

129 <sup>7</sup>/<sub>89</sub>  
13

ВОЕННАЯ  
ЭНЦИКЛОПЕДІЯ



*И. В. Соловьев*

1911  
*Монтепелло*



И 29  $\frac{7}{89}$

ВОЕННАЯ  
ЭНЦИКЛОПЕДІЯ



ПОДЪ РЕДАКЦІЕЙ:

заслуженнаго профессора Николаевской Инженерной Академіи, генер.-лейтен.  
**К. И. Величко**, полковника **В. Ѳ. Новицкаго**, преподавателя Николаевской Инженерной Академіи, военн. инжен., полковника **А. В. фонъ-Шварца**, полковника **В. А. Апушкина** и капитана 1-го ранга **Г. К. фонъ-Шульца**.

ВЪ СОСТАВЪ РЕДАКЦІИ ВХОДЯТЪ:

артиллеріи полковникъ **Р. И. Башинскій**, полковникъ **Н. П. Вишняковъ**, полковникъ **Н. Е. Духанинъ**, генерал. штаба полковникъ **В. А. Златолинскій**, кораб. инженеръ, полковникъ **Н. Н. Кутейниковъ**, генеральнаго штаба полковникъ **А. К. фонъ-Нерике** и лейтенантъ **Н. Н. Нордманъ**.

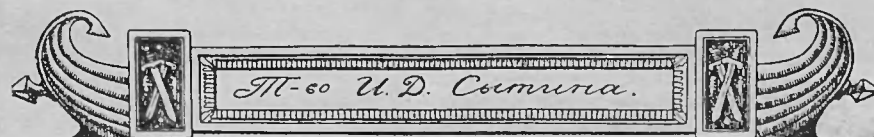

8085



Петербургъ





Звѣздочкой \* отмѣчены статьи, къ которымъ  
имѣются иллюстраціи на вкладныхъ таблицахъ  
(портреты, схемы, карты, чертежи, рисунки и проч.).

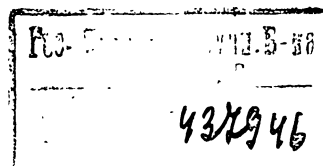

*M*





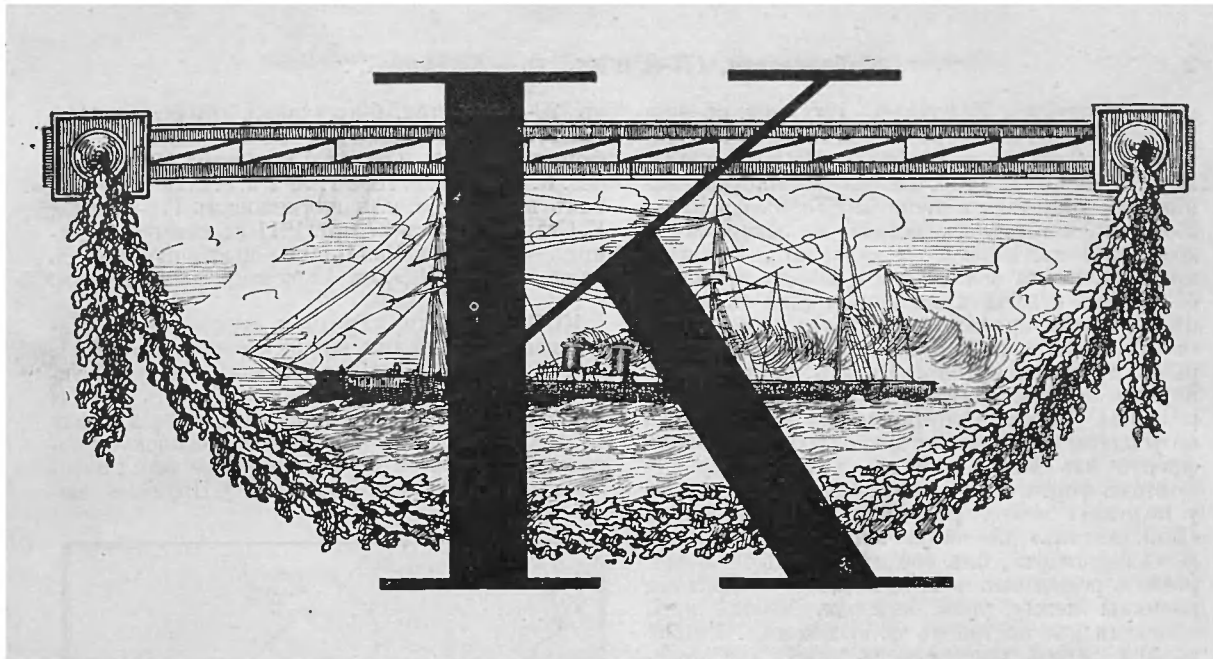

**КОБЛЕНЦЪ**, глав. гор. и кр-сть въ Рейнск. провинціи Пруссіи, на лѣв. бер. Рейна при слияніи его съ Мозелемъ. К. состоитъ изъ стараго города съ узк. улицами и новаго, или Клеменштадта, соединеннаго мостомъ съ гор. Эренбрейтштейномъ, расположеннымъ на прав. бер. Рейна. К. основанъ въ IX в. Друзомъ, к-рый построилъ здѣсь укрѣпл. лагерь. Перейдя къ франкамъ, К. сначала не игралъ значит. роли. Въ

1018 г. онъ б. уступленъ имп. Генрихомъ архіеп. Трирскому. Въ 1249 г. архіеп. Арнольдъ II обнесъ его камен. стѣной. Во время 30-лѣт. войны, въ 1635 г., курф. Трирский принялъ покровительство Франціи и передалъ ей Эренбрейтштейнъ; въ томъ же году К. былъ послѣдов-но взятъ шведами, фр-зами и имперцами; въ 1649 г. онъ б. опять возвращенъ Триру. Въ 1688 г. б. неудачно осажденъ французами, подъ нач. маршала Буфлера. Въ 1794 г. К. б. взятъ французами, подъ нач. ген. Марсо, и сдѣланъ гл. гор. Рейнъ-Мозельскаго департамента. По Париж. миру (1814 г.) и Вѣнск. конгрессу 1815 г. К. б. переданъ Пруссіи. Въ немъ послѣ того была устроена крѣпость-лагерь, назначеніе к-рой:

1) обезпечивать какъ наступленіе, такъ и отступленіе герм. арміи черезъ Рейнъ; 2) доставлять ей возм-сть дѣйствовать на обоихъ бер. Мозеля; 3) прикрывать сообщеніе вдоль Рейна между Кельномъ и Майнцомъ. Главн. крѣп. ограда, старой постройки, представляетъ треугольникъ (см. черт.), между лѣв. бер. Рейна и правымъ Мозеля и состоитъ

изъ камен. стѣнъ съ бойницами и изъ б-рей, обстрѣливающихся обѣ рѣки продольно. Южная, напольная сторона ея имѣетъ 5 капонир. фронтовъ безъ наруж. построекъ. Вокругъ ограды б. устроено три участка укрѣпл. лагеря: первый—между лѣв. берег. Рейна и правымъ Мозеля, впереди напольныхъ фронтовъ ограды, на обширномъ плато, съ к-раго удобно обстрѣливать ядро кр-сти. Въ тыльной его части находится

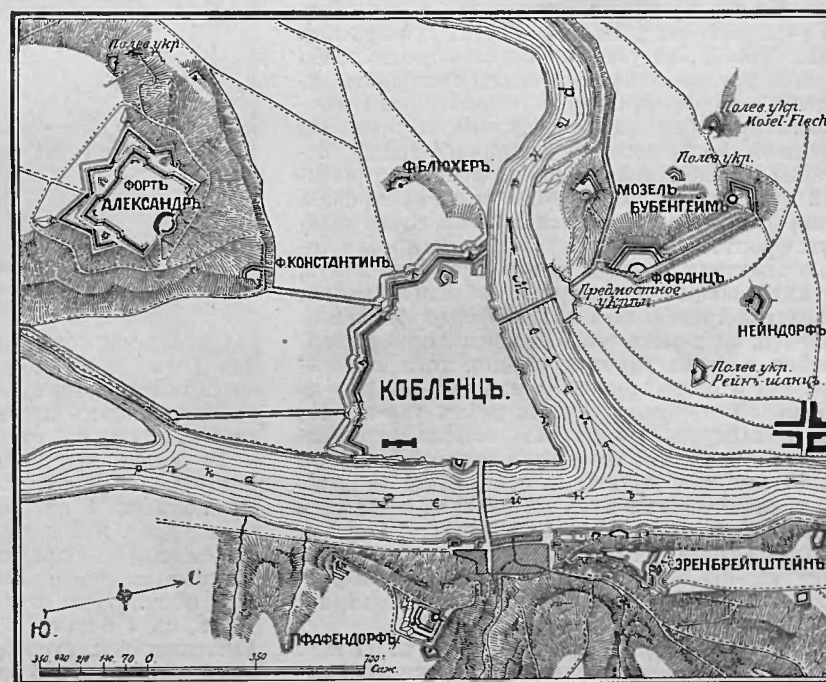

огромный 4-уг. фортъ «Императоръ Александръ». Передн. фронтъ его капонирный; глав. валъ идетъ по линіи полигона, длин. болѣе 200 сж., съ переломами для обстрѣл-нія рва передъ головой капонира. Дозорный путь—на горизонтѣ земли и прикрытъ камен. стѣнкой съ бойницами для обстрѣливанія валганга впереди лежа-



щикъ к.-гардовъ. Капониръ—двухэтаж. съ дво-рикомъ и рвомъ, обстрѣливаемымъ изъ казема-товъ на дозорн. пути перелома. Въ исх. углахъ, внутри форта, мортир. казематы. Впереди ка-понира—равелинъ, а впереди фасовъ фронта—к.-гарды; к.-гарды съ такимъ же эскарпомъ и дозор. путемъ, какъ и гл. валъ, но дозор. путь ниже горизонта земли. Для удобства вылазокъ б. сдѣланъ отлогій к.-эскарпъ, к-рый съ введе-ніемъ нарѣз. арт-рии б. замѣненъ каменнымъ съ прикрыт. путемъ и передов. рвомъ со вто-рымъ прикрыт. путемъ. Въ исх. плацдармахъ пераго прикрыт. пути были 2-этаж. казематир. редюиты. Боков. фронты также капонирные, но усилены к.-гардами только наполовину. Горж. фронтъ изъ камен. стѣнки съ казематир. редюитомъ форта. Сзади форта «Имп. Александръ» у подошвы плато, расположенъ небол. фортъ «Константинъ», для обезпеченія отступленія изъ ф. «Александръ»; онъ соединенъ подзем. галле-рейей съ редюитомъ послѣдняго. Для обстрѣл-нія равнины между прав. берегомъ Мозеля и ф. «Александръ» построены ф. «Блюхеръ». Второй укрѣпл. лагерь расположенъ между лѣв. бере-гами Рейна и Мозеля. Мѣст-ть съ запад. сторо-ны, какъ болѣе возвышенная, укрѣплена зна-чит-но сильнѣе. На ней двѣ линіи укр-ній: ф. «Меттернихъ», за нимъ по пологой дугѣ флешъ «Мозель», ф. «Мозель» и Бубенгеймская флешъ. Сзади этихъ укр-ній, какъ редюитъ, ф. «Импе-раторъ Францъ», вблизи к-раго воздвигнутъ па-мятникъ ген. Марсо. Съ сѣв. стороны только одна линія укр-ній — Бубенгеймская флешъ, Нейндорфская флешъ и Рейнъ-шанцъ. Мостъ че-резъ Мозель прикрытъ мостов. укр-ніемъ. Третій участокъ—на прав. бер. Рейна, гдѣ противъ устья Мозеля, на узкомъ продолговатомъ плато крутой, трудно доступной скалы построена ци-тадель «Эренбейтштейнъ» и у подножія ея—казематир. б-рея для обстрѣл-нія Мозеля. На сѣв. стороне, болѣе доступной, сторонѣ Эренбейт-штейна расположенъ бастион. фронтъ, усилен-ный равелиномъ, к.-гардомъ и к.-минироваи. прикрыт. путемъ; на его остальныхъ, почти недо-ступ. фронтахъ ограда частью казематир-ная, ча-стью земляная. Внутри цит-ли есть ретр-ментъ, въ видѣ оборонит. казармы. Вблизи цитадели находятся Арцгеймскія и Пфафендорфскія воз-выш-сти, на к-рыхъ расположены фортъ Астер-штейнъ и отдѣл. верки и укр-нія, хотя эти воз-выш-сти и обстрѣливаются изъ цит-ли. Цит-ль «Эренбейтштейнъ» — ключъ всѣхъ укр-ній К., она командуетъ мѣстностью обоихъ береговъ обѣихъ рѣкъ. Длина всей линіи, занятой фортами, ок. 13 клм. Для защиты К. отъ нечаян. нападе-нія б. опредѣленъ г-зонъ въ 5.000 ч., а для обо-роны при осадѣ ок. 15 т. ч. Въ укрѣпл. лагерь м. укрытыя армія до 45 т. ч. Съ 80-хъ годовъ прошла-го ст. укр-нія К. начали перестраиваться и уси-ливаться, сообразно новѣйш. боев. требованіямъ.

**КОБРИНСКІЙ, 171-й пѣх., полкъ.** 17 янв. 1811 г., при учрежденіи внутр. стражи, изъ одной роты, оставшейся отъ расформ-нія Кюмено-городскаго гарниз. б-на и штатной губ. роты Гроднен. губ., б. сформированъ Гроднен. внутр. губ. полуб-нъ. 27 мрт. въ немъ б. сформирована 3-я рота, 17 іюл. 1814 г. онъ б. приведенъ въ 6-ротн. составъ, 14 іюля 1816 г. названъ Грод-нен. внутр. гарниз. б-номъ, 13 авг. 1864 г.—Гроднен. губ-скимъ, 26 авг. 1874 г.—мѣстнымъ; затѣмъ 31 авг. 1878 г. б-нъ б. переформированъ

въ 20-й рез. пѣх. б-нъ (кадр.), 25 мрт. 1891 г. наименованъ К. рез. б-номъ, 1 дкб. 1892 г.—пере-формированъ въ 2-батал. п. и названъ 184-мъ пѣх. рез. К. Пр. по в. в. 1898 г. № 1 п. б. переформиро-ванъ въ 4-батал. п. и наименованъ 171-мъ пѣх. К. Старш-во п. съ 27 мрт. 1811 г.; полков. празд-никъ — 1-й день Св. Пасхи. Знамя простое съ надп. «1811—1911», съ Александр. юбил. лентою.

**КОБРИНЪ**, гор. Гроднен. губ., на р. Мухав-цѣ, извѣстенъ боями нашихъ войскъ въ 1794 г. (см. Дивинъ и Польская инсurreк-ціонная война 1792—94 гг.) и въ 1812 г. Въ *июль 1812 г.* ген. Тормасовъ, имѣя въ виду охрану путей съ юга въ герц-во Варшавское, про-тивъ Саксон. к-са Ренье (см. Отечествен-ная война), расположенной у Пружанъ, вы-

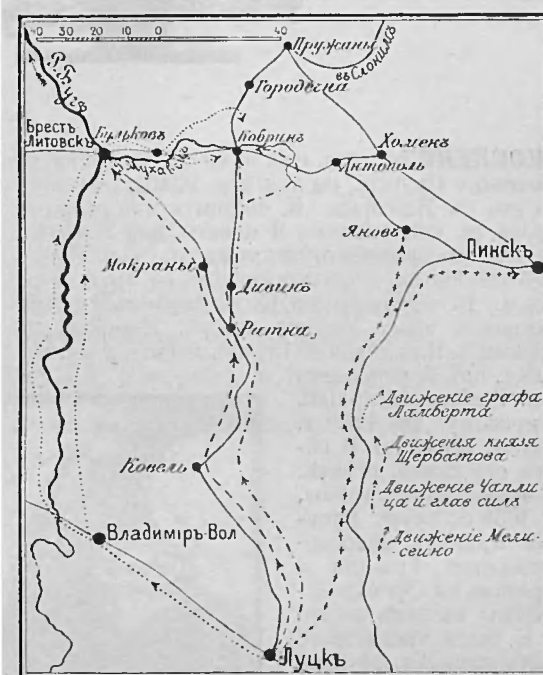

слалъ передов. отряды къ Бресту и К. 5 іюля ген. Тормасовъ (шт.-кв-ра въ Луцкѣ) получилъ повелѣніе направиться въ тылъ непр. войскъ, дѣйствовавшимъ противъ кн. Багратиона. Оставивъ г.-л. Сакена съ 6 б-нами 36-ой пѣх. д-зии и 12 запас. эск-нами у Изяслава (Заславля) для охраны Волынск. и Подольск. губ. и ген. Хрущова съ 4 пп. конницы (Житомир. и Арзамас. драг. и 2 казач. пп.) для наблюденія за гр-цей герц-ва Варшавскаго, Тормасовъ двинулся противъ Ренье. Впереди глав. силъ двига-лось нѣск. отдѣл. отрядовъ. Такъ, г.-ад. гр. Лам-бертъ, съ 4 б-нами 10 и 14-го егер. пп., 16 эск. Александрійск. гусар., Стародуб. и Твер. драг. пп., 3 казач. пп. и 6 ор. к.-арт. роты № 12, шелъ отъ Владиміръ-Волынска по обѣимъ сторонамъ Буга къ Бресту; князь Щербатовъ, съ 6 б-нами 18-ой пѣх. д-зии, 8 эск. Татар. улан. п., Евпаторійск. татар. п. и 24 ор. легкой № 34 и конной № 11 роты,—отъ Ковеля, черезъ Ратно и Мокра-ны, также къ Бресту; ген. Чаплицъ, съ 13-мъ егер. п., Павлоград. гусар. и 4 эск. Лубен. гусар. п., Донск. казач. Балабанчикова п., 6 ор. конной № 12 роты и 1 пионер. ротой кап. Куцевича,



двигался черезъ Ратно и Дивинь, по кратчайш. дорогѣ къ К. За этимъ отрядомъ слѣдовали глав. силы Тормасова, и, наконецъ, для демонстраціи б. посланъ ген. Мелиссино съ 32-мъ егер. п., 2 сводн. грен. б-нами, Серпухов. драг. и 3-мъ эск. Лубен. гусар. п., на Яновъ и Пинскъ. Общій планъ Тормасова заключался въ слѣд.: Мелиссино д. б. притянуть Ренье къ Пинску, тѣмъ временемъ отряды Ламберта и Щербатова д. б., опрокинувъ передов. отряды фр-зовъ, зайти имъ въ тылъ. Съ этой цѣлью Ламбертъ и Щербатовъ д. б. 13 іюля овладѣть Брестомъ и оттуда, донеся объ успѣхѣ, обратиться на К. съ тѣмъ, чтобы атаковать этотъ послѣдній совмѣстно съ глав. силами 15 іюля. Глав. силы выступили изъ Ковеля на К. 10 іюля. Всѣ распоряженія Тормасова б. выполнены съ рѣдкимъ успѣхомъ. Первымъ сдѣлалъ свое дѣло Мелиссино. Ему удалось обмануть Ренье. Этотъ послѣдній, думая, что русскіе идутъ къ Пинску, и не зная въ точности силъ Тормасова, двинулся изъ Пружанъ на Хомеръ, чтобы прервать Тормасову дорогу въ Пинскъ. Тѣмъ временемъ Тормасовъ форсир. маршемъ шелъ къ К. 12 іюля Щербатовъ, узнавъ, что Брестъ занятъ прот-комъ слабо, оставилъ пѣхоту на 1/2-пути, самъ съ кав-ріей бросился впередъ. Въ 3 ч. д. онъ достигъ города, уничтоживъ стояшіе въ Брестѣ 2 саксон. эск-на. Черезъ нѣск. времени въ Брестъ собрались Ламбертъ и весь отрядъ Щербатова. На слѣд. день, 14 іюля, Ламбертъ, оставя въ Брестѣ майора барона Розена съ 2 эск., самъ перешелъ къ Булькову. 15 іюля въ 1 ч. д. Ламбертъ выступилъ съ кав-ріей по дорогѣ къ К.; пѣхота выступила на 3 ч. позднѣе. Въ 7-мъ ч. у. кав-рія подошла къ городу. Непр-ль выслалъ свою к-цу по Брест. дорогѣ и разсыпалъ стрѣлковъ во ржи и въ полев. канавахъ. Ламбертъ, видя невозм-сть дѣйствовать одною к-цею, сталъ ожидать прибытія отряда Чаплица и пѣхоты. Получивъ извѣстіе о подхождѣ Чаплица и боясь, что непр-ль уйдетъ на с., онъ отрядилъ подплк. кн. Мадатова, съ 2 эск. Александрійск. гусаръ и сотнею казаковъ, за р. Мухавецъ, для занятія Пружан. дороги. Мадатовъ съ бою занялъ эту дорогу. Черезъ нѣск. времени къ нему б. отправлены еще 5 эск. Саксонцы сдѣлали попытки прорваться сначала къ Пружанамъ, затѣмъ къ Бресту, но б. отбиты. Между тѣмъ Чаплицъ, двигаясь въ 10 вер. впереди глав. силъ Тормасова, узналъ отъ захваченныхъ непр. развѣздовъ о расположеніи саксон. ген. Кленгеля съ 4 т. въ К. и о движеніи къ нему на помощь со стороны Антополя Ренье съ 11 т. Имѣя въ виду запереть Кленгеля въ К., онъ отрядилъ для отвлеченія вниманія непріятели по прямой дорогѣ къ К. майора Остроградскаго съ д-зіономъ Павлоградцевъ, а самъ скрытно перешелъ на Антопольск. дорогу и выслалъ часть кав-ріи въ бродъ на прав. сторону Мухавца для пресѣченія пути изъ К. къ Слониму. Едва Чаплицъ занялъ дорогу, какъ непр-ль сдѣлалъ попытку прорваться и въ эту сторону; однако, Павлоградцы опрокинули ихъ, отбили орудія и на плечахъ ворвались въ К. Для ихъ поддержки б. высланъ 13-й егер. п. Непр-ль сражался съ необыкновен. мужествомъ. Но когда городъ загорѣлся со всѣхъ сторонъ, саксонцы отступили за камен. монастыр. ограду, въ развалины небол. форта, построеннаго еще Карломъ XII. Окруженные со всѣхъ сторонъ, они сдались. Плѣнныхъ взято:

2 ген. (въ томъ числѣ и Кленгель), 76 оф., 2382 н. ч., 4 знамени и 8 ор. Тормасовъ возвратилъ плѣн. оф-рамъ ихъ шпаги. К-ская операція замѣч-на точностью и согласов-стью дѣйствій и движеній, совершенныхъ отдѣл. отрядами и проявленіемъ разумной инициативы частн. нач-ками (въ особ-сти Чаплицемъ). Въстѣ съ тѣмъ это была первая побѣда, одержанная нашими войсками надъ непр-лемъ со времени его вторженія въ наше отеч-во. Въ виду этого Имп. Александръ I пожаловалъ Тормасову орденъ св. Георгія 2 ст. и 50 т. руб., Ламбертъ получилъ саблю «За храбрость», украшенную алмазами. Прочіе нач-ки б. также щедро награждены. Однако, Тормасову м. б. сдѣланъ серьез. упрекъ: если бы онъ, расправившись съ Кленгелемъ, съ такой же энергіей и иск-вомъ бросился на Ренье, находившагося всего въ 20 вер., то и весь к-съ послѣдняго б. бы окруженъ и разбитъ. Между тѣмъ, Ренье, узнавъ объ участи Кленгеля и воспользовавшись бездѣят-стью Тормасова, отступилъ къ Пружанамъ и Слониму, на соединеніе съ войсками Шварценберга. (Литература въ ст. Отечественная война).

#### КОБУЛЕТСКІЙ ОТРЯДЪ. См. Батумская операція.

**КОБУРА**, кожаный футляръ для револьвера. Первонач-но К. б. принадлежностью только всадника регуляр. кав-ріи, прикрѣплялась къ сѣдлу у перед. луки и носила названіе «ольстры» или «ольстриади», иррегуляр. кав-рія носила пистолеты или на перевязи черезъ плечо или заткнутыми за поясъ. Въ нач. царст-нія Александра I «ольстриади» получаетъ названіе К. Въ казач. частяхъ въ то же время также вводится К., прикрѣпляемая къ поясу всадника, но подъ назв. «чушка». Кромѣ кожан. К. при Имп. Николаѣ I въ казач. войскахъ б. введены особыя К., состоявшія изъ кожан. трубки для дульн. части: эти К. назывались «получушками» и б. отменены въ 1873 г. При Александрѣ II б. введено ношеніе К. на поясѣ, какъ въ регуляр. кав-ріи, такъ и въ пѣхотѣ, до того ея не имѣвшей. К. и «чушки» постоянно смѣшивались, пока, наконецъ, въ 1884 г. не б. установлено одно названіе К. Образцы кожан. К. мѣнялись весьма часто. Иногда К. неправильно называютъ вещицы переметныя сумы кав. вьюка.

**КОБУРГЪ-ЗААЛЬФЕЛЬДЪ, Фридрихъ-Іосія, принцъ, герц. Саксонскій**, австр. фельдм-ль, извѣстный у насъ болѣе подъ именемъ «принца Кобургскаго», род. въ 1737 г. Начавъ въ 1756 г. службу ротм-ромъ въ австр. арміи, онъ съ отличіемъ сражался въ Семилѣт. войну и б. произв. въ г.-м. Въ 1773 г. К. уже фельдм.-лейт., а въ 1786 г.—ген. отъ кав. и ком-щій войсками въ Галиціи и Буковинѣ. Во время русско-австро-тур. войны (1787—91 гг.) К., командуя австр. к-сомъ (30 т.), разбилъ при Черновицахъ татаръ, проникъ въ Молдавію и взялъ штурмомъ кр-сть Хотинъ (10 снт. 1788 г.). Соединившись съ Суворовымъ, онъ въ слѣд. г. содѣйствовалъ ему въ пораженіи тур. арміи при Фокшанахъ и Рымникѣ. За Рымникъ К. б. пожалованъ въ фельдм-лы и награжденъ орд. Маріи-Терези больш. креста, Имп-ца Екатерина II пожаловала ему зол. шпагу съ брилл. По окончаніи тур. войны до 1793 г. К. занималъ долж-сть ком-щаго войсками въ Венгріи. Во время вой-





ны противъ революц. Франціи К., снова ставъ во главѣ имперск. арміи, одержалъ надъ фр-зами побѣды при Люттихѣ и у Неервиндена. Освободивъ отъ непр-ля Нидерланды, онъ въ томъ же году взялъ крѣпости: Конде, Валансьеннъ и Ле-Кенуа. Но неудач. дѣйствія въ слѣд. году, въ связи съ

разстроеннымъ продолжител. походами здоровьемъ, заставили К. сдать команд-ніе войсками ген. Клерфе. Удалившись въ Кобургъ, принцъ съ тѣхъ поръ жилъ въ сторонѣ отъ политики и великихъ событій 1804—15 гг. Онъ ум. 26 фвр. 1815 г. Не лишенный воен. дарованій, К. считалъ себя ученикомъ великаго Суворова, к-рому онъ б. обязанъ побѣдами при Фокшанахъ и Рымникѣ.

**КОБЫЗЕВЪ.** См. Красное.

**КОБЫЛКА,** сел. Варшав. губ. *Дѣло 15 снт. 1794 г.* (въ польскую инсurreкц. войну). При движеніи своемъ къ Варшавѣ веч. 14 окт. Суворовъ получилъ у Станиславова свѣдѣніе, что отряды инсургентовъ находятся у К. и Окунева. Онъ немедленно направилъ ген. Ферзена къ Окуневу, а самъ съ 10 т. двинулся къ К. Въ ав-рдѣ шелъ бриг-ръ Исаевъ съ нѣск. сотн. казаковъ и 70 эск. Переяслав. кон. егерей. Путь лежалъ по труднопроходимой мѣс-ти, черезъ болот. лѣса, и Исаевъ, съ трудомъ совершивъ ночной маршъ, только въ 6 ч. у. 15 окт. появился передъ отрядомъ ген. Майена (ок. 4½ т. ч.). Поляки занимали позицію на полянѣ, шир. ок. 2 вер.; въ центрѣ стояла пѣхота, а кав-рія на флангахъ, бывшихъ подъ огнемъ егерей и нѣск. орудій, укрытыхъ въ кустахъ. Исаевъ, хотя и имѣлъ только 1½ т. ч., истомленныхъ ночн. переходомъ, повелъ атаку, но безъ успѣха. Прискакавшій изъ глав. силъ Суворовъ, замѣтивъ неравенство силъ, послалъ приказаніе к-цѣ глав. силъ поспѣшить. Вскорѣ она подошла и бросилась въ атаку. Ген. Исленьевъ врубился въ лѣв. крыло поляковъ, а ген. Шевичъ заставилъ ихъ прав. флангъ броситься въ лѣсъ. Тогда Майенъ сталъ отступать двумя колоннами. Одна изъ нихъ (ок. 1 т. ч.) шла по лѣсной дорогѣ. Исленьевъ, усиленный изъ глав. силъ драгунами и 6-номъ егерей, бросился за ней и послѣ дружной атаки заставилъ положить оружіе. Другая колонна двинулась по больш. дорогѣ на Варшаву. Суворовъ направилъ въ обходъ ея почти всю свою к-цу и 2 казач. пп., прибывшихъ отъ Ферзена. Когда поляки вышли изъ лѣса на открытую высоту, то были встрѣчены огнемъ нашей арт-ріи. Польск. арт-рія начала отвѣчать. Поляки пытались пробиться, но Мариупольск. к.-легк. п. и 2 эск. Глухов. карабинеръ, въ виду пересѣченной мѣс-ти, спѣшили и вмѣстѣ съ егерями атаковали въ палаша и сабли. Упорный бой длился больше часа; поляки дорого продавали свою жизнь. Потери нашихъ—153 ч., поляковъ—почти весь отрядъ (однихъ плѣн. взя-

то болѣе 1 т. ч.), вся арт-рія (9 ор.), знамя и обозъ. Этотъ бой интересенъ тѣмъ, что б. выигранъ почти одной кав-ріей (принялъ участіе только одинъ егер. б-нтъ) и при томъ на пересѣченной лѣсистой мѣстности. (*Д. Θ. Масловскій, Исторія воен. искусства въ Россіи; П. А. Гейсманъ, «Конецъ Польши» и Суворовъ.*)

**КОВАЛЕВСКІЕ.** 1) **Петръ Петровичъ К.,** г.-л., род. въ 1808 г., воспит-къ Арт. уч-ща и офицер. его классовъ (нынѣ Мих. арт. уч-ще и ак-мія); службу началъ въ гвард. арт-ріи; въ войну съ Турціей 1828—29 гг. К. участвовалъ съ ракет. ротой во взятіи Варны, въ сраж. при Силистріи и въ походѣ за Балканы. Зарекомен-



довавъ себя выдающ. арт-ристомъ, К. б. назн. въ 1833 г. состоять при г.-ад. Шильдерѣ для производства опытовъ по дѣйствию конгревовыхъ ракетъ противъ укр-ній, а въ 1837 г. перешелъ къ г.-ад. Сумарокову для произ-ва опытовъ надъ «регулированными и шрапнелевыми гранатами». Въ то же время К. производилъ и самостоятел. работы, на свой счетъ, опыты по разработкѣ арт. снарядовъ и изобрѣлъ особую гранат. трубку. Разносторонне образованный и начитанный, К. интересовался также исторіей и полит. экономіей. М. проч., онъ составилъ и подалъ тогдаш. ген-губ-ру Сибири кн. Горчакову двѣ записки о развитіи торговли въ Сибири съ сред. Азіей, к-рыя не остались безъ вліянія на послѣдующія мѣропріятія въ этомъ краѣ. Въ 1843 г. К. б. назн. ком-ромъ 20-ой арт. бр-ды, съ к-рою и принималъ дѣят. участіе въ воен. дѣйствіяхъ на Кавказѣ. Назначенный въ 1853 г. нач-комъ прав. фланга Кавказ. линіи, К. въ Вост. войну

удачно оборонялъ Ахалцыхъ, разбилъ турокъ подъ Суфлисомъ, осаждалъ Ардаганъ и принялъ участіе въ штурмѣ Карса 17 снт. 1855 г., во время к-раго б. смертно ран. Ум. 21 снт. 1855 г. (К. Л. Н., Изъ записокъ и воспом-ній о походѣ въ Аз. Турцію въ 1855 г., «Воен. Сб.» 1868 г., № 6).

2) **Павелъ Осиповичъ К.** (1843—1903), художникъ-баталистъ, ученикъ Виллевалде (см. это слово). Въ бытность въ ак-міи написалъ «Первый день сраженія у Лейпцига», «Преслѣдованіе тур. фуражировъ казаками близъ Карса»;



въ 1877—78 гг. К. б. командированъ на театръ воен. дѣйствій, состоялъ при штабѣ В. К. Владиміра Александровича, откуда вывезъ много художеств. матеріала, использовавъ его въ картинахъ: «Сраженіе при р. Ломѣ», «Сраженіе у Трестеника и Мечки», «Штабъ XII к-са въ Болгаріи», «12 окт. 1877 г.» и въ рядѣ картинъ и рисунковъ в.-бытов. содержания;

хорошій жанристъ, онъ болѣе интересенъ въ произведеніяхъ послѣдняго рода («Привалъ въ Болгаріи», «Казакъ убираютъ убитыхъ», «Пѣсенники» и т. д.). Интересны также его рисунки, иллюстрирующіе «Войну и Миръ» Толстого.

\* **КОВАНЬКО, Александръ Матвѣевичъ**, г.-л., нач-къ Офиц. воздухоплав. школы; изъ дворянъ Полтав. губ.; род. въ 1856 г.; воспитанъ Ларинской и 1-ой Спб. классич. г-зіи и Ник. инж. уч-ща; въ 1878 г. выпущенъ подпор. въ 1-й понтон. б-нѣ, к-рый въ то время содержалъ мостов. переправы на Дунаѣ. Въ нбр. того же г. К. б. зачисленъ въ перемѣн. составъ офиц. класса Технич. гальванич. заведенія. По окончаніи курса прикомандированъ къ л.-гв. Сал. б-ну и затѣмъ переведенъ въ него. Еще будучи въ Инж. уч-щѣ и въ первые годы своей офиц. службы К. обнаружилъ большую склонность къ изобрѣтат-сти. Изъ изобрѣтеній его за этотъ періодъ достойны быть отмѣченными: подвод. мин. разъединитель и сигнализац. пожарный аппаратъ. Разъединитель выключалъ изъ гальванич. сѣти испорченную мину и автоматически телеграфировалъ на станцію, какая мина и на какомъ проводѣ выведена изъ загражденія; демонстр-ніе прибора передъ к-сіей спец-стовъ, въ присутствіи воен. мин-ра, сразу создало К. репутацію талантл. техника. За пожар. сигнализац. приборъ, весьма оригинальный по идеѣ и практичный для пользованія, К. получилъ въ 1883 г. отъ Имп. рус. техн. общества большую медаль. Когда, по инициативѣ воен. мин-ра г.-ад. Ванновскаго, б. образована, подъ предсѣд-вомъ завѣдывавшаго гальванич. частью ген. Борескова, к-сія для изученія вопросовъ воен. воздухопл-нія, въ дѣлопроизводители этой к-сіи, какъ хорошій талантлив. техникъ, б. избранъ К., к-рый вскорѣ, въ фвр. 1885 г., б. назн. завѣдывающимъ впервые сформированной въ Россіи

в.-воздухопл. командою. Къ этому времени изъ Франціи б. доставлены первые аэростаты, и К. пришлось учиться на нихъ самому и одновр-но обучать подчиненныхъ ему оф-ровъ и н. ч. Многократные свобод. полеты въ качествѣ пилота, не всегда безопасные и сопровождавшіеся не разъ аваріями, доставили К. репутацію неустрашим. аэронавта. Въ 1890 г. К. б. назн. ком-щимъ вновь учрежденнаго учебн. воздухопл. парка и въ этой долж-ти онъ много потрудился для подготовки у насъ достаточнаго кадра оф-ровъ-воздухопл-лей, по разработкѣ матеріал. воздухопл. части и по орг-заціи крѣп. воздухоплав. отд-ній. Постоянною заботою его было достиженіе возм-ти забывшися отъ зав-сти отечеств. воздуш. техники отъ загр-цы и перейти къ приборамъ и фабрикатамъ рус. произ-ва. Для этого К. напрягалъ всѣ силы своей изобрѣтат-ти, и его изобрѣтенія, насчитываемыя десятками, служили всѣмъ нуждамъ излюбленной имъ спец-сти. Многія изслѣд-нія и предложенія К., какъ по воздухопл-ной, такъ и общев.-воен. техникѣ, изложены имъ въ рядѣ статей (выходившихъ и отдѣл. изданіями), появившихся въ спец. органахъ печати. Изслѣд-нія К. въ области воздуш. атмосферы, теоретич. и практичeskія, совершенныя при подъемахъ на больш. высоту, доставили ему въ 1899 г. званіе корреспондента гл. физич. обсерваторіи. При открытіи воен. дѣйствій въ рус.-яп. войну 1904—05 гг. въ Манчжурію б. направлена одна воздухоплав. рота, снабженная крѣп. матеріал. частью, для боев. наблюденій съ привязн. шаровъ. Эта матеріал. часть вскорѣ б. признана крайне неудобной по громоздкости обозовъ, неизбѣжной при кислотн. добычаніи водорода. К. энергично принялся за разработку иного способа газодобычанія, перешелъ на алюминіевый и тѣмъ добился возм-ти замѣнить тяж. 4-колес. обозъ двуколочнымъ и вьючнымъ. Заготовленные образцы съ полн. успѣхомъ б. продемонстрированы въ іюнѣ 1904 г. на ст. Петергофъ, послѣ чего б. сформированъ 2-ротн. полев. воздухопл. б-нѣ, снабженный новою матеріал. частью, и К., по повелѣнію Е. И. Вел-ва, б. назн. ком-ромъ этого б-на. Въ авг. все было готово, и б-нѣ выступилъ на театръ воен. дѣйствій, прибылъ къ арміи въ окт. и сталь дѣйствовать съ нбр. По отзывамъ мног. начальствующихъ лицъ, наши воздухопл-ли (вслѣдъ за 1-мъ б. сформировано еще 2 полев. воздухоплав. б-на) принесли на войнѣ не малую пользу, работая въ боев. обстановкѣ, нерѣдко подъ огнемъ непр-ля; наблюденія съ привязн. шаровъ во мног. случаяхъ углубляли и дополняли развѣдку охотнич. командъ (см. прик. по 2 и 3-ей арміямъ); фотографія и съемки съ шаровъ давали недурной ориентировоч. матеріалъ (Сандепу); корректированіе оруд. стрѣльбы зачастую оказывало большую помощь арт-ристамъ. За Сандепу К. б. награжденъ мечами къ ордену св. Владиміра 3 ст., за мукденск. бои онъ получилъ зол. оружіе, а послѣ войны, возвратясь къ обяз-тямъ ком-ра учебн. воздухопл. парка, б. произв. въ г.-м. Съ переформ-ніемъ въ 1910 г. учебн. воздухопл. парка въ офицер. воздухопл. школу, К. б. назн. ся нач-комъ и нынѣ продолжаетъ работать въ нов. области техники аэронавтовъ и, гл. обр., управляемыхъ аэростатовъ, представивъ проектъ аэростата, общающаго стать однимъ изъ совершеннѣйш. приборовъ этого рода.

**КОВАЧИЦА**, болгар. дер. въ 50 вер. къ ю. отъ Рушукъ, съ к-рой связаны дѣйствія Рушукск. отряда въ турец. войну 1877—78 гг. Въ первыхъ



числахъ нбр. рѣшено б. отвести Рушук. отрядъ на линію р. Янтры (карту см. въ ст. А я с л а р ь) и занять болѣе сосредоточ. положеніе. При отходѣ XIII к-са его ар-рдъ (3-й Нарвскій п., по 1 б-ну 125-го Курск. и 138-го Болховск. пп., 2 эск. Чугуев. уланъ, 1 и 4-я б-реи 1-ой арт. бр-ды, 15-я кон. и Донск. № 9 б-рей), подъ нач. г.-м. Прохорова, занявъ позицію у К., гдѣ имѣлъ стычку, ожидая, пока гл. силы не выступятъ на Церковну. 13 нбр. турки начали наступленіе одновр-но двумя колоннами на Паламарцы и на К. (2 таб., 1 эск.). Занимавшій К. ком-ръ 1-ой бр-ды 11-ой кав. д-зии г.-м. Гильдебрантъ, получивъ донесеніе объ отгѣсненіи постовъ Чугуевскихъ уланъ, тотчасъ двинулся навстрѣчу (3 эск. Чугуев. уланъ., 4 ор. конной № 8 б-рей), а 104-му Устюжск. п. приказалъ занять виноградники впереди К. Замѣтивъ эти движенія, турки остановились, а когда б. открытъ огонь, быстро отступили. 28 нбр., одновр-но съ атакой Посабинской позиціи, турки начали отъ Гагова наступленіе на К. Ок. 11 ч. у. тур. пѣх. цѣпь, имѣя передъ собой 1 эск. к-цы, повела наст-ніе на посты Чугуев. уланъ; но послѣ перестрѣлки ок. 3 ч. д. турки начали отступать (см. также А я с л а р ь). (Описаніе рус.-тур. войны 1877—78 гг., изд. в.-истор. к-сіи упр-нія ген. штаба).

**КОВЕНСКАЯ КРѢПОСТНАЯ АРТИЛЛЕ-РІЯ.** 3 іюня 1887 г. сформированы упр-ніе и 2 б-на К. крѣп. арт-риі. Роты 1-го б-на образовались 1-я—изъ 9-ой, 2-я изъ 10-ой, 3-я—изъ 11-ой и 4-я—изъ 12-ой рр. Динабург. крѣп. арт-риі, а роты 2-го б-на (5—8)—изъ 13, 14, 15 и 16-ой рр. этой же крѣп. арт-риі. Въ 1894 г. 2-й б-нъ Двинск. крѣп. арт-риі переименованъ въ 3-й б-нъ К. крѣп. арт-риі. Въ 1900 г. 2-й б-нъ Киев. крѣп. арт-риі переименованъ въ 4-й б-нъ К. крѣп. арт-риі, а 1-й б-нъ Киев. крѣп. арт-риі переименованъ въ 5-й б-нъ К. крѣп. арт-риі. Въ 1904 г. 19-я рота К. крѣп. арт-риі переименована въ Термезск. крѣп. арт. роту, а взамѣнъ нея сформирована новая. Отличія: у 2 и 17-й рр.—юбил. серебр. трубы съ юбил. лентою и надписью «1809—1876—1909»; у 13, 15 и 16 рр. знаки на гол. уб.: «За отличіе въ тур. войну 1877 и 1878 гг.».

**КОВКА.** Въ древн. времена надѣвали на копыта лошади родъ башмаковъ изъ соломы, камышев. мочалы, холста, кожи. Затѣмъ стали придѣлывать къ башмаку металлич. пластинки изъ желѣза, серебра и золота или выдѣлывали изъ металла по формѣ подошвы копыта пластинку, отъ к-рой шли вверхъ отвороты съ крючками; съ помощью ремешковъ подошва прикрѣплялась къ копыту. Такъ создались гиппосандалии. К. лошадей, какъ мы ее понимаемъ, б. уже извѣстна въ VIII в. въ Скандинавіи, Франціи, Испаніи, Англии и Швейцаріи. Рациональная К. не только сохраняетъ копыта, но при нѣк-рыхъ заболѣваніяхъ ногъ способствуетъ выздоровленію животнаго, какъ, напр., при наминкахъ. Правильная расчистка копыта, выдѣлка хорош. гвоздей и соотв-щихъ подковъ, а главное—умѣлое ихъ прибаваніе сохраняютъ недостаточно отросшій рогъ, исправляютъ порочную постановку конечности и неправильныя движенія лошади. Кромѣ того, К. даетъ большую опору ногамъ и способствуетъ успѣш. исполненію различ. работъ на всякой почвѣ и во всякое время г. Для искусной К. лошади требуются умѣнье, навыкъ и ловкость. У степн. лошадей копыта гибки,

эластичны, плотны и соотвѣтствуютъ величинѣ тѣла животнаго, пока лошадь находится на свободѣ. При помѣщеніи животнаго въ конюшню, хотя бы свѣтлую и просторную, но сухую въ передн. части стойлъ и грязную въ задней, появляются разл. копытн. болѣзни. Рогъ передн. копытъ обык-но пересыхаетъ, сжимается и сдавливаетъ мягкія части, тогда какъ задн. копыта чрезмѣрно размягчаются, а стрѣлки подвергаются гніенію. Погрѣшности въ К. оч. часто сильно парализуютъ главное боев. свойство кав-риі—подвижность. Изученіе К. лошадей не только теоретическое, но и практическое, для кав. оф-ра необходимо, т. к. на немъ прежде всего и непосред-но лежитъ ближайш. наблюденіе за исправностью К. ввѣрен. ему конск. состава. Чтобы правильно подковать лошадь, должно предвар-но осмотрѣть постановку ногъ, опредѣлить, правильный ли ходъ у лошади и не хромаетъ ли она, обратить вниманіе на форму копыта, состояніе копыт. рога и на то, правильно ли лежала старая подкова и правильно ли она сносила. Обращеніе съ лошадыю во время К. д. б. спокойное, несуетливое, увѣренное, безъ лишн. шума, смѣлое и въ то же время осторожное. Приготовленіе копыта къ К. заключается въ расчисткѣ его и приданіи ему правил. формы. Предвар-но, если лошадь б. уже кована, надо ее расковать. Лучше это сдѣлать наканунѣ и на ночь поставить на коверъ или глину.—*Сниманіе старой подковы* начинается отгибаніемъ заклепокъ, т.-е. загнутыхъ на роговой стѣнкѣ копыта концовъ копыт. гвоздей, послѣ чего клещами захватываютъ каждую вѣтвь подковы отдѣльно и, поворачивая щипцы къ серединѣ копыта, приподнимаютъ подкову. Когда подкова уже слегка приподнята, ее снова легк. ударами щипцовъ прижимаютъ къ роговой стѣнкѣ, а выступившія головки гвоздей захватываются по очереди и вынимаются, поворачивая щипцы по направленію внизъ и къ стрѣлкѣ. Нужно обращать вниманіе на то, чтобы въ роговой стѣнкѣ не оставалось кусковъ изломавшихся копытн. гвоздей, т. к. послѣдніе м. измѣнить правил. ходъ нов. гвоздей и вызвать этимъ поврежденіе копыта. По снятіи старой подковы приступаютъ къ расчисткѣ копыта, т.-е. сниманію мертваго излиш. рога и укорачиванію излишне выросшаго подошвен. края рогов. стѣнки. Правил. расчистка имѣетъ болѣе важное значеніе для здоровья лошади, чѣмъ самая К. Неправильно сдѣланную подкову, не такъ пригнанную и прибитую, всегда можно устранить и замѣнить новою, тогда какъ исправить копыто, неправильно расчищенное, часто бываетъ невозможно. При расчисткѣ подошвы почти совсѣмъ не приходится срѣзывать рогов. ткани подошвы, т. к. при движеніи лошади эта ткань, касаясь земли, изнашивается и стирается сама собою. Только въ тѣхъ случаяхъ, когда рог. ткань подошвы не м. сама собою стираться, напр., при ограничен. движеніи лошади, при К. съ оч. высок. шипами, или когда подошва бугристая, шероховатая, равная съ уровнемъ подошвен. края, весь скопившійся мертв. рогъ срѣзается. Въ общепити мѣриломъ для срѣзыванія подошвы служитъ степень гибкости послѣдней при нажиманіи щипцами. Тонко расчищать вредно—ослабляется сводъ копыта и подъ тяжестью тѣла оно дѣлается плоскимъ. Тонкая рог. подошва недостаточно защищаетъ подкопыт. части отъ надавливанія, ушибовъ и наминокъ. Роговая

стрѣлка, касаясь земли, постепенно стирается. Поэтому при расчисткѣ никогда почти не приходится срѣзывать стрѣлки, т. к. излишнее срѣзываніе ея повлечетъ за собою то, что стрѣла при наступаніи лошади на землю не будетъ касаться послѣдней, не будетъ расширяться, а это лишитъ копыто необходимаго механизма. Срѣзывать рог. стрѣлку приходится лишь тогда, когда послѣдняя въ силу чего-либо разрослась, растрепалась, въ трещинахъ скопились нечистоты, разрушающія стрѣлку. Подошвен. край рог. стѣнки, защищенной подковой, не стирается при движеніи лошади и вырастаетъ, сильно выдаваясь надъ нижнею пов-стью подошвы. При расчисткѣ всю излишне выросшую рог. стѣнку срѣзываютъ, при чемъ указаніемъ того, насколько ее надо срѣзать, служитъ расчищенная рог. подошва, длина рог. стѣнки, ея наруж. пов-сть и частью видъ стар. подковы. Расчищенная рог. подошва д. б. поката отъ подошвен. края къ стрѣлкѣ, при чемъ д. выступать надъ ней на  $\frac{1}{16}$  верш. Соединит. углы укорачиваются въ уровень съ пяточной подошвой, но отнюдь нельзя вырѣзывать ихъ, во избѣжаніе нарушенія механизма копыта. Видъ старой подковы также м. дать нѣк-рѣя указанія на то, гдѣ больше слѣдуетъ срѣзывать подошв. край рог. стѣнки. Если подкова стерта слишкомъ сильно въ одной своей какой-либо части, то, слѣд-но, эта часть раньше другихъ касалась земли, больше другихъ испытывала треніе, и, стало быть, подошв. край на этомъ мѣстѣ длинень, и его при расчисткѣ надо срѣзать нѣск. болѣе. *Некованныя копыта* должно отъ времени до времени слегка расчищать и выравнивать, а подошв. край рог. стѣны закруглять рапиломъ.—*Подковы* изготовляются изъ полосы желѣза—для верхов. лошадей  $\frac{1}{2} \times \frac{7}{8}$  дм. Всѣхъ подковы верхов. лошадей колеблется отъ

лѣтнія подковы съ пяточными шипами.

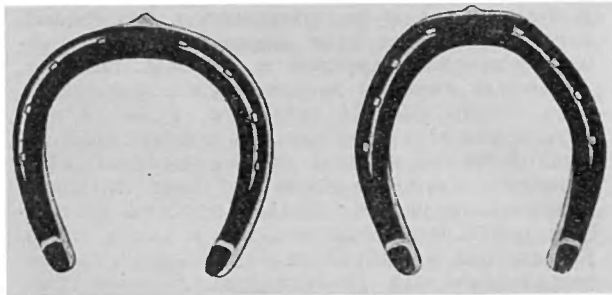

Фиг. 1. Передняя.

Фиг. 2. Задняя.

$\frac{3}{4}$  до  $1\frac{1}{4}$  фн., а для большой кирас. лошади—до  $1\frac{3}{8}$  фн. Ширина и толщина зависятъ также отъ величины и свойства копыта и назначенія лошади. Для подковъ безъ шиповъ: шир. подковы въ зацѣпѣ  $\frac{1}{2}$ -верш., шир. въ концѣ вѣтви ок.  $\frac{7}{16}$  верш., толщ. не болѣе  $\frac{1}{4}$  верш. Для подковъ съ шипами шир. въ зацѣпѣ—ок.  $\frac{1}{2}$ -верш., шир. у конца вѣтвей—ок.  $\frac{1}{4}$  верш., толщ. въ зацѣпѣ ок.  $\frac{1}{4}$  верш., у концовъ вѣтвей—ок.  $\frac{3}{16}$  верш., высота шиповъ—ок.  $\frac{3}{16}$  верш. Шипы д. б. продолговатой формы съ притуплен. углами. Верхов. лошадей предпочтит-но ковать на шипы. Для большей прочности въ зацѣпной части верхов. подковъ можно сваривать подъ уровень подковы кусокъ стали. Верхн. пов-сть подковы, т.-е. та, к-рая прилегаетъ къ копыту, д. б. ровная и совершенно гориз-ная. Часть этой

пов-сти отъ гвоздев. отверстій до внутр. края скашивается и называется *бухтовкою*. Бухтовка не доводится до конца вѣтвей. Дѣлается же бухтовка для того, чтобы подкова не соприкасалась съ подошвою копыта. Нижн. часть подковы д. б. также совершенно ровною. На боков. частяхъ ея выбивается т. наз. дорожка для пробиванія гвоздев. отверстій, к-рая пробиваются только на боков. частяхъ (см. фиг. 1, 2 и 3). Зимн. подкова для верхов. лошадей д. б. безъ шиповъ и имѣть на концахъ обѣихъ пяточн. вѣтвей по нарѣзн. отверстию, для завинчиванія винтов. шиповъ наружнаго (остраго) и внутренняго (тупого). Диаметръ винтов. дыръ для зимн. подковъ  $\frac{5}{16}$  верш. Нарѣзка производится по шкалѣ Витворта.

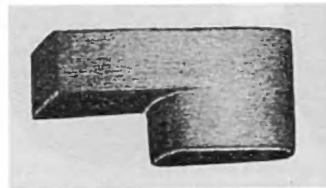

Фиг. 3. Пяточн. шипъ подковы въ натуральную величину.

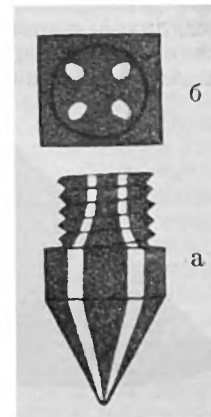

Фиг. 4. а) Винтовой шипъ съ 4 стальными жилами; б) Поперечн. разрѣзъ его.

Винтовые шипы бываютъ машиннаго или ручнаго изготовленія, желѣзные или съ 4 стальными жилами. Форма винтов. шиповъ 4-угольная. Одинъ конецъ шипа заостренъ, другой закругленъ и нарѣзанъ. Размѣры винтов. шиповъ верхов. подковъ: шир. квадр. части (средней)— $\frac{5}{16}$  верш., выш. ея у острога— $\frac{1}{8}$  верш., у тупого— $\frac{9}{32}$  верш., выш. заострен. пирамидки— $\frac{5}{16}$  верш., длина нарѣз. стебля— $\frac{7}{32}$  верш., толщ. его  $\frac{9}{32}$  верш. (см. рис. 4 и 5). Подков. гвозди обычно ручн. произ-ва, но выгоднѣе и цѣлесообразнѣе машин. произ-ва. Выборъ величины гвоздей зависитъ отъ величины и тяжести подковы, отъ величины копыта и качества копыт. рога. Лучше прикрѣплять 8 гвоздями меньшей величины, чѣмъ 6-ью крупными. Для верх. лошадей лучше гвозди №№ 6 и 7, хуже № 8. При пригонкѣ подковъ слѣдуетъ руководствоваться основ. правиломъ: пригонять подкову по копыту, а не копыто по подковѣ. Существуютъ 2 способа пригонки: теплый и холодный. Лучшій—теплый: подкова выбирается изъ заранѣе приготовленнаго запаса или тутъ же приготавливается, ее прикидываютъ по величинѣ копыта и въ тепломъ, отнюдь не въ горячемъ видѣ пригоняютъ къ копыту. Холоднаѣ пригонка примѣняется при К. въ конюшнѣ по заранѣе снятой мѣркѣ и никогда не м. б. такой тщательной, какъ въ кузницѣ. *Мгрукъ съ копыта* снимаютъ палочкой, по длинѣ отъ



Фиг. 5. Зимн. подкова для верховой лошади, съ двумя винтовыми шипами.

зацѣпа до пяточ. угла, по ширинѣ—между бок. стѣнками копыта въ самомъ шир. мѣстѣ. Употребляется также *подометръ*. Онъ прикладывается къ подошвѣ копыта, и контуръ ея, просвѣчивающій въ вырѣзкахъ прибора, обрисовывается мѣломъ. Пригоняютъ подкову т. обр., чтобы она плотно прилежала къ копыту, будучи у пяточн. стѣнъ на  $\frac{1}{16}$  верш. шире и длиннѣе копыта, чтобы м. б. провести ногтемъ по выдающемуся краю подковы (см. фиг. 6 и 7).—*Инструменты, необходимые при К.*: обсычка, ковальный молотокъ, щипцы, рашпиль и копытный ножъ. *Обсычка*—жел. пластинка съ жел. ручкой, на концѣ к-рой приделывается шпенекъ, носящій название протрав-

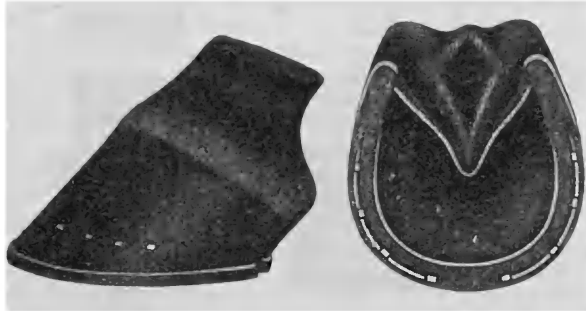

Фиг. 6. Правильно подкованное копыто.

Фиг. 7. То же (съ нижней поверхности).

ника; употребляется для отгибания заклепок и очистки копытъ отъ нечистотъ, а протравникъ—для выбиванія изъ старыхъ отверстій копыта обломковъ гвоздей въ рог. стѣннѣ. *Ковальный молотокъ* д. б. легокъ и сдѣланъ изъ плотн. желѣза. На верхн. концѣ молотокъ снабжается рожекми для выниманія неправильно идущихъ или согнутыхъ гвоздей. *Ковальные щипцы*—для откусыванія концовъ гвоздей, сниманія старой подковы, при притягиваніи и заклепкѣ гвоздей. Они д. б. легки и снабжены заставленными зубами съ острыми попереч. краями. *Рашпиль* (напилочъ)—длин. узк. жел. пластинка для стирания, спиливанія подошв. края и вообще рог. ткани копыта. *Копытный ножъ*—съ загнутымъ оваломъ концомъ и съ слегка вогнут. лезвиемъ. Длина ручки его дѣлается равной приблизительно ладони руки, а длина клинка немного короче—для срѣзанія мертв. рога подошвы и пр. Послѣ пригонки подковы забиваютъ гвозди: сначала первый зацѣпный на внутр. сторонѣ, за нимъ такой же—на наруж. сторонѣ, а затѣмъ по очереди остальные. Гвозди д. выходить по наруж. пов-сти по одной косвен. линіи не выше  $\frac{1}{8}$  выш. стѣннѣ копыта. Послѣ этого сглаживаютъ слегка рашпилемъ заклепки, заравниваютъ и притупляютъ окружность копытн. стѣны у самой подошвы, ниже заклепокъ, но ни въ какомъ случаѣ не выше таковыхъ, чтобы не повредить глазури оболочки копыта. Какъ кованное, такъ и некованное копыто требуетъ особаго тщател. за нимъ ухода. При обыкновенныхъ условіяхъ перековка лошадей д. производиться не ранѣе 4 и не позже 6 нед.—*Въ иностр. гос-твахъ* приняты нѣск. инныя, чѣмъ у насъ, подковы. Въ *Германи* установлено для верхов. лошадей 11 №№, а для арт-рійскихъ и обозныхъ—8. Подковы дороженныя, толстыя, тяжелыя и имѣютъ по 14—22 гвозд. отверстія. Въ пяточ. концахъ верхов. подковъ пробивается по одному отверстию для винов. шиповъ. Острые винт. шипы для войскъ

имѣютъ долотообраз. форму. *Въ Австріи* въ войскахъ подковы нѣск. тоньше германскихъ, но зато шире и также дороженныя. Гвозд. отверстій на наруж. вѣтви—3, на внутренней—2. Лѣтнія верхов. подковы дѣлаются безъ шиповъ или съ двумя пост. пяточ. шипами; зимн. верхов. подковы—съ двумя пяточ. винтов. шипами. Острые винт. шипы—конусовидныя. *Во Франціи* приняты подковы въ арміи не дороженныя, довольно широкия. Перед. подковы безъ шиповъ, заднія—иногда съ простыми загнутыми 4-уг. шипами. Гвозд. отверстія широкия, а гвозди съ больш. заострен. головками, на половину торчащими наружу и замѣняющими шипы. Зимую примѣняютъ также винт. шипы конусообраз. формы, по 4 въ подковѣ, 2—пяточныхъ и 2 зацѣпныхъ. *Въ Англии* подковы почти такого же гѣпа какъ у насъ. Онѣ дороженныя, но безъ шиповъ и съ небол. контбухтовкою. Число гвозд. отверстій—3 или 4 на каждой вѣтви. Заднія подковы обыкновенно дѣлаются съ 2 отворотами по бокамъ зацѣпа.—*К. неправильныхъ копытъ*. При расчисткѣ *крутыхъ копытъ* нужно срѣзывать несоразмѣрно высокія пятки и совсѣмъ не трогать зацѣпа и стрѣлки. Для *крут.* копытъ лучше употреблять полуподковы или гладкія подковы. Если необходимы задніе шипы, то вѣтви подковъ дѣлаются тонкими, а шипы—низкіе и малые. При расчисткѣ *плоск.* копытъ слѣдуетъ возможно болѣе срѣзать подошвен. край, совсѣмъ не срѣзывая пяточ. частей. *Плоское копыто*. Лучше всего ковать подковы съ задн. шипами, съ болѣе широкими вѣтвями, съ откосомъ на верхн. пов-сти отъ гвоздев. отверстій до внутр. края. Полезно также *плоск.* копыто ковать на кругл. подкову. Также куется и *полное копыто*, т.-е. съ выпуклой подошвой. *Косое копыто* при расчисткѣ срѣзывается такъ, чтобы подошв. край былъ на одной вышинѣ, исключая бок. и пяточ. стѣнъ крутой половины, к-рыя срѣзываются ниже. Стрѣлки и соединит. углы не срѣзываются. Для *косыхъ* копытъ рекомендуются подковы: трехчетвертная, сомкнутая—круглая и съ задн. шипами. *Узкія* или *сжатые копыта* нужно расчищать такъ, чтобы роговая стѣнка м. легче расширяться, для чего укорачиваютъ подошв. край зацѣпной стѣнки, а пяточ. стѣнки стачиваютъ рашпилемъ. Лучшая подкова для *сжат.* копытъ—полуподкова, затѣмъ гладкія подковы со скошен. верхн. пов-стями на пяточ. и боков. части. Кромѣ того, примѣняется подкова Дефе съ расширителемъ или дилетаторомъ. *Подкова Дефе* отличается отъ обыкновенной тѣмъ, что на концахъ отъ внутр. края поднимаются надъ пов-стью небольшая пластинки-головки въ 3—4 линіи, между к-рыми вставляются отростки расширителя.—*К. порочныхъ копытъ*. *Хрупкія копыта* съ выломанными кусками роговой стѣны: отверстия въ подковѣ пробиваютъ такъ, чтобы они приходились на цѣлыхъ мѣстахъ, для большей прочности дѣлаютъ отвороты. Если подошв. край такъ изломанъ, что невозможно уже прикрѣпить подковы, а между тѣмъ, отъ лошади требуется работа, то употребляютъ англ. копытный сапогъ. Послѣдній готовится изъ кожи по формѣ копыта, снабжается прочной кожей подошвой, къ к-рой уже и прикрѣпляется подкова. При *К. копытъ съ трещинами, продольными и сквозными расщепами* дѣлаютъ у подковъ отвороты, на копытѣ—вырѣзки (надрѣзы), заклепки (рипланокъ). При скрѣпленіи трещинъ заклеп-



ками, сначала въ толщѣ рог. стѣнки поперекъ трещины просверливаютъ каналъ, въ к-рый загоняють тонко вытянутый подков. гвоздь, отщипываютъ у него головку и вышедшій конецъ и, загнувъ оба конца, заклепываютъ ихъ какъ при ковкѣ. Этотъ способъ не легко хорошо выполнить, а на бок. и пяточ. стѣнкахъ иногда и невозможно. Проще и безопаснѣе скрѣпляютъ трещины небол. жел. планочками, привинчиваемыми къ копыту маленькими винтиками (шурупами), планку кладутъ поперекъ трещины, плотно пригоняють и къ рогу привинчиваютъ шурупами. Подковы употребляютъ гладкія—безъ шиповъ, трехчетвертныя и круглыя, въ зав-сти отъ того, какая и гдѣ на копытѣ трещина. *Для копытъ съ пустыми стѣнками* дѣлается на подковѣ въ мѣстѣ, соотвѣтствующемъ пустой стѣнѣ, отворотъ, для предохраненія рог. стѣнки отъ выкрашиванія и отрыванія ея отъ копыта. При пустыхъ стѣнкахъ употребляютъ кругл. подковы, чтобы тяжесть тѣла перенести также и на стрѣлку. *У лошадей, застѣкающихъ на ходу*, подковы на внутр. вѣтви, на мѣстахъ, производящихъ засѣку, обрубаются и скашиваются сверху внизъ и къ серединѣ. Гвозд. отверстія на внутр. вѣтви пробиваются частью у зацѣпа, а частью—на бок. или пяточ. частяхъ. Для лошадей, забивающихъ, кующихъ на ходу, при расчисткѣ укорачивается зацѣпъ задн. и передн. копытъ. Подковы для перед. копытъ дѣлають со скошен. сверху внизъ и впередъ шипами. Заднія подковы дѣлаются съ узкимъ зацѣпомъ, и наруж. край его скашивается сверху внизъ и подъ ногу. Два отворота располагаются на бок. частяхъ подковы. (*Лангебахеръ*, Теорія ковки; *Лав иновичъ*, Иппологія; *А. Соколовъ*, Ручная ковка; *Туркинъ*, Ковка лошадей; *Dr. H. Möller*, Bestehen der Hufschmideprüfung; *F. Gutenaeker*, Die Lehre vom Hufbeschlag; *Nathuzius*, Pferdezuucht; *Sobolewski*, Sposoby chodowania).

\* **КОВНА**, губ. гор. и первокласс. кр-сть на прав. бер. р. Нѣмана, при впаденіи въ него р. Виліи, въ 75 вер. отъ прус. границы, преграждающая сообщеніе по Нѣману и Виліи и ж. дорогу отъ Вержболова на Вильно. Жит. въ городѣ 79.634 ч.; къ Россіи К. присоединена въ 1795 г., сначала была у. городомъ, а съ 1842 г. губернскимъ. Къ городу принадлежалъ два предмѣстья: 1) Вильямпольская слобода, на прав. бер. Виліи, противъ стар. города, и 2) село Шанцы, вдоль Нѣмана, по его прав. бер., гдѣ, какъ показываеетъ названіе, строили укр-нія литовцы, русскіе, шведы и фр-зы; теперь въ этомъ селеніи въ казен. казармахъ расквартированы войска. Въ 1843 г. въ К. открытъ и освященъ чугунный воен. монументъ 1812 г., въ память избавленія Россіи отъ нашествія французовъ въ 1812 г. Съ вост. стороны его на пьедесталѣ имѣется надпись. «Въ 1812 г. вступило въ Россію до 700.000, перешло обратно до 70.000 человекъ». Выше этой надписи находится образъ св. Георгія Побѣдоносца, между надписью и образомъ есть другая надпись: «На начинающаго Бога». Памятникъ этотъ изображенъ и въ гербѣ К-ской губ. По своему выгод. положенію при слияніи 2 рѣкъ и на ж.-д. пути къ гр-цѣ и на Варшаву, городъ имѣетъ развитую торговлю и промысл-сть. На К-скомъ бер. Виліи и Нѣмана разгружается и перегружается множ-во плотовъ съ лѣсомъ для отправки въ Пруссію. Судох-во товарное по Нѣману отъ К. до Юрбур-

га и далѣе до Тильзита, отъ К. по Виліи и отъ К. до Бобтовъ на р. Невяжѣ; грузы: лѣсн. матеріалы, желѣзо, сталь не въ дѣлѣ, хлѣбные и др. К. служить промысл. центромъ губерніи, въ ней сосредоточено 36 фабрикъ и заводовъ; наиболѣе крупныя: лѣсопильныя, чугу.-литейныя, винтодѣлательныя, желѣзодѣлательныя и проволочныя. Истор. происхожденіе К. установить очень трудно. Литов. историкъ Нарбутъ древнѣйшую династію литов. князей выводитъ отъ Полемона-Либона, сынъ к-раго, Кунасъ, основатель К. Этотъ легендар. основатель К. погібъ въ битвѣ съ вел. кн. Ярославомъ Владиміровичемъ подъ Слонимомъ въ 1040 г. Затѣмъ до 1280 г. названіе К. въ историч. извѣстіяхъ не встрѣчается. Съ того времени, когда разгорѣлась борьба Литвы съ нѣмцами, К. начинаетъ играть серьез. роль въ литов. исторіи. Здѣсь возводятся настоящія фортификац. сооруженія, башни, стѣны, подземныя подъ Вилію ходы. Нѣмцы Тевтон. ордена не разъ захватываютъ К. и опять сдаютъ ее литовцамъ и русскимъ, соединен. силами боровавшимъ противъ нихъ. Первое нападеніе нѣмцевъ на К. произошло послѣ смерти литов. кн. Витенея (1316 г.). Вел. кн. Гедиминъ успѣлъ послать въ К. воеводу Гастольда, к-рый не выдержалъ упорн. и долгой осады. Нѣмцы таранами разрушили стѣны, вырѣзали жителей и захватили въ плѣнъ самого Гастольда. Резул-томъ этой побѣды былъ врем. захватъ нѣмцами почти всей Жмуди. Послѣ этого литовцы, въ войскѣ к-рыхъ уже было достаточно русскихъ, отобрали отъ нѣмцевъ К. обратно. Въ 1340 г. палъ подъ Веліоною въ стычкѣ съ нѣмцами Гедиминъ; семеро сыновей его сосредоточились со своими отрядами въ К., чтобы отомстить рыцарямъ за смерть отца; собралось до 40 т. воиновъ подъ нач. старшаго изъ братьевъ, Монтвида, к-рый отрядилъ часть арміи въ Курляндію для обезпеченія отъ Меченосцевъ; остал. силы двинулись въ глубь ордена. владѣній и опустошали ихъ до тѣхъ поръ, пока магистръ не попросилъ мира. Но мирн. отношенія были непродолжит-ными. Кейстутъ Гедиминовичъ нѣск. разъ ходилъ на нѣмцевъ, 2 раза попадался въ плѣнъ; нѣмцы мало-по-малу довели Жмудь до полного истощенія своими набѣгами. Папа Иннокентій VI сталъ напоми-нать тевтонцамъ объ ихъ религіоз. миссіи и необходимости или покончить съ Литвой, или обратить ее въ христ.-во. *Зимой 1361 г.* началась приготовленія къ походу подъ К.; больш. часть рыцарей сѣла на барки въ Рагнитѣ, на судахъ же подымались вверхъ по Нѣману машины, снаряды, провіантъ и проч. Лѣв. берегомъ двигалось остал. войско. Ниже устья Виліи произошла высадка. Навели два моста на Нѣманѣ, между к-рыми стали на якоряхъ суда. Три дня шло опустошеніе предмѣстій К. и рек-цировка К-скихъ укр-ній. Съ суши городъ окруженъ б. отъ одной рѣки до другой стѣною съ глубок. рвомъ. Изъ города, по берегамъ обѣихъ рѣкъ, выходили двѣ дороги, а между ними простирались горы, прерываемыя глубок. оврагами и покрытыя густымъ лѣсомъ. Надъ Виліей, гдѣ город. стѣна подходила къ рѣкѣ, возвышался обширный, пятиуг-ный замокъ, окруженный высок. стѣнами съ башнями, бастіонами, палисадомъ и рвомъ со стороны города. Въ замкѣ было двое воротъ: отъ привилейской дороги—главныя, а вторыя (въ стѣнѣ) выходили къ Нѣману. отъ к-раго шла вторая

город. стѣна; за ней на самомъ полуо-вѣ сля- ня рѣкъ б. расположена священная роща съ языч. святилищемъ. Нѣмцы расположили про- тивъ город. стѣнъ обозъ отъ одной рѣки къ другой и укрѣпили его по новой системѣ; этотъ приѣмъ осад. форт-ціи состоялъ изъ двухъ ли- ній шанц. укр-ній: внутренней—противъ оса- жаемаго города и внѣшней, охраняющей тылъ осаждающихъ. На прав. бер. Вилии также б. расположенъ обозъ и устроены шанцы про- тивъ замка, а за шанцами выкопанъ б. глубо- кій, наполненный водою, ровъ отъ Вилии до Нѣмана. Между тѣмъ, по занѣман. дорогѣ дв- гался къ осадѣн. К. Кейстутъ, а по Вилии приближались войска Ольгерда. На возвыш- ти (Зеленая и Петровская горы), против. нынѣш. костела Св. Креста, оба отряда соединились и пошли въ наступленіе на внѣш. шанцы, но б. отбиты. Черезъ нѣк-рое время литов. войска отступили и издали наблюдали за непр-лемъ. Нѣмцы переправились черезъ Вилию къ свя-



Развалины замка крестоносцевъ. (Со снимка 1910 г.).

щен. рощѣ, не защищенной со стороны рѣки, и овладѣли ею, а отсюда повели осад. работы противъ самаго замка. Г-зонъ неустрашимо по- являлся во всѣхъ опасныхъ мѣстахъ, задѣлывалъ проломы и отбивалъ приступы, воодуше- вляемый примѣромъ молод. князя Войдата. За- мокъ б. взятъ въ великую субботу. Нѣмцы, од- нако, не остались въ К. и, разоривъ оконч-но укр-нія, ушли домой. Литовцы черезъ годъ по- строили новую К., подальше отъ старой, въ урочищѣ Виргалѣ, при устьѣ Невяжи, и на Нѣманѣ устроили мостъ, но нѣмцы въ томъ же 1363 г. разорили и это укр-ніе и черезъ нѣск. лѣтъ отстроили его для себя, назвавъ Готтес- вердеръ (Божій островъ). Но Ольгердъ и Кей- стутъ отобрали Божій островъ, разорили его оконч-но и стали отстраивать городъ на прежн. мѣстѣ. Нѣмцы въ 1376 г. опять осадили К., но безъ резул-та, а въ 1383 г. опять взяли. Ви- товтъ, по договору, утвердилъ К. за орденомъ, к-рый и принялся ее отстраивать. Въ 1384 г. начались въ К. работы; нѣмцы воздвигли сильн. укр-ніе со стѣнами въ 4 сж. высоты и 10 фт. толщины въ нижней ихъ части. Изъ Нѣмана въ Вилию вокругъ укр-нія б. проведенъ обвод. каналъ, слѣды к-раго и теперь видны у разва- линъ замка (см. рис.). Замокъ получилъ назва-

ніе Рыцарскаго острова и б. переданъ вмѣстѣ со всею Жмудью во власть ордена. Но мирн. отношенія продолжались всего нѣск. мѣсяцевъ; въ авг. того же года Витовтъ пытался отобрать К. у нѣмцевъ, вступилъ въ соглашеніе съ Ягай- лою и въ концѣ снт. приступилъ къ правил. осадѣ К.; на этотъ разъ литовцы вмѣстѣ съ рус. отрядами пользовались данными имъ рань- ше уроками осад. войны: настроили разной си- стемы шанцевъ, подвиж. башенъ, повели апро- ши. Завязался наст. арт. бой. Ягайло повелъ войска на штурмъ 25 окт. и заставилъ рыца- рей сдаться. Затѣмъ К. ненадолго, по мирн. сдѣлкѣ, попадаетъ снова во власть рыцарей. Въ 1391 г. состоялось примиреніе враждова- вшихъ государей Литвы и Польши, благодаря посреднич-ву кн. Генриха Мазовецкаго, что имѣло громад. значеніе. Витовтъ, получивъ отъ Ягайлы Литву и Жмудь, порвалъ сношенія съ нѣмцами. Въ 1392 г. онъ неожиданно появился передъ К-скими воротами съ значит. отрядомъ и

обманомъ овладѣлъ зам- комъ, попросивъ пустить его отдохнуть. Въ 1394 г. вел. магистръ Конрадъ Юнгингенъ съ претен- дентомъ на литов. пре- столь Свидригайлою во- дою двинулся подъ К., а изъ Эльбинга шелъ командоръ сух. путемъ. Обѣ арміи соединились 13 авг. недалеко отъ К., яашли городъ разорен- нымъ и разрушеннымъ и начали его укрѣплять. Черезъ нѣск. дней при- шла вѣсть, что Витовтъ съ литов. и польск. вой- сками тоже приближает- ся къ К. Рыцарск. опол- ченіе заняло развалины города и мужественно оборонялось. На помощь тевтонамъ прибывали

новые отряды, меченосцы изъ Лифляндіи тоже надвигались на Витовта, к-рый, опасаясь быть окруженнымъ, ушелъ, а за нимъ двинулся къ са- мой Вильнѣ и Юнгингенъ. Заключивъ въ К. пе- ремиріе съ орденомъ, Витовтъ въ 1396 г. разгро- мил татаръ и привелъ въ Литву изъ Азова много плѣнныхъ, к-рыхъ и расселилъ отчасти въ К. и въ нынѣшней К-ской губерніи (Видзы). Въ 1398 г. въ Гроднѣ между Литвою и прус. орденомъ б. заключенъ миръ, по к-рому Жмудь переходила во власть рыцарей; гр-ца владѣній ихъ упира- лась въ старую К., оставшуюся за Литвою, а Готтесвердеръ (Новая К.) рыцари обратили въ грозную погранич. кр-сть. Но постоянно бун- товавшіе жмудины не давали имъ покоя. Да и Витовтъ, возвратясь изъ неудач. похода на та- таръ, не м. забыть жмудской земли и въ 1401 г. сталъ готовиться къ новой войнѣ съ тевтона- ми. К-скія укр-нія б. подновлены, снабжены крупными орудіями и приготовлены къ оборо- нѣ, нѣмцы тоже стали усиленно подготавливаться къ походу. Витовтъ, однако, разсудилъ, что К. для него самого опасна, если попадетъ въ ру- ки непр-ля, а потому распорядился вывезти орудія и взорвать укр-нія, если приблизится непр-ль. Такъ и сдѣлали. Съ тѣхъ поръ К. на- долго уже теряетъ свое воен. значеніе. Въ



Переходъ черезъ Нѣманъ 12-го іюня 1812 года и начало войны 1812, 1813 и 1814 гг.



1402 г. Витовтъ на походѣ къ Рагниту разорилъ новую К. (Готтесвердеръ); съ тѣхъ поръ и это укр-ніе не возобновлялось. Возстаніе Малороссіи вовлекло Моск. гос-тво въ войну съ Польшею, а съ с. начали громить Польшу шведы. Въ 1655 г. Царь Алексѣй Михайловичъ сталъ во главѣ своего войска и повелъ его въ Литву. 29 іюля кн. Черкасскій, съ казацк. атаманомъ Золотаренко, разбилъ гетм. Радзивилла и Гонсѣвскаго въ нѣск. вер. отъ Вильны, а К. б. взята 8 авг., сожжена и разорена. Рус. войска занимали К. до 1661 г. Въ К. побывали затѣмъ и швед. войска и тоже не пощадили города. Въ 1661 г. усиліями двухъ литов. полководцевъ, Христофора Паца и Христофора Сапѣги, К. и Литва б. очищены отъ непр-ля, городъ постепенно возрождался. Великая Сѣв. война не миновала К., и 24 дкб. 1701 г. швед. войска опять заглянули въ К. и пробыли здѣсь 12 нед.; городъ снова пострадалъ. Едва онъ началъ оправляться, какъ страш. пожаръ 1731 г. снова опустошилъ почти всю К. Въ *Отеч. войнахъ 1812 г.* К. пришлось принять дѣят. участіе, какъ при нашествіи, такъ и при отступленіи Великой Арміи Наполеона. Глав. силы фр-зовъ, въ составѣ к-совъ Даву (I), Удино (II), Нея (III), Нансути (I резерв. кав. к-съ), Монбрена (II резерв. кав. к-съ) и гвардіи, всего числ-стью въ 220 т. ч., приблизились къ К. съ лѣв. берега Нѣмана. 11 іюня 1812 г. Наполеонъ, переодѣвшись въ форму польск. гусаря, лично произвелъ рек-цировку лѣв. бер. Нѣмана. Помимо удобныхъ топографич. условій для форсиров. переправы у К., здѣсь м. б. на первое время снабдить армію продовольствіемъ. Для доставки его снаряжены б. огром. транспорты, двигавшіеся водою отъ Кенигсберга и сухимъ путемъ черезъ Торнь и Инстербургъ въ К. Ген. бар. Эбле получилъ приказъ устроить у Понѣмони 3 моста, изъ 75 понтоновъ каждый, разстояніе между ними—130 сж., а 4-й мостъ приказано отправить въ Алексоту, откуда и навести послѣ переправы у Понѣмони и занятія К. Передъ наводкой мостовъ б. поставлено нѣск. б-рей, въ 68 ор., изъ к-рыхъ одна съ т. наз. Наполеоновои горы прикрывала переправу у устья р. Еси. Вечеромъ 3 роты 13-го лин. п. и 1 рота саперъ б. переправлены на прав. бер., гдѣ и заняли позицію, обмѣнявшись нѣск. выстрѣлами съ казаками гр. Орлова-Давыдова. Отрядъ этотъ сейчасъ же приступилъ къ возведенію укр-ній для прикрытія головы переправы. Къ часу ночи мосты б. готовы, и франц. войска безпрепятно переправились. Быстрота и порядокъ переправы такой массы войскъ объясняется распоряженіемъ, чтобы при войскахъ изъ обоза б. только заряд. ящики и шанцев. инстр-тъ; къ веч. 12 іюня перешли у Понѣмони всѣ глав. силы, и Наполеонъ перенесъ свою кв-ру въ К. Мосты у Понѣмони б. разведены и отправлены вслѣдъ за арміей, а въ К., на Нѣманѣ и Вилии, Эбле сталъ строить пост. мосты. Къ городу подошли суда, нагруженные провіантомъ и воен. матеріалами. Въ К. появились магазины, пекарни, больницы; на всѣхъ дорогахъ, ведущихъ къ К., выстроены укр-нія. Болѣе сильныя изъ нихъ были: 2 по берегамъ Нѣмана и одно на прав. бер. Вилии. 13 іюня войска двинулись изъ К. тремя колоннами. Въ К. б. оставленъ г-зонъ изъ 3 б-новъ, 1 роты арт-ріи и 1 роты саперъ для охраны мага. яновъ и переправъ. Прошло 5½ мѣс., и къ концу нбр. того

же г. остатки Великой Арміи стали двигаться къ гр-цѣ. 26 нбр. на зарѣ Наполеонъ былъ въ К., откуда выѣхалъ на Варшаву и далѣе. Мюратъ, покинувъ гвардію и маршаловъ въ Румшишкахъ, прибылъ въ К. въ полночь на 30 нбр. Здѣсь были огромн. магазины запасовъ и 2 милл. франковъ денегъ. К-скій г-зонъ состоялъ изъ 1.500 нѣм. новобранцевъ и 42 ор., изъ к-рыхъ только 25 имѣли лошадей. 30 нбр. гвардія и множ-во одиноч. людей стянулись сюда. Для обороны К. Мюратъ велѣлъ поставить на Алексотскихъ возвыш-тяхъ 10 ор. и въ 5 ч. у. 1 дкб. оставить городъ, захвативъ остатки гвардіи и 4 ор. Въ тотъ же день, въ морозъ и выюгу, прибылъ въ К. изъ Румшишекъ Ней; произошло замѣшат-во и беспорядокъ, въ разн. мѣстахъ города вспыхнули пожары. При такихъ условіяхъ пришлось Нею устроить оборону города. Предмост. укр-нія на Нѣманѣ и Вилии б. заняты нѣм. солдатами съ 20 ор. 2 дкб. подошли къ К. атаманы Платовъ и ген. Оруркъ съ кав-ріей. Въ 10 ч. у. Платовъ открылъ огонь по К. изъ 8 ор., слѣдовавшихъ за казаками на полозьяхъ. Нѣм. новобранцы на Вилен. заставѣ въ паникѣ заклепали орудія, побросали ружья и прятались. Ад-тъ Нея подоспѣлъ туда съ частью 29-го пѣх. п. и едва удержалъ казаковъ. Тогда Платовъ послалъ казаковъ въ Алексоту, оттуда фр-зы б. прогнаны, хотя Маршану удалось, ненадолго, впрочемъ, отбить эту позицію у казаковъ. Остатки франц. арміи, истребивъ магазины, перешли по льду черезъ Нѣманъ и направились частью къ Тильзиту, частью въ Волковышки. Платовъ занялъ К. 3 дкб. потушивъ пожары, наши войска взяли здѣсь нѣск. орудій, 779 заряд. ящиковъ и 3 т. четв. уцѣлѣвшаго провіанта. Плѣнныхъ, вмѣстѣ съ захваченными по дорогѣ изъ Вильны, оказалось въ К. до 5 т. ч. 17 дкб. Платовъ оставилъ К.—Событія *Польск. возстанія 1830—31 гг.* затронули и К. При первыхъ же извѣстіяхъ о мятежн. движеніи на Жмудь, изъ К. послана б. рота егерей съ 50 казаками и 2 ор., а вслѣдъ за тѣмъ, 16 мрт., выступилъ къ Россіенамъ изъ К. же полк. Бартоломей съ к.-піонерами, пѣхотю и 4 ор., всего 1.200 ч. Къ войскамъ Бартоломея б. выслана изъ Польши 2-я бр-да 5-ой д-зіи, подъ нач. ген. Малиновскаго. Но возстаніе охватило всю Литву. Всѣ города, кромѣ Вильны и К., были въ рукахъ повстанцевъ. По близости К. организовалъ возстаніе Морицъ Прозоръ, к-рый овладѣлъ Яновомъ и разставилъ между Вилією и Нѣманомъ до 2 т. ч., чтобы разобщить Вильну отъ К. 27 мрт. въ Пожайскомъ Камальдульскомъ монастырѣ состоялось совѣщаніе польск. и литов. вождей (кн. Огинскаго, Мозианскаго, Пукшты, Пушета и Шопо) на счетъ овладѣнія К., куда они и двинулись. Въ этомъ городѣ, кромѣ слаб. г-зона, былъ еще полуб-нъ 9-го егер. п. Полк. Вышковскій командовалъ этимъ г-зономъ. Жителямъ запрещено б. выходить изъ домовъ. Утромъ 28 мрт. Мазіанскій занялъ Вильямпольское предмѣстье, но высланные на лодкахъ 60 егерей, подъ прикрытіемъ орудія, стрѣлявшаго въ повстанцевъ съ лѣв. бер. Вилии, прогнали его. Не удалось и Пушету переправиться въ К. съ польск. полками, т. к. Вышковскій пустилъ ко дну ихъ лодки оруд. выстрѣлами. Потомъ онъ кинулся на отрядъ, наступавшій по Вилен. дорогѣ, и его отбросилъ. Затѣмъ К. обнесли нѣсколькими полев. укр-ніями (шанцами). Прозоръ занялъ вы-

год. позицію у Кормялова, примкнувъ прав. флангъ къ Вилии, а лѣв. къ лѣсистой трущобѣ. Но Вышковскій съ 2 ротами пѣхоты, 16 казаками и 1 ор. прорвался изъ лѣсн. чащи на лѣв. флангъ Прозора и обратилъ его въ бѣгство. Между тѣмъ, на польск. театрѣ войны отрядъ рус. ген. Сакена постигла крупная неудача въ стычкѣ съ войсками Гелгуда у Райграда. Сакенъ спасся въ К., уничтоживъ за собою мостъ на Нѣманѣ. Сюда же вскорѣ возвратился со Жмуди и ген. Малиновскій. Гелгудъ торжественно перешелъ Нѣманъ возлѣ своего замка Гелгудышки и углубился въ Жмудь. Во время движенія арміи Гелгуда къ Нѣману ав-рдъ, подъ нач. Дембинскаго, маскировалъ это напр-ніе Гелгуда, и съ этой цѣлью 22 мая, спустя 12 ч. послѣ Сакена, прибылъ въ Алексоту и съ Веселовой горы открылъ огонь по К. Пальба продолжалась и на слѣд. день. Дембинскій, узнавъ о слабости г-зона, просилъ разрѣшенія у Гелгуда занять К., имѣвшую, по его соображеніямъ, громадное стратег. значеніе, какъ центр. позиція между Литвою, Жмудью и Польшею. Но Гелгудъ боялся, что форсир-ніе переправы у К. займетъ много времени, т. ч. могутъ подоспѣть преслѣдующія его изъ Польши рус. войска ген. Алферьева, а потому приказалъ Дембинскому бросить К. и торопиться переправою у Гелгудышекъ. Тотъ послушался и соединился съ Гелгудомъ, к-рый направился черезъ Жмудь къ Вильнѣ. Малиновскій выходилъ изъ К. 24 мая, чтобы помѣшать переправѣ поляковъ, но опоздалъ. Между тѣмъ, ген. Сакенъ получилъ приказъ идти на защиту къ угрожаемой Вильнѣ и, стянувъ къ себѣ до 7 т. ч. съ 26 ор., покинулъ К. При этомъ мостъ на Вилии б. сожженъ, уничтожены всѣ суда на рѣкахъ, а въ городѣ остались только 900 больныхъ съ врачами и магазины съ больш. запасомъ сухарей. К. вскорѣ завладѣлъ партизанъ Заливскій съ отрядомъ повстанцевъ, но здѣсь долго не усидѣлъ и двинулся къ Вильнѣ для соединенія съ глав. к-сомъ Гелгуда. 19 іюля войска Гелгуда потерпѣли поражение подъ Вильной и бѣжали къ прус. границѣ. Заслышавъ о приближеніи русскихъ, Кекерницкій со своимъ полкомъ очистилъ городъ и перешелъ въ Виліамполь, оставивъ на К-скихъ высотахъ прикрытія. Ген. Малиновскій атаковалъ К. 28 іюня и легко прогналъ непр-ля, а казаки быстро захватили мостъ на Вилии, к-рый Кекерницкій не успѣлъ разрушить, и оконч-но разбили поляковъ.—Вопросъ объ укр-ніи К. возникъ впервые по присоединеніи къ Россіи герц-ва Курляндскаго (1795 г.), когда было естественно перенести линію нашей обороны въ эту новую провинцію. При этомъ К.—у слиянія двухъ судовод. рѣкъ и въ узлѣ дорогъ на Мемель, Кенигсбергъ и въ рус. владѣнія—не могъ не привлечь на себя вниманія. По распоряженію гр. Пл. Зубова, мѣстность у К. б. тщательно изучена, при чемъ выяснилось, что укрѣплять самый городъ, расположенный у Нѣмана, на виду и подъ огнемъ съ прус. командующаго берега, не представлялось удобнымъ. Для постройки же кр-сти б. выбрана высота у слиянія Вилии съ Нѣманомъ, командовавшая надъ городомъ, теченіемъ обѣихъ рѣкъ и прус. берегомъ Нѣмана. Однако, ни при Екатеринѣ II, ни въ царст-ніе Павла I не успѣли приступить къ осуществленію этого проекта. Въ 1807 г. инж. ген. фонъ-Сухтеленъ въ проектѣ укр-нія нашей запад. границы, составленномъ имъ послѣ личн.

ознакомленія съ нею на мѣстѣ, вновь остановился на К., какъ одномъ изъ важнѣйш. пунктовъ, укр-ніе коего необходимо для обороны гр-цы. Такое же мнѣніе высказали затѣмъ и нѣк-рые члены ком-та, образованнаго въ 1816 г. для разсмотрѣнія «Сужденія о російскихъ крѣпостяхъ», какъ б. озаглавленъ всеподд. докладъ г.-л. Оппермана. Однако, какъ бы по инерціи, вмѣсто укр-нія К. продолжалось усиленіе Динабурга, а въ 30-хъ годахъ прошлога ст. вниманіе лицъ, озабоченныхъ обороной запад. границы болѣе б. обращено на Вильну, какъ администрат. центръ только что усмиреннаго края, да на Гродну, болѣе обезпечивавшую тылъ нашего Передов. театра. Соврем. кр-сть въ К. съ фортов. поясомъ б. начата постройкой въ 1883 г. (С. Соловьевъ, Ист. Россіи; Богдановичъ, Ист. Отеч. войны; Харжевичъ, Война 1812 г.; Смитъ. Ист. польск. возстанія и войны 1830—31 гг.; Рахманинъ, Наполеонъ I и Велик. Армія въ Ковенской г.; Ласковскій, Матеріалы для ист. инж. иск-ва въ Россіи, ч. IV, 1869; Архивъ гл. инж. упр.).

**\*КОВТОРАДЗЕ, Александръ Гавриловичъ**, ген. отъ инф., одинъ изъ боев. ген. кавказ. арміи., род. въ 1821 г. и въ 1837 г. поступилъ рядовымъ въ 10-й Черномор. лин. б-нту, съ к-рымъ сдѣлалъ нѣск. экспедицій противъ горцевъ и за отличіе получилъ солдат. Георг. крестъ. Въ 1844 г. К. б. произв. въ оф-ры и остался на Кавказѣ, гдѣ непрерывно участвовалъ въ дѣлахъ съ горцами, беря всѣ послѣдующіе чины съ боя и кровью. За штурмъ Карса въ 1855 г. К. получилъ орд. св. Георгія 4 ст. Произведенъ въ 1859 г. въ майоры, онъ въ 1861 г. за боев. отличія б. назн. фл.-ад. къ Е. И. В.; въ 1868 г. б. произв. въ полк. и въ 1871 г. назн. ком-ромъ 154-го пѣх. Дербент. п., во главѣ к-раго онъ штурмовалъ Карсъ въ 1877 г. и за отличіе б. произв. въ г.-м. Назначенный ком-ромъ 2-ой бр-ды 39-ой пѣх. д-зи и зачисленный въ Свиту Е. И. В., К. командовалъ ею во всю остал. половину кампаніи и б. награжденъ орд. св. Георгія 3 ст., зол. оружіемъ и орд. св. Владимира 3 ст. съ меч. Въ 1890 г. К. б. произв. въ г.-л. съ назначеніемъ нач-комъ 9-ой пѣх. д-зи, а въ 1894 г.—въ ген. отъ инф. съ назн. член. Александр. ком-та о раненыхъ. Ум. въ 1907 г.

**КОГОРТА**, одно изъ подраздѣлений легіона у римлянъ, состоявшее изъ 360—1.000 ч. (см. Легіонъ).

**КОДАКЪ (Койдакъ)**. См. Казацкія малороссійскія войны.

**КОДАМА**, начальникъ глав. штаба японск. арміи въ войну 1904—05 гг., род. въ 1854 г.; въ 1890 г. б. командированъ своимъ правительствомъ въ Зап. Европу для изученія постановки тамъ воен. дѣ-



К о д а м а .

ла и по возвращеніи оттуда, въ періодъ войны Японіи съ Китаемъ въ 1894—95 гг., занималъ постъ товарища воен. мин-ра, затѣмъ былъ губ-ромъ на о-въ Формозѣ, воен. мин-ромъ и мин-ромъ внутр. дѣлъ. За высказанную имъ однажды мысль, что «въ политикѣ, какъ и въ битвѣ, острый топоръ лучше тупого кинжала», К. получилъ прозвище «министра-топора». Въ 1902 г. К. постилъ нашъ Приамур. край; ему принадлежалъ планъ войны Японіи съ Россіей.

**КОДИФИКАЦИОННЫЙ ОТДѢЛЪ КАНЦЕЛЯРИИ ВОЕННАГО МИНИСТЕРСТВА**, предназначенъ для производства работъ по изданію свода воен. постановленій, продолженій къ нему и сборника общихъ для всѣхъ частей воен. вѣд-ва инструкцій. До 1843 г. работы по усовершенію воен. зак-ства б. распределены между 2-мъ отдѣленіемъ канц-ріи воен. мин-ства и в.-поход. канц-ріей Его Вел. Въ 1843 г. всѣ законодат. дѣла б. переданы въ исключит. завѣдываніе канц-ріи воен. мин-ства, гдѣ для этихъ работъ б. образовано особое отдѣленіе С. В. П., вѣдавшее какъ работами кодификаціонными, такъ и разработкой законодат. вопросовъ. Образованіе въ 1859 г. К. комиссіи съ возложеніемъ на нее обяз-ти корен. пересмотра С. В. П. было первымъ шагомъ къ обособленію чисто К. работъ отъ разработки законодат. вопросовъ; обособленіе это продолжалось, однако, не долго; въ 1862 г. К. комиссія б. привлечена къ участию въ законодат. работахъ, а въ 1867 г., вмѣсто нея, при воен. совѣтѣ б. учрежденъ гл. воен.-К. ком-тъ, на к-рый б. возложено: 1) изданіе С. В. П., 2) предварит. разсмотрѣніе вносимыхъ въ совѣтъ законодат. дѣлъ и 3) переписка по возбужденнымъ гл. упр-ніями законодат. вопросамъ. Эти два послѣдніе рода дѣят-сти ком-та съ теченіемъ времени настолько развились, что совершенно заслонили собою дѣят-сть ком-та, какъ органа кодификаціоннаго. Поэтому въ 1887 г. б. рѣшено всѣ законодат. работы передать въ вѣдѣніе законодат. отдѣла канц-ріи воен. мин-ства, а К. ком-тъ сдѣлать органомъ исключ-но кодификаціоннымъ. Преобразование ком-та на этихъ началахъ б. произведено въ 1887 г., при чемъ онъ получилъ названіе К. отдѣла при воен. совѣтѣ. Въ наст. время К. отдѣлъ, сохранившій всѣ функціи, присвоенныя ему закономъ 1887 г., состоитъ не при воен. совѣтѣ, а является составн. частью канц-ріи воен. мин-ства. Этотъ отдѣлъ находится въ вѣдѣніи особаго зав-щаго отдѣломъ на правахъ пом-ка нач-ка гл. упр-нія и состоитъ изъ старш. и младш. редакторовъ. (С. В. П. кн. I, изд. 3, 1907; Столѣтіе воен. мин-ства, ист. оч. К. отд. при воен. совѣтѣ, составл. Э. М. Лисенко и Н. А. Волоколовымъ).

**КОДОРЪ.** См. Абхазія.

**КОДРИНГТОНЪ, Вильямъ-Джонъ**, англ. генералъ, сынъ адм. Эдуарда К., род. въ 1804 г., вступилъ въ воен. службу въ 1821 г., въ 1854 г. произведенъ въ г.-м. Во время Вост. войны К. участвовалъ съ отличіемъ въ сраж-хъ при Альмѣ и при Инкерманѣ и въ штурмѣ Севастополя 6 іюня 1855 г. По отозваніи ген. Симпсона К. б. назн. гл-щимъ англ. войсками въ Крыму съ производствомъ въ г.-л. По возвращеніи въ Англію К. б. избранъ въ 1857 г. въ парламентъ, въ 1859 г. б. назн. губ-ромъ Гибралтара и оставался на этомъ посту до 1865 г. Ум. въ 1884 г.

**КОДРИНГТОНЪ, Эдуардъ**, англ. адм., род. въ 1770 г. Въ 1805 г. командовалъ въ Трафальгар. бою к-блемъ *Orion*, въ 1825 г. б. произв. въ в.-адм., и въ слѣд. году назн. гл-щимъ англ. мор. силами въ Средизем. морѣ. Совмѣстно съ франц. эскадрой К. принудилъ 25 снт. 1827 г. Египетъ (Ибрагима-пашу) къ перемирію. Когда перемиріе б. нарушено Ибрагимомъ, К., к-рый въ это время б. поставленъ во главѣ 3 эскадръ (англійской, фр-зской и русской), уничтожилъ тур.-египетскій флотъ 20 окт. 1827 г. при Наваринѣ (см. это слово). Хотя К. и б. награжденъ за этотъ бой высш. орденомъ, но англ. обществ. мнѣніе, парламентъ, министры и адмир-ство были недовольны тѣмъ, что онъ допустилъ разгромъ тур. флота. Его дѣйствія характеризовались, какъ слишкомъ поспѣшныя, бесполезныя и политически вредныя. К. обвиняли въ превышеніи данныхъ ему полномочій, а самый бой называли «досадной случайностью». Основаніе для всей этой кампаніи противъ К. заключалось въ томъ, что въ Англіи совсѣмъ не хотѣли ослабленія Турціи, к-рая служила противовѣсомъ возростающему могущ-ву Россіи. Особенно опасалась Англія развитія рус. черномор. флота, а уничтоженіе тур. флота при Наваринѣ давало Россіи неоспоримое владычество въ Черномъ морѣ, что и сказалось очень ярко въ послѣдовавшей рус.-тур. войнѣ 1828—29 гг. Кампанія противъ К. окончилась отозваніемъ его въ авг. 1828 г. и устраненіемъ отъ актив. службы. Однако, К. обвиняли напрасно. На поляхъ инструкцій, к-рую онъ получилъ отъ адмир-ства, находилась приписка 1-го лорда адм-ства, какъ-вымъ въ это время былъ наслѣдникъ престола, пр. Кларенскій, уполномочивавшая К. на самыя рѣшит. дѣйствія. Этотъ фактъ имѣлъ послѣдствіемъ уничтоженіе названнаго поста въ англ. флотѣ. Когда принцъ Кларенскій сдѣлался королемъ Вильгельмомъ IV, К. опять б. призванъ къ актив. дѣят-сти. Ум. въ чинѣ адмирала краснаго флага въ 1851 г. (*Bourchier*, Memoirs of the life of Admiral Sir Edward Codrington, 1873—75).

**КОДЫМА**, прав. притокъ Юж. Буга, впадающій у Ольвіополя. На его берегахъ въ 1576 г. казаки одержали побѣду надъ татарами; позднѣе, въ 1693 г., герой Малороссіи Палѣй на К. преградилъ путь къ Киеву бѣлгород. и нагайск. татарамъ. Послѣ 2-дн. боя татары б. обращены въ бѣгство Лубенскимъ полкомъ. Въ 1738 г. фельдм. Минихъ во время 2-го крымск. похода подошелъ къ Бугу съ 50 т. ч. 7 іюля онъ переправился на прав. бер., откуда 10-го двинулся къ К. и, перейдя ее, расположился лагеремъ, примыкая лѣв. флангъ къ рѣкѣ, а правый протягивая по Бугу, прикрывавшему тылъ арміи. Въ 5 ч. д. Донск. казаки обнаружили нѣск. тысячъ непр-ля въ тылу арміи; въ это время еще большая часть обоза съ фуражемъ и вся арт-рія были по той сторонѣ К. Въ виду этого, ген-лы Румянцевъ и Густавъ Биронъ съ нѣск. полками перешли обратно рѣку и изготовились къ бою. Но прот-къ не нападали, и за ночь всѣ тяжести успѣли переправиться черезъ рѣку. На разсвѣтѣ 11 іюля турки и татары показались снова, а къ 7 ч. у. прот-къ развернулся на фронтѣ свыше 3 вер. Въ 8 ч. у. турки атаковали отводные пикеты прав. крыла, но ген. Загряжскій отбилъ атаку, усиливъ пикеты. Одновр-но непр-ль атаковалъ лагерь Украинск. казаковъ, но б. отраженъ пикетами ген. Философова. То-



гда турки обрушились на нашъ центръ. Замѣтивъ это, бриг-ръ Шиповъ быстро сосредоточилъ разрозненные сторожевые отряды и двинулся въ к.-атаку, но увлекся и вскорѣ б. окруженъ прот-комъ. Защищаясь съ величайш. муж-вомъ, Шиповъ дождался выручки въ лицѣ самаго Миниха, бросившагося на помощь центру съ отрядомъ кирасиръ. Его подкрѣпили ген. Левендалъ и Биронъ съ нѣск. б.-нами, и непр. атака б. отбита. Вскорѣ турки оправались и возобновили атаки, не взирая на огонь нашей арт-рии. Тогда Минихъ перешелъ въ общее наступленіе. Армія построилась въ линію; пѣхота составила крылья, спѣшенныя драгуны помѣстились въ центрѣ, а гусары и казаки въ кон. строю обезпечивали фланги. Турки б. обращены въ бѣгство, оставивъ на полѣ сраженія 2 т. ч. Нашъ уронъ былъ незначителенъ.

**КОЕТАНЛЕМЪ, Жанъ, де**, франц. авантюристъ и морякъ XV ст., по происхожденію дворянинъ изъ Бретани. По окончаніи 100-лѣт. войны снарядилъ на свои средства цѣлую эскадру, очистилъ Ламаншъ отъ англ. пиратовъ и перенесъ воен. дѣйствія на англ. берегъ, заблуживъ устье р. Северна и прекративъ совершенно торговлю Бристоля. Жители послѣдняго, опасаясь полного разоренія, вооружили эс-дру и выхлопотали себѣ у Ричарда III «на время» 3 воен. корабля. Сраженіе между этими флотомъ и эс-дрой К. окончилось пораженіемъ англичанъ. Ворвавшись въ гавань Бристоля, К. сжегъ всѣ стоявшія въ ней суда, разорилъ городъ и увелъ въ плѣнъ много знатн. гражданъ и купцовъ. Дѣят-сть К. неблагопріятно отражалась на ходѣ переговоровъ между англ. прав-ствомъ и герц. Бретанскимъ; поэтому К. испросилъ разрѣшеніе принять предложеніе португ. короля Іоанна II, приглашавшаго его на службу. Посвященный въ рыцари, К. прибылъ въ концѣ 1484 г. въ Лиссабонъ, б. торжественно принятъ королемъ, назн. адм-домъ и осыпанъ милостіями. О дѣят-сти К. въ Португаліи сохранились оч. скудн. свѣдѣнія; годъ его смерти неизвѣстенъ.

**КОЕЧНЫЯ СЪТКИ**, закрытые жел. лари, въ к-рыхъ на воен. судахъ хранятся закатанныя на день командныя койки

**КОЖАНАЯ ПУШКА**, образецъ очень легк. орудія полев. типа для стрѣльбы преимущ-но картечью. Первымъ образцомъ К. орудія является мортира 1349 г., хранящаяся въ венеціан. арсеналѣ и состоящая изъ тонкаго бронзоваго ствола, скрѣпленнаго деревомъ, веревками, кожей и обручами. Есть свидѣтельство о примѣненіи ихъ и гуситами. Кромѣ же этихъ болѣе раннихъ единичныхъ случаевъ примѣненія этихъ оригинал. орудій, систематич. примѣненіе К. пушки получили при Густавъ-Адольфѣ въ Швеціи (1625—30 гг.), свидѣтельствуя о томъ важн. значаніи, к-рое этотъ гениал. полк-децъ и выдающійся арт-ристъ придавалъ *подвижности* полев. орудія. Въ стремленіи возможно болѣе уменьшить вѣсъ своихъ 4-фн. (3, 2-дм.) полков. пушекъ онъ и принялъ К. пушки по предложенію полк. Вурмбранта. Изготовленіе ихъ подробно описано нѣм. авторомъ Бухнеромъ. Мѣдн. стволъ, съ толщ. стѣнъ всего  $\frac{1}{4}$  клб. у дула и немного толще у казны, гдѣ на него навинчена желѣзная или мѣдн. же тарель съ запаломъ для палит. свѣчи, скрѣпленъ жел.

обручами на разстояніи ок. 1 клб. другъ отъ друга и обвить нѣск. слоями веревокъ, пропитанныхъ смѣсью масла, канифоли и терпентина, а поверхъ этого обшить кожей. Цапфы прикрѣплены на отдѣл. обручѣ. Орудіе полукается вѣсомъ всего въ нѣск. пудовъ и легко перевозится 2 ч. или 1 лошадыю. К. пушки стрѣляли преимущ-но картечью изъ свинцов. пулѣ или мелкихъ камней; относит. зарядъ не болѣе  $\frac{1}{3}$ . Фр-зы въ 1740 г. испытывали подобное же орудіе шведск. типа, дававшее до 10 выстрѣловъ въ мин. Однако, и шведы скоро отъ него отказались, т. к. въ виду плохой теплопроводности обмотки орудія, стволъ его быстро нагрѣвался (послѣ 8—10 выстр.), обмотка начинала обугливаться, а каналъ скоро и сильно выгоралъ, при чемъ орудіе нерѣдко давало преждеврем. выстрѣлы отъ тлѣющихъ кусковъ картуза, застрѣвавшихъ въ мѣстахъ прогара въ каналѣ. Въ 1631 г. шведы замѣнили ихъ облегчен. чугун. 4-фн. полков. пушками. Есть, однако, указанія, что К. пушки примѣнялись позднѣе на о-вѣ Мальтъ и въ 1746 г. въ Антверпенѣ. (*Бухнеръ*, Ученіе и практика арт-рии, рус. перев. 1711 г.).

**КОЖУХОВСКІЙ ПОХОДЪ**. Подъ такимъ названіемъ извѣстны маневры рус. войскъ при Петрѣ Вел. подъ Москвой въ 1694 г.; они были вторыми крѣп. (инж-рными) маневрами въ Россіи. Со времени сформ-нія Преображ. и Семёнов. пп. Петръ началъ производить маневры ежегодно, и они принимали все болѣе систематич. характеръ. К. маневры (походъ) были особенно грандіозны и представляютъ большой историч. интересъ. Мысль о нихъ зародилась у Петра во время второго его путешествія къ Бѣлому морю, а планъ б. разработанъ извѣстн. сподвижникомъ Петра Патрикомъ Гордономъ, к-рый оставилъ подробное описаніе этихъ маневровъ въ своемъ дневникѣ. Задачей маневровъ было производство форсир. переправы черезъ Москву-рѣку и осада небол. кр-стцы, спец-но для того построенной противъ д. Кожухово (отсюда и названіе похода). Маневры производились въ районѣ по дорогѣ къ с. Коломенскому, верстахъ въ 3 отъ Москвы, по прав. берегу р. Москвы. Кр-стца, названная «Безыменный городокъ», б. расположена на обшир. полянѣ въ изгибѣ, образуемомъ рѣкою противъ Кожухова, въ 150 сж. отъ берега, гдѣ б. наведенъ мостъ; она представляла изъ себя сомкнутое 5-угол. укр-ніе (ретраншементъ) съ землян. валомъ 5 арш. выс.; наруж. и внутр. отлогости вала б. одѣты плетнемъ; впереди—наруж. ровъ до 4 арш. глуб. и 5 арш. шир.; въ исх. углахъ имѣлись выступы (выводы) для помѣщенія орудій, стрѣлявшихъ черезъ амбразуры; орудія и прислуга прикрывались, кромѣ того, еще щитами; на валу имѣлись рогатки, а въ нѣк-рыхъ мѣстахъ впереди б. открыты и волчьи ямы. Первонач-но между выводами б. построены небол. равелины, но позднѣе, при занятіи «городка», они б. засыпаны, взамѣнъ ихъ построена кругомъ городка передов. земл. ограда со рвомъ, а самъ городокъ обращенъ, т. обр., въ цитадель. Въ полов. снт. 1694 г. Петръ возвратился изъ Архангельска въ Москву и съ большою поспѣшностью и настойч-стью принялся за приготовленія къ походу. Въ 22 окрест. города на 200-верст. окруж-ти ок. Москвы б. посланы указы, чтобы всѣ живущіе въ этомъ районѣ стольники, стряпчіе, моск. дворяне и жильцы собирались къ 18 снт. въ

столицу на добр. коняхъ, вооруженные «пистолями». Изъ жителей Москвы б. приказано принять участіе въ походъ всѣмъ дворц. людямъ, служащимъ приказовъ до дьяка и писца включено, даже придвор. пѣвчимъ и церковникамъ. По показанію Лефортова, б. собрано 40 т. ч., по другимъ даннымъ, въ походъ участвовало только ок. 14 т. Войска б. раздѣлены на 2 отряда: 1-й, для обороны, состоялъ изъ стрѣлец. пп. (4.392 ч.), 11 рейтарскихъ ротъ изъ подъячихъ и 2 ротъ изъ дьяковъ (920 ч.); кромѣ того, были роты есауловъ, затѣмъ, т. наз., завоеводчики, алебардщики, рота дворов. людей и пр.; всего въ отрядѣ б. ок. 7½ т. Другой отрядъ, атакующій, состоялъ изъ Преображ. и Семеновск. пп., 2 выборн. пп. солдатскихъ: Лефортова и Бутырскаго (Гордона), 8 рейтар. р., 20 р. помѣстн. конницы (стольничьихъ), 3 р. гранатчиковъ и 2 р. даточ. людей подъ именемъ нахаловъ и налетовъ. Гл-щими (генералиссимусами) отрядовъ б. назначены: 1-мъ—бояринъ Иванъ Ивановичъ Бутурлинъ, названный «польскимъ королемъ», человекъ огранич. способ-тей, приверженецъ старины, не сочувствовавшій реформамъ Петра, 2-мъ—кн. Федоръ Юрьевичъ Ромодановскій. Инж. частью атаки завѣдывалъ Гордонъ. 23 снт. Бутурлинъ, собравъ свой отрядъ у с. Воскресенскаго за Прѣсною, торжест-но прослѣдовалъ черезъ Москву къ д. Кожухово. Впереди двигался обозъ съ запасами, далѣе 5 стрѣлец. пп., одѣтыхъ по старинному, въ длин. полукафтанахъ и широк. шароварахъ, въ небол. каскахъ, съ ружьями и тупыми копьями; 6-й полкъ б. отправленъ ранѣе для занятія городка. Дальше двигалась к-ца, за ней знамя при ротѣ есауловъ изъ комнатн. и площад. стольниковъ, булава и за ними самъ генералиссимусъ на богато убр. конѣ въ парад. кафтанѣ, имѣя по сторонамъ себя 16 алебардчиковъ; за нимъ слѣдовалъ дворовый воевода кн. Андрей Ивановичъ Голицынъ съ двумя товарищами; замыкали шестіе 50 завоеводчиковъ изъ знатнѣйш. дворянъ и за ними рота дворов. людей. По прибытіи на мѣсто Бутурлинъ назначилъ к-дантомъ городка («осадн. воеводой») ген. Траурнихта (или Траубнихта) и приказалъ окружить городокъ передов. оградой, а позади его устроить укрѣпл. лагерь для обоза; самъ онъ съ отрядомъ расположился вѣнѣ кр-стцы, примыкая къ ней своимъ прав. флангомъ, а другимъ упирався въ рѣку; войска б. помѣщены въ окопахъ, усиленныхъ рогатками и съ глуб. ровомъ впереди треугол. начертанія въ профили (выкопанъ «острымъ сведеніемъ»). Кн. Ромодановскій сосредоточился у с. Семеновскаго 26 снт. и также торжест-но прослѣдовалъ черезъ Москву. Впереди шель «знатный старый воинъ», любимый шутъ Петра, Яковъ Тургеневъ съ ротой, вооруженной самопалами и со своимъ цвѣтн. знаменемъ, затѣмъ двѣ кон. роты, потомъ Лефортовъ выборн. п., 12 всадниковъ въ панцыряхъ, 12 верх. его лошадей и карета съ 6 гайдумами; рота гранатчиковъ съ ружьями; самъ Лефортъ въ парад. одеждѣ впереди 8-ой роты полка, шедшаго съ музыкой и распущен. знаменами; люди б. вооружены частью ружьями, частью копьями. За Лефортовымъ полкомъ двигался Бутыр. п. Гордона; рота гранатчиковъ, «верховая» пушка (мортира) на телѣгѣ; Гордонъ впереди 9-ой роты; у одной изъ ротъ при ружьяхъ были дерев. штыки съ тупыми концами. Далѣе слѣдовали Преображ. и Семенов. пп.; впереди шли бомбардиры; «Петръ Алексѣ-

евъ», кн. Ѳед. Троекуровъ и Ив. Гуммертъ. Затѣмъ двигалась Государева карета, за ней кон. рота нахаловъ и пѣшая—налетовъ, за ними 3 роты гусаръ въ шашкахъ и латахъ, рота палашниковъ, рота кон. гранатчиковъ; 25 карловъ въ красн. плащахъ и рота есауловъ. Далѣе ѣхалъ генералиссимусъ, также на богато убр. конѣ, сопровождаемый дворов. воеводой, кн. М. А. Черкасскимъ, съ 40 завоеводчиками и 8 рейтар. ротами съ ружьями на плечахъ. За ними двигались арт-рія изъ 6 пуш. и 6 легк. мортиръ, подъ нач. Степана Ивановича Салтыкова; канониры имѣли на груди и на спинѣ большія золочен. цѣпи. За арт-ріей шли боярскіе люди, минеры и саперы. Проводя свои нов. войска черезъ Москву, Петръ хотѣлъ показать резулт-тъ своихъ 5-лѣт. трудовъ по созданію регулар. арміи, но въ этой блестящей съ вѣнѣшей стороны арміи не было еще главнаго: она не б. достаточно обучена и въ ней не было также надлежащей дисциплины и внутрен. спайки, отличающихъ регулар. войска. У Симонова монастыря кн. Ромодановскій перешелъ на лѣв. бер. р. Москвы и въ тотъ же день къ веч. занялъ безъ боя д. Кожухово, образовавъ здѣсь прав. флангъ своего расположенія и примыкая лѣвымъ къ уроч. Тюхольскому. Обороняющійся къ этому времени развелъ К. мостъ, к-цу свою расположилъ укрыто за обозомъ, а въ укр-ніяхъ оставилъ небол. пѣх. охранит. отряды. Маневры начались 27 снт. Современное ихъ описаніе такъ рисуетъ это начало: «Рано утромъ ударили въ литавры. При звукахъ музыки генералиссимусъ Ѳедоръ Юрьевичъ выѣхалъ съ завоеводчиками и ад-тами на бер. Москвы р. На друг. берегу показался Иванъ Ивановичъ со свитою. Одна рѣка раздѣляла не друговъ. И стали вычитать одинъ другому его неправды, причины, ради к-рыхъ началось эта война. Когда дошли до словъ яростныхъ, люди Бутурлина начали стрѣлять; съ этого берега, по приказу Ромодановскаго, отвѣтили дважды или трижды изъ маржера гранатами. Тѣ гранаты, по нарочитому приказу, падали недалеко, и хотя шкоды никому не дѣлали, но Бутурлинъ отступилъ со своею свитою». Затѣмъ въ этотъ день атакующій производилъ рек-цировки рѣки для переправы своей к-цы, но самая переправа не состоялась, т. к. прот-къ бдительно охранялъ рѣку. 28-го маневръ начался ночью. переправой отряда на прав. бер. Къ переправѣ б. приступлено часа за 2 до разсвѣта, при сильн. дождѣ и вѣтрѣ, на легк. стругахъ и частью въ бродѣ. Переправившійся въ головѣ Гордонъ съ гренадами едва не б. опрокинутъ непр. к-цей, но подоспѣвшія 2 р. съ рогатками (к-рыя оказали больш. услугу противъ кон. атакъ) и затѣмъ Преображ. и Семенов. пп. заставили ее отойти назадъ; гусары же атакующаго въ это время овладѣли на прав. берегу мостомъ прот-ка и тотчасъ же навели его черезъ рѣку, чѣмъ облегчили дальнѣйш. переправу. Непр-ль пытался еще нѣск. разъ нападать своей к-цей, но принужденъ б. оконч-но отступить. Атакующій утвердился на прав. берегу и приступилъ въ слѣд. 2 дня къ устр-ву укрѣпл. лагеря. За это время одинъ только Тургеневъ со своей ротой изъ пѣвчихъ имѣлъ стычки съ непр. подъячими, при чемъ съ обѣихъ сторонъ, отъ неумѣнья стрѣлять было не мало раненыхъ. Укр-нія лагеря атакующаго состояли изъ вала съ выступами («выводами») для продол. и перекрест. обороны доступовъ къ нему, усилен. рогатками; впереди

шелъ ровъ шир. и глуб. въ 1 сж. Войска въ лагерѣ б. расположены въ 2 линіи: въ передней, на лѣв. флангѣ, 1-й Преображ. п., въ центрѣ—Лефортовъ и на правомъ—Бутырскій и Семеновскій; въ задней, на прав. флангѣ, вновь набранный 2-й Преображ. п., а лѣвый б. заставленъ телѣгами до самой рѣки. 1 окт. атакующій двинулся впередъ, и кн. Ромодановскій приказалъ Гордону и Лефорту, подъ прикрытіемъ пѣхоты, построить впередъ, на флангахъ настѣнія, два квадр. редута. Обороняющійся пытался всячески отбросить прот-ка, но безуспѣшно. Редуты б. къ вечеру этого дня построены и заняты: редутъ Гордона (имѣвшій 12 сж. въ сторонѣ квадрата)—200 ч. и Лефортовъ—100 ч.; остал. войска атакующаго послѣ того отошли въ свой лагерь. 2 окт. осад. работы еще подвинулись впередъ. Несмотря на вылазки пѣхоты и к-цы, атакующему удалось построить одинъ нов. редутъ въ 8 сж. отъ рва осажден. кр-стцы, а другой въ 10 сж. и связать ихъ окопами, ходами и рогаками съ позади лежащими редутами. 3 окт. предприняты обороной вылазки всѣ б. вновь отбиты и осад. работы доведены до самаго рва передов. ограды. Во время одной изъ вылазокъ бомбардиръ «Петръ Алексѣевъ», съ матросами, захватилъ въ плѣнъ стрѣлец. полк. Сергѣева, за что получилъ публично благодарность отъ генералиссимуса. Первонач-но Петръ предполагалъ взять городокъ по всѣмъ правиламъ инж. атаки съ веденіемъ мин. галлерей и производомъ обвала для штурма. Но это намѣреніе сразу не осуществилось, т. к. 4 окт., въ день именинъ Лефорта, царь, военач-ки и оф-ры, собравшись къ нему на обѣдъ, послѣ него рѣшили въ этотъ же день штурмовать укр-ніе. Въ 3 ч. д. б. поданъ сигналъ. На лѣв. флангѣ штурмующихъ стояли Преображенцы съ бомбардирами, на правомъ Бутырцы и Семеновцы, въ центрѣ Лефортовъ п. Первою задачей было овладѣть наруж. валомъ кр-сти (передов. ограды). Штурмующія войска имѣли съ собой хворостъ, фашины, доски и мосты для перехода черезъ ровъ, а «Петръ Алексѣевъ» сдѣлалъ двѣ длинныя, крытыя хворостомъ, телѣги и наполнилъ ихъ горюч. вещ-вами; изъ перед. части каждой телѣги выступало острое копье. Когда ровъ б. заваленъ, телѣги раскатили и пустили на валъ, копьа пробили плетень, служившій ему одеждой, телѣги зажгли, отъ нихъ вспыхнулъ плетень и загорѣлись рогаки на валу. Когда плетень частью сгорѣлъ, частью б. растасканъ, начался штурмъ. Бой на валу продолжался свыше 4 ч. Осажденные защищались упорно: бросали въ ат-щихъ ручн. гранаты, горшки съ горюч. вещ-вами, лили воду изъ мѣдн. трубъ, отбивались палками и длин. шестами съ зажженными пучками пеньки, обмокнутой въ смолу, сѣру и селитру. Атакующіе Преображенцы все-таки въ концѣ концовъ одолѣли и ворвались въ укр-ніе, благодаря тому, что Семен. и Бутыр. пп. подошли къ укр-нію съ друг. стороны, оставленной безъ всякой обороны; много б. взято въ плѣнъ, въ томъ числѣ и к-дантъ. Бутурлинъ съ остал. войсками удержался въ укрѣпл. лагерѣ обоза. Борьба велась настолько ожесточенно, что съ обѣихъ сторонъ б. много ран., въ томъ числѣ Лефортъ, к-рому огнен. горшкомъ обожгло лицо и ухо. Быстрое овладѣніе укр-ніемъ не удовлетворило Петра, т. к. онъ желалъ продѣлать весь ходъ правил. осады. Поэтому войска б. вновь разведены, и Бутурлину приказано снова за-

нять городокъ и защищать его до послѣд. крайности. Стрѣльцы (4 пп., общей числ-стью 3 т. ч.) заняли кр-стцу, наруж. ограду при рѣкѣ и часть лагерь. Атакующій удержалъ за собой часть ограды, занявъ ее 5-ю рот. пѣхоты и 1<sup>я</sup> р-гренадеръ, съ остал. же войсками отошелъ назадъ. Воен. дѣйствія и осад. и оборонит. работы возобновились 9 окт. Обороняющійся возводилъ и усиливалъ свои укр-нія, а атакующій началъ арт. обстрѣливаніе кр-сти и приступилъ къ подзем. работамъ. Крытые подступы для этого начаты 8 и 9 окт.; одинъ изъ нихъ повелъ лично самъ Петръ. Подкопы велись противъ двухъ выступовъ кр-стцы: противъ праваго—подъ непосред-нымъ рук-ствомъ Гордона и противъ лѣваго—полк. фонъ-Менгдена. 10 окт. въ прав. атакѣ осаждающій, достигнувъ рва, намѣревался пройти подъ дномъ его, но наткнулся на грунт. воды; кромѣ того, обороняющійся напустилъ въ ровъ воды и тѣмъ на нѣк-рое время остановилъ работы. 11 окт. стрѣльцы открыли мин. галлерею, к-рую велъ Менгденъ и также въ нее пустили воду, к-рую пришлось выкачивать насосами. Несмотря на то, что непр-ль все время лилъ воду въ ровъ, Гордону удалось прикрыть входъ въ мин. галлерею и провести ее внутрь вала. Чтобы ввести прот-ка въ заблужденіе, работы продолжали, взамѣнъ заступовъ и кирокъ, производивших шумъ, особо изобрѣтенными больш. скоблями, к-рыми скребли землю и собирали ее потомъ въ мѣшки. Въ нѣк-рыхъ мѣстахъ, гдѣ б. тверд. грунтъ, примѣнялись больш. бурава. 13 окт. мин. работы на прав. участкѣ б. закончены. На слѣд. день б. отдыхъ, но можно предполагать, что въ этотъ день производилось устр-во и заряджаніе мин. камеры, т. к. на 15-е б. назн. штурмъ. Для штурма кн. Ромодановскій приказалъ Преображ., Семен., Лефортовъ и Гордона (Бутырскому) пп. расположиться передъ городкомъ (цитаделью) и, по производствѣ взрыва горна, Преображенцамъ броситься въ укр-ніе по обвалу, а Семеновцамъ и Бутырцамъ идти на приступъ съ друг. стороны по штурм. лѣстницамъ. Г-зона мужест-но оборонялся: стрѣляли по штурмующимъ, бросали ручн. гранаты, землю, горшки съ горюч. вещ-вами (у многихъ б. обожжены лица и одежда), лили изъ трубъ и ведеръ воду и т. п. Приступъ Семен. и Бутыр. пп. б. отбитъ, но Преображенцы ворвались въ городокъ, а послѣ вторич. приступа первые взобрались также на валъ, и укр-ніе б. взято. Съ взятіемъ городка маневры не б. еще окончены, т. к. глав. силы непр-ля находились въ укрѣпл. лагерѣ обоза, к-рымъ надо б. еще овладѣть. 16 окт., вслѣдствіе дождл. погоды, производилась только подготовка штурма бомбард-кой непр. расположенія. Самый же штурмъ произведенъ 17 окт. и увѣнчался полн. успѣхомъ. Атакующій встрѣтилъ упорн. сопр-леніе, т. к., по свидѣт-ву Гордона, «съ обѣихъ сторонъ было много ранен. и одинъ изъ моего отряда убитъ». По соврем. сказанію, кн. Ромодановскій послѣ побѣды собралъ въ своею матрѣ всѣхъ нач-ковъ, хвалилъ ихъ и благодарилъ за службу. Затѣмъ онъ поѣхалъ верхомъ по рядамъ безоруж. непр. арміи и отпустилъ ее, приказавъ вернуть оружіе. Послѣ того, вернувшись въ шатеръ, онъ сѣлъ на парад. мѣсто, и къ нему привели со связан. за спиной руками также попавшаго въ плѣнъ, его прот-ка, бояр. Бутурлина, съ именитыми друг. плѣнниками. Ромодановскій обратился къ Бутурлину съ укорит. рѣчью,



при чемъ сказалъ ему такую наставительную сентенцію: «Увѣдай, яко, прежде зачатія всякой войны, надобно сообразить свои силы, узнать того, съ кѣмъ хочешь бороться, испытать разумъ своихъ подначальныхъ, заpastись хлѣбомъ и воин. запасами, составить полную смѣту казны, ибо малой казнѣ являются недостатки, сердце и храбрость упадаютъ, бьются неохотно и принуждаютъ своего генералиссимуса уступать или во вредительные входить переговоры, затѣмъ войска и грады учиняють покорство своему непр-лю». Плѣнники б. затѣмъ имъ помилованы и отпущены «на честный кавалерскій пароль» ночевать въ свой обозъ, съ тѣмъ, чтобы явились къ нему на слѣд. день на обѣдъ. Этимъ пиршествомъ и закончились маневры. Войска б. распущены по домамъ. К. маневры показали, что осад. иск-во Запад. Европы того времени, гдѣ уже примѣнялись изобрѣтенія и предложенія Вобана, еще далеко не б. извѣстно въ Россіи. Но и помимо этого, они содержали въ себѣ много недостатковъ и наив. несообразностей. Тѣмъ не менѣе, они были чрезвычайно полезны, т. к. послужили подготовкой къ Азов. походамъ, осадѣ Азова и были провозвѣстниками будущихъ реформъ Петра по инж. части. (*А. Карниловичъ*, Описание К. похода, «Сѣв. Арх.» 1824 г., ч. IX; Кожуховскій походъ. Современное описание 1694 г., опубл. *М. Селевскимъ*; Записки *Желябужскаго*, «Воен. Сб.» 1860 г., № 1; *Ө. Ласковскій*, Матеріалы для исторіи инж. иск-ва въ Россіи, ч. II, 1861; Ген. и адм. Фр. Эк. Лефорты. Его жизнь и его время, «Воен. Сб.» 1870 г., № 12; *Вайовъ*, Исторія рус. воен. иск-ва).

**КОЖУХЪ**, скрѣпляющая часть гѣла нѣк-рыхъ арт. орудій, въ видѣ цилиндра значит. длины, надѣваемого въ нагрѣтомъ состояніи или запрессовываемого въ холод. состояніи сзади на стволъ, наруж. размѣръ скрѣпляемой части к-раго сдѣланъ нѣск. большаго діаметра (на нѣск. тысячныхъ дм.), чѣмъ внутр. каналъ К., чѣмъ возбуждается надлежащее натяженіе въ скрѣпл. част. ств. и повышается сопр-леніе его разрыву при дѣйствіи давленія порохов. газовъ при выстрѣлѣ. У орудій, скрѣпленныхъ проволокою (см. Проволочныя орудія), К. надѣвается безъ натяженія только для предохраненія слоевъ скрѣпляющей проволоки отъ внѣш. поврежденій. Въ К. же по большей части располагается и затворъ (см. Орудія артиллерійскія).

**КОЖУХЪ ДЫМОВОЙ**. См. Дымов. труба.

**КОЗАНИ (Кожаны)**. См. Славяно-греко-турецкая война 1912—13 гг.

**КОЗЕЛЬ**, гор. въ прус. провинціи Опфельнъ, на лѣв. бер. Одера, до 1873 г. — кр-сть. *Осада 1626 г.* (въ 30-лѣт. войну). Послѣ взятія Лигница и Егерсдорфа (карта къ ст. Силезскія войны) Валленштейнъ двинулся къ К., гдѣ находился датск. г-зонъ (3 пѣх. пп.) полк. Карпезана и 4½ т. кав-ріи полк. Бубна и Боудисена. Послѣ перваго же нападенія имперцами удалось захватить шанцы и плотину на рѣкѣ. Послѣ 3-час. упорн. боя к-дантъ полк. Карпезанъ сдася, и имперцы овладѣли полуразруш. городомъ; кав. частямъ Бубна и Боудисена, однако, удалось покинуть городъ заблаговр-но. — *Осада 1745 г.* (въ австр. настѣдств. войну). Фридрихъ В. сосредоточилъ всѣ силы при Фран-

кенштейнѣ, притянувъ туда же 12-тыс. отрядъ маркгр. Карла, вслѣдствіе чего верхн. Силезія осталась безъ защиты, а К. б. предоставленъ оборонѣ слаб. г-зона. Авст-цы успѣли воспользоваться этимъ, и отрядъ полк. Фореса 27 мая овладѣлъ городомъ, взятымъ имъ, впрочемъ, съ помощью измѣны; часть г-зона погибла съ оружіемъ въ рукахъ, а 350 ч. съ к-дантомъ во главѣ попались въ плѣнъ. Тогда Фридрихъ В. поручилъ герц. Нассаускому очищеніе верхн. Силезии отъ австр. отрядовъ. Герцогъ двинулся къ К. во главѣ 19 б-новъ и 35 эск. (20 т.). Австр. г-зонъ состоялъ изъ 2.300 ч. майора Фландри. 27 авг. началась осада. Пруссаки прикрыли себя контр- и циркумъ-валац. линіями и построили нѣск. редутовъ. 30 авг. началось бомбард-ніе, а въ ночь на 1 снт. осаждающіе открыли траншеи. 4 снт. пруссаки находились лишь въ 60 шагахъ отъ палисадовъ, все время развивая сильный арт. огонь, отчего большая часть город. зданій превратилась въ развалины. 5 снт., видя невозм-сть держаться долѣе, Фландрини сдася со всѣмъ г-зономъ и 52 ор. — *Осада 1760 г.* (въ 7-лѣт. войну). Австр. ген. Лаудонъ, овладѣвъ Глацомъ и Бреславлемъ, 20 окт. двинулся къ К., к-рый и б. имъ обложенъ 22 окт. послѣ переправы авст-цевъ черезъ Одеръ по понтон. мостамъ у Рогау и Божежцы. Въ ночь на 25-е Лаудонъ предпринялъ штурмъ мостов. укр-нія. Кровавый бой продолжался 4 ч., но осажденные оборонялись съ такимъ упорствомъ, что авст-цы б. вынуждены отступить съ больш. урономъ. 26 окт. б. подвезены мортиры, к-рыя немедленно начали обстрѣливать мостов. укр-ніе. Не взирая, однако, на сильн. огонь, защитники отклонили предложеніе о сдачѣ. Узнавъ о приближеніи къ К. отряда прус. ген. Гольца (22 б-на и 36 эск.), Лаудонъ 28 окт. снялъ осаду и отвелъ армію на зимн. кв-ры въ Глацъ. — *Осада 1807 г.* (въ рус.-прус.-франц. войну 1806—07 гг.). Послѣ паденія Швейдница ген. Вандамъ отрядилъ часть IX франц. к-са для осады К., поручивъ веденіе послѣдней ген. Деруа и бавар. ген. Рагловичу (15 т.). 24 янв. началась осада города, занятаго 4-тыс. прус. г-зономъ (съ 229 ор.) полк. Науманна. 4 фвр. фр-зы начали обстрѣл-ніе К. арт. огнемъ. Однако, наступившія въ первые числахъ мрт. оттепели, затопившія б-реи, заставили осаждающихъ ограничиться блокадой, ослабленной еще выдѣленіемъ значит. части осад. к-са (ок. 10 т.) для дѣйствій противъ Данцига и Грауденца. Донеся о безвыход. положеніи кр-сти, к-дантъ тщетно ожидалъ выручки. Наконецъ, вслѣдствіе недостатка продовольствія и возмущенія г-зона онъ рѣшилъ сдаться (18 іюня) съ тѣмъ условіемъ, что, если до 16 іюля помощь не будетъ подана кр-сти, то послѣдняя передается фр-замъ. Но 8 іюля 1807 г. б. заключенъ Тильзит. миръ, по к-рому К. остался во владѣніи Пруссии. (*Hurter*, Geschichte Kaisers Ferdinand II und seiner Eltern; *Reimann*, Neuere Geschichte des preussischen Staats; *De Broglie*, Frédéric II et Marie-Thérèse; *Zeller*, Histoire de L'Autriche-Hongrie; *G. Boudart*, Militär-historisches Kriegs-Lexikon).

**КОЗЕЛЬСКЪ**, нынѣ у. городъ Калуж. г. на лѣв. бер. р. Жиздры, при впаденіи въ нее р. Другусны. Извѣстенъ доблестной обороной противъ татаръ въ 1238 г. Въ это время въ К. былъ юный кн. Василій изъ рода кн. Черниговскихъ. Батый, осадивъ городъ, потребовалъ

сдачи, но жители, собравшись на вѣче, рѣшили мужественно обороняться. недѣлю татары осаждали К. и не м. его взять приступомъ. Наконецъ, стѣны б. разбиты пороками (стѣнобит. машины), и татары овладѣли внутр. валомъ. Здѣсь произошла ужасающая рѣзня, въ к-рой погибло до 4 т. татаръ, а защитники К. полегли всѣ до единого. Кн. Василій пропалъ безъ вѣсти. Преданіе говоритъ, что онъ утонулъ въ крови. Батый прозвалъ К. «злымъ городомъ». Въ XIV ст. К. б. покоренъ литовцами и въ 1508 г. возвращенъ Россіи. При Иоаннѣ IV К. имѣлъ дерев. рублен. ограду, протяженіемъ въ 380 сж., съ 2 проѣзж. и 6 глух. башнями. Въ XVII ст. составлялъ 1 изъ опорн. пунктовъ нашей южн. гр-цы.

**КОЗЕНЦЪ (Козенецъ), Ричардъ**, корабел. мастеръ, родомъ англ-нъ, приглашенный Петромъ I въ 1700 г., послѣ 1-го путешествія за границу, для постройки судовъ и рук-ства кораблестроеніемъ въ Воронежѣ. Въ лицѣ К. Петръ



получилъ весьма искус. строителя, заложившаго и спустившаго за время 1701—11 гг. 8 крупн. линейныхъ кораблей 70—80-пушечн. ранга. Съ уничтоженіемъ послѣ Прутск. похода флота на Азовскомъ морѣ К. б. переведенъ въ Спб. и съ 1711 по 1735 г. выстроилъ на Невской и Архангельск. верфяхъ

болѣе 15 крупныхъ судовъ. Отличительнымъ качествомъ проектовъ К. была сильн. артиллерія при обычн. тоннажѣ. Такъ, въ 1718 г. имѣ б. выстроенъ 90-пуш. к-бль *Гангутъ*, явленіе необычайное въ то время, ибо обык-но к-бли не имѣли болѣе 74 пуш. и рѣдко 80. Обладая хорошими теоретич. знаніями, К. оставилъ послѣ себя отлич. учениковъ (Батаковъ, Качаловъ) своей школы. Ум. въ 1736 г. кап.-командоромъ.

**\*КОЗЕНЪ, Петръ Андреевичъ**, ген. отъ арт., выдающійся боев. к.-арт-ристъ; род. въ 1777 г., воспитывался въ Арт. и инж. шляхет. к-сѣ, выпущенъ штыкъ-юнк. въ кон. арт-рію въ 1796 г. Въ 1801 г. поруч. К. б. переведенъ въ л.-гв. арт. б-нъ, гдѣ поступилъ въ гв. к.-арт. роту. Съ 1802 г. К., вмѣстѣ съ Костенецкимъ (см. это слово), сталъ однимъ изъ дѣят. сотрудниковъ Цес-ча Константина Павловича по арт. части и преобразованію гвард. к.-арт. роты въ образц. часть. Въ 1805 г. шт.-кап. К. за отлич. службу б. награжденъ шпагою съ орд. св. Анны 3 ст. Въ камп. 1805 г. К. участвовалъ въ сраж. при Аустерлицѣ и оказалъ чудеса храбрости, подлетая со своими орудіями на «пистолетную» дистанцію, и б. награжденъ зол. саблею съ надп. «За храбрость». Въ 1806 г. К. б. произв. въ кап., участвовалъ въ камп. 1807 г., черезъ годъ произведенъ въ полк-ки и назначенъ ком-ромъ кон. рсты 20-ой арт. бр-ды, а 20 снт. 1808 г. ком-ромъ той же бр-ды. Въ апр. 1811 г.

К. принялъ въ команд-ніе л.-гв. кон. арт-рію и дѣят-но продолжалъ работу В. Г. Костенецкаго въ слаженности б-рей, доведя ее до такого совершенства, что воен. мин-ръ Барклай-де-Толли, поразившись лихими дѣйствіями б-рей, въ приказѣ по арміи объявилъ объ «усовершенніи въ цѣльной стрѣльбѣ всѣхъ родовъ, искусствѣ въ дѣйствіи» и «быстротѣ движеній, свойственной кав-ріи», при чемъ выработанные К. разл. практич. приемы вспомогат. дѣйствій при орудіяхъ приказалъ принять къ исполненію всей арт-ріи. Съ л.-гв. кон. арт-ріею К. принялъ видное участіе въ войнахъ 1812—14 гг. Подъ Бородиномъ его б-рей заслужили «великою кровію» Георг. серебр. трубы, за Мало-Дрославецъ К. получилъ орд. св. Георгія 4 ст. Въ 1813 г. л.-гв. кон. арт-рія; подъ нач-вомъ К., сражалась подъ Люценомъ (орд. св. Георгія 3 ст.), Бауценномъ (чинъ г.-м.), Дрезденномъ и Лейпцигомъ. Въ 1813 г. К. привелось командовать всею арт-ріею к-са Цесаревича, прус. и баден. к.-арт-ріей и Донск. казач. к.-арт. ротами. Въ 1814 г. л.-гв. кон. арт-рія участвовала подъ нач-вомъ К. въ сраж-хъ подъ Бриеннъ-ле-Шато, Арсисъ-сюръ-Объ, Фершампенуазомъ и Парижемъ, при чемъ подъ Фершампенуазомъ въ теченіе нѣск. часовъ К. преслѣдовалъ съ кон. б-реей непр-ля, переносясь съ позиціи на позицію и поражая его мѣтк. огнемъ (зол. шпага съ алм. и съ надп. «За храбрость»). По возвращеніи изъ похода К. б. назн. первымъ нач-комъ арт-ріи Гвард. к-са, съ оставленіемъ и ком-ромъ л.-гв. кон. арт-ріи. Въ 1815 г. К. б. удостоенъ особаго довѣрія Цес-ча Константина Павловича, к-рый, вслѣдствіе немѣняющихся способностей лично командовать гв. арт-ріей по случаю нахождения въ Варшавѣ, предоставилъ К. право «во всѣхъ нуждахъ по службѣ адресовываться прямо къ Его Имп. Велич-ву». Отсутствіе Цес-ча поставило К. въ подчинен. отношеніе къ нач-ку арт-ріи 1-ой арміи—ген. кн. Яшвилю, враждебно къ нему относившемуся съ 1813 г. Въ 1819 г. обнаружилась явная невозм-сть ихъ совмѣст. службы, почему К. рѣшилъ уйти въ отставку. Прошеніе К. б. удовлетворено отчасти, онъ б. назн. состоять для особ. порученій при ген.-фельдцейхм-рѣ Вел. Кн. Михаилѣ Павловичѣ, но такого рода служба тяготила К., почему онъ въ нач. 1825 г. все-таки вышелъ въ отставку, въ к-рой пробылъ, однако, менѣе года. Въ янв. 1826 г. К. вновь поступилъ на службу и, будучи зачисленъ по полев. кон. арт-ріи, получилъ назначеніе на прежн. должност. Исполняя «особое порученіе» ген.-фельдц-ра, К. въ 1826 г. временно завѣдывалъ Мих. арт. уч-щемъ и учебн. арт. бр-дою, но дѣят-сть его здѣсь была непродолж-ною; заслуживъ лѣтомъ два Монарш. благоволенія за «порядокъ» въ подвѣдомственныхъ ему зав-ніяхъ, онъ б. произведенъ въ г.-л., но осенью В. К. Михаилъ Павловичъ, обнаруживъ безпорядки, объявилъ К., въ числѣ прочаго нач-ва, строжайшій выговоръ и замѣстилъ друг. лицомъ. Въ 1827 г. К. б. назн. упр-щимъ Спб. арсеналомъ и лабораторіею и Охтен. порох. заводомъ. Въ 1828 г. К. «отлично и скоро» сформировалъ ракет. роту, заслуживъ за исполненіе этого порученія одобреніе ген.-фельдцейхм-ра и Монаршее благоволеніе. Въ томъ же г. К. б. назн. инсп-ромъ мѣстн. арсеналовъ, а въ 1835 г.—завѣд-щимъ ракет. зав-ніемъ и въ 1836 г.—членомъ ген.-аудиторіата. Въ 1845 г. К. б. произв. въ ген. отъ арт. Ум. 7 дкб. 1853 г. (А. Т. Борисевичъ, Памятка л.-гв. кон. арт-ріи

въ войнахъ 1805 и 1807 гг. и въ Отеч. войнѣ 1812 г., Спб., 1912; *Его же*, 27 апр. въ ист. гв. к.-арт. бр-ды, Спб., 1911; *Его же*, Бородин. подвиги 6-рей л.-гв. кон. арт., «Рус. Инв.» 1912 г., № 202; *А. Платовъ и Л. Киргичевъ*, Истор. оч. образованія и развитія Мих. арт. уч-ща, Спб., 1870; *Бар. Н. Медель*, Нѣск. словъ о кон. арт-рии вообще и русской въ особ-сти, «Воен. Сб.» 1859 г., № 2).

**КОЗЛОВСКІЙ, Викентій Михайловичъ**, ген. отъ инф., герой Кавказ. войны, род. въ 1797 г. и по окончаніи въ 1815 г. Дворян. п. б. выпущенъ на Кавказъ прап-комъ въ 16-й егер. п. Въ 1831 г. отличился при штурмѣ Варшавы, въ слѣд. г. возвратился на Кавказъ и провель тамъ подражъ 26 л. Въ 1841—47 гг. К. командовалъ Кабардин. п., дважды съ нимъ разбилъ Шамиля (1843 г.) и участвовалъ въ Даргин. экс-ціи; въ 1851 г. взялъ штурмомъ Шалинскіе окопы. Въ 1853 г. г.-м. К. б. назн. ком-щимъ войсками Кавказ. линіи и въ Черноморіи. При началѣ Вост. войны К. подѣ Карачаемъ съ 3 б-нами разбилъ на-голову многочисл. скопища возставшихъ противъ рус. власти горцевъ подѣ предвод-ствомъ Магометъ-Амина и предупредилъ дальнѣйшее развитіе возстанія. Въ 1856—57 гг. К. построилъ на новой линіи по р. Мал. Лабѣ нѣск. укр-ній, въ томъ числѣ и Майкопское. По разстроеному здоровью К. покинулъ въ 1858 г. Кавказъ и б. назн. чл. ген.-аудиторіата; съ 1872 г. состоялъ и чл. Александр. ком-та о ран. Ум. 16 янв. 1873 г. («Рус. Инв.» 1873 г., № 21).

**\*КОЗЛОВСКІЙ, 123-й пѣх., полкъ.** 22 іюня 1783 г. изъ частей, отдѣленныхъ отъ разныхъ мушкет. пп. и гарнизон. б-новъ, б. сформированы 6-ротные 1, 2, 3 и 4-й Харьковскіе и 1, 2, 3 и 4-й Бѣлорус. егер. б-ны. 14 янв. 1785 г. изъ 4-го Харьк. и 2-го Бѣлорус. б-новъ съ 2-мя вновь сформированными егер. б-нами б. образованъ 4-батал. Бугск. егер. к-съ. 29 нбр. 1796 г. изъ 3 и 4-го б-новъ этого к-са б. сформированъ 14-й егер. б-нъ, преобразованный 17 мая того же г. въ п. 11 окт. 1798 г. полкъ этотъ б. наименованъ по шефу егер. г.-м. Багговута, а 27 іюня 1800 г.—егер. кн. Вяземскаго. 31 мрт. 1801 г. п. названъ 13-мъ егер-мъ. Въ 1805 г. п. б. посаженъ на суда и отправленъ въ Средизем. море, при чемъ дѣйствовалъ противъ фр-зовъ въ составѣ отряда для защиты Іоническ. респ-ки до конца 1807 г. По возвращеніи въ Россію въ нач. 1809 г. п. поступилъ на усиленіе арміи, дѣйствовавшей противъ турокъ на Дунаѣ. 19 апр. въ составѣ колонны кн. Вяземскаго п. штурмовалъ Браиловъ, затѣмъ участвовалъ въ блокадѣ Мачина, гдѣ отличился 15 авг., выбивъ штыками турокъ, засѣвшихъ въ мечети близъ кр-сти. Въ іюнѣ слѣд. года п. участвовалъ въ блокадѣ Шумлы, а затѣмъ б. передвинуть къ Рущуку и участвовалъ въ его неудачн. штурмѣ. По отступленіи отъ кр-сти п. б. назн. въ к-съ Маркова, въ составѣ к-раго принялъ участіе въ разгромѣ тур. лагеря 2 окт. Переведенный въ 1812 г. на театръ Отеч. войны, п. участвовалъ въ бою подѣ Борисовомъ и своимъ рѣшит. дѣйствіями не допускалъ обхода нашего тыла. Въ камп. 1813—14 гг. полкъ въ составѣ Сѣв. арміи (отрядъ гр. Воронцова) участвовалъ въ битвѣ подѣ Лейпцигомъ; въ сраж. при Краонѣ онъ болѣе 10 разъ ходилъ въ атаку, отражая франц. гвардію; подѣ Лаономъ п. трижды отразилъ атаки ав-рда, а затѣмъ, преслѣдуя фр-зовъ,

выдержалъ 2-дн. бой при Арсисѣ. Наконецъ, при взятіи Парижа п. ворвался въ м. Лавилетъ, выбилъ оттуда фр-зовъ и преслѣдовалъ ихъ до воротъ С.-Мартенъ. 13 янв. 1816 г. за боев. отличія, оказанныя при Краонѣ, Лаонѣ и Арсисѣ, п. б. награжденъ знаками на голов. уборы съ надп. «За отличіе». Въ апр. 1828 г. п. б. посаженъ на суда, перевезенъ на Кавказъ и тамъ участвовалъ въ осадѣ Анапы, во время к-рой наиб. отличился въ отбитіи 18 мая вылазки турокъ. По сдачѣ кр-сти п. въ нач. іюля б. отправленъ на судахъ подѣ Варну. 14 авг. егеря атаковали тур. ложементы у Каваринской дороги и заняли ихъ. 1 снт. турки атаковали нашу сапу у Варны, к-рая переходила изъ рукъ въ руки до тѣхъ поръ, пока п. б. снсташ. к.-атакой не выбилъ изъ нея непр-ля. 25 снт. часть п. приняла участіе въ штурмѣ 1-го баст-на, к-рый и б. занятъ, но въ виду числен. превосх-ва непр-ля отрядъ д. б. его покинуть. По взятіи кр-сти въ нее первыми вступили 5 особо отличившихся полковъ, въ томъ числѣ и 13-й егерскій. За выдающіеся подвиги, оказанные въ эту кампанію, п. б. пожалованы Георг. знамена, съ надп.: «За отличіе при осадѣ и взятіи Анапы и Варны въ 1828 г.». Въ слѣд. году п. отличился при взятіи кр-сти Месември. По окончаніи тур. войны 13-й егер. п. б. назн. въ к-съ гр. Палена 2-го для усмиренія польск. возстанія 1831 г. и 29 фвр. участвовалъ въ бою при Игане, близъ Сѣдлеца, въ атакѣ укр-ній близъ Минска и въ дѣлахъ у д. Бржозе, с. Крынки, г. Ополя и Косина. При реорг-заціи арміи въ 1833 г., п. 20 янв. б. присоединенъ къ Витебск. пѣх. п. и составилъ его 3, 4 и 6-й б-ны. 21 апр. 3-й (резервный) б-нъ бывш. 13-го егер. п., назначенный на образованіе рез. б-на Витебск. п., б. отчисленъ въ Шлиссельбург. егер. п. (нынѣ 15-й пѣхотный). 6 апр. 1863 г., при форм-ніи нов. полковъ, изъ 4-го резерв. и безсрочно-отпускн. 5 и 6-го б-новъ Витебск. пѣх. п. б. сформированъ 2-батал. Витебск. резерв. пѣх. п., к-рый 13 авг. реформированъ въ 3-батал-ный и названъ К. пѣх. 25 мрт. 1864 г. п. присвоенъ №123-й. Въ рус.-тур. войну 1877—78 гг. К. п. участвовалъ во взятіи Никополя, въ блокадѣ Плевны и въ зимн. походѣ за Балканы, во время к-раго принялъ участіе въ бою у д. Ташкисенъ. Въ апр. 1879 г. б. сформирована 16-я рота и п. приведенъ въ составъ 4 б-новъ. Въ полов. 1903 г. К. п., въ составѣ своей бр-ды, б. отправленъ въ Приамурье и въ 1904—05 гг. принялъ участіе въ войнѣ съ Японіей. Первый серьез. бой п. выдержалъ на Далинск. перевалѣ, затѣмъ сражался подѣ Ляояномъ и Мукденомъ. К. п. имѣеть старш-во съ 17 мая 1797 г. Полков. праздникъ—27 нбр. Знаки отличія: 1) Георг. знамя съ надп. «1797—1897» За отличіе при осадѣ и взятіи Анапы и Варны въ 1828 г., за взятіе Никополя 3 іюля и за переходъ черезъ Балканы въ 1877 г.; съ Александр. юбил. лентою; 2) знаки нагрудные для оф-ровъ и на гол. уборы для н. чин. съ надп.: «За отличіе въ 1812, 1813 и 1814 гг. и за войну съ Японіей въ 1904 и 1905 гг.» (Выс. пр. 30 іюля 1911 г.); 3) Георг. серебр. трубы съ надп.: «За взятіе Никополя 3 іюля и за переходъ черезъ Балканы въ 1877 г.» въ 1-мъ б-нѣ п.; 4) походъ за воен. отличіе, пожалованный 6 апр. 1830 г. за тур. войну 1828—29 гг. 13-му егерскому полку.

**КОЗЛОВЪ** (нынѣ Евпаторія), городъ на зап. бер. Крыма, въ XVIII ст. представлялъ собой значит. портъ съ камен. кр-стью. Въ тур.

войну 1736—39 гг., *въ камп. 1736 г.*, послѣ взятія Перекопа Минихъ рѣшилъ немедленное наступленіе въ Крымъ, желая использовать только что одержанную побѣду и надѣясь въ кратчайш. срокъ прочно утвердиться тамъ или возможно сильнѣе разорить татаръ. Рѣшеніе это б. принято имъ вопреки мнѣнію воен. совѣта. Поставивъ себѣ задачей овладѣть ханск. столицей Бахчисараемъ, Минихъ не м. оставить у себя на прав. флангѣ К., откуда турки м. подать помощь татарамъ, почему и направилъ къ нему, выступивъ отъ Перекопа 25 мая съ 35 т. ч. (26 пп., 4 т. Донскихъ и 1.500 Запорож. казаковъ) въ одномъ каре, окруженный массой татаръ, не рискувавшихъ, однако, приближаться на пушеч. выстрѣлъ. 4 июня, пройдя въ 11 дней 140 вер., Минихъ подошелъ на 8 вер. къ К. и увидѣлъ его въ огнѣ. 5-го отряду Магнуса Бирона (всѣ гренадеры, Донск. и Запорож. казаки) приказано б. атаковать К., но 3-тыс. тур. г-зонъ, не дождавшись приближенія русскихъ, отплылъ на судахъ въ Константинополь. Въ К. захвачено 10 чугун. пуш., много свинца, пшеницы, рису и скота. (*Байовъ*, Русская армія въ царствованіе Императрицы Анны Иоанновны. Война Росс.и съ Турціей 1737—39 гг., Спб., 1906).

**КОЗЛОВЪ, Иванъ Федоровичъ**, г.-м., боев. дѣятель Петровской эпохи, чл. воен. коллегіи, род. въ 1680 г., началъ службу солдатомъ въ Семен. п. и съ отличіемъ участвовалъ въ Вел. Сѣв. войнѣ: при взятіи Нарвы (1706), при атакѣ Гродны (1707), при Головчинѣ, подъ Лѣсной (1708), подъ Полтавой (1709) и въ Прутскомъ походѣ (1711 г.). По окончаніи Сѣв. войны К., въ чинѣ кап.-пор.-ка гвардіи, б. назн. прок-ромъ адмир-ствъ-коллегіи, затѣмъ въ званіи кап.-ком.-ра присутствовалъ въ той же коллегіи (1727) и завѣдывалъ Казан. адмиралтействомъ (1728) и Спб. корабел. командой (1731). Въ 1740 г. К. б. произв. въ г.-м. и назн. чл. воен. коллегіи. Ум. 30 мрт. 1752 г. (*Румель-Голубицъ*, Родосл. сбор. рус. дворян. фамилій).

**КОЗЛОВЪ, Николай Илларионовичъ**, д. т. сов., выдающійся рус. в.-медиц. дѣятель, сынъ купца евр. происхожденія, род. въ 1814 г., окончилъ казан. университетъ и профес. институтъ въ Дерптѣ, гдѣ и получилъ степень д.-ра медицины. Въ 1839 г. К. поступилъ въ канц-рію воен. мин-тва. Затѣмъ былъ проф-ромъ въ Киевѣ и послѣдоват-но занималъ долж-ти в.-дир-ра медиц. деп-та мин-ства внутр. дѣлъ, вице-дир-ра медиц. деп-та воен.



мин-ства (1858), нач.-ка мед.-хирург. академіи (1869) и гл. в.-мед. инсп-ра (1871). Въ 1881 г. К. вышелъ въ отставку и ум. 29 снт. 1889 г. К. принималъ дѣятельное участіе въ рядѣ к-сій и ком-товъ 60—70-хъ гг. XIX ст., разрабатывавшихъ важн. в.-санит. мѣропріятія (объ устрой-

ствѣ в.-врачеб. части въ воен. время, объ измѣненіи устава мед.-хирург. ак-міи, объ увеличеніи содержанія воен. врачамъ и др.). Въ 1872 г., при ближайш. участіи К., б. открыты жен. мед. курсы. За заслуги по орг-заціи в.-санит. части въ рус.-тур. войну 1877—78 гг. К. получилъ орд. св. Александра Невск., украшенный брилліантами.

**КОЗЛОВЪ, Петръ Кузьмичъ**, полк. 1-го л.-гренад. Екатериносл. Имп. Александра II п., извѣстный путешест.-къ, изслѣд.-ль Центр. Азіи, род. въ 1863 г. Въ ранней юности, подъ влияніемъ громк. имени Пржевальскаго (см. это слово) и успѣховъ его экс-цій, К. почувствовалъ влеченіе къ путешествіямъ. Въ 1883 г. К. впервые удаётся принять участіе въ экс-ціи Пржевальскаго въ званіи вольноопред-щагося 2-го Софійск. п. и въ качествѣ пом.-ка нач.-ка экс-ціи. Съ этой экс-ціей К. прошелъ поперекъ Гоби, вдоль сѣв. окраины Тибета и по бассейну р. Тарима, обнаруживъ не только



глубок. интересъ къ дѣлу, но и высокое мужество при отбитіи шаекъ тунгутовъ на истокахъ Желтой рѣки. По возвращеніи изъ экс-ціи К. поступилъ въ Спб. юнкер. уч-ще и въ дкб. 1887 г. б. произв. въ подпор. л.-гренад. Екатериносл. п. Въ 1888 г. К. командированъ въ распоряженіе Пржевальскаго для участія въ новой его экс-ціи въ Центр. Азію. За смертью Пржевальскаго въ самомъ началѣ экс-ціи рук-ство ею принялъ полк. Пѣвцовъ (см. это слово), въ сообществѣ съ к-рымъ К. въ теченіе 1889—91 гг. постигъ Сѣв. Тибетъ, Вост. Туркестанъ и Джунгарію, ведя, помимо географич. экскурсій, спец. наблюденія надъ животн. міромъ и вѣдая сборами зоологич. коллекцій. За эти работы К. б. награжденъ Имп. рус. геогр. общ-вомъ медалью имени Пржевальскаго. Въ 1893 г. К. вновь принимаетъ участіе въ экс-ціи, офиц-но именованной «экс-ціей спутниковъ Пржевальскаго, Роборовскаго (см. это слово) и Козлова», обследовавшей Нань-Шань и проникшей въ с.-вост. уголь Тибета. Эта экс-ція вслѣдствіе болѣзни, постигшей глав. руков.-ля — Роборовскаго, б. закончена подъ рук-ствомъ К., блестяще справившагося со своей отвѣств. задачей. З-лѣтнее участіе К. въ этой экс-ціи (закончена въ 1895 г.) отмѣчено его книгой подъ заглавіемъ «Отчетъ пом.-ка нач.-ка экс-ціи». Послѣдующія экс-ціи въ Центр. Азію б. проектированы уже самимъ К. и исполнены подъ его рук-ствомъ. Въ 1899—1901 гг. состоялась Тибетская экс-ція, давшая цѣнное изслѣд-ніе природы малоизвѣст. и вовсе неизвѣст. племенъ, населяющихъ верховья рѣкъ Хуань-хэ, Ян-цзы-цзяна и Меконга (см. изд. Имп. рус. геогр. общ-ва, подъ заглавіемъ «Монголія и Камъ»). За это путеш-віе К. получилъ отъ Имп. рус. геогр. общ-ва Константиновскую зол. медаль. Въ 1907 г.



К. предприинимаетъ 2-лѣтнюю, т. наз. Монголо-Сычуаньскую, экс-цію съ цѣлью изслѣд-нія Ср. и Южн. Монголіи, изученія Кукунорской области и сбора естественно-истор. богатствъ с.-зап. Сычуани. Помимо цѣнныхъ геологич., ботанич. и зоологич. коллекцій, экс-ція доставила богатое собраніе этнографич. предметовъ, въ особ-сти по буддйск. культу и кит. старинѣ. Набол. же интересъ со стороны культур. міра къ этой экс-ціи б. проявленъ вслѣдствіе открытія ею въ центрѣ Монголіи, въ низовьѣ Эцинь-гола, «мертвого города» Хара-хото (Си-ся), въ развалинахъ к-раго б. найдено огром. колич-во памятниковъ старинны въ видѣ древн. книгъ, свитковъ бумагъ, картинъ, статуэтокъ, денеж. знаковъ и предметовъ обихода. Все найденное въ Хара-хото составило особую обшир. коллекцію, большая часть к-рой поступила въ рус. музей Имп. Александра III, а меньшая—въ Имп. ак-мію наукъ. Свои интерес. наблюденія и впечатлѣнія К. изложилъ въ трудѣ, озаглавленномъ «Монголо-Сычуаньская экс-ція И. Р. Г. О. въ 1907—09 гг.» И. Р. Г. О., во вниманіе къ выдающейся дѣят-сти К., избрало его своимъ почет. членомъ (1910 г.). Почти одновр-но съ этимъ избраніемъ англ. и итал. геогр. общ-ва присудили К. большія зол. медали. Заслуги К. нашли себѣ оцѣнку и ст. высоты престола, будучи разовр-но отмѣченъ произ-вомъ К. за отличіе въ чины кап-на, подполк. и полк., награжденіемъ орд. св. Владиміра 4 и 3 ст. и пожалованіемъ ему пожизн. пенсіи въ 1.500 р. въ г. Изъ особ. порученій, возлагавшихся на К., слѣдуетъ отмѣтить командированіе его въ 1905 г. по Высоч. повелѣнію въ Монголію (Урга) для передачи привѣтствія далай-ламѣ и поднесенія ему Высоч. подарковъ.

**КОЗЛУБЕКЪ**, сел. въ Болгаріи, въ окр-стяхъ Тырнова; являлось очагомъ вооруж. сопр-ленія мѣстн. жителей-магометанъ въ войну 1877—78 гг., вступавшихъ въ частыя стычки съ нашими войсками. Шайки ихъ, организованныя тур. и англ. оф-рами, нерѣдко беспокоили части XI к-са, расположенныя въ Кесаревѣ, Ново-Селѣ и Златарицѣ. («Воен. Сб.» 1878 г., № 4, и 1877 г., № 12).

**КОЗЛУДЖА**, гор. въ Болгаріи, въ 40 вер. къ с.-в. отъ Шумлы, узелъ путей изъ Базарджика въ Шумлу и Праводы. Съ этимъ городомъ связаны воспоминанія о событіяхъ въ тур. войны 1769—74 и 1828—29 гг. (см. Русск. о-т у р е ц к і я в о й н ы). При открытіи *кампаніи 1774 г.*, съ цѣлью отвлечь вниманіе турокъ отъ Шумлы, пункта соср-ченія глав. силъ визирской арміи, рѣшено б. произвести частью силъ наступленіе въ направленіи Базарджикъ — К. Для этого б. назначены войска ген.-пор-ковъ Каменскаго и Суворова (силою ок. 14 т.), к-рыя послѣ переправы черезъ Дунай (первая у Измаила, а вторія близъ Гирсова) д. б. соединиться у Базарджика. На Суворова б. возложена задача прикрывать флангъ Каменскаго со стороны Силистріи. Каменскій послѣ взятія (2 іюня) Базарджика продолжалъ наступленіе къ К.; 9-го утр. у д. Юшенлы (въ 6 вер. къ в. отъ К.) къ нему присоединился Суворовъ, совершившій передъ этимъ ночной 20-верст. переходъ. Въ это время отъ К. ихъ отдѣлялъ густой Деліорманскій лѣсъ. Не зная ничего про наступленіе русскихъ на К., визиръ приказалъ рейсъ эфенди Абдуль-Резаку произвести отъ Шумлы набѣгъ съ 40 т. турокъ къ Гирсову. Абдуль при-

былъ въ К. въ тотъ же день, когда Каменскій выступилъ изъ Базарджика. Т. обр., прот-ки не подозрѣвали, что находятся вблизи другъ отъ друга. Расположивъ у д. Юшенлы войска на отдыхъ, Каменскій и Суворовъ со всей кав-ріей (ок. 4 т.), выѣхали на рек-цировку, т. к. получено б. свѣдѣніе, о появленіи прот-ка у входа въ лѣсъ. Оказалось, что это былъ передов. отрядъ турокъ, к-рый при приближеніи нашей к-цы началъ отступать. Отъ Юшенлы къ укрѣпленному лагерю у К. черезъ лѣсъ вела лишь одна трудно проходимая тропа, по к-рой и вытянулись казаки при выходѣ изъ лѣсн. дефила, а остальная к-ца по лѣсн. тропинкамъ начала обходить турокъ съ цѣлью отрѣзать ихъ. Казаки, не имѣя возм-сти развернуться, принуждены б. къ отступленію. Подплк. Бибкову приказано б. съ эск-номъ майора кн. Вадбольскаго сдерживать наступленіе турокъ, не позволяя имъ втягиваться въ дефиле, а майору Левизу вывести части отряда изъ дефила, построить ихъ по обѣ стороны дороги у входа въ него. Одновр-но съ этимъ отдано б. приказаніе двигаться пѣхотѣ, при чемъ, по просьбѣ Суворова, его войска д. б. находиться въ го-

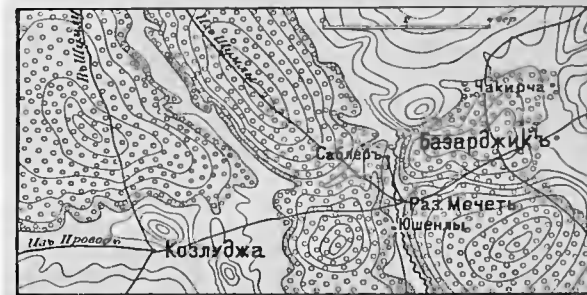

ловѣ. Прибывшіе вскорѣ 3 б-на расположились въ одну линію въ батал. каре у входа въ дефиле: бар. Ферзена и грен. б-нъ майора Трейдена по прав. сторону, а майора Рекка по лѣв. сторону дороги. Видя отступленіе казаковъ, турки бросились за ними; окруженные также пѣхотой прот-ка въ лѣсу, казаки разстроили взводенный для пропуска ихъ эск-нъ кн. Вадбольскаго и увлекли его за собой. Разсыпавшіеся въ лѣсу турки начали обходить лѣв. флангъ 3 б-новъ, стоявшихъ у входа въ дефиле, при чемъ янычары атаковали каре майора Рекка. Каменскій приказалъ подплк. Мекнобу взять 1 б-нъ егерей и подкрѣпить Рекка, ставъ лѣвѣе его; по его же приказанію г.-м. Неплюевъ д. б. направить между этими каре роту пѣхоты, рассыпавъ ее въ лѣсу. Вся остал. пѣхота Каменскаго, оставшись назади, построилась въ 2 линіи. Послѣ этого прот-къ атаковалъ часть кав-рин Левиза, стоявшую вправо отъ дороги. Остал. ротамъ Неплюева, съ кап. Кудяевымъ во главѣ, по приказанію Каменскаго, удалось выбить янычаръ противъ этого фланга. Видя бесплодность атакъ противъ нашихъ фланговъ, турки намѣревались выйти по оврагу въ тылъ, но высланный Каменскимъ Невск. п. преградилъ имъ путь, послѣ чего они всѣ вошли обратно въ лѣсъ. Янычары, преслѣдовавшіе нашу к-цу по дефиле, при выходѣ изъ него пытались поочередно атаковать всѣ 4 б-на, стоявшіе у входа, но б. отбиты исключ-но руж. и арт. огнемъ, послѣ чего д. б. отступить обратно по этому де-

филе. Суворовъ немедленно со всѣми каре перешелъ въ наст-ніе и по выходѣ изъ дефиле остановился въ лоцинѣ. Здѣсь, на высотахъ впереди К., онъ встрѣтилъ больш. часть войскъ Абдуль-Резака. Каменскій, предвидя упорн. сопр-леніе, отправилъ въ помощь Суворову всѣ остал. части своего к-са; кав-рія его двигалась частью въ головѣ, а частью въ серединѣ колонны. Суворовъ построилъ каре въ одну линію, имѣя кав-рію на прав. флангѣ, а въ резервѣ—Суздальскій и Сѣвскій пп., подѣ ком. брига Мачубела (4 каре). Янычары, засѣвъ въ лѣсу, открыли огонь по лѣв. каре (Трейдена), почему 2 эск. Моск. п. подѣ ком. сек.-майора Сиверса получили отъ Каменскаго приказаніе выйтить ихъ, что и б. блестяще выполнено. До прибытія арт-ріи, к-рая задержалась въ дефиле, пришлось временно перейти къ пассив. оборонѣ, во время к-рой нѣск. атакъ прот-ка б. съ успѣхомъ отражены. По прибытіи арт-ріи огонь ея заставилъ турокъ отойти на высоту, послѣ чего Суворовъ, давъ войскамъ небол. отдыхъ, перешелъ въ общее наступленіе. Послѣ части. успѣха на нашемъ лѣв. флангѣ кав-рія бросилась преслѣдовать прот-ка, но, въ виду пересѣч. характера мѣс-ти, сама сильно разстроилась и не довела дѣла до конца, что дало возм-ть туркамъ задержаться передъ городомъ. Послѣ 3-час. руж. и арт. огня замѣчено б. ослабленіе огня прот-ка, почему наши перешли опять въ наступленіе, выславъ впередъ кав-рію. Турки не выдержали: не дожидаясь столк-нія съ пѣхотой, по приближеніи нашей кав-ріи они обратились въ бѣгство въ напр-ніи къ Шумлѣ и Праводамѣ. Насколько сильно было смятеніе, показываетъ тотъ фактъ, что когда рейсъ-эфенди убѣждалъ бѣжавшихъ толпами изъ города сохранять порядокъ, ему отвѣчали: «Хорошо тебѣ разсуждать,—ты на конѣ и всегда можешь убраться, а мы пѣшіе». 29 ор. и 107 знаменъ, не считая лагеря и воен. снарядовъ, были нашими трофеями. Потери сторонъ: у турокъ 500 ч. уб. и 100 ч. взято въ плѣнъ; у насъ—уб. 75 ч. и ранено 134 ч. Сраженіе длилось съ 12 ч. д. до 8 ч. в.; наши войска были оч. утомлены, но, несмотря на это, Суворовъ съ кав-ріей и частью пѣхоты велъ преслѣд-ніе турокъ до наступленія ночи. Послѣдствіемъ побѣды при К. была потеря визиремъ большей части своей арт-ріи, а также и то, что, запертый Каменскимъ въ Шумлѣ, онъ не м. ничего предпринять противъ глав. нашихъ силъ. Резул-томъ же всего этого явился Кучукъ-Кайнарджійск. миръ.—Въ 1828 г., послѣ занятія 29 іюня Базарджика глав. нашими силами, ав-рдъ ген. Ридигера (8 б-новъ и 16-й гусар. п. съ казаками) наступалъ къ К. По прибытіи Ридигера 30 іюня въ К. городъ оказался покинутымъ жителями, а тур. войска расплагались на противоположной его сторонѣ, на дорогѣ въ Енибазаръ; 2 эск. гусаръ (пр. Оранскаго п.), наткнувшись на 8-тыс. отрядъ турокъ при 5 ор., б. атакованы и отброшены съ больш. потерями. Тур. кав-рія на протяженіи нѣск. верствъ вела энергич. преслѣд-ніе, пока посланное Ридигеромъ подкр-ніе не остановило ея. Послѣ этого прот-къ началъ отступать отъ К. за Енибазаръ. 4 іюля глав. армія, покинувъ напр-ніе на Варну, соединилась въ К. съ войсками ав-рда Ридигера, откуда и выступила 5 іюля въ Яссипите. (А. Петровъ, Война Россіи съ Турціей и польск. конфедератами въ

1769—74 гг., Спб., 1874, планъ сраженія тамъ же; А. Петрушевскій, Генералиссимусъ кн. Суворовъ, Спб., 1884; М. Н. Богдановичъ, Походы Румянцева, Потемкина и Суворова въ Турціи, Спб., 1852, стратегич. карта; Гр. Молитке, Рус.-тур. камп. Европ. Турціи 1828 и 1829 гг., Спб., 1876).

### КОЗЛЫ МОСТОВЫЕ. См. Мосты.

**КОЗЛЯНИНОВЫ.** 1) **Григорій Федоровичъ К.**, г.-л., род. въ 1793 г., воспитывался въ 1-мъ кад. к-сѣ, участвовалъ въ войнахъ 1812—14 гг. и 1828 г. (при осадѣ Варны) въ качествѣ арт. оф-ра. Въ камп. 1831 г. полк. К. командовалъ арт-рією въ отрядахъ ген. Бистрома и ген. Полешко и участвовалъ въ штурмѣ Варшавы. Въ 1833 г. К. б. произв. въ г.-м.; въ 1834 г. назн. нач-комъ арт-ріи Кавказ. к-са, въ 1847 г. произв. въ г.-л. Съ 1837 по 1848 г. К. участвовалъ въ рядѣ боев. дѣлъ на Кавказѣ. Ум. послѣ 1848 г.

2) \***Николай Федоровичъ К.**, г.-ад., ген. отъ инф., род. въ 1818 г.; образованіе получилъ въ инст-тѣ инж-ровъ путей сообщенія, въ 1838 г. поступилъ въ Имп. воен. ак-мію и по окончаніи ея въ 1840 г. б. причисленъ къ ген. штабу, а въ 1845 г. командированъ на Кавказъ, гдѣ съ Чеченск. и Самурск. отрядами участвовалъ въ рядѣ дѣлъ съ горцами (чинъ шт.-кап-на и орд. св. Анны 3 ст. съ мечами); на Кавказѣ К. оставался до 1848 г., когда вернулся въ Спб., въ штабъ гл-щаго Гвард. и Грен. к-сами, и по производствѣ въ 1851 г. въ полк., б. переведенъ въ 7-й улан. Ольвиопольск. п., съ коимъ участвовалъ въ Вост. войнѣ, командовалъ ав-рдомъ при атакѣ укрѣпл. позиціи у Ольтеницы (орд. св. Владиміра 4 ст. съ меч.) и находился при осадѣ Силистріи, а въ маѣ 1855 г. б. командированъ въ Севастополь, гдѣ занималъ долж-ти пом-ка нач-ка штаба, нач-ка штаба IV пѣх. к-са и ген.-квартирм-ра Южн. арміи. За отлич. мужество и распорядит-сть при отбитіи штурма 5 іюня 1855 г. К. б. награжденъ зол. саблей, въ дѣл. того же года произведенъ въ г.-м., въ 1861 г.—въ г.-л. и назначенъ нач-комъ 5-ой кав. д-зіи. Во время польск. мятежа 1863 г. К. командовалъ войсками ю.-зап. отряда, въ 1865 г. б. назн. пом-комъ ком-щаго войсками Киев. воен. округа, а въ 1869 г. ком-щимъ войсками этого округа. Въ 1871 г. К. б. пожалованъ г.-ад., въ 1872 г. назначенъ чл. воен. совѣта и въ 1878 г. произведенъ въ ген. отъ инф. Ум. въ 1892 г.

3) **Тимофей Гавриловичъ К.**, одинъ изъ выдающихся адмираловъ рус. флота временъ Екатерины II. По окончаніи въ 1758 г. Морск. корпуса, произведенъ въ гардемарины; въ 1762 г. посланъ въ Англію и въ 1763—64 гг. плавалъ въ Ост-Индію и Америку. Въ 1765 г. посланъ изъ Англіи въ Голландію для осмотра портовъ и въ томъ же году, возвратившись въ Россію, командовалъ придвор. яхтой *Александръ*, а затѣмъ б. посланъ по собствен. желанію на о-въ Мальту, «для лучшаго въ практикѣ познанія», и плавалъ на тамошнихъ галерахъ до 1768 г. Вернувшись въ Россію въ 1769 г., К. б. назн. на корабль *Не-тронь-меня* и на немъ совершилъ переходъ изъ Кронштадта въ Портсмутъ; въ 1770 г. на к-блѣ *Святославъ* совершилъ переходъ изъ Портсмута въ Средизем. море, гдѣ принялъ участіе въ сраженіяхъ съ тур. флотомъ при Наполи-ди-Романья и при Чесмѣ. Послѣ этого до 1775 г. К. плавалъ въ Архипелагѣ, послѣдовательно командуя к-блями *Ростиславъ*,

*Страшныи, Георгій-Побѣдоносецъ*, а съ 1776 г. — въ Средизем. морѣ, командуя фрегатомъ *Съверный Орелъ*. Въ 1776 г. награжденъ орд. св. Георгія 4 ст. за 18 кампаній. Въ 1778 г. въ Ливорно по собствен. почину началъ переговоры съ мароккск. посланникомъ объ установленіи дружествен. отношеній между Россіей и Марокко, имѣя въ виду, что «Мароккская имперія имѣетъ порта свои на пути плаванія въ Средиземное море, и эти порта могутъ служить пристанищемъ въ случаѣ надобности для нашихъ судовъ и для начинающейся мор. торговли, по изобилію многихъ продуктовъ своихъ». Далѣе К. предоставилъ марок. посланнику фр-ты *Павель* и *Констанція*, на к-рыхъ онъ и его свита б. отвезены въ Танжеръ. Переговоры К. увѣнчались успѣхомъ, и ему б. сообщено, что всѣ гавани Марокко навсегда будутъ открыты для российскихъ судовъ, какъ для судовъ дружественнаго народа. По возвращеніи въ Россію въ 1782 г. К. получилъ въ команд-ніе к-бль *Хотинъ* и плавалъ въ Черномъ и Азов. моряхъ. Въ 1784 г. произведенъ въ к.-адм. и переведенъ въ Балт. море; въ 1785—86 гг. состоялъ при береговой службѣ, а въ 1787 г. командовалъ эскадрою въ Балт. морѣ. Въ 1788 г., имѣя свой флагъ на кораблѣ *Всеславъ*, К. участвовалъ въ Гогландск. сраженіи, подъ нач-вомъ адм. Грейга, совмѣстно съ к-рымъ началъ ожесточ. атаку на флагманскій и передов. к-бли шведск. ав-рда, нанеся имъ значит. поврежденія и заставилъ спуститься за линію. При этомъ *Всеславъ* потерялъ весь рангоутъ и получилъ до 40 подвод. пробоевъ. За мужество, проявленное въ этомъ бою, К. получилъ, по настоянію Грейга, орд. св. Георгія 3 кл. Въ томъ же году К. принялъ участіе, держа свой флагъ на к-блѣ *Ярославль*, въ блокадѣ шведск. флота подъ Свеаборгомъ, при чемъ взялъ у шведовъ корабль *Густавъ-Адольфъ*, но, въ виду невозможности снять съ мели, сжегъ его. Послѣ смерти Грейга К. временно командовалъ Балт. флотомъ; произведенный въ началѣ 1789 г. въ в.-адм., онъ б. назначенъ нач-комъ эс-дры, находившейся въ Копенгагенѣ; отсюда, имѣя свой флагъ на кораблѣ *Три Герарга*, перешелъ къ о-ву Борнгольму, на соединеніе съ Чичаговымъ, и затѣмъ совмѣстно съ нимъ блокировалъ шведск. флотъ въ Карлскронѣ. Въ 1790 г. К. б. назн. командовать гребн. флотиліей, запертой шведами въ Выборг. заливѣ, и принялъ участіе въ Роченсальм. сраженіи. Въ 1792—96 гг. К. состоялъ чл. адмир-ствъ-коллегіи и въ 1797 г. назначенъ гл. ком-ромъ Архангельск. порта. Ум. въ 1798 г.

**КОЗЫРЕКЪ ВЪ ОКОПАХЪ.** См. **Блиндажъ.**

**КОИМБРА**, глав. гор. одноименнаго округа въ португальск. провинціи Нижн. Бейра, на прав. бер. р. Мондего, на ж. д. Лиссабонъ — Оporto. Одинъ изъ древнѣйш. городовъ Пиренейскаго полуо-ва, б. послѣдов-но завоеванъ римлянами, готами, маврами и лишь къ концу средн. вѣковъ вошелъ въ составъ Португ. корол-ва. 27 снт. 1810 г. близъ К. б. разбита франц. армія Массены (см. Бузако); въ 1834 г. городъ занялъ претендентъ на португ. престолъ Донъ-Мигуэль и сдѣлалъ его исходнымъ пунктомъ своихъ боев. операцій. Въ 1846 г. К. сдалась королевскимъ войскамъ (7 іюля), согласно условіямъ мирнаго договора, заключеннаго между Донъ Мигуэлемъ и герц. Салданья.

**КОЙКА**, постель матроса на кораблѣ, представляющая собою парусиновый прямоуг-къ, дл. 2 арш. 10 верш., шириною 1 арш. 8 верш., сшитый изъ двухъ полотнищъ коечн. канифаса; вдоль К., отступя отъ продол. краевъ на 7 дм., пришиваются банты изъ двойного канифаса, одинъ съ внутр. стороны К., другой съ наружной. Въ бантахъ дѣлается по 7 отверстій со вставленными люверсами. Такіе же люверсы имѣются и въ краяхъ самой К. Въ люверсы поперец. краевъ вяжутся тонкіе пеньковые концы, соединяющіеся затѣмъ въ одномъ общемъ кольцѣ, к-рое подтягивается тросомъ къ гаку или лееру подъ бимсы палубы. Принадлеж-тью всякой К. являются пробков. матрацъ, подушка, одѣяло и простыни; всѣ эти вещи закатываются на день въ К., послѣдняя шнуруется черезъ люверсы прод. края и соотвѣств. банта и укладывается до слѣд. ночи въ коечн. сѣтку на верхн. палубѣ. Т. обр. достигается экономія мѣста. Въ силу плавучести пробк. тюфяка К. служить спасат. средствомъ, а благодаря вязкости и знач. толщинѣ, защитой отъ пуль и осколковъ во время боя.

**КОЙСУ.** См. **Кавказская война.**

### КОКАНДСКАЯ ЭКСПЕДИЦІЯ 1875-76 гг.

Утвержденіе нашего владычества въ Бухарѣ и Хивѣ произвело большое впечатлѣніе въ Средн. Азіи и повело къ признанію могущ-ва Россіи и со стороны сохранившаго еще свою самостоя-ность Кокандскаго ханства. Владѣтель Коканда, Худояръ-ханъ, заискивалъ передъ Россіей, покровительствовалъ рус. торговлѣ въ предѣлахъ своего ханства и не упускалъ случая изъяснить свое дружеское къ намъ расположеніе и готовность идти навстрѣчу нашимъ пожеланіямъ. Такое положеніе, создавшееся въ 1874 г., вполне отвѣчало видамъ рус. прав-ства, к-рое не стремилось къ дальнѣйш. расширенію границъ имперіи и хотѣло лишь сохранить надлежащее вліяніе на слабыя сосѣд. ханства. Однако, политич. обстановка понемногу начала складываться неблагопріятно для этого. Образъ правленія хана, жаднаго къ деньгамъ, жестокаго и склоннаго къ поборамъ, не вызывалъ довѣрія его подданныхъ и давалъ поводъ къ частымъ вспышкамъ неудовольствія, к-рыя сдерживались отчасти опасеніемъ рус. силы. Но въ пол. 1875 г. возстаніе въ ханствѣ приняло большіе размѣры. Во главѣ недовольныхъ сталъ кипчакъ Абдурахманъ-Автобачи, сынъ казеннаго Худояръ-ханомъ регента ханства Мусульманъ-Кула, фанатикъ, поклявшийся на гробѣ Магомета вести войну съ невѣрными. Къ Автобачи примкнули всѣ недовольные нашимъ явленіемъ въ краѣ, всѣ лишенные выгод. мѣстъ и вліянія, а также все духовенство. Худояръ-ханъ принужденъ б. бѣжать въ наши предѣлы, а предвод-ли возстанія, избравшіе на мѣсто Худояра его сына Насръ-Эдина, чтобы выиграть время, заявили сначала, что переворотъ имѣетъ лишь внутр. значеніе, но вслѣдъ затѣмъ объявили газаватъ, т.-е. священ. войну, разослали эмиссаровъ въ наши предѣлы, а за ними двинули толпы своихъ войскъ, к-рыя и вторгнулись въ долину Ангрена, окружили Ходжентъ (см. К о с т а к о з ь) и появились въ верховьяхъ Заравшана. Трофеи непр-ля были ничтожны: 3 разоренныя почтов. станціи на пути въ Ташкентъ и нѣск. русскихъ плѣнныхъ; но самый фактъ вторженія воителей ислама про-

извелъ глубокое впечатлѣніе среди мѣстн. осѣдлаго населенія. На время торговля въ Ташкентѣ прекратилась. Вторженіе кокандцевъ б. отражено на всѣхъ пунктахъ, а затѣмъ туркестан. ген.-губ-ръ г.-ад. Кауфманъ, немедленно сформировалъ отрядъ изъ 16 ротъ, 8 сот., 20 ор. и 8 ракет. станковъ, к-рый и сосредоточился 19 авг. близъ Ходжента. Въ свою очередь, Абдурахманъ-Автобачи собралъ подъ своимъ нач-вомъ до 10 т. кокандцевъ и занялъ коканд. кр-сть Махрамъ. 20 авг. нашъ отрядъ выступилъ изъ Ходжента и веч. остановился на ночлегъ у с. Костакозъ. На друг. день онъ продолжалъ движеніе, все время удерживая натискъ коканд. конницы, и заночевалъ близъ с. Каракчикумъ, въ 4 вер. отъ Махрама. Утр. 22 авг. нашъ отрядъ началъ наступленіе. Т. к. мѣстность передъ кр-стью б. искусственно наводнена, то Кауфманъ рѣшилъ произвести обходъ и атаковать кр-сть съ фланга и тыла. Фланг. движеніе б. совершено въ образцов. порядкѣ и передовая позиція быстро занята. Кокандцы съ 2 вер. открыли арт. стрѣльбу по нашимъ вой-

указывая, что новый расходъ съ избыткомъ покроеется доходами съ ханства. На просьбу эту воен. мин-ръ отвѣчалъ въ депешахъ отъ 18 авг. и 1 снт., а также въ письмѣ отъ 2 снт. Кауфману, что Государь призналъ дальнѣйш. распространеніе предѣловъ Имперіи въ Азіи противнымъ общимъ интересамъ гос-тва, и потому Его Величеству не угодно, чтобы коканд. владѣнія б. занимаемы нашими войсками. Далѣе сообщалось, что Гос-рю угодно, чтобы съ Кокандомъ б. поступлено въ томъ же духѣ, какъ и съ Хивою, и что необходимо водворить въ ханствѣ какое-либо мѣстн. упр-ніе, к-рое могло бы держаться безъ пост. присутствія нашихъ войскъ; разрѣшалось только временно, около Намангана или друг. пункта, оставить небольш. наблюдат. отрядъ. Въ виду этого 22 снт. Кауфманъ заключилъ договоръ съ Насръ-Этдинъ-ханомъ, по к-рому послѣдній, признавъ себя покорнымъ слугою Государя, обязывался уплачивать въ видѣ дани ежегодно 500.000 руб. и уступалъ Россіи всѣ земли къ с. отъ р. Нурына. Изъ этихъ земель, согласно приказу по туркестан. ген.-губ-ству отъ 16 окт. 1875 г., образованъ Наманганскій отдѣлъ, нач-комъ к-раго б. назн. отличившійся во время К. похода г.-м. Скобелевъ. По заключеніи мирн. договора отрядъ нашъ выступилъ изъ-подъ Маргелана п 26 снт. прибылъ въ Наманганъ. Однако, быстрое очищеніе только что покореннаго ханства оказалось преждевременнымъ. Насръ-Этдинъ, заключившій съ нами договоръ, не въ состояніи былъ поддержа-

ть спокойствіе въ



скамъ, но стрѣльба эта б. безрезультатна, и успѣхъ быстро склонялся на сторону русскихъ. Честь побѣды 22 авг. выпала, гл. обр., на долю 1-го Туркест. стрѣлк. б-на, к-рый черезъ ворота вост. фаса первый ворвался въ кр-сть и овладѣлъ ею. Кокандцы бросились къ рѣкѣ, надѣясь спастись вплавъ, и здѣсь массами гибли отъ нашего руж. огня. Разгромъ кок-цевъ былъ полный; однихъ убитыхъ насчитывалось у нихъ болѣе 2 т. ч. Выждавъ прибытія продовольств. и арт. транспортовъ и оставивъ въ Махрамѣ небол. г-зонъ, Кауфманъ 26 авг. выступилъ къ столицѣ ханства, Коканду. 29 авг. этотъ городъ б. занятъ безъ выстрѣла. 5 снт. наши войска двинулись дальше и 8-го прибыли въ Маргеланъ. Здѣсь для дальнѣйш. преслѣд-нія скопищъ Абдурахмана-Автобачи б. сформированъ летуч. отрядъ въ составѣ: 6 сотенъ, ракетной б-реи, 2 ротъ, посаженныхъ на арбы, и к-арт. д-зіона, подъ нач. г.-м. Скобелева, к-рый овладѣлъ безъ боя крайнимъ вост. городомъ ханства Ошемъ и разбѣжалъ скопища Абдурахмана-Автобачи, бѣжавшаго въ Узгентъ. 13 снт. летучій отрядъ возвратился въ Маргеланъ. Т. обр., въ теченіе 3 недѣль Кауфманъ овладѣлъ всѣмъ ханствомъ. Что касается устройства нашихъ отношеній къ ханству, то Кауфманъ полагалъ необходимымъ занять его нашими войсками, для чего просилъ нѣск. усилить войска округа,

краѣ. Абдурахманъ-Автобачи, находившійся на свободѣ и пользовавшійся больш. авторитетомъ среди кок-цевъ, вновь поднялъ возстаніе, центромъ к-раго сдѣлался Андижанъ. Абдурахманъ-Автобачи низложилъ Насръ-Этдина и провозгласилъ ханомъ родств-ка Худоюра, Пулатъ-бека (онъ же Фулашъ-бекъ). Для подавленія этого возстанія 28 снт. изъ Намангана высланъ б. отрядъ г.-м. Троцкого (5½ ротъ, кон. б-рея, 3½ сот. и 4 ракет. станка,—всего 1.400 чел.). Число защитниковъ Андижана простиралось до 70 т., не считая 15 т. кара-киргизовъ Пулатъ-бека, расположившихся внѣ города. Несмотря на такое неравенство силъ, 1 окт. отрядъ Троцкого овладѣлъ Андижаномъ (см. А н д и ж а н ъ). Но неравенство силъ не позволило ему развитъ успѣхъ до степени полн. пораженія, какъ то было подъ Махрамомъ. Разрушивъ наполовину городъ, Троцкий въ тотъ же день направился обратно въ Наманганъ, куда прибылъ 8 окт. Отступленіе нашего отряда ободрило враждебные намъ элементы въ краѣ; Насръ-Этдинъ-ханъ бѣжалъ въ наши предѣлы, и въ К. ханствѣ снова начались анархія и возстаніе противъ насъ. Между тѣмъ, въ сер. нбр. Кауфманъ уѣхалъ въ Ташкентъ, оставивъ въ Наманганѣ 3 б-на, 5½ сот. и 12 ор. и назначивъ нач-комъ отряда и Наманган. отдѣла Скобелева. Покидая Наманганъ, Кауфманъ рекомендовалъ Скобе-



леву дѣйствовать оборонит-но, не выходя за предѣлы Наманган. отдѣла, т. к. къ веснѣ онъ рассчитывалъ получить полномочія и достаточныя средства для окончат. разрѣшенія уже назрѣвшаго К. вопроса. Создавшееся положеніе въ К. ханствѣ побудило вновь Кауфмана ходатайствовать о присоединеніи къ Имперіи всего ханства, т. к. ненормальное хаотическое состояніе его вредно отражалось на всемъ экономич. строѣ рус. Туркестана и подрывало вѣру мѣстн. населенія въ нашу силу. Вмѣстѣ съ тѣмъ Кауфманъ вновь настаивалъ на усиленіи туркестан. войскъ 5 б-нами, 8 сотнями и 2 б-реями. На этотъ разъ его предложеніе б. принято, т. к. не предвидѣлось другого способа къ водворенію въ ханствѣ порядка и спокойствія. 15 янв. 1876 г. послѣдовало Высочайшее разрѣшеніе «занять остал. часть К. ханства, когда Кауфманъ признаетъ это необходимымъ». Въ то время, какъ шла эта дипломатическая переписка, въ Наманган. отдѣлѣ было далеко не спокойно. Со времени отъѣзда Кауфмана началась почти непрерывная малая война. Сперва вспыхнуло возстаніе въ Тюря-Курганѣ, во главѣ к-раго стоялъ Батырь-Тюря. Скобелевъ съ 3 ротами, 1½ сотнями и 4 орудіями бросился противъ Батыря и разбилъ его; пользуясь его отсутствіемъ, намаганцы атаковали оставшіяся въ городѣ г-зонъ. Скобелевъ, окончивъ съ Батыремъ, форсиров. маршемъ вернулся въ Наманганъ и жестоко наказалъ его жителей. Водворивъ здѣсь порядокъ, Скобелевъ разбилъ у Балыкчи шайку кок-цевъ, тревожившихъ нашу границу, затѣмъ 25 дкб. предпринялъ эксп-цію для истребленія зимовокъ, принадлежащихъ кипчакамъ, но послѣдніе уклонились отъ боя, и потому эта экспедиція не принесла ожидаемыхъ результатовъ. Во время этой эксп-ціи Скобелевъ узналъ, что всѣ силы К. ханства сосредоточились въ Андижанѣ; зная, что возвращеніе его въ Наманганъ было бы принято кок-цами за слабость рус. оружія, онъ на свою личн. отвѣт-ность рѣшилъ взять Андижанъ, что и выполнилъ въ теченіе 4—10 янв. (см. Андижанъ). Послѣ потери Андижана Абдурахманъ-Автобачи отступилъ съ остатками своихъ силъ къ сел. Ассаке, жители к-раго стали немедленно переходить на его сторону. Скобелевъ 18 янв. двинулся вслѣдъ за Абдурахманомъ и, лично руководя кав. атакой, уничтожилъ послѣд. остатки К. войскъ. Бой при Ассаке убѣдилъ, наконецъ, Абдурахмана-Автобачи въ бесплодности дальнѣйш. сопр-ленія, и 24 янв. онъ сдался въ плѣнъ, а 28 янв. летуч. отрядомъ б. схваченъ въ горн. кишлакѣ Учъ-Курганѣ и другой виновникъ волненій въ краѣ, Пулатъ-бекъ. Абдурахманъ-Автобачи сосланъ б. на житѣе въ Екатеринославъ, а Пулатъ-бекъ б. повѣшенъ въ Маргеланѣ. Быстрыя и рѣшит. дѣйствія нашихъ войскъ, выдержанная, отвѣчающая мѣстн. понятіямъ, суровая политика Скобелева, произвели подавляющее впечатлѣніе на все населеніе К. ханства. Волненіе утихло. Депутация съ изъявленіемъ покорности отъ Маргелана, Оша, Узгента, Коканда и другихъ мѣстъ начали стекаться къ Скобелеву въ Андижанъ. Въ это время, пользуясь успокоеніемъ края, Насръ-Этдинъ-ханъ вернулся изъ Россіи въ Кокандъ и началъ было уже принимать мѣры для утвержденія своей власти въ ханствѣ, но, почти одновр-но съ его прибытіемъ, Скобелевъ получилъ приказаніе отъ туркестан. ген-

губ-ра о присоединеніи ханства къ Россіи. Во исполненіе этого, Скобелевъ быстро сосредоточилъ войска въ Коканду и 7 фвр. 1876 г. безъ кровопролитія лишилъ хана свободы. Насръ-Этдинъ сосланъ б. на житѣе въ Оренбургъ. 19 фвр. 1876 г. послѣдовало Высоч. повелѣніе вновь занятую область, составлявшую до 1875 г. К. ханство, включить въ границы Имперіи и образовать изъ нея область Ферганскую. Такое названіе б. дано въ виду того, что такъ называлась эта страна арабами уже съ начала VIII вѣка до Р. Х. и это названіе древнѣйшее изъ извѣстныхъ намъ. Кауфману предоставлено было ввести упр-ніе Ферган. областью по ближайш. своему усмотрѣнію, сообразуясь съ мѣстн. условіями и употребляя для расходовъ имѣющіе поступать съ области доходы. Начальникомъ вновь учрежденной области б. назн. Скобелевъ. Съ присоед-ніемъ ханства къ Имперіи только ю.-вост. часть области, продолжало волноваться. Въ апр. Скобелевъ занялъ Гульчу и разбилъ скопище кара-киргизовъ у Янги-Арыка, а лѣтомъ того же 1876 г. предпринялъ экспедицію въ долину Большого и Малаго Алая (см. Алайскій походъ). Результатомъ всѣхъ этихъ дѣйствій б. изъявленіе покорности кара-киргизами и учрежденіе въ ихъ средѣ принятаго для кочевниковъ упр-нія. Съ присоед-ніемъ Ферган. области тер-рія Россіи увеличилась на 1.596 кв. миль съ населеніемъ до 675.000 душъ. (А. Максимовъ, Истор. обзоръ Туркестана и поступат. движенія въ него русскихъ; Воен. дѣйствія противъ кок-цевъ въ 1875 и въ 1876 гг. по официал. свѣдѣніямъ, изданіе «Вост. Сборника», 1876; Очерки К. ханства, «Вѣстн. Евр.» 1875 г., № 10; Очеркъ К. ханства, «Извѣстія Импер. рус. геогр. общества» 1876 г.; Дѣла Азіат. части гл. штаба 1875 г. №№ 4 и 31, 1876 г. №№ 2 и 8 и 1877 г. №№ 1 и 57).

**КОКАРДА**, отличительный воен. знакъ на голов. уборахъ, большею частью круглый или овальный, дѣлаемый изъ металла, фарфора (эмали) или въ видѣ ленточн. розетки и служащій показателемъ принадлежности воина къ опред. гос-тву. Первонач-но К. назывался у венгровъ и кроатовъ небол. султанъ или пучекъ пѣтуш. перьевъ, носившійся на шапкѣ. Обычай носить на шляпѣ бантъ б. введенъ въ пол. XVIII в. фр-зами и отъ нихъ заимствованъ проч. народами. Въ Россіи К.—въ видѣ шерстян. бѣл. банта на треугольн. шляпѣ—б. установлена въ 1732 г., «яко російскій полевой знакъ». Бѣлый бантъ держался до 1796 г., когда Имп. Павломъ I бантъ у н. чиновъ пѣхоты б. отгмѣненъ, а въ кав-ріи и у оф-ровъ б. замѣненъ чернымъ съ оранж. узкими полосками. Въ 1801 г. на шляпахъ нижн. чиновъ пѣхоты снова б. восстановлена К. въ видѣ кругл. розетки изъ черн. шерстяной съ оранжев. каемками тесьмы; такого же типа К. б. установлены и для прочихъ и впоследствии перешли на кивера. Съ 1809 по 1812 г. К. съ киверовъ постепенно исчезли, замѣняясь репейками, к-рые у н. чиновъ были ротн. цвѣтовъ, у у.-оф-ровъ—бѣлые съ сѣр. углами, а у оф-ровъ—серебряные (у об.-оф-ровъ изъ шнура, а у шт.-оф-ровъ изъ блестокъ), съ черно-оранжев. полосатымъ оваломъ посрединѣ, съ Импер. вензелемъ. На шляпахъ К. сохранялись прежнія, но съ 1815 г. къ нимъ по краю б. прибавлена бѣлая лента,

перешедшая потомъ въ серебряную. Въ 1844 г. съ введеніемъ касокъ, у оф-ровъ подь прав. чешуей б. установлена круглая металл. К. изъ широк. бѣлой полоски, двухъ оранжевыхъ и одной черн. полоски и съ черн. кругомъ внутри; въ томъ же году подобная К., но меньшаго размѣра и овальная, б. установлена на околышахъ офицер. фуражекъ. Въ 1855 г. К. установлена на голов. уборѣ (кромѣ фуражки) и н. чиновъ. Въ 1857 г. подобная же К., но круглая, установлена на фуражкахъ чин-ковъ. Въ 1862 г. образецъ К. б. измѣненъ: у нижн. чиновъ она уменьшена, а у оф-ровъ, вмѣсто оранж. полосокъ, введены золотыя. Слѣд. измѣненія К., не касавшіяся однако ея цвѣтовъ, происходили въ 1881 и въ 1907 гг. Нынѣ въ рус. арміи всѣми в.-служащими, кромѣ воен. чин-ковъ, К. носится на околышѣ фуражки и, кромѣ того, имѣется на всѣхъ парадн. голов. уборахъ, кромѣ кавказ. папахъ. Всѣ иностр. арміи, кромѣ Англии, Испаніи и Турціи, имѣютъ К., но носятъ онѣ не на всѣхъ голов. уборахъ; въ герм. арміи на гол. уборѣхъ носятся 2 К.: общеимперская и мѣстная.

**КОКБЕРНЪ (Cockburn), Георгъ**, англ. адм. (1772—1853). Командуя кораблемъ, отличился въ 1809 г. въ Вальчернской экспедиціи (см. это). К.-адм-ломъ участвовалъ въ войнѣ съ Соед. Шт. Сѣв. Америки, какъ непосредств. помощникъ адм. Кохрѣна (см. это слово) и глав. исполнительъ карат. экс-цій противъ беззащит. побережья. Въ 1815 г. К. везъ на кораблѣ *Northumberland* на о-въ Св. Елены Наполеона и до прибытія Гудсона Лоу исполнялъ обязанности губ-ра о-ва. (*Laird Clowes, Royal Navy, 1904*).

**КОКЕНГАУЗЕНЪ**, мѣстечко Лифляндской губ., Венденскаго у., на З. Двинѣ, въ 105 вер. отъ Риги. Рус. лѣтописямъ извѣстно подъ названіемъ Кукейнаса и Куконоса. Изъ хроникъ Генриха Латышскаго и Риёмованной усматривается, что въ концѣ XII в. полоцкіе князья владѣли теченіемъ Зап. Двины почти до самаго моря и имѣли тамъ 2 укрѣпл. пункта: Кукейнось и Герликъ (Крейцбургъ). Ко времени основанія ливонскаго ордена Меченосцевъ (1201 г.) въ Кукейнось княжилъ Вячко (Вячеславъ), родств-къ полоцк. князю Владиміру. Тѣснимый Литвой, Вячко добровольно призналъ свою зав-сть отъ рижск. епископа Альберта, но обманулъ его. Будучи увѣренъ въ неизбѣжности возмездія со стороны ливонцевъ, Вячко въ 1208 г. оставилъ Кукейнось вмѣстѣ со своей дружиной и жителями города. Возвратясь изъ Германіи въ 1209 г. въ нов. крестonosцами, еп. Альбертъ возстановилъ разрушенныя укр-нія Кукейнаса, обративъ его въ крѣпк. замокъ, и оставилъ здѣсь г-зонъ изъ рыцарей, камнеметчиковъ и части епископской дружины. Въ 1226 г. у К. произошло сраженіе рыцарей съ Литвой. Во время Ливонской войны 1577 г. Магнусъ, принцъ датскій, к-раго Іоаннъ Грозный провозгласилъ королемъ Ливонскимъ, безъ разрѣшенія Государя занялъ К., а также и другіе ливон. города, пославъ Іоанну требованіе не беспокоить ливонцевъ, вѣрныхъ своему королю. Узнавъ, кромѣ того, о тайныхъ сношеніяхъ Магнуса съ непр-лемъ, Іоаннъ быстро подошелъ къ К., гдѣ предалъ избіенію отрядъ Магнуса. Въ 1601 г., во время польско-швед. войны за Ливонію, К. б. взятъ шведами штурмомъ, но г-зонъ продолжалъ обороняться съ необычайнымъ упор-

ствомъ, покуда Радзивиллъ и Ходкевичъ не подошли съ значител. силами. Разбивъ при К. швед. ген. Гилленгельма, польск. полк-дцы освободили доблестн. г-зонъ. Въ 1656 г., во время Ливон. похода противъ швед. короля Карла X, Царь Алексѣй Михайловичъ направилъ 14 авг. боярина С. М. Стрѣшнева для овладѣнія К., к-рый и б. взятъ приступомъ. По Кардисскому миру 1661 г., К. б. возвращенъ шведамъ. Въ 1700 г., при началѣ Сѣв. войны, союзникъ Петра I, польск. король Августъ, вступивъ въ Лифляндію, открылъ воен. дѣйствія захватомъ К. Въ іюнѣ 1701 г. рус. отрядъ соединился здѣсь съ саксонцами и, ожидая осады шведовъ, возобновилъ укр-нія. Карлъ XII, желая развлечь вниманіе саксонцевъ и удержать ихъ въ К., обошелъ кр-сть, переправился черезъ Аа и 29 іюня подошелъ къ Нитау. Саксонскій фельдм-лъ Штейнау, ожидавшій шведовъ у К., обнаружилъ ихъ на Рижск. дорогѣ. Союзники опомнились слишкомъ поздно; они покинули кр-сть, оставивъ тамъ 4 пп. съ к-дантомъ Бозе, к-рый счелъ свой г-зонъ слишкомъ слабымъ для сопр-ленія шведамъ и 24 іюля покинулъ свой постъ, взорвавъ укр-нія К. (Ливонскія хроники: Генриха Латышскаго, Риёмованная, Руссова, Вартберга, Кельха; *Соловьевъ, Исторія Россіи, т. 15*).

**КОКЕРИЛЬ, Джонъ**, англичанинъ, основанный въ 1807 г. извѣстный желѣзодѣлат. и машиностроит. заводъ въ г. Серенѣ въ Бельгии (въ 9 км. отъ Льежа), принадлежащій нынѣ акціонерному обществу «Société Anonyme John Cockerill de Seraing». Заводъ лежитъ внутри кр-сти, близъ фортов. линіи, имѣетъ свои каменноуг. копи и нѣск. домен. печей, 11 т. рабочихъ. Одна изъ главн. спец-стей завода—выдѣлка арт. орудій и бронев. куполовъ діам. до 5½ мтр. для скорострѣл. пушекъ и гаубиць калибр. въ 5,7 см., 7,5 см., 12 см. и 15 см.—исключ-но для сухоп. установокъ, а также бронев. башенъ для электрич. прожекторовъ, наблюдательей и дальномѣровъ. Громад. заказы заводъ получаетъ, гл. обр., отъ бельг. прав-ства; много куполовъ заводъ исполнилъ для Швеціи (кр-сти Буденъ, Карлсборгъ, Гетеборгъ) и Даніи (Копенгагенъ). Заводъ выработалъ свою систему 12 и 15-см. скоростр. крѣп. гаубиць, длиною въ 12 клб., съ затворомъ, эксцентрично вращающимся въ уширенной казен. части орудія, безъ выдвиганія затвора наружу; затворы эти удобны тѣмъ, что не стѣсняютъ внутр. простр-ва башни. Пушки для куполовъ имѣютъ длину въ 16 клб. и такіе же затворы, какъ у гаубиць. Въ конструкцію бронев. куполовъ заводъ внесъ много усовершен-ній: вмѣсто высокаго цилиндрич. барабана куполь кладется прямо на кольцо изъ стальн. двутавровой балки, к-рое при помощи нѣск. конич. роликовъ катается вмѣстѣ съ куполомъ по плоскому рельсу, задѣланному въ бетон. кладку. Купола, гл. обр., выдѣлываются изъ литой никкелевой (бессемеровской) стали, толщ. въ прокованномъ видѣ въ 220 мм. (8⅞"); куполь составляется изъ двухъ кусковъ, съ двумя желѣз. рубашками подь ними, толщ. по 20 мм. (¾") каждая, скрѣпленныя съ броней болтами. Купола дѣлаются не подъемными, а вращающимися, при чемъ углы возвышенія пушкамъ придаются вращеніемъ ихъ на оси у самаго дула орудій; благодаря этому, дуло пушки не выходитъ за пов-сть купола; между куполомъ и подкупольн. кольцомъ, со-

единенными между собою въ шпунтъ, прокладывается слой особаго мягкаго металла, толщ. ок. 2 см., для смягченія удара на ролики при попаданіи въ куполь снаряда и для уничтоженія прорыва ядовитыхъ газовъ. Вращеніе куполовъ производится при помощи электромоторовъ (полный поворотъ въ 20—30 сек.) и людей (полн. поворотъ въ средн. 1½ мин.). Внутри купола воздухъ нагнетается центробѣжными, ручными или электрич. вентиляторами; для выхода воздуха въ подкупольномъ кольцѣ сдѣланъ рядъ большихъ отверстій съ плотно притертыми крышками, все время открытыми, но автоматически захлопывающимися при попаданіи ядовитыхъ газовъ въ простр-во между куполомъ и передов. броней; передовая броня (авантъ-кирассе) отливается большею частью изъ обыкн. бессемер. стали до 30 см. толщ., не прокованной подъ паровымъ молотомъ. Зазоръ между передов. броней и куполомъ умышленно дѣлается большимъ, именно отъ 5 до 8 см. (3¼"), для избѣжанія заклиненія купола снаряд. осколками. Каждая башня послѣ изготовленія испытывается 50 выстрѣлами съ разстоянія 25 мтр. изъ 15-см. гаубицъ мелинитов. снарядами; кромѣ того, въ мѣстахъ попаданія снарядовъ въ куполь еще взрываютъ такіе же снаряды, положенные плашмя на броню. Пушки въ куполахъ завода стрѣляютъ подъ наибольш. углами возвышенія (30°), а гаубицы—41°; подача снарядовъ производится норіями и особыми лотками на зубчатыхъ дугахъ; пустыя гильзы патроновъ улавливаются въ особые кожаные ящики съ автоматически закрывающимися дверцами; остроумно устроены въ куполахъ перископы для наводки орудій: это—вертик-ныя мѣд. трубки съ 2 стеклянными призмами и окуляромъ внизу, пропущенныя черезъ толщю брони; системой рычаговъ эти трубки поднимаются и опускаются; наверху къ трубкѣ прикрѣпленъ кусокъ стальн. брони, к-рый, при опущенномъ перископѣ, закрываетъ какъ пробкой отверстие въ бронѣ, черезъ к-рое пропущенъ перископъ. Кромѣ бронев. куполовъ, заводъ изготовляетъ: 1) стальные 6-мм. крѣп. щиты; 2) 4-мм. щиты никкел. стали для орудій полев. арт-ріи; 3) особые 2½-см. стальн. щиты для герметич. закупорки отъ ядовитыхъ газовъ капонирн. амбразуръ съ задѣланными въ нихъ при помощи яблочн. шарнировъ 57-мм. и 75-мм. капонир пушками; 4) орудія морской, береговой, полевой и горной арт-ріи калибр. до 15 см. и длин. до 50 клб. со щитами и безъ щитовъ и 5) снаряды. Заводъ имѣетъ 2 полигона для испытанія арт. орудій и куполовъ и громад. подъем. кранъ на бер. р. Маасъ для погрузки тяжестей на суда.

**КОКИМБО (Coquimbo)**, чилийск. коммерч. портъ каботаж. плаванія въ провинціи того же имени, гавань г. Серена; глуб. у набережной 22 фт.; лежитъ на берегу обширн. и хорошо защищенной бухты. Ж.-д. сообщеніе съ внутр. сѣтью страны. Телеграфъ. Насел. около 10 т. Небол. механ. мастерская. Запасъ угля ок. 5 т. тн.

**КОКОРИНЪ, Михаилъ Ивановичъ** (1839—1907), г.-л. рус. арт-ріи, конструкторъ лафета для 11-дм. берег. мортиры (см. Л а ф е т ы). Образование получилъ въ Гатчин. сирот. инст-тѣ и Спб. унив-тѣ, затѣмъ поступилъ въ Михайл. арт. уч-ще, откуда въ 1861 г. выпущенъ прап-комъ въ арт-рію. Въ 1865 г. б. переведенъ въ глав.

арт. упр-ніе, а въ 1879 г., въ чинѣ полк., назначенъ на должность старш. арт. пріемщика. Въ 1885 г. б. произв. въ г.-м., съ назначеніемъ ком-ромъ Свеаборг. крѣп. арт-ріи, въ 1891 г. получилъ должность помощ-ка нач-ка арт-ріи Киев. воен. округа, а въ 1895 г. произведенъ въ г.-л. съ назначеніемъ нач-комъ арт-ріи Одес. воен. округа и на этой должности скончался послѣ болѣзни.

**КОКОРЫ**, приспособленія для подноски боев. припасовъ къ казен. срѣзу орудія при заряданіи. По роду назначенія К. дѣлятся на снарядные и зарядные. *Снарядный* К. для 6-дм. полев. мортиры (фиг. 1) состоитъ изъ 3 продол. желѣзныхъ полосъ, изъ к-рыхъ крайнія снабжены скобами (ручками для переноски). Задніе концы (на фиг. правые) загнуты внутрь для удержанія снаряда въ наклон. положеніи. Полосы соединены между собою двумя шарнир. поперечинами. Вложенный въ К. снарядъ защем-

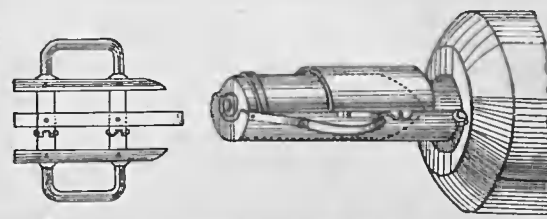

Фиг. 1.

Фиг. 2.

ляется между шарнирными полосами, какъ въ тискахъ, въ такомъ видѣ подносится головною частью къ казнѣ орудія и выталкивается прибойникомъ изъ К. въ камору мортиры. К. для 6-дм. и 24-фн. крѣп. пушекъ, въ видѣ полуцилиндрич. желоба съ крышкой (фиг. 2), при заряданіи пушекъ одѣвается своими крючьями за крючки на казен. срѣзѣ орудія. Въ днѣ К. имѣется вырѣзъ для доннаго винта снаряда. Для осад. и крѣп. орудій 6-дм. калибра роль К. играетъ бомбоносъ (см. это слово). Для подвозки снарядовъ къ орудію и для подачи ихъ къ казенному срѣзу въ берегов. арт-ріи примѣняется К.-телѣжка (фиг. 3), въ видѣ желѣз. желоба съ парюю катковъ на колѣнчат. оси и

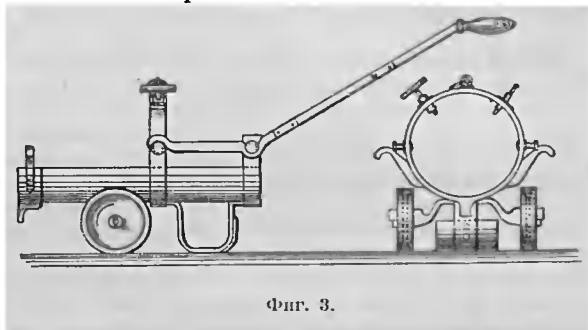

Фиг. 3.

подстановкою для удержанія К. въ горизонт. положеніи. Въ средн. части К. имѣется обручъ съ двумя зажимн. винтами для удержанія вложеннаго въ К. снаряда и кольцомъ для подвѣшиванія К. къ крючку цѣпи подъемн. снаряднаго крана при поднятіи его со снарядомъ къ казнѣ орудія передъ заряданіемъ. За боковыя упоры обруча задѣваются крючкообразные концы рычаговъ-оглобель, помощью к-рыхъ К.-телѣжка перевозится. Къ передн. оковкѣ К. при-

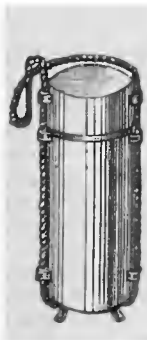

Фиг. 4.

крѣплена пара крючьевъ, к-рыми К. задѣвается за крючки на казен. сръзѣ орудія при его заряджаніи. К.-телѣжки для 11 и 13½-дм. пушекъ снабжены двумя парами катковъ. Для подноски зарядовъ къ орудіямъ не менѣе 9-дм. клб. употребляются *зарядные К.*, въ видѣ жестян. цилиндра съ крышкою (фиг. 4); въ боковыя ушки цилиндра и крышки пропущена круговая веревка съ петлей для одѣванія черезъ плечо. Въ полв. дальнобойной артиллеріи роль заряднаго К. выполняетъ зарядная сума (см. это слово).

**КОКОСОВЫЕ О-ВА** (*Cocos* или *Keeling Islands*), группа изъ 23 коралловыхъ о-вковъ (12°4'—12°13' юж. ш. и 96°49'—96°57' в. д.), образующихъ очень характерный атоллъ (наибольшая шир.—9½ миль); о-ва покрыты богатой растит-стью, гл. обр., кокосовыми пальмами, культура к-рыхъ и представляетъ единств. источникъ сущ-ванія жителей (ок. 600 ч.). Въ сѣв. части атола имѣется удобная и укрытая якорн. стоянка (портъ Альбионъ). К. о-ва лежатъ на пути изъ Каплэнда въ Зондск. проливъ, соединены подвод. телеф. кабелями съ Коломбо (Цейлонъ), Австраліей (Персъ), о-вомъ св. Маврикія и далѣе съ Мадагаскаромъ и Африкой. Открыты въ 1609 г. кап-номъ Килингъ, они въ 1856 г. объявлены достояніемъ англ. короны и съ 1882 г. находятся въ вѣдѣніи ген.-губ-ра Стретсъ-Сетлемента (см. карту Индійскаго океана).

**КОКСКАЯ ПЕРЕПРАВА.** См. **Ингуръ.**

**КОКСЪ**, дерев. шипъ въ кораб. корпусѣ (см. Деревянное судостроеніе), служащій для соединенія отдѣльныхъ деревьевъ.

**КОКЪ** (офицерскій или командный), спец. званіе матроса-мастерового, готовящаго пищу на воен. судахъ. По этому званію К., наравнѣ съ конопатчикомъ, ложникомъ, плотникомъ, парусникомъ и оружейникомъ, получаетъ содержаніе, нѣск. превышающее жалованье матроса 1-ой статьи: береговое—1 р. 25 к. (вмѣсто 1 р.) и морское—2 р. 40 к. (вмѣсто 75 к.). въ мѣс.

**КОЛА**, заштатн. гор. Арханг. губ. съ насел. ок. 600 жит., расположенъ между устьями рр. Колы и Туломы; населеніе, гл. обр., рыбацье, занимается ловомъ семги въ верховьяхъ Кольскаго залива, а въ зимнее время выѣзжаетъ на акулій промыселъ въ Кольскій и Мотовскій заливы. К. существовала уже въ XIII ст.; о ней упоминается въ договорѣ Ярослава Тверскаго съ норвежцами. При Иоаннѣ Грозномъ К. б. переименована въ Кольскій острогъ и служила мѣстомъ, ссылки для госуд. преступниковъ. Въ 1704 г., по повелѣнію Петра I, въ К. б. построена де-



Фасадъ древняго деревян. замка въ г. Колѣ.

рев. 4-уг-ная б-сть, съ башнями по угламъ и 59 пушками. Въ 1710 и 1714 г. К. дала 250 матросовъ изъ числа лучшихъ молодыхъ рыбопромышленниковъ для нашего воен. флота. 30 апр. 1720 г. послѣдовалъ указъ Петра о построеніи земл. кр-стицы ок. К-скаго острога. Для этого б. повелѣно Архангельск. вице-губ-ру Ладъженскому послать инж-ра и назначить туда к-дантомъ надежн. штабъ или оберъ-офицера. Предположеніе это б. выполнено позже. По своему значит. удаленію отъ мор. берега, К-ская кр-стица не могла имѣть на оборону его никакого вліянія. Въ 1780 г. К-скій острогъ б. сдѣланъ окружн. городомъ; въ 1784 г. К-ское упр-ніе переименовано въ уѣздн. городъ; въ 1792 г., по случаю войны со Швеціей, въ К. б. присланъ к-дантъ. Въ царст-ніе Павла I К-скую кр-сть приказано упразднить, а арсеналъ и боев. припасы перевезти въ Екатерининскую гавань, гдѣ предполагалось устроить воен. портъ; мысль эта, однако, не осуществилась, и въ 1801 г. воен. запасы б. отправлены въ Соловецкій монастырь. К. неоднократно подвергалась нападению шведовъ и разбойничьихъ шаяекъ, а въ 1809 и 1854 гг. ее бомбардировали англ. воен. суда. Въ 1859 г. К. б. объявлена заштат. городомъ, а К-скій уѣздъ причисленъ къ Кемскому. Въ 1883 г. К. снова сдѣлана уѣздн. городомъ, а въ 1899 г., съ устройствомъ въ Екатеринин. гавани новаго города, Александровска, обращена въ безуѣзд. городъ. Въ наст. время въ К. имѣется ок. 200 домовъ и камен. соборъ, построенный въ 1804 г. на завѣщанный Императрицей Екатериной II капиталъ. Остатки укр-ній К. существовали еще въ 50-хъ гг. прошл. ст. (Ф. Ласковскій, Матеріалы по ист. инж. иск-ва въ Россіи, ч. II, Спб., 1861).

**КОЛАЧКОВСКІЙ, Клементій-Іосифъ-Евгеній**, польск. инж. ген., род. въ 1793 г. Получивъ хорошее общее образованіе, К. въ 1809 г. поступилъ въ Варшав. аппликац. школу, откуда б. выпущенъ оф-ромъ въ инж. к-съ. Въ нач. 1812 г. кап. К. б. поручены работы по кр-сти Модлинъ, затѣмъ онъ находился въ рядахъ V к-са Понятовскаго въ Великой Арміи и впоследствии въ своихъ интересн. запискахъ подробно описалъ боев. дѣйствія этого к-са. Послѣ кампании 1813—14 гг., к-рую онъ провелъ въ польск. войскахъ, К. б. зачисленъ Цес-чемъ Константиномъ Павловичемъ въ инж. к-съ новой польск. арміи; съ 1816 г. онъ б. инсп-ромъ варшав. апплик. школы и одновр-но съ тѣмъ проф-ромъ форт-ціи, топографіи и геодезіи. Во время возстанія 1830—31 гг. полк. К. б. назн. нач-комъ инж-ровъ польск. арміи (фвр. 1831 г.), а вслѣдъ за тѣмъ ему б. поручено сооруженіе варшав. укр-ній. 11 нбр. 1831 г. онъ б. произведенъ въ бригад. ген. и послѣ Прондзинскаго временно исполнялъ обязанности ген.-квартирм-ра. Записки К. «О войнѣ 1812 г.» отличаются безпристрастіемъ; онъ ставитъ Багратиона на ряду съ Ланномъ, Неемъ и Даву, а о рус. солдатѣ крайне высокаго мнѣнія. На рус. языкѣ записки К. напечатаны 2 раза: 1) въ извлеченіи и съ пропусками въ «Варш. Воен. Журн.» 1899 г. и 2) въ «В.-Истор. Вѣстникѣ», изд. при «Воен. Сб.» 1911 г., въ полномъ видѣ, съ предисловіемъ К. Военскаго.

**КОЛБУМОВЪ**, сел. на прежней польско-венгер. гр-цѣ, около к-раго 4 мая 1771 г. произошло одинъ изъ первыхъ боев. эпизодовъ



нашей борьбы съ польск. конфедератами,—нападеніе 300 поляковъ изъ отр. Целавскаго на нашъ пограничн. наблюдательный отрядъ полк. Гейсмана. Послѣдній успѣшно отразилъ непріятеля и отбросилъ его за р. Дунаецъ; поляки потеряли 50 ч. уб. и ран. (*А. Петровъ*, Война Россіи съ Турціей и польск. конфедератами).

**КОЛГАНИ**, дер. около дер. Копорье, на побережьѣ Финск. зал., въ окр-стяхъ к-рой въ концѣ снт. 1708 г. швед. армія г.-м. Либекера (20 т. ч.), предназначенная для операций въ Финляндіи, б. посажена на суда для отправленія въ Швецію (см. Сѣверная война). 29 снт. началась посадка швед. войскъ, длившаяся около 2 нед. Между тѣмъ, нашъ отрядъ ген.-адм. гр. Апраксина (5 б-новъ пѣхоты, 1 б-нъ gren-ръ, 200 драгунъ, нѣск. выборныхъ ротъ и сотня казаковъ) 12 окт. атаковалъ швед. ар-рдъ (5 б-новъ), окопавшійся въ ретр-ментѣ въ окр-стяхъ К. Атакой руководилъ Апраксинъ, получившій отказъ отъ шведовъ на предложеніе сдаться. Войска б. раздѣлены на 2 колонны, двигавшіяся въ обходъ обоихъ фланговъ укр-нія, при чемъ наступленіе б. ведено столь энергично и смѣло (не взирая на сильн. огонь шведовъ), что вскорѣ лѣв. флангъ б. обойденъ gren-рами (съ г.-м. Грековымъ во главѣ), зашедшими для этого въ воду и столь стремит.-но атаковавшими шведовъ, что ок. 600 ч. б. переколото, часть бросилась въ море, гдѣ и погибла, другіе искали спасенія въ друг. укр-ніи, куда на плечахъ ихъ ворвались наши войска. Непр. флотъ въ это время безрезультатно обстрѣливалъ насъ арт. огнемъ. Потери шведовъ: плѣнныхъ 207 ч. (изъ нихъ 21 оф.) и уб. свыше 1.000 ч. У насъ убито и ранено 227 ч. (*А. З. Мышлаевскій*, Сѣверная война 1708 г. Война на Ингерманландскомъ и Финляндскомъ театрахъ; *Adlerfeld Gustave*, Histoire militaire de Charles XII, roi de Suède, depuis l'an 1700 jusqu'à la bataille de Poltava, écrite par ordre de sa Majesté).

**КОЛЕНЗО**, сел. въ Наталѣ (Южн. Африка), на прав. бер. р. Тугелы, при пересѣченіи ея ж.-д. линіею Дурбанъ — Ледисмитъ. *Сраженіе 3 (15) дек. 1899 г.* во время англо-бур. войны (см. это). Ко времени прибытія Буллера на театръ воен. дѣйствій, въ серед. нбр., буры, обложившіе Ледисмитъ и обезпечившіе его блокаду съ ю. занятіемъ позиціи на р. Тугелѣ у К., развили свои дѣйствія въ напр-ніи на Питермарицбургъ. Исход. точкой для своего наступленія, съ цѣлью деблокады Ледисмита, Буллеръ избралъ Фреръ на ж. д. изъ Дурбана, въ 25 вер. отъ Ледисмита и 17 вер. отъ р. Тугелы, гдѣ и б. устроенъ лагерь для всего Наталск. к-са, передов. части к-раго выдвинулись до Шивеля (Чивелея, 9 вер. сѣвернѣе). Къ 3 дкб. въ этомъ лагерѣ сосредоточились 16¼ б-новъ, 6 эск. и 1 рота иррегуляр. конницы съ 44 ор., всего около 17 т. ч. Между тѣмъ, прот-къ Буллера, ген. Жуберъ, прочно обосновался на оборонит. линіи р. Тугелы. Глав. вниманіе б. обращено имъ на важнѣйш. участокъ рѣки, по обѣ стороны отъ К., отъ Спрингфильда до дороги Вененъ—Ледисмитъ, длиною въ 70 вер. Съ цѣлью упорн. обороны Жуберъ устроилъ сильн. укр-нія на сѣв. берегу у К. и занялъ на южн. бер. Спрингфильдъ и Вененъ—важные узлы путей изъ Истъ-Курта въ Ледисмитъ, въ обходъ К. Такое расположеніе привело къ прочн. владѣ-

нію треугольн. Ледисмитъ—Спрингфильдъ—Вененъ и позволяло, при нѣк-рой подвижности, предупредить на любомъ пунктѣ англичанъ, наступавшихъ къ Ледисмиту. Число буровъ, обступившихъ р. Тугелу, не превышало 10—12 т. Протяженіе въ 70 вер. кажется чрезмѣрнымъ для такихъ силъ, но топографич. свойства мѣс-ти облегчали задачу. Въ виду сильной пересѣченности мѣс-ти сѣвернѣе Тугелы, небольшого числа путей и большой подвижности буровъ, послѣдніе могли предупредить англ-нъ, если не на переправахъ, то на путяхъ къ Ледисмиту, и оборона дншн. линіи рѣки сводилась лишь къ тщател. наблюденію за ней, съ цѣлью оказать стойкое сопр-леніе на опред. пунктахъ, могущихъ быть заранѣе усиленными въ фортифик. отношеніи. Р. Тугела, имѣя общее направленіе теченія съ з. на в., дѣлается у К. изгибъ къ с. и образуетъ здѣсь дугу, на к-рой и расположенъ К. Имѣвшійся здѣсь ж.-д. мостъ б. попорченъ бурами еще въ нбр., т. ч. постоян. переправой м. служить только мостъ на обыкн. дорогѣ. Планъ Буллера сводился къ прорыву оборонит. линіи Тугелы у К. Свѣдѣній о прот-кѣ и мѣс-ти онъ имѣлъ очень мало. Извѣстно было, что буры сильно укрѣпились къ с. отъ К. и что 2 лагеря ихъ расположены въ нѣск. вер. къ с.-з. и с.-в. отъ города. На самомъ же дѣлѣ непр-ль занялъ на лѣв. бер. Тугелы у К. болѣе длинную линію, намѣреваясь оборонять лишь тѣ участки, к-рымъ будетъ непосредно угрожать прот-къ. Къ з. отъ К., вдоль сѣв. бер. Тугелы тянется рядъ высотъ, к-рыя всѣ б. заняты и укрѣплены бурами. Была устроена ярус. оборона и окопы столь удачно примѣнены къ мѣс-ти, что о существованіи больш-ва ихъ англ-не и не подозрѣвали. Фортифик. сооруженія группировались преимущ-но въ 3 мѣстахъ: 1-я группа тянулась по высотамъ сѣвернѣе К. и обороняла мостъ на обыкнов. дорогѣ и близлежащій бродъ. На этомъ участкѣ распоряжался Бота. Западнѣе, въ 1¾ вер., находился бродъ Пунтъ и еще далѣе—Брайдель, форсир-ніе к-рыхъ затруднялось находженіемъ противъ нихъ 2-ой группы укр-ній; наконецъ, 3-я группа, будучи расположена на Редъ-Гиллѣ, препятствовала пользоваться самымъ удаленнымъ изъ бродовъ, лезавшимъ въ 8 вер. отъ К. Берега рѣки всюду круты, обрывисты и покрыты кустами. На горѣ близъ ж.-д. моста буры занимали еще фортъ Уилли, игравшій роль пред-моста укр-нія. Въ день боя глубина рѣки не превышала 8—10 фт., а на бродахъ была немного выше колѣна; они были сдѣланы непроходимыми посредствомъ проволочн. заборовъ и т. п. искусств. препятствій. Восточнѣе К., въ томъ мѣстѣ, гдѣ начинается изгибъ рѣки къ с., возвышается гора Гланчвана-Гилль, к-рая б. также занята бурами. Она командуетъ всѣми проч. высотами 1-ой линіи обороны, и съ нея великолѣпно обстрѣливался весь сѣв. бер. рѣки и во флангъ брались бурск. позиціи; эта высота была тактич. ключомъ позиціи. Мѣс-ть вплоть до Шивеле довольно равнинная, съ незначит. складками; всякое движеніе войскъ по ней замѣтно. Силы республ-цевъ непосредно у К. не превышали 3 т. ч., расположенныхъ прерывчато на важн. участкахъ; ключъ же позиціи Гланчвана-Гилль б. занятъ 800 лучш. стрѣлками. Общее команд-ніе принадлежало Шалькъ-Бюргеру. Рѣшивъ атаковать прот-ка, Буллеръ 1 и 2 дкб. ограничился канонадой, въ надеждѣ, что буры отвѣтятъ и откроютъ свое расположеніе; но бу-

ры молчали, и англ-не, ничего не развѣдавъ, остались въ предвзятомъ убѣжденіи, что гора Гланчвана-Гилль не занята и что оборона сосредоточена, гл. обр., близъ моста у К. Планъ боя состоялъ въ форсир-ніи Тугелы въ 2 пунктахъ, удаленныхъ на 3 вер. одинъ отъ другого: у Брайдельскаго брода и у К. Буллеръ предполагалъ, что, въ случаѣ успѣха на лѣв. флангѣ, т. е. у Брайдельск. брода, переправившіяся части продвинулись вдоль лѣв. бер. къ К. и помогутъ войскамъ здѣсь. Если же у Брайдельдрифта войска не будутъ въ состояніи переправиться, то они составятъ заслонъ, обезпечиваю-

съ позиціи въ 4½ вер. южнѣе К. по форту Уилли и высотамъ за нимъ. Буры молчали. Между тѣмъ, 5-я бр-да, направленная къ Брайдельскому броду, сбилась съ направленія и вышла на бродъ Пунтъ. Колонна шла безъ мѣръ охраненія, прот-ка своевр-но не обнаружила и послѣ 6 ч. у. внезапно подверглась сильнѣйш. арт. и руж. огню съ противополож. берега: одно тяжелое (40-фн.) орудіе съ Редъ-Гилль и два меньшаго калибра (у подножія Гроблерсъ-Клоофа) осыпали колонну снарядами. Съ этими орудіями вступили въ состязаніе 73 и 64-я б-реи, снявшіяся съ передковъ въ 600 сж. къ ю. отъ

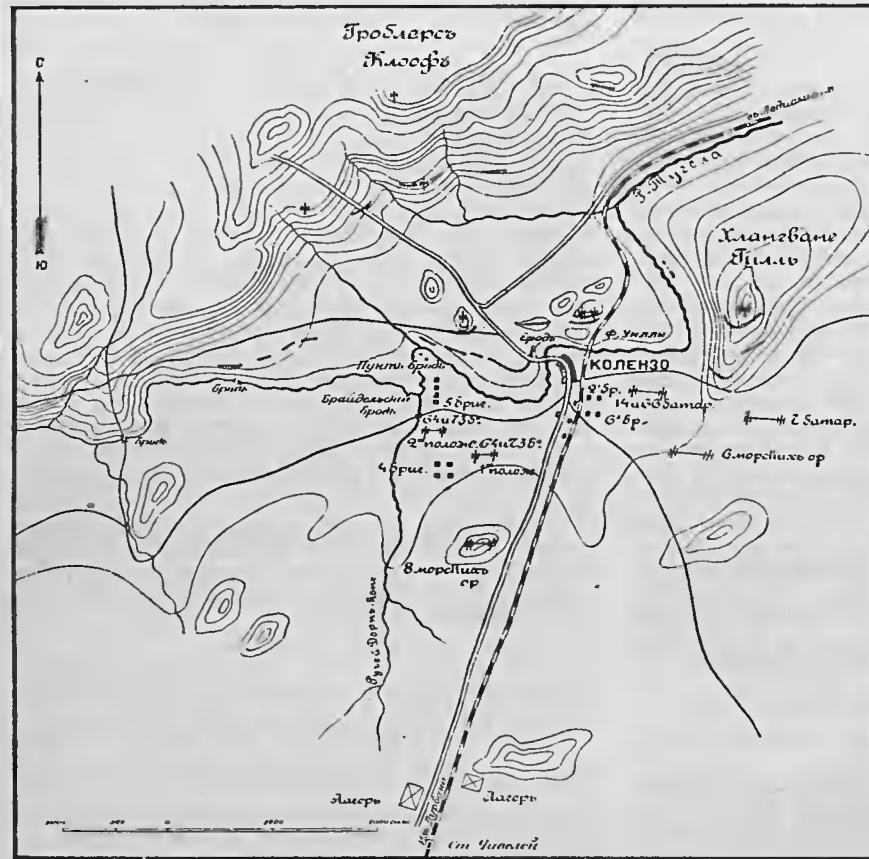

щей лѣв. флангъ войскъ, направленныхъ на К. Атака Брайдельскаго брода возлагалась на 5-ю бр-ду ген. Фицрой-Гарта, моста же и брода у К.—на 2-ю бр-ду ген. Гильдьярда; 4-я бр-да Литльтона, направленная между Брайдельскимъ бродомъ и ж. дорогой, д. б. поддержать ту или другую бр-ду. Всѣмъ приказано выступить въ 4 ч. 30 м. у. 3 дкб. 6-ой бр-дѣ Бартона предписывалось выступить ½ часомъ раньше, слѣдовать восточнѣе ж. д. и прикрыть прав. флангъ 2-ой бр-ды. На конницу же съ ѣздяц. пѣхотой и одной (7-ой) б-реей возлагалось прикрытіе прав. фланга всей линіи и занятіе позиціи на Гланчвана-Гилль. Часть полев. арт-ріи (14 и 16-я б-реи) д. б. готовить атаку у К., а остал. б-реи (73 и 64-я) обстрѣлывать высоты къ с. отъ моста. Полевая арт-рія б. усилена 14 мор. орудіями. 2 дкб. весь к-съ сталъ лагеремъ у Чивелей, немного сѣвернѣе станціи, откуда, согласно диспозиціи, около 4 ч. н. двинулся къ Тугелѣ. Въ 4 ч. 45 м. 8 мор. ор. открыли огонь

Тугелы, но обѣ не м. поборошь ихъ; мор. орудія не м. помочь, т. к. сами б. заняты обстрѣливаніемъ холмовъ сѣвернѣе К. Потрясеніе 5-ой бр-ды было столь сильно, что правил. развертыванія въ боев. порядокъ не произошло: части бросились впередъ, какъ попало, и б-ны перемѣшались. Съ приближеніемъ къ Тугелѣ потери стали возрастать, люди позалегли и оставались безъ движенія до 10½ ч. у., пока не было дано приказа объ отступленіи. 4-я бр-да, к-рая д. б. служить поддержкой 2 или 5-ой бр-дѣ, актив. участія въ бою не приняла. Гвард. драг. п. (3 эск.), охранявшій лѣв. флангъ, въ виду огня къ рѣкѣ не подошелъ. Отступленіе на лѣв. флангѣ произошло безпорядочное, отдѣльными кучками; буры не преслѣдовали, ограничившись посылкой нѣск. снарядовъ изъ тяжелаго орудія уходящей бр-дѣ. Въ центрѣ самая тяжелая работа выпала на долю 2-ой бр-ды. Ей предстояло, перейдя черезъ мостъ, овладѣть тройн. рядомъ гребней съ крутыми, террасообразн. скатами, возвышавшимися за ф. Уилли. Бр-да двинулась лѣвѣе полотна ж. д., имѣя 2 б-на въ 1-ой линіи и 2 другихъ—во 2-ой. Правѣе полотна наступала 6-я бр-да, выславшая также 2 б-на въ 1-ю линію. Арт-рія, к-рая д. б. поддержать это наступленіе, выступила въ 6 ч. у. и направила правѣе ж. д., знач-но опередивъ свою пѣхоту. Объясненіе этого явленія можно найти только въ томъ, что, по всей вѣроятности, на этомъ участкѣ позиціи бурскія траншеи предполагались гораздо далѣе къ с. отъ Тугелы; нач-къ арт-ріи полк. Лонгъ выbralъ свою позицію въ 375 сж. отъ рѣки и въ 550 сж. отъ ф. Уилли, опередивъ свою пѣхоту на 1½ вер. Едва б-реи начали сниматься съ передковъ, какъ буры, занимавшіе окопы на берегу Тугелы, въ 1.000 ш. отъ б-рей, открыли по нимъ жесток. огонь. Мор. орудія, потерявъ больш-во воловъ (ихъ было по 32 на ор.), съ трудомъ устроились уступомъ назадъ и правѣе полев. б-рей и открыли огонь по ф. Уилли. Въ

6¼ ч. полк. Лонгъ б. ран. и выбылъ изъ строя, а къ 7 ч. у., когда начала подходить пѣхота, снаряды полев. б-рей б. всѣ израсходованы, а заряд. ящики еще не прибыли. Тогда оруд. номера бросили орудія и укрылись въ лощинкѣ въ 400—450 ш. сзади орудій. Къ моменту подхода 2 и 6-ой бр-ды мор. арт-рія справилась съ ф. Уилли, совершенно его разрушивъ. Однако, буры его и не занимали. Въ 7 ч. у. обѣ бр-ды, имѣя 2-ю немного впереди, подошли на 1.000 ш. къ Тугелѣ, неся сильн. потери отъ огня буровъ изъ траншей къ с. отъ моста и изъ дальн. окоповъ, составлявшихъ 2-й ярусъ обороны. Однако, нѣск. ротамъ 2-ой бригады удалось войти въ деревню и овладѣть ж.-д. станціей, но т. к. ихъ не поддержали резервами, то онѣ до моста не дошли и принуждены б. бросить деревню. Дѣят-сть 6-ой бр-ды почти не проявилась. Ок. 1 ч. д. б. отданъ приказъ объ отступленіи. На прав. флангѣ, лордъ Дэндоналдъ съ 1.000—1.200 иррегуляр. всадниками не добился никакихъ результатовъ, а въ 1 ч. д. колонна приняла участіе въ общ. отступленіи. Дэндоналдъ даже и не ятарался достигнуть поставленной ему цѣли ни фронтал. наступленіемъ, ни обход. движеніемъ; между тѣмъ, его энергичныя, хотя бы только демонстративныя, дѣйствія могли оказать существен. помощь центру, оттянувъ отъ него цѣликомъ огонь защитниковъ Гланчвана-Гилля. Общая потеря англ-нѣ за весь день: 69 ор. и 861 н. ч. уб. и ран. и 204 плѣн.; всего 1.134 ч. (50% всего состава); потери республ-цевъ: 4 уб. и 14 ран. Въ дѣйствіяхъ англ-нѣ заключается рядъ крупн. ошибокъ: отсутствіе развѣдки, какъ со стороны выш. нач-ковъ, такъ и войсков. частей; нѣтъ оцѣнки обстановки; Буллеръ, видимо, совершенно не отдавалъ себѣ отчета въ важности занятія Хлангвана-Гилля, какъ ключа позиціи, овладѣніе коимъ, при превосходной числомъ англ. арт-ріи, было равносильно побѣдѣ; Буллеръ не оставилъ себѣ резерва, и сраженіе рѣшилось столк-ніемъ въ первыя же минуты боя, при чемъ фронтал. атака сводилась къ частн. боямъ въ 2 пунктахъ, удаленныхъ другъ отъ друга на 3 вер. Неудача на лѣв. флангѣ, послѣдовавшая быстрѣе, чѣмъ въ центрѣ, развязала прот-ку руки, позволивъ ему обратить всѣ усилія противъ послѣдняго. Наступленіе 4-мя колоннами одинаковой силы противъ нѣск. пунктовъ позиціи прот-ка облегчало ему сопр-леніе и не грозило прорывомъ его тонкаго расположенія. Въ резул-тѣ нельзя было прибѣгнуть къ тактич. маневру, и выгоды лучшей сравнит-но подготовки англ. пѣхоты къ совокупн. дѣйствіямъ свелась къ нулю. Части своевр-но не развертывались, не высылали цѣпей, а въ колоннахъ попадали подъ губит. огонь буровъ; болѣе 1/3 всѣхъ войскъ (2 бр-ды), бывшія въ непосред. близости отъ разыгравшихся боевъ, никакого въ нихъ участія не принимали, а вообще, можно сказать, что британцы не проявили должн. упорства въ бою (50% потерь). Въ отношеніи тактики буровъ слѣдуетъ замѣтить: буры оставались вѣрны себѣ—подпускали прот-ка на 1.500 ш. и затѣмъ стрѣляли въ него, какъ въ мишень, т.-е. вполне использовали сильную свою сторону,—мѣткій огонь; оцѣнка своей позиціи ими сдѣлана неправильно: ключъ позиціи, Хлангвана-Гилль, занятъ б. слабо, и если бы англ-не имъ овладѣли, то пришлось бы уступить позицію и на сѣв. берегу Тугелы; какъ всегда, и здѣсь буры не эксплуатировали своей побѣды: впро-

чемъ, имъ можетъ служить извиненіемъ то, что съ 2—3 т. ч., отбившими натискъ 17 т. англ-нѣ, нельзя было броситься черезъ Тугелу безъ риска быть уничтоженными. Изъ всего сказаннаго вытекаетъ, что побѣда буровъ при К. не была рѣшит. пораженіемъ прот-ка. Англ. 15-тыс. к-съ былъ еще достаточно силенъ, чтобы остановить наступат. попытку республ-цевъ къ Дурбану (Портъ-Наталю). Въ стратег. отношеніи бой при К. внесъ на Наталск. театрѣ нѣк-рое улучшеніе въ положеніе буровъ, но только временное: они на неопред. время, т.-е. до прибытія къ Буллеру подкр-ній изъ метрополіи, б. избавлены отъ актив. дѣйствій прот-ка и м. обратить все свое вниманіе на взятіе Ледисмита. (Литература въ ст. Англо-бурская война 1899—1902 гг.).

**КОЛЕНКУРЪ, герц. Виченцскій, Арманъ - Августъ**, франц. ген. и дипломатъ, одинъ изъ ближайш. сподвижниковъ Наполеона I, происходилъ изъ аристократич. семьи маркизовъ де-К. и род. въ 1773 г. Начавъ службу въ республ. войскахъ, К. скоро обратилъ на себя вниманіе перваго консула и сталъ его адъютантомъ. «Человѣкъ выдающагося ума, прямой и великодушный, — характеризуетъ его Альбертъ Ваудаль, — К. питалъ къ Наполеону рыцар. привязанность и до-



блестею служилъ ему при исполненіи многихъ его порученій». Въ 1801 г. онъ впервые б. посланъ въ Россію привѣтствовать Имп. Александра I съ восшествіемъ на престолъ, а въ 1804 г. командовалъ однимъ изъ отрядовъ, посланныхъ на территорію герц-ва Баденскаго для захвата герц. Энгіенскаго. Хотя отрядъ К. лишь прикрывалъ движенія главнаго отряда ген. Орденэ, и въ арестѣ, а тѣмъ болѣе въ казни герцога, К. не сыгралъ никакой роли, тѣмъ не менѣе надъ К. долго тяготѣло обвиненіе въ этомъ преступленіи, причинявшее ему большія нравств. страданія. Всю жизнь свою онъ доказывалъ непричастность къ этому дѣлу и даже въ завѣщаніи своемъ написалъ: «Человѣкъ, стоящій предъ лицомъ смерти, не м. лгать Богу, и я клянусь, что неповиненъ въ гибели герц. Энгіенскаго». Въ 1805 г. К. б. произв. въ дивизіон. ген. и назн. об.-шталм-ромъ импер. двора, а въ 1807 г., послѣ Тильзит. свиданія, чрезвыч. посломъ въ Россію. «Наполеонъ нашелъ, что никто изъ состоящихъ при его дворѣ и въ свитѣ не б. болѣе способенъ занять не только съ достоинствомъ, но и съ блескомъ первый постъ во франц. дипломатіи... Ему приказано б. понаравиться рус. государю, поступать во всемъ широко, превзойти всѣхъ въ роскоши и занятія дѣломъ завоеванія свѣтской Россіи». Встрѣченный петерб. общ-вомъ сперва очень холодно, «какъ одинъ изъ убійцъ герц. Энгіенскаго», К. сумѣлъ, однако, овладѣть его симпатіями и за-

служить довѣрие и расположеніе Александра I. Большую роль сыгралъ К. въ исторіи рус.-швед. войны 1808—09 гг., внушая рус. Государю, соотвѣтно планамъ Наполеона, необходимость завоеванія Финляндіи. «Туловищу не достаеъ руки»,—говорилъ К. Александру и, пользуясь опытомъ, приобретеннымъ въ воен. дѣлѣ подлѣ Наполеона, составлялъ для него записки о веденіи войны и былъ глав. инициаторомъ экс-цѣи рус. войскъ въ Швецію. Послѣ Эрфуртскаго свиданія имп-ровъ, на к-ромъ присутствовалъ и К., ему б. пожалованъ титулъ герц. Виченцы. Умный и проницательный, хорошо изучившій характеръ рус. Царя и рус. народа, К. явился искрен. сторонникомъ союза Франціи съ Россіей и прот-комъ войны между ними. Всѣ усилія его въ періодъ 1810—11 гг. б. направлены къ тому, чтобы предотвратить ее. Видя неуспѣхъ своихъ стараній, К. просилъ отзвать его изъ Спб. По возвращеніи въ Парижъ онъ въ 7-час. докладѣ мужественно доказывалъ Наполеону миролюбивыя стремленія Имп. Александра, всѣ невыгоды разрыва съ Россіей и опасность борьбы съ ея климатомъ, природой и пространствомъ и указывалъ, что въ планъ войны русскихъ входитъ отступленіе вглубь страны. «Нельзя не признать»,—говоритъ А. Вандаль,—что во время этого разговора былъ моментъ, когда К. выступаетъ въ удивит. блескѣ, когда онъ поражаетъ высок. мудростью и изумит. прозорливостью». Но всѣ его доводы не поколебали Наполеона, бросавшаго то и дѣло К. возраженія: «вы стали русскимъ», «вы влюблены въ Александра», «онъ сдѣлалъ изъ васъ русскаго». Одно изъ этихъ обвиненій, брошенное К. въ присутствіи ген. Балашева въ Вильнѣ, побудило его даже настаивать на отставкѣ, но преданность Наполеону взяла верхъ. К. сопровождалъ его въ Россію, вынесъ всѣ тягости похода и покинулъ ее вмѣстѣ съ Наполеономъ, к-рый проѣхалъ черезъ Германію подъ именемъ К. Въ 1813 г. К. б. сдѣланъ сенаторомъ и мин-ромъ иностр. дѣлъ. К. до конца дней своихъ остался вѣренъ Наполеону и его памяти. «У К. доброе сердце и прямой характеръ»,—сказалъ о немъ Наполеонъ на о-вѣ св. Елены. К. ум. въ 1827 г. (А. Вандаль, Наполеонъ и Александръ, перев. съ франц., Спб., 1910—13; *Бородкинъ*, Исторія Финляндіи. Царствіе Александра I, Спб., 1909).

**КОЛЕНКУРЪ, гр., Огюсть-Жанъ-Габриель**, франц. ген., род. въ 1777 г. Въ воен. службу вступилъ въ 1792 г. Въ 1799 г. сражался, подъ нач-вомъ ген. Клейна и Мортъе, въ Швейцаріи противъ войскъ Суворова и въ сраженіи при Мутенѣ б. раненъ. Въ 1800 г. К. съ отличіемъ сражался въ Италіи и б. дважды раненъ: при Веде-Лаго и при Маренго. Въ 1805 г. К. б. произв. въ бригад. ген., въ 1808 г. участвовалъ въ дѣйствіяхъ фр-зовъ на Пиренейскомъ полу-овѣ, а въ 1809 г. совершилъ 8 авг., во главѣ 2 драг. пп., замѣчательную переправу черезъ р. Таго подъ убійственнымъ огнемъ значительнаго превосходнаго въ силахъ непріятели и заставилъ союзныя англо-исп. войска отступить. Во время похода 1812 г. въ Россію К. былъ нач-комъ глав. квартиры Наполеона, а во время Бородин. сраженія командовалъ II кав. к-сомъ и б. уб. Въ 18-мъ бюллетенѣ Наполеона изъ Можайска значится: «Дивизион. ген. гр. де К., командовавший II кав. к-сомъ, во главѣ 5-го кирас. п., ворвался черезъ горжу въ лѣв. редутъ. Съ этого

момента битва б. выиграна... Гр. К., блестяще выполнивъ свою задачу..., палъ сраженный пулей... Славная и достойная зависти смерть!».

**КОЛЕСО ГРЕБНОЕ**, какъ судов. движитель, изобрѣтено, насколько извѣстно, китайцами. Въ Европѣ К. появилось впервые въ половинѣ XVI в. и приводилось въ движеніе силой животныхъ или людей. Папинъ въ 1699 г. построилъ первую паровую машину, приводящую въ движеніе 16 К., и только въ 1736 г. Гульсъ осуществилъ паров. судно съ К., помѣщеннымъ за кормой его. Родонач-комъ же паров. колес. пароходовъ считаютъ построенный въ Америкѣ Фультономъ (1807 г.) *Клермонтъ* съ двумя бортовыми К. Въ Россіи первый колес. пароходъ построенъ Бердомъ въ 1840-хъ годахъ. По расположенію на суднѣ К. подраздѣляются на бортовые, кормовыя и внутреннія. Первые, наиболѣе распространенныя, располагаются по одному съ cadaго борта судна близъ мидель-шпангоута, что даетъ возм-сть ширину К. сдѣлать меньше и сами К. легче. Кроме того, на соврем. судахъ каждое К. приводится въ дѣйствіе отдѣл. машиной, и потому ими можно ма-

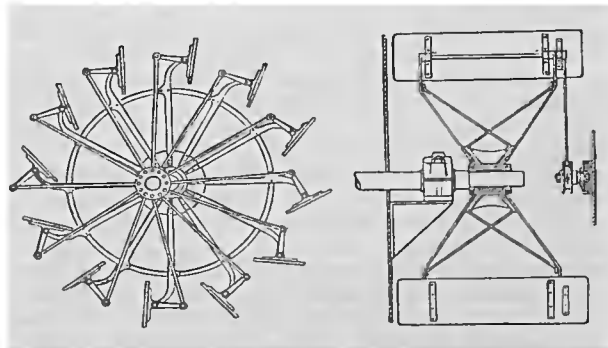

невривать при поворотахъ. Кормов. К. помѣщаются на особыхъ кронштейнахъ и не упираются судна. Они и теперь еще въ ходу на мелковод. рѣкахъ съ узкостями. Наконецъ, иногда К. располагается внутри самого судна, въ особомъ кольцѣ (напр. у судовъ, предназначенныхъ двигаться по льду). Гребное К. состоитъ изъ желѣз. обода, скрѣпленнаго помощью спицъ со ступицей, насаженной на шейку гребного вала. Ободъ снабжается опред. числомъ лопастей. Дѣйствіе К. подобно дѣйствію веселья: лопасти при вращеніи К. отбрасываютъ воду, реакція к-рой, передаваясь черезъ К. корпусу судна, служитъ для него движущ. силой. Вслѣдствіе подвижности воды, судно не м. двигаться съ той же скоростью, съ какой движутся въ ней лопасти К., и потому оно, какъ и гребн. винтъ, работаетъ со скольженіемъ. Окружность К., на к-рой при его вращеніи скорость равна скорости судна, носитъ названіе *катящагося круга*; необходимо, чтобы всѣ лопасти располагались внѣ этого круга, ибо части ихъ, входящія внутрь его, двигаясь медленнѣе, чѣмъ судно, будутъ только тормазить послѣднее. Кроме того, для экономичной и плавной работы К. важно, чтобы лопасти входили и выходили изъ воды безъ ударовъ, что зависитъ: 1) отъ правильно выбраннаго угла входа и выхода и 2) отъ формы самой лопасти. Чѣмъ больше діам. К., тѣмъ лучше оно будетъ работать. Для одного и того же К. уголъ входа и выхода измѣняется въ зависимости отъ наиболь-



шаго углубленія кромокъ К. подъ WL. Смотря по устройству лопастей, гребныя К. раздѣляются на К. съ постоянными, переставными и поворотными лопастями. Пост. лопасти укрѣпляются неподвижно къ спицамъ К. въ положеніи, соотвѣтствующемъ углу входа 37—45°. Эти К. работаютъ съ значит. ударами и сравнит-но низкимъ коэф-томъ полезн. дѣйствія. Скольженіе ихъ на тихой водѣ 20—30%, но конструкція проще, они легче, дешевле, требуютъ меньш. ремонта. Преимущ-вомъ К. съ переставн. лопастями, особенно важнымъ для грузов. пароходовъ, является возм-сть переставлять лопасти въ зав-сти отъ углубленія судна. Наконецъ, К. съ поворот. лопастями имѣютъ послѣднія укрѣпленными на спицахъ помощью шарнир. соединеній; специал. тягами отъ эксцентрика, помѣщающагося на валу или кожухѣ, эти лопасти поворачиваются на своихъ осяхъ, принимая при входѣ и выходѣ изъ воды опред. положеніе. Скольженіе К. съ поворотными лопастями бываетъ около 15%. По своей формѣ лопасти К. бываютъ или плоскія прямоуг-ныя, или же слегка вогнутыя по радіусу, равному радіусу К. Послѣдняя форма лопастей даетъ болѣе плавную работу. Для плавности же работы число лопастей на К. д. б. таково, чтобы погруженными находились всегда не менѣе трехъ. Число лопастей обык-но равно числу футъ въ діаметрѣ К., а разстояніе между лопастями 2—3 фт. Главн. недостаткомъ К., какъ судов. движителя, является его непригодность на волненіи, когда скольженіе достигаетъ 60% всей скорости, развиваемой К. Это и служитъ причиною малаго распростра-нія колес. движенія для мор. судовъ; но для рѣкъ, и особенно мелководныхъ, К. до сихъ поръ представляютъ большія преимущ-ва передъ гребн. винтомъ.

**КОЛЕТЪ**, кирас. мундиръ, отличит. черты к-раго: застегиваніе на крючки и вшивка рукавовъ безъ загиба кромки стана, съ прокладкой цвѣтн. сукна въ швѣ. Первонач-но дѣлался изъ лосины, а впоследствии изъ кирзы (безворсн. діагональ) бѣл. или палев. цвѣта; теперь въ Россіи дѣлается изъ сукна, а въ Германіи изъ кирзы.

**КОЛЗАКОВЪ, Павелъ Андреевичъ**, г.-ад., адм., род. въ 1779 г., въ 1795 г. окончилъ Мор. к-съ и произведенъ въ мичманы съ назначеніемъ въ Балт. море. Въ 1795—96 гг. К. плавалъ въ Финск. зал., въ 1797 г. отплылъ на эс-дрѣ в.-адм. Тета въ Англію, а затѣмъ въ отрядѣ к.-адм. Карцова ушелъ въ Средизем. море, на соединеніе съ эскадрой адм. Ушакова; послѣ 1½-год. плаванія здѣсь въ 1801 г. на кораблѣ *Азія* вернулся въ Россію. Въ 1805 г. принималъ участіе въ десантѣ русскихъ, швед. и англ. войскъ на о. Рюгенъ. Въ 1808—09 гг. участвовалъ въ войнѣ со Швеціей, командуя отрядомъ лодокъ на Сайменскомъ озерѣ. Въ 1811 г. назначенъ ротн. ком-ромъ во вновь сформированный гвард. экипажъ, а въ 1812 г. произведенъ въ кап.-лейт. и назначенъ ад-томъ къ Цес. Константину Павловичу. Сопровождалъ всюду Вел. Князя, К. принималъ участіе въ Бородин. бою (чинъ кап. 2 р.), въ сраженіи при Бауценѣ (орд. св. Анны 2 ст.), при Кульмѣ (зол. оружіе и жел. крестъ), Лейпцигѣ (орд. св. Владиміра 4 ст.) и при Фершампенуазѣ (орд. св. Георгія 4 ст.). По возвращеніи въ Россію К. продолжалъ состоять при Вел. Князѣ, а послѣ его кончины б. назн. г.-ад-томъ. Съ 1834 по 1846 г. занималъ должность

дежур. ген. глав. мор. штаба Его Имп. Велич-ва, а затѣмъ назначенъ членомъ адмир-ствъ-совѣта и членомъ ком-та о раненыхъ. Въ 1853 г. преданъ суду «за бездѣйствіе власти» по поводу денеж. злоупотребленій въ ком-тѣ, лишень званія г.-ад-та и уволенъ отъ службы, но черезъ 2 г. вновь принятъ на службу и назначенъ г.-ад-томъ. Ум. въ 1864 г. («Мор. Сб.» 1864 г., № 10; «Крым. Вѣстн.» 1864 г., № 101; «Рус. Стар.» 1870 г.).

**КОЛЛЕОНИ, Бартоломео**, знаменит. итал. кондотьеръ XV ст., венеціан. герой, род. въ 1400 г. и былъ сыномъ кондотьера же, предательски убитаго послѣ взятія имъ замка Тресса, близъ Милана. Дѣтство К. прошло въ скитаніяхъ и больш. лишеніяхъ. Онъ поступилъ на службу неаполитан. королевы, но скоро перешелъ въ Венецію и принялъ участіе въ войнахъ Венеціан. респ-ки. Участіе въ осадѣ Кремоны обнаружало въ немъ большія воен. способности и побудило венец. сенатъ вручить К. команд-ніе всею вен. пѣхотой. К. быстро освободилъ осажденную Врешію. Тогда услугъ К. стали искать и другія итал. гос-тва. Онъ перешелъ на службу Милану, но его вліяніе на войска показало опаснымъ милан. герцогу Филиппу, к-рый заключилъ К. въ тюрьму. Переходъ власти къ Франческо Сфорца повлекъ за собою освобожденіе К., к-рый становится въ 1447 г. во главѣ милан. арміи и съ нею одерживаетъ рядъ побѣдъ надъ войсками Карла Орлеанскаго, претендента на Миланъ. Въ 1449 г. К. возвращается въ Венецію, и венец. сенатъ торжест-но вручаетъ ему жезлъ гл-щаго всѣми вооруж. силами. Въ 1467 г. К. одерживаетъ блестящую побѣду при Молинелли надъ соединен. войсками Милана и Флоренціи; онъ провозглашается «спасителемъ Венец. респ-ки», и въ честь его воздвигается близъ храма св. Іоанна и Павла бронз. кон. статуя, исполненная однимъ изъ лучшихъ венеціан. скульпторовъ, Веррокіо. Въ этомъ сраженіи К. впервые вводитъ въ употребленіе легк. арт-рію, и она-то даетъ ему побѣду. Когда папа Павелъ II начинаетъ свою проповѣдь о крест. походѣ противъ турокъ, К., по единодуш. желанію всѣхъ союз. итал. гос-твъ, назначается гл-щимъ союз. арміей и составляетъ планъ похода въ Албанію. Экс-ція, однако, не состоялась вслѣдствіе распрей. Послѣд. годы жизни К. провелъ въ своемъ великолѣп. замкѣ Мальпагъ, окруженный учеными и художниками. Ум. въ 1475 г.



Голова статуи Коллеони (Веррокіо).

**КОЛЛИНГВУДЪ, Кутбертъ (Collingwood)**, англ. адмиралъ (портретъ см. Англо-французскія войны, стр. 527), род. въ 1750 г. Въ

1797 г., командуя кораблемъ *Excellent*, отличился въ бою при С.-Винцентѣ (см. это слово). Въ 1799 г. въ чинѣ к.-адм. К. командовалъ отрядомъ, блокировавшимъ Брестъ. Въ 1803 г. в.-адм. К. 2 г. блокировалъ при оч. тяжелой обстановкѣ Рошфоръ и затѣмъ Кадиксъ. К. первый разгадалъ планъ Наполеона—отвлечь англ. мор. силы отъ канала путемъ демонстраціи въ В.-Индію. Въ сраженіи при Трафальгарѣ (см. это слово) К. былъ вторымъ въ порядкѣ команд-нія и руководилъ главн. атакой на ар-рдъ союзниковъ. За этотъ бой К. б. произв. въ адм. и получилъ титулъ пэра Англіи и лорда Кальдбурна. Несмотря на ослаблен. здоровье, К. не хотѣлъ отказаться отъ плаванья и ум. 7 мрт. 1810 г. у о-ва Минорки на к-блѣ *Ville de Paris*, въ должности гл-шаго мор. силами въ Средизем. морѣ. К. извѣстенъ, какъ близкій другъ Нельсона, съ молод. лѣтъ и до самой смерти послѣдняго. Онъ былъ старше Нельсона на 8 л. и раньше его поступилъ на службу, но, не имѣя протекціи и выдающихся качествъ Нельсона, К. отсталъ, при чемъ въ продолженіе долг. ряда лѣтъ занималъ тѣ мѣста, к-рыя, получая повышенія, покидалъ Нельсонъ. Онъ же вступилъ въ команд-ніе англ. эскадрой послѣ смерти Нельсона въ Трафальгар. бою. Поскольку тѣсна была дружба К. съ Нельсономъ, показываетъ письмо послѣдняго передъ Трафальгаромъ. «Насъ не два—мы едино,—писалъ Нельсонъ,—и, надѣюсь, всегда будемъ едино. Я вамъ послалъ, другъ мой, предполагаемый мною планъ нападенія; но это единственно для того, чтобы сообщить мои намѣренія. Что же касается выполнения, то я вполне полагаюсь на ваше благоусмотрѣніе. Никто въ свѣтѣ не м. болѣе меня имѣть къ вамъ довѣрія; никто въ свѣтѣ не засвидѣтельствуетъ и не заставитъ оцѣнить ваши заслуги съ большею готовностью, чѣмъ старый другъ вашъ Нельсонъ». (Memoirs and correspondence of Admiral Lord Collingwood, 1837; *Russel*, Admiral Lord Collingwood, 1891).

**КОЛЛИНЪ**, гор. въ Богеміи. *Сраженіе 18 іюня 1757 г.* въ Семилѣт. войну (см. это). Послѣ сраженія подъ Прагой (см. это слово) австр. армія герц. Карла Лотарингскаго укрылась въ этой кр.-сти. Но запасы въ Прагѣ подходили къ концу, что сильно озабочивало имп-цу Марію-Терезію. Вслѣдствіе этого она приказала арміи престарѣлаго и опытн. фельдм. Дауна (36 т. пѣхоты, 18 т. конницы), находившейся у Дейчъ-Брода, двинуться къ Прагѣ. Сбивъ обсервац. к-съ герц. Бевернскаго, австр.-цы заняли К. Между тѣмъ, Фридрихъ Вел. съ 12-тыс. отрядомъ уже спѣшилъ на помощь герц. Бевернскому. 17 іюня, узнавъ о прибытіи пруссаковъ, Даунъ занялъ позицію у К., фронтомъ къ Прагѣ, за р. Почварецъ съ крутыми и обрывист. берегами. Прус. король, убѣдившись, что позиція трудноступна съ фронта, рѣшилъ обойти ее съ прав. фланга и отрѣзать австр.-цевъ отъ К. и, особенно, отъ Дейчъ-Брода, служившаго Дауну базой. Но австр.-цы, своевр-но замѣтивъ общн. маневръ прус. короля, 17 іюня перемѣнили фронтъ и развернулись на линіи, парал-ной расположенію пруссаковъ. 18-го Фридрихъ, къ великой своей досадѣ, увидѣлъ, что маневръ не удался и рѣшилъ атаковать въ напр-ніи прав. фланга прот-ка, угрожая путемъ отступленія. Всего съ войсками герц. Бевернскаго у Фридриха было 18 т. пѣхоты и 16 т. конницы; слѣд., австр.-цы превосходили его на 20 т. Но Фридрихъ обладалъ луч-

шей въ то время кав-ріей, к-рая наносила молніеносные удары и рѣшала судьбу сраженій. Фридрихъ приказалъ ген. Цитену съ 100 эск. и Гюльзену съ 10 гренад. б-нами (они составляли передов. уступъ, находившійся на лѣв. флангѣ развернутой въ 2 линіи арміи,—обычный боев. порядокъ арміи) атаковать опорн. пункты прав. фланга прот-ка,—сел. Кржечоръ и дубовую рошу; остал. пѣхотѣ—передвинуться за передов. уступъ и, развивая успѣхъ этого уступа, наступать вслѣдъ за нимъ уступами съ лѣв. фланга. Австр.-цы занимали высоты, парал-ныя движенію пруссаковъ. Даунъ выслалъ на скаты, въ высокую рожь, кроатовъ, считавшихся лучшими стрѣлками, и другія легк. войска; сел. Кржечоръ и дубовую рошу занимали 9 б-новъ и 90 эск. Надасти. Цитенъ съ 50 эск. обошелъ с. Кржечоръ съ в. и оттѣснилъ австр. к-цу; Гюльзенъ атаковалъ селеніе и овладѣлъ имъ. Но въ дубов. рошѣ загорѣлся упор. бой. Надасти получилъ въ подкр-ніе еще 10 б-новъ и началъ тѣснить пруссаковъ. Гюльзенъ, не поддержанный своей пѣхотой, отступилъ подъ прикрытіемъ к-цы. Между тѣмъ, прус. пѣхота, слѣдовавшая отъ австр. позиціи всего въ 1 т. шаг., сильно терпѣла отъ ог-



ня кроатовъ. Чтобы избавиться отъ нихъ, нач-къ 1-ой линіи приказалъ выслать нѣск. б-новъ, но, по какому-то недоразумѣнію, вся 1-я линія (правая общая взвод. колонна) повернула взводы направо, выстроила фронтъ и пошла въ атаку, въ лобъ сильной непр. позиціи. Австр.-цы встрѣтили атакующихъ сильн. огнемъ, отбросили ихъ и обратили въ бѣгство; прибѣжавшіе на выручку б-ны 2-ой линіи смѣшались съ 1-ой линіей и также побѣжали; вся прус. пѣхота вразбродъ, въ полн. беспорядкѣ начала отходить къ Нимбургу. Только к-ца и нѣск. б-новъ прав. фланга остались на полѣ сраженія и въ порядкѣ отступали къ Прагѣ. Австр. кав-рія бросилась преслѣдовать, но б. остановлена кирасирами Зейдлица. Пруссаки понесли большія потери: 14 т. ч. (изъ нихъ 12 т. пѣхоты) и 45 ор.; австр.-цы—до 8 т. Послѣдствіемъ этого сраженія было снятіе блокады Праги и отступление Фридриха въ Саксонію. Прага и армія Карла Лотарингскаго б. спасены. Причину неудачи пруссаковъ надо искать въ томъ, что ихъ слабѣйшая армія, вопреки обыкновенію Фридриха, атаковала съ фронта превосходную въ числѣ армію Дауна на сильной позиціи. Атака велась безъ общаго рук-ства и разрозненно. Все сраженіе разыгралось такъ быстро, что прус. король, находившійся въ корчмѣ, вдалекѣ отъ арміи, не успѣлъ принять упр-нія войсками. Нѣк-рые историки говорятъ, что Фридрихъ, сидѣвшій въ корчмѣ, наскучивъ долг. обходомъ своей арміи, подъ вліяніемъ излишне выпитаго вина, самъ приказалъ арміи повернуть и привелъ ее къ катастрофѣ;

но эта легенда не отвѣчаетъ ни характеру Фридриха, ни его высок. знанію воен. дѣла; вѣрнѣе, она выдумана врагами великаго полк-дца. Со стороны Дауна слѣдуетъ отмѣтить: искус. перемѣну фронта арміи, правил. оцѣнку значенія прав. фланга позиціи и укр-ніе его и своеврем. поддержку отряда Надасти. (*Кн. Н. С. Голлицынъ*, Всеобщая воен. исторія сред. времени; *Г.-л. Гейсманъ*, Кратк. курсъ исторіи воен. иск-ва въ сред. и нов. вѣка, VI—XVIII ст.).

**КОЛЛОКСИЛИНЪ.** См. Пироксилинъ.

**КОЛЛОРЕДО, графы,** старая нѣмец. фамилія, давшая Германіи и Австріи рядъ воен. и госуд. дѣятелей, изъ коихъ замѣчательны:

1) **Гр. Антонъ ф.-К.** (1707—85), имперск. фельдм-ль, поставленный въ 1766 г. во главѣ всѣхъ воен. ак-мій Австріи, провелъ рядъ полезныхъ реформъ, поднявшихъ в.-учебн. дѣло на большую высоту.

2) **Гр. Венцель-Іосифъ ф.-К.** (1738—1822), въ 1784 г. имп. — фельдм.-лейт., въ войнѣ съ Турціей 1789 г. — ген.-фельдцейхм-рь; съ отличіемъ участвовалъ въ войнѣ противъ Франціи въ 1792 г.; съ 1808 г. — австр. фельдмаршалъ.

3) **Гр. Іеронимъ К.-Мансфельдъ,** австр. ген.-фельдцейхм-рь; род. въ 1775 г., юношей вступилъ въ воен. службу и въ 1792 г. принялъ участіе въ коалиц. войнѣ съ Франціей, а въ 1794 г. онъ вмѣстѣ съ г-зономъ кр-сти Канде б. взять фр-зами въ плѣнъ и, вопреки всѣмъ обычаямъ войны, удержанъ въ качествѣ заложника, вмѣсто арестованныхъ ген. Дюмурье комиссаровъ респ-ки. Освобожденный изъ плѣна, К. сражался въ 1796 г. на Рейнѣ и б. тяж. раненъ. Въ камп.



1798 г. онъ съ отличною храбростью участвовалъ въ сраженіи при Клейнъ-Шафгаузенѣ. Произв. въ генералы, К. въ 1805 г., въ сраженіи при Кальдiero, командуя гѣв. крыломъ австрійской арміи, отразилъ всѣ атаки непріятели и своимъ личн. примѣромъ увлекъ колебавшіяся

части впередъ, чѣмъ и б. рѣшенъ исходъ сраженія. Въ 1809 г., въ Итали, К. въ теченіе 5 ч. держался при Фонтана-Фредда противъ превосходнаго въ силахъ непр-ля и одержалъ блест. побѣду. Несмотря на полученную въ этомъ сраженіи рану, К. въ теченіе 24 ч. удерживалъ Венцону противъ подавляющаго числ-стью прот-ка и тѣмъ обезпечилъ арміи отступленіе за Карнійскія Альпы. Въ сраженіи при Дрезденѣ (26 и 27 авг. 1813 г.) К. командовалъ к-сомъ изъ 3 д-зій и отступилъ лишь послѣ упорн. сопр-ленія (подъ К. б. убито 3 лошади). При Кульмѣ къ К. въ рѣшит. моментъ перешло команд-ніе прав. крыломъ арміи. Рѣшит. атаками с. Аберсау К. завершилъ окруженіе фр-зовъ, при чемъ взялъ въ плѣнъ 3 т. ч. Наградой за Кульмъ было про-

изводство К. въ ген.-фельдцейхм-ры и назначеніе его ком-ромъ I к-са, а Имп. Александръ I наградилъ К. орд. св. Георгія 3 кл. При попыткѣ Наполеона вторгнуться въ Богемію черезъ Ноллендорфское дефиле К. быстрымъ ударомъ въ лѣв. крыло фр-зовъ принудилъ Наполеона къ отступленію въ Саксонію. Въ Лейпциг. сраженіи к-съ К. вмѣстѣ съ д-зіей Лихтенштейна и резерв. к-сомъ ген. Мерфельдта образовывалъ лѣв. крыло глав. арміи, занимавшее, подъ нач-вомъ пр. Гессенъ-Гомбургскаго, позиціи у Делица, Дезена, Пробстгайды и Конневица. Послѣ того какъ пр. Гессенъ-Гомбургскій б. раненъ, а ген. Мерфельдтъ взятъ въ плѣнъ, команд-ніе перешло къ К., к-рый, будучи раненъ въ грудь, скрылъ это отъ окружающихъ и удержалъ позиціи при Конневицѣ и Делицѣ. По возвращеніи Наполеона съ о-ва Эльбы К. командовалъ отдѣл. к-сомъ на верхн. Рейнѣ и въ Бургундіи, но вслѣдствіе раны, полученной при Труа, вынужденъ б. оставить армію и ум. въ 1822 г. Биографы рисуютъ К., какъ «человѣка, воодушевленнаго истинно геройск. духомъ и исключит. храбрости». Въ 1827 г. на полѣ сраженія при Кульмѣ К. б. поставленъ памятникъ. (*Rittersberg, Biographien, Prag, 1829; Hirtenfeld, Der Militär-Maria-Theresien-Orden, Wien, 1857; Schweigerd, Österr. Helden u. Heerführer, Wien, 1855.*)

4) **Гр. Іоганнъ-Баптистъ ф.-К.-Вальдзее,** отличился въ 1642 г. при Лейпцигѣ, въ 1648 г. командовалъ венец. войсками въ войнѣ противъ Турціи, уб. при защитѣ Кандіи въ окт. 1649 г.

5) **Гр. Іосифъ-Марія ф.-К.-Мельсъ и Вальдзее** (1735—1818), австр. ген.-фельдм-ль, одинъ изъ замѣчат. госуд. людей Австріи. Начавъ службу кирас. корнетомъ, онъ отличился во время 7-лѣт. войны. Во время затишья 1763—78 гг. дослужился до фельдм.-лейт., б. назн. членомъ гофкригсрата, упр-щимъ областью «Воен. граница». Затѣмъ К. участвовалъ въ войнѣ за бавар. насл-во. Назначенный послѣ этого гендир-ромъ арт-ріи, онъ принесъ неоцѣнимыя услуги Австріи, реорганизовавъ этотъ родъ оружія, что дало блестящіе резул-ты во время тур. войны (1788—89 гг., обстрѣл-ніе Сабача и осада Бѣлграда). Пожалованный въ фельдм-лы послѣ кончины бар. Лаудона, К. командовалъ обсервац. арміей на прус. гр-цѣ, послѣ чего снова сталъ во главѣ упр-нія имперск. арт-ріей. Стлич. дѣйствія австр. арт-ріи на поляхъ сраженій 1813—14 гг. всецѣло обязаны заслугамъ гр. К. Его имя носить съ 1891 г. австр. крѣп. арт. № 4 полкъ.

6) **Гр. Рудольфъ ф.-К.** (1585—1657), фельдмаршалъ свящ. Римск. имперіи, герой сраженія при Люценѣ и битвы подъ Прагою (1648).

**КОЛО,** сел. Варшав. губерніи, на прав. бер. Варты, въ 40—60 вер. отъ прус. гр-цы; памятно кав. дѣломъ 22 іюля 1831 г. (см. Русско-польскія войны) между отрядомъ ген. Анрепа (2 драг. пп., 2 кон. ор. и 80 казаковъ) и польск. к-цей. Непр-тель б. отброшенъ съ потерей 400 ч. (*А. К. Пузыревскій*, Польско-русская война 1831 г., Спб., 1890; *А. Лацисскій*, Хронологія рус. воен. исторіи, Спб., 1891).

**КОЛОВРАТЪ-КРАКОВСКІЙ, графъ, Іоганнъ-Карлъ,** австр. фельдм-ль, род. въ 1748 г. Въ воен. службу вступилъ въ 1766 г., участвовалъ въ войнѣ противъ турокъ въ 1788 г. въ чинѣ полк., отличился при штурмѣ Бѣлграда, во время к-раго ворвался въ городъ, завладѣлъ



гур. арт-ріей и принудилъ цитадель къ сдачѣ. Произведенный за это въ чинъ г.-фельдъвахтм-ра, К.-К. б. назн. командиромъ бр-ды въ Богеміи. Въ первыхъ коалиціон. войнахъ (1792—95 гг.) К.-К. въ арміи австрійск. фельдм-ла Клерфе командовалъ арт-ріей, а въ 1803 г.—Богемской арміей; въ

1809 г., командуя к-сомъ, онъ принялъ доблестное участіе въ битвѣ подъ Ваграмомъ и прикрывалъ отступление австр. арміи. Произведенный въ фельдмаршалы, онъ по разстроенному здоровью, не м. принять участіе въ дальнѣйшихъ воен. дѣйствіяхъ. Ум. въ 1816 г.

**\* КОЛОГРИВОВЪ, Андрей Семеновичъ,** ген. отъ кав., видный воен. дѣятель эпохи Имп. Александра I, род. въ 1775 г., въ службу вступилъ рейтъ-пажемъ въ 1785 г., въ 1789 г. произведенъ въ пор-ки и зачисленъ въ штабъ глав. конюшни Цес-ча Павла Петровича, въ 1791 г. перешелъ въ Кирасир. Наслѣдника Цес-ча п., съ производствомъ въ ротм-ры, въ 1793 г. формировалъ гусар. эск-нъ для Гатчин. отряда Цес-ча и за отличіе при этомъ б. произв. въ сек.-майоры; въ 1796 г. б. посланъ Цес-чемъ съ секрет. порученіемъ къ пр. Ольденбургскому въ Германію, по возвращеніи откуда б. назн. ком-ромъ всей кав-ріи Гатчин. войскъ. По востшествіи Имп. Павла на престолъ К. въ теченіе 20 дней б. произв. въ полк. и г.-м., пожалованъ орд. св. Анны 2 кл. и назн. шефомъ л.-гв. Гусар. и Казач. пп.; затѣмъ послѣд-но былъ инсп-ромъ кав-ріи литовской, лифляндск. и кiev. инспекцій; въ 1798 г. произв. въ г.-л. и пожалованъ командоромъ орд. св. Іоанна Іерусалимскаго; въ 1805 г. командовалъ въ сраж. подъ Аустерлицемъ гвард. кав-ріей и за отличіе въ немъ награжденъ орд. св. Александра Нев. съ алмазами; въ кампанію 1806—07 гг. командовалъ Гв. к-сомъ въ сраж-хъ подъ Гейльсбергомъ и Фридрихсборгомъ и за отличія въ нихъ награжденъ орд. св. Георгія 3 ст.; по возвращеніи изъ похода вышелъ по болѣзни въ отставку и оставался въ ней до окт. 1812 г., когда вновь б. призванъ на службу съ производствомъ въ ген. отъ кав. и съ назначеніемъ ком-ромъ кав. резервовъ, к-рые ему надлежало сформировать, обучить и отправить на усиленіе нашей дѣйств. арміи, находившейся въ загранич. походѣ. Эта дѣят-сть К. подробно описана творцомъ «Горя отъ ума», А. С. Грибоѣдовымъ, служившимъ въ то время подъ нач-вомъ К. въ рядахъ Иркут. гусар. п., въ его статьѣ «О кавал. резервахъ», напечатанной въ «Вѣстн. Европѣ» за 1814 г. (см. также полн. собр. соч-ній Грибоѣдова), и б. вознаграждена орд. св. Владиміра I ст. Награда эта дала поводъ къ празднеству, описанному Грибоѣдовымъ же (письмо изъ Брестъ-Литовска къ издателю «Вѣстн. Европы» 26 іюня 1814 г.) и свидѣтельствуемому о той любви, к-рою К. пользовался у оф-ровъ своего к-са. Ум. въ 1825 г.

**КОЛОДЕЗЬ АБИССИНСКІЙ.** См. Абиссинскіе колодцы.

**КОЛОДЕЗЬ АРТЕЗИАНСКІЙ.** См. Артезианскіе колодцы.

**КОЛОДЕЗЬ БУЛЕВЫЙ.** См. Булевые колодцы и Минная война.

**КОЛОДЕЗЬ МИННЫЙ.** См. Минное искусство.

**КОЛОДНЯ.** См. Валутина гора.

**КОЛОЖЕ,** псковск. пригородъ. Въ 1405 г. захваченъ Витовтомъ во время мира, безъ объявленія войны; ограничившись грабежемъ, литовцы оставили Псков. землю, чтобы повторить

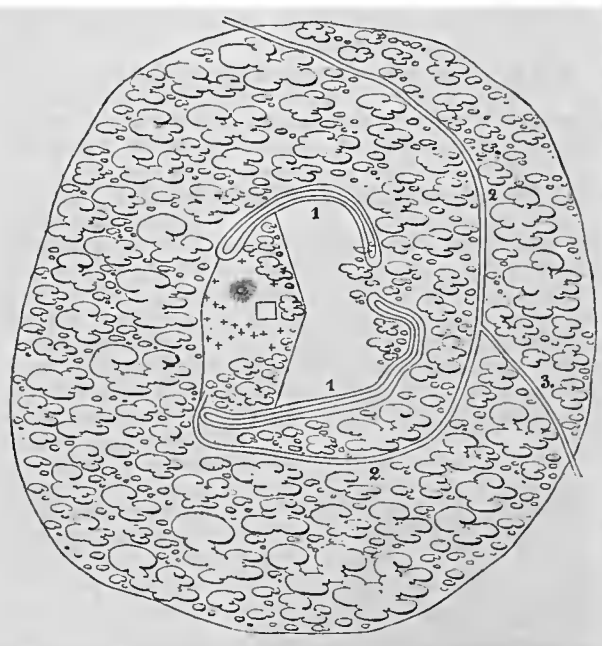

1. Земляной валъ, плохо сохранившійся и съ зап. стороны совсѣмъ уничтоженный временемъ. 2. Дорога, ведущая въ городище по отлогости горы. 3. Тропа къ роднику.

набѣгъ въ слѣд. году съ тою же цѣлью. На этотъ разъ подверглась разоренію вся Коложская волость. Въ 1414 г. псковичи отстроили К. заново, на новомъ мѣстѣ, въ 12 вер. къ ю.-з. отъ Опочки. На черт. изображены сохранившіеся остатки крѣпости. (Полное собр. рус. лѣтописей).

**КОЛОЗОМБЪ,** сел. Варшав. губ., на лѣв. бер. р. Вкры, въ 30 вер. къ с. отъ Новогорьевска; памятно боемъ 11 дкб. 1806 г. между франц. войсками Ожеро и Сульты и рус. отрядомъ ген. Барклай-де-Толли (см. Русско-прусско-французская война 1806—07 гг.). 9 дкб. Наполеонъ началъ общее наступленіе: лѣв. крыло (Бернадотъ, Ней и Бессьеръ) отъ Торна къ Страсбургу, съ цѣлью отрѣзать прус. к-съ Лестока отъ рус. арміи; центръ (Сультъ и Ожеро) изъ Плоцка къ Сохочину и К.; правое крыло (Ланнъ, гвардія и Мюратъ) изъ Варша-

вы прав. бер. Вислы къ Чарнову, гдѣ былъ к-съ Даву. О движеніи прав. и лѣв. франц. фланговъ еще не было у насъ извѣстно, когда Барклай изъ К. донесъ о движеніи фр-зовъ на Сохочинъ. Гл-щій гр. Каменскій рѣшилъ отбросить Сульта и Ожеро за Вислу и приказалъ: к-су Беннигсена слѣдовать изъ Пултуска къ Сохочину и К., переправиться черезъ Вкры и атаковать непр-ля; д-зіямъ (к-са Буксегвдена) Тучкова и Дохтурова—изъ Остроленки черезъ Гольминъ также къ Вкрѣ и составить прав. крыло Беннигсена, а д-зіямъ Эссена 3-го и Анрепа—къ Попову для охраны лѣв. крыла арміи. Движенія начались 10 дкб. Въ этотъ же день головы к-совъ Ожеро и Сульта, отбѣсивъ казачьи части отряда Барклая, подошли къ К., гдѣ стоялъ Барклай съ 3 пѣх., однимъ казач.

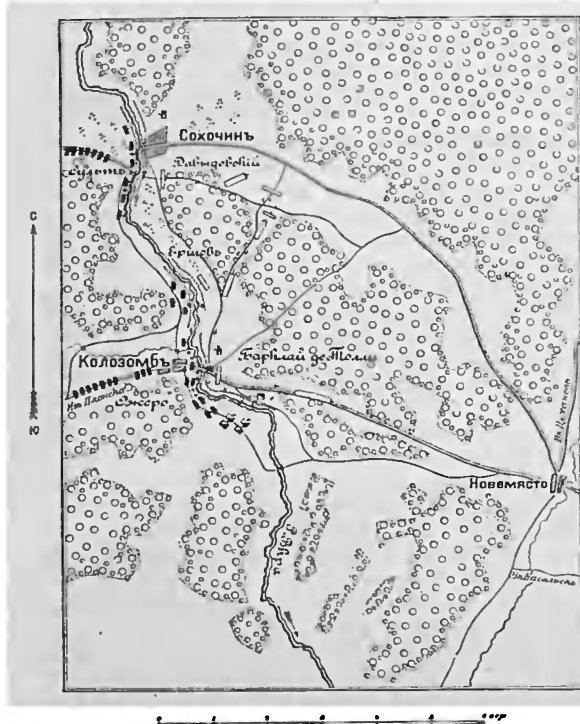

п. и 5 эск. гусарь; въ то же время у Сохочина находился г.-м. Давыдовскій съ 2 пѣх. п. и 3 эск. гусарь. На зарѣ 11 дкб. фр-зы начали переправляться на плотяхъ, но нѣск. разъ б. отброшены, пока, наконецъ, благодаря больш. превосх-ву въ силахъ, имъ не удалось переправиться ниже по рѣкѣ съ цѣлью обойти лѣв. флангъ Барклая. Утвердясь на нашемъ берегу, они наскоро построили мостъ; к-ца перешла рѣку вплавь, но б. блистат-но атакована эск-номъ Изюмск. гусар. п. Несмотря на наши успѣш. дѣйствія, остановить фр-зовъ не удалось; они постепенно усиливались. Поражаемый пушеч. и руж. огнемъ съ фронта и видя готовящуюся атаку съ лѣв. фланга, Барклай приказалъ отойти отъ К., пославъ о томъ же приказаніе Давыдовскому. Изъ построеннаго противъ К. редута начали вывозить орудія; въ это время фр-зы бросились на редутъ и захватили 6 ор. Одновр-но съ этимъ они устремились за 3-мъ егер. п., отступившимъ къ Новомясто; другая непр. колонна направилась влѣво въ лѣсъ, гдѣ стоялъ Тенгин. п. Долго Тенгинцы не допуска-

ли фр-зовъ причалить къ нашему берегу; получивъ приказаніе отойти, п. не могъ уже соединиться съ 3-мъ егер. п. и д. б. направиться къ Сохочину, съ цѣлью примкнуть къ Давыдовскому. Тенгинцы прошли лѣсъ и построились фронтомъ къ опушкѣ, оцѣнивая правильно обстановку, что, если не удержать натиска фр-зовъ, то будетъ отрѣзанъ путь отступления Давыдовскому. Фр-зы, выйдя изъ лѣса, быстро двинулись въ атаку, но Тенгин. п. съ музыкой и барабан. боемъ двинулся навстрѣчу въ штыки, врѣзался во франц. колонны и отбросилъ ихъ обратно въ лѣсъ. Что же касается Давыдовскаго, то его отрядъ, оборонявшій переправу у Сохочина, б. атакованъ войсками Сульта одновр-но съ атакой К., но отбилъ всѣ попытки фр-зовъ переправиться съ большою для нихъ потерей и отступилъ лишь тогда, когда получилъ объ этомъ приказаніе Барклая. Соединясь съ Тенгин. п., Давыдовскій отступилъ къ Новомясто, гдѣ и примкнулъ къ Барклаю. По поводу этой доблест. обороны р. Вкры Барклай доносилъ Государю, что «нѣск. б-новъ долго удерживали быстрое нападеніе цѣлыхъ к-совъ непріятельскихъ». Бои у К. и Сохочина, а также одновр-но и у Чарново (см. это слово) замѣчат-ны тѣмъ, что они были первыми столк-ніями съ побѣдонос. франц. войсками, прошедшими всю Германію отъ Рейна до Вислы, послѣ разгрома прус. арміи; затѣмъ, упорн. оборона линіи р. Вкры задержала фр-зовъ на переправѣ на 10 ч. и воспрепятствовала ихъ правому флангу отрѣзать Беннигсена отъ Пултуска. (А. И. Михайловскій-Данилевскій, Полн. собраніе сочиненій, т. I, Спб., 1849; Журналъ воен. дѣйствій Имп. рос. арміи съ ноября 1806 г. по 7 июня 1807 г.; *Грауертъ*, Операция на Вислѣ въ ноябрѣ и декабрѣ 1806 г., Спб., 1891).

**КОЛОКОЛЪ ВОДОЛАЗНЫЙ**, открытый снизу цилиндръ или конусъ, примѣняемый для осмотра затонувшихъ судовъ и задѣлки пробоинъ. К. дѣлаютъ обык-но изъ клепан. стальн. листовъ, привѣшивають къ нему необходимое колич-во балласта и удаляютъ воду давленіемъ воздуха, нагнетаемаго извнѣ по шлангу въ верхн. часть К. Въ 1904 г. въ П.-Артурѣ, по идеѣ адм. Макарова, примѣняли К. для замѣны поврежден. лопастей гребн. винтовъ больш. к-блей. К. этотъ, построенный кораб. инж. Кутейниковымъ, представлялъ собою стальн. цилиндръ 7½ фт. діам. и 9 фт. выс.; нижнее дно его имѣло открытый люкъ, а къ верхн. дну б. присоединена цилиндрич. жел. труба (32 дм. діам. и 16 фт. выс.), служившая входомъ въ К. Труба эта помѣщена не въ центрѣ К., чтобы, при постановкѣ его надъ гребн. винтомъ, она не касалась кормов. обводовъ к-бля (фиг. 1) и тѣмъ не мѣшала постановкѣ. Внутри трубы, при-

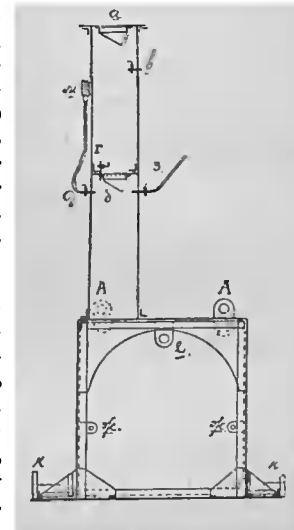

Фиг. 1.



близно на пол. ея высоты, имѣется горловина *б* на резинѣ, открывающаяся книзу; такая же горловина *а* сдѣлана и сверху трубы. Простр-во между горловинами (переходная камера) служитъ для постепен. приспособленія входящихъ людей къ повышем. давленію воздуха въ *К.*, а при вых-одѣ — наоборотъ. Для регулир-нія давленія воз-духа въ горловинахъ пе-реход. камеры имѣются краны, сообщающіе ее съ атмосферою и съ *К.* Ниже переход. камеры въ вертика. трубѣ сдѣланъ вентиль *з* съ краномъ для присоединенія шланга отъ насоса, а также дру-гой кранъ *д* — къ манометру *М*, поставленному снаружи для наблюденія за давленіемъ воздуха внутри *К.* Внизу *К.*, снару-жи его, сдѣланъ жел. поддонъ для балласта; при работѣ на бр-цѣ *Се-вастополь* вмѣсто балла-ста *К.* обмотали снаружи запас. якорн. канатомъ, прикрѣпивъ его къ про-ушинамъ ксолоколн. под-

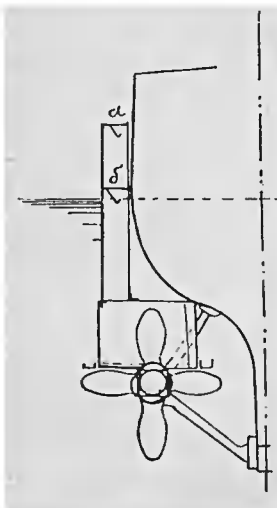

Фиг. 2.

дона и шлагъ ко шлагу. Въ верхн. части *К.* снару-жи имѣлись обухи *А* для подъема *К.*, а вну-три обухъ *е* для подвѣшиванія снятой лопасти и нѣск. обуховъ *ж* въ боков. стойкахъ для при-строиванія лопасти. *К. б.* рассчитанъ и опробо-ванъ на рабоч. давленіе въ 2 атмосфер., хотя рабо-тать ему приходилось на глуб. всего 16 фт., т.-е. при давленіи 15 фн. сверхъ атмосфернаго. Поль-зовались этимъ *К.* такъ: плавучій кранъ бралъ *К.* 4-мя стропами, взятыми за обухи *А* (фиг. 3).

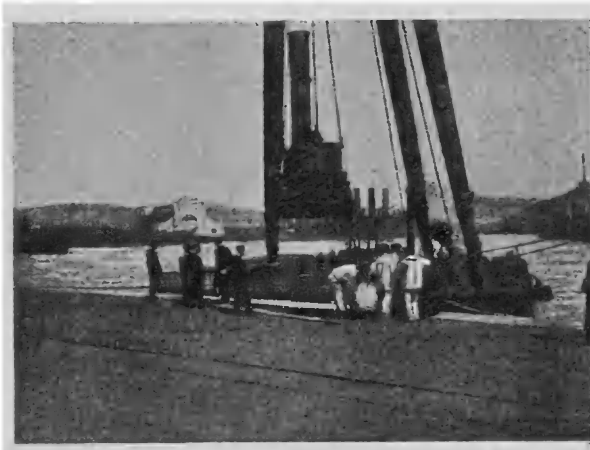

Фиг. 3.

Горловину *б* задраивали, оставляя горловину *а* открытою. Подведя *К.* надъ лопастью, к-рую желали осмотрѣть и к-рая ставилась вертика-но (фиг. 2), осторожно опускали его, направляя подкильными концами. Когда *К.* на мѣстѣ, под-вѣшиваютъ его къ выстрѣленнымъ съ верхн. палубы брусьямъ помощью диффер. талей и, опустивъ кранъ, таями оконч-но устанавли-ваютъ *К.* и закрѣпляютъ подкильные концы. Затѣмъ соединяютъ кранъ *з* гибкимъ шлангомъ

съ судов. минно-воздуш. насосомъ и накачи-ваютъ воздухъ до тѣхъ поръ, пока пузыри его не пойдутъ изъ-подъ низу *К.*, — признакъ, что послѣдній весь свободенъ отъ воды (то же мож-но видѣть и по манометру). Люди входятъ въ трубу черезъ горловину *а*, задраиваютъ ее за собою и постепенно открываютъ кранъ *Г*, сравнивая этимъ давленіе воздуха въ пере-ходной камерѣ и въ *К.*; когда давленіе срав-няется, то отдраенная горловина *б* откроется сама собою внизъ, и люди входятъ въ *К.* Вы-ходя обратно, люди задраиваютъ за собою гор-ловину *о* и постепенно открываютъ кранъ *в*, пока не сравняется давленіе воздуха въ каме-рѣ съ атмосфернымъ; затѣмъ отдраиваютъ и открываютъ горловину *а*. Когда люди работа-ютъ въ *К.*, въ него подкачиваютъ воздухъ, слѣ-дя за манометромъ. Помощью этого *К. б.* от-вернута и снята сильно изогнутая лопасть прав. винта бр-ца *Севастополь* и поставлена запас-ная; другая, менѣе поврежденная, лопасть *б.* осмотрѣна въ *К.* и подрублена ея рабочая кромка.

**КОЛОКОТРОНИ, Федоръ**, одинъ изъ вы-дающихся греч. вождей войны за освобожде-ніе; род. въ 1770 г. въ Мореѣ и съ ран. лѣтъ участвовалъ въ отрядѣ клефтовъ, подъ ком. своего отца, въ партиз. дѣйствіяхъ противъ ту-рокъ. По смерти отца *К.* собралъ собствен. от-рядъ, съ к-рымъ и дѣйствовалъ до 1806 г., когда, спасаясь отъ тур. преслѣд-ній, бѣжалъ на Ионій-скіе о-ва, оккупированные рус. войсками. Всту-пивъ здѣсь въ сформированный русскими греч. полкъ, *К.* дослужился до чина полк. Какъ толь-ко въ 1821 г. вспыхнуло греч. возстаніе, *К.* возвратился въ Морею и, быстро собравъ зна-чит. отрядъ повстанцевъ, сражался въ теченіе 2 лѣтъ, нанеся туркамъ рядъ поражений. Къ числу его наиб. блестящ. дѣлъ принадлежитъ взятіе Триполицы (1821). Въ 1823 г. народн. со-браніе въ Агросѣ назначило *К.* гл-щимъ всѣ-ми войсками Мореи. Начавшаяся вскорѣ ме-ждоусоб. война привела къ пораженію воен. партіи, во главѣ к-рой стоялъ *К.* Онъ *б.* взятъ въ плѣнъ и заключенъ въ монастырь на о-вѣ Идрѣ (1825). Вскорѣ, однако, въ виду воен. не-удачъ, *К. б.* освобожденъ и поставленъ во главѣ 10-тыс. к-са. Борьба съ Ибрагимомъ-пашой египетскимъ оказалась не подъ силу и *К.*, и онъ въ теченіе 2 л. терпѣлъ неудачи, пока въ 1827 г. союзн. державы не нанесли египтя-намъ пораженія при Наваринѣ. При Каподистріи *К. б.* назн. гл-щимъ войсками Мореи. Послѣ убійства Каподистріи *К.* вновь принялъ дѣят. участіе во внутр. междоусобицахъ и за-говорахъ. Въ 1834 г. за участіе въ заговорѣ *К. б.* присужденъ къ смертной казни, к-рая *б.* замѣнена сначала 20-лѣт. тюрем. заключе-ніемъ, а черезъ годъ полнымъ помилованіемъ. *К. б.* восстановленъ въ чинъ генерала и назна-ченъ член. госуд. совѣта. Ум. въ 1843 г., оста-вивъ послѣ себя мемуары, переведенные на англ. языкъ: «Kolokotronis the Klepht and the warrior. An autobiography» (London, 1892).

**КОЛОМАЗЬ**, колесная мазь, принятая для подмазки осей лафетовъ, передковъ, заряд. ящи-ковъ и повозокъ обоза. *К. д. б.* не оч. жидка и не оч. легкоплавка, чтобы не вытекалъ изъ сту-пиць даже во время сильной жары. *К.* для де-рев. осей приготавливалась изъ равнаго колич-ва говяжьего сала и сѣр. мыла, к-рыя растира-

лись въ ступкахъ до полученія однородной тѣстообраз. массы. Для желѣз. осей к. состоитъ изъ 4 ч. несоленого говяж. сала, 4 ч. несолен. свиного сала и 1 ч. графита. Въ чугуи котлѣ растапливается на легк. огнѣ сначала говяжье сало, затѣмъ прибавляется свиное; когда послѣднее также растопилось, котель снимается съ огня и содержимое мѣшаютъ дерев. веселкой до начала застыванія. Тогда въ котель высыпается графитъ, предвар-но растертый на малярной плитѣ въ возможно тонкій порошокъ и просѣянный черезъ частое волосяное сито. Смѣсь продолжаютъ тѣмъ-но перемѣшивать, пока она не застынетъ. Готовая к. д. имѣтъ во всей массѣ однообраз. темно-сѣрый цвѣтъ. Если не представляется возможнымъ достать графитъ, к. приготавливается изъ 2 ч. говяжьего и 1 ч. свиного сала. Для предохраненія отъ порчи при продолжит. храненіи къ к. полезно прибавлять дегтя 3 фн. на 1 пд. мази. Приказомъ по арт-ріи 1905 г. № 147 въ арт-ріи к. б. замѣнена минерал. мазью «тонать». Мазь эта обходится дешевле к. и расходуется ея на смазку меньше.

### КОЛОМБЕЙ-НУЙЛЬИ. См. Борни.

**КОЛОМБО**, глав. городъ и портъ на о-вѣ Цейлонѣ; ок. 1.600 т. жит. Имѣетъ большое торговое и стратегич. значеніе, т. к. расположенъ на глав. торг. путяхъ Инд. океана: вывозная торговля кофе и чаемъ. Въ 1907 г. к. посѣтили ок. 3½ т. судовъ съ водоизм. свыше 7 милл. тн. Превосходная и обширная искусств. гавань (молы выведены въ открыт. море); неограниченные запасы угля и машин. матеріаловъ; большой сухой докъ (711×84×32); ж. д. внутри о-ва. Въ 1517 г. к. б. занятъ португ-цами, построившими здѣсь первый фортъ; въ 1656 г. сданы голл-цамъ, а въ 1796 г. присоединены къ Британ. имперіи. Старин. укр-нія въ 1869 г. упразднены и въ наст. время возводятся новыя.

**КОЛОМБЪ**, к.-адм. англ. флота и выдающійся в.-мор. писатель. к. занималъ должность лектора мор. стратегіи и тактики въ корол. мор. коллегіи въ Гринвичѣ. Его литер. дѣят-сть началась въ 70-хъ гг. прошл. стол. рядомъ статей въ спец. журналахъ, гл. обр., тактич. характера. Имъ разработана б. въ этотъ періодъ мор. тактич. игра, описанная въ книгѣ «The Duel: a naval war game», изд. въ 1879 г. Въ послѣдующій періодъ к. обратился къ историч. изслѣд-ніямъ, резул-томъ к-рыхъ явился въ 1891 г. капитальный трудъ, составившій ему имя: «Naval Warfare, its ruling principles and practice, historically treated», переведенный на всѣ европ. языки. На рус. языкѣ эта книга издана въ 1894 г. Е. И. В. Вел. Княземъ Георгіемъ Александровичемъ, подъ назв.: «Морская война. Ея основныя принципы и опытъ». Эту книгу, вмѣстѣ съ почти одновр-но появившимся трудомъ кап. амер. флота Мэхэна (см. это слово) «О вліяніи мор. силы на исторію», надо считать первыми попытками критич. разбора событій мор. войны, создавшими почву для разработки стратег. вопросовъ этой войны. к. въ своемъ трудѣ поставилъ себѣ задачей доказать, что успѣхъ въ мор. войнѣ возможенъ лишь при условіи владѣнія моремъ, к-рое м. б. достигнуто только уничтоженіемъ, обезсиленіемъ или надеж. заблокир-ніемъ непр. флота; гл. объектомъ всякихъ воен. операцій на морѣ д. быть непр. мор.

сила. Выраженіе «владѣніе моремъ» въ в.-мор. лит-рѣ обык-но связывается съ именемъ к. Въ 1893 г. появилось стратег. изслѣд-ніе к. «Essays on Naval Defence». к. ум. въ 1899 г. Въ послѣд. годы жизни к. увлекся полемикой между сторонниками лин. и мин. флотовъ, и въ рядѣ газет. статей рѣшит-но сталъ на сторону послѣднихъ.

**КОЛОМЕНСКІЙ ЗАВОДЪ** акціонер. общества того же имени, находится при ст. Голутвинѣ близъ гор. Коломны. Прекрасно оборудованный и организованный заводъ для надобностей флота; приготавлиаетъ судовые двигатели сист. Дизеля, усовершенствованные заводомъ; крупныя стальные отливки и поковки (рули, штевни и пр.) для к-совъ к-блей; вспомогат. судовые механизмы всякаго рода; якоря и проч. На отдѣл. заводѣ того же общ-ва, Кулебакскомъ горнѣ (близъ г. Муром), изготовляется хорошаго качества сталь въ листахъ и фасонн. профиляхъ для надобностей воен. судостроенія. Собственно судостроеніе на к. зав. ограничивается рѣчн. пароходами, теплоходами (съ двиг-лями Дизеля) и жел. нефтеналивн. баржами. к. зав. извѣстенъ также своими паровозами, вагонами и трамваями. Площадь тер-ріи к. зав. вмѣстѣ съ Кулебакск. отд-ніемъ достигаетъ 5 т. десят., число рабочихъ (въ 1912 г.) 9.500 и 3.300 ч.

**КОЛОМЕНСКІЙ, 119-й пѣх., полкъ**, сформированъ 6 апр. 1863 г. изъ 4-го рез. б-на и безсрочно-отпускныхъ 5 и 6-го б-новъ Алексопольскаго пѣх. п., въ составѣ 2 б-новъ, подъ назв. Алексопольскаго рез. пѣх. п. 16 авг. 1863 г. п. б. приведенъ въ 3-батал. составъ съ 3 стрѣлк. ротами и названъ к. пѣх. п. При сформ-ніи к. п. ему б. переданы изъ Алексопольск. пѣх. п. слѣд. отличія: Георг. знамя съ надп.: «За Севастополь въ 1854 и 1855 гг.» и «походъ за воен. отличіе», пожалованный 4-му рез. б-ну 25 дкб. 1849 г. за усмиреніе Венгрии. Полку дано старш-во 16-го егер. п., сформированнаго 17 мая 1797 г. 29 мрт. 1801 г. этотъ послѣд. п. б. наименованъ 15-мъ егер. и, участвуя неоднократно въ экспедиціяхъ противъ горцевъ, несъ службу въ Закавказьѣ въ теченіе 19 л. Въ 1807 г., во время войны съ Турціей, п. участвовалъ въ неудач. штурмѣ Ахалкалакъ и въ сраж. при Арпачаѣ. Въ 1819 г. б. переведенъ съ Кавказа въ Россію и принялъ участіе въ тур. войнѣ 1828—29 гг. 28 янв. 1833 г. 15-й егер. п. б. присоединенъ къ Алексопол. пѣх. п., составивъ 4, 5 и 6-й б-ны, изъ к-рыхъ и б. сформированъ въ 1863 г. к. пѣх. п. 25 мрт. 1864 г. къ названію п. б. присоединенъ № 119. Во время рус.-тур. войны 1877—78 гг. Коломенцы участвовали въ сраженіи 18 іюля 1877 г. подъ Плевною, потерявъ въ этотъ день 15 оф-ровъ и 388 н. ч., а съ 20 авг. по 20 нбр. находились въ составѣ войскъ, блокировавшихъ Плевну. Совершивъ затѣмъ зимн. походъ черезъ Балканы, п. отличился 26 дкб. при занятіи Магмышскаго ущелья и участвовалъ затѣмъ въ походѣ къ Константинополю. 17 апр. 1878 г. полку пожалованы знаки на голов. уборы съ надп. «За отличіе въ тур. войну 1877 и 1878 гг.». Въ этомъ же году изъ 3 стрѣлк. ротъ и вновь образованной 16-ой роты сформированъ 4-й б-нъ. 17 мая 1897 г. п. праздновалъ столѣт. юбилей и получилъ нов. Георг. знамя съ надп.: «За Севастополь въ 1854 и 1855 гг.» и «1797—1897», съ Александр. юбил. лентою. Во время рус.-яп. войны к. п. б. мобилизованъ и отправленъ на

Д. Востокъ, но, прибывъ на театръ воен. дѣйствій къ концу войны, не принималъ участія въ воен. дѣйствіяхъ. (*Дворянчиковъ*, 100 лѣтъ службы 119-го пѣх. К. п., 1897; *Островскій*, Историческая памятка 119-го пѣх. полка, 1891).

**КОЛОМНА**, нынѣ у. гор. Моск. губ., на рр. Москвѣ, близъ впаденія ея въ Оку, и Коломенскѣ. Во времена Моск. гос-тва былъ укрѣпл. городомъ и служилъ ближайшей защитой Москвы отъ напа-

раженіе. Тутъ погибли знаменит. воевода Еремѣй Глѣбовичъ и кн. Романъ, а Всеволодъ спасся бѣгствомъ во Владиміръ. Въ 1293 г. К. б. разорена татарами, а въ 1364 г. опустошена чумой. Въ войнахъ, веденныхъ Москвой, К. извѣстна вплоть до 1598 г. какъ пунктъ сосредоточенія армій, здѣсь формировавшихся и отсюда выступавшихъ въ походъ. Въ 1382 г. К. б. захвачена Тохтамышемъ, а 3 г. спустя городъ разграбленъ Олегомъ Рязанскимъ. Въ 1440 г.

царь казан. Махмедъ, совершая набѣгъ на Москву, попутно сжегъ К. Возобновителемъ города былъ вел. кн. Василій Іоанновичъ, к-рый въ 1522 г. построилъ К-скій кремль 924 сж. въ окружности; стѣны кремля достигали 8½ сж. высоты и 5¾ арш. ширины. Подъ К. русскіе въ 1522 г. впервые употребили арт. орудія для обороны своего укрѣпл. стана. Въ періодъ моск. смуты, въ 1606 г., К. овладѣлъ Болотниковъ, а вслѣдъ за нимъ туда же пришелъ Лисовскій, взявшій въ плѣнъ воеводу Долгорукова, освобожденнаго затѣмъ кн. Куракинъ и Лыковымъ. К. вновь б. занята царск. воеводами Иваномъ Бутурлинымъ и Глѣбовымъ. Въ 1610 г. воевода кн. Прозоровскій и Сукинъ разбили подъ К. Хмѣлевскаго, а затѣмъ Лжедмитрій вторично осадилъ городъ. Рязанцы, подошедшіе на выручку К., б. разбиты у города польск. воеводой Млоцкимъ, к-рый, однако, отошелъ къ Серпухову, узнавъ о занятіи Александров. слободы царск. войсками.

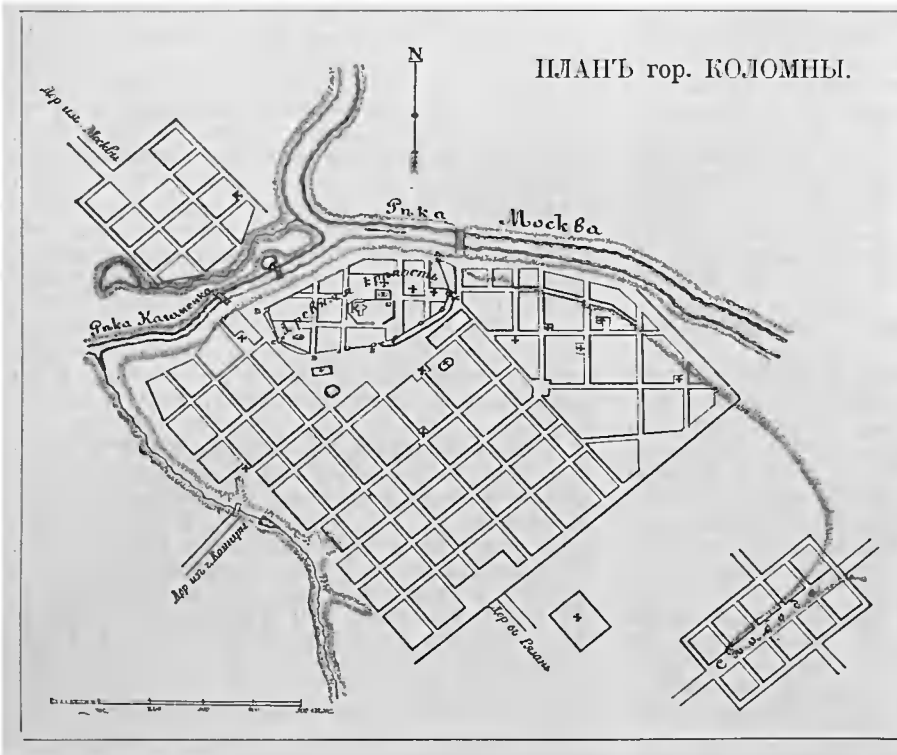

деній со стороны Литвы и татаръ. Время основанія нельзя установить съ точностью; извѣстно, что въ 1176 г. К. считалась однимъ изъ лучш. городовъ сѣв. Руси, имѣвшимъ своего епископа. Въ 1180 г. вел. кн. Всеволодъ III разбилъ близъ К. удѣлн. кн. Романа Глѣбовича. Въ 1237 г. Всеволодъ, сынъ вел. кн. Георгія Всеволодовича, соединился съ кн. Романомъ Игоревичемъ и безбоязненно принялъ у К. нерав. бой съ Батыемъ. Княжескія дружины понесли страш. по-

тѣмъ Лжедмитрій вторично осадилъ городъ. Рязанцы, подошедшіе на выручку К., б. разбиты у города польск. воеводой Млоцкимъ, к-рый, однако, отошелъ къ Серпухову, узнавъ о занятіи Александров. слободы царск. войсками.

**КОЛОНГЪ, Клапье, де, Иванъ Петровичъ**, г.-м. по адмир-ству, род. въ 1839 г., происходилъ изъ древн. дворян. рода, покинувшаго Францію въ царств. Людовика XIV. 9 лѣтъ

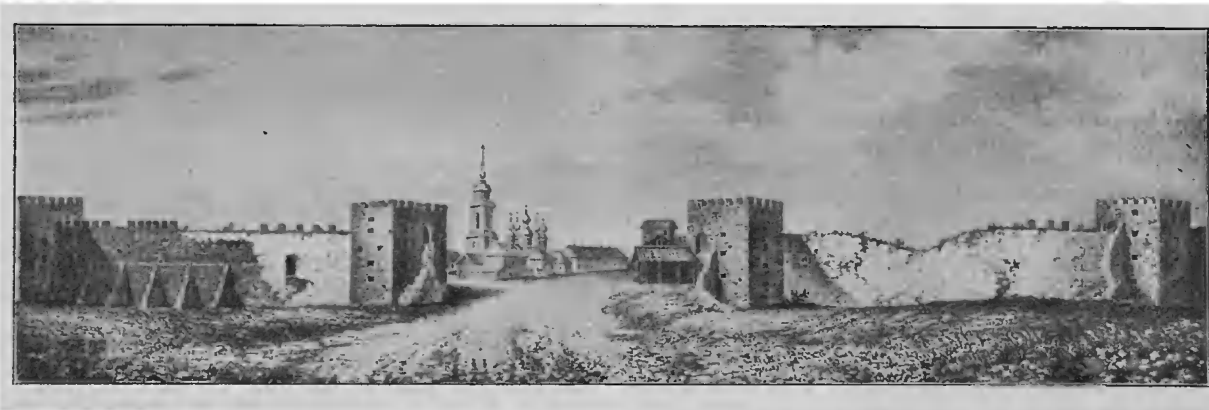

Древняя крѣпость въ гор. Коломнѣ.

поступилъ въ Мор. кад. к-съ. Въ 1858 г. по окончаніи курса б. зачисленъ въ офиц. классы (впослѣдствіи Ник. мор. ак-мія). Здѣсь, подъ руководствомъ такихъ профессоровъ, какъ Остроградскій, И. П. положилъ основу своимъ математич. знаніямъ, к-рыя впослѣдствіи создали ему крупн. имя не только въ Россіи, но и за границей. Въ это время во флотахъ всѣхъ странъ стали строить жел. и бронен. суда, на к-рыхъ уничтоженіе девиации (см. это слово) приобрѣтало особенную остроту. Изучая свойства кривыхъ, изображающихъ зависимость между курсомъ корабля и силами, направляющими магнит. стрѣлку, К. блестящимъ образомъ рѣшилъ рядъ вопросовъ по теоріи девиации и практикѣ простѣйш. способовъ ея уничтоженія. Статьи



его печатались въ «Мор. Сб.»; нѣк-рые приемы К. б. приняты въ Англій Арчибалдомъ Смитомъ въ его руководство «Admiralty Manual» и стали достоинствомъ всѣхъ флотовъ. Съ 1870 г. К. преподавалъ въ Ник. мор. ак-міи практич. часть девиации компасовъ. Въ 1875 г. К. изобрѣлъ приборъ для измѣренія силъ, направляющихъ магнитную стрѣлку — дефлекторъ (см. Компасъ). Постепенно его

совершенство, онъ примѣнилъ этотъ приборъ ко множеству задачъ по опредѣленію и уничтоженію девиации компасовъ, въ томъ числѣ безъ помощи пеленговъ. Съ 1878 г. К. руководилъ компас. дѣломъ во флотѣ, а въ 1898 г. б. назн. помощникомъ нач-ка гл. гидрограф. упр-нія. Въ 1882 г. ак-мія наукъ присудила К. Ломоносовскую премію за его труды по девиации. Въ отчетѣ ак-міи говорится: «Труды г-на К. принадлежатъ къ числу такихъ, к-рыми самое значеніе преміи возвышается». Въ 1896 г. К. б. избранъ ак-міей наукъ чл.-корреспондентомъ по физико-математическ. отдѣленію. Между прочимъ, К. считался знатокомъ расчета эмерит. пенсіи, для облегченія к-раго онъ составилъ на основаніи теоріи вѣроят-тей и статистич. данныхъ практич. формулы, правильность к-рыхъ подтвердилась впослѣдствіи. Ум. въ 1901 г. Труды К. печатались въ «Мор. Сборникѣ» и «Запискахъ по гидрографіи».

**\* КОЛОНИИ**, можно опредѣлить, какъ владѣнія гос-тва, не входяція въ составъ его сухопут. гр-ца, исключая близлежащія и естественно къ нему тяготеющіе о-ва. По отношенію къ своимъ К. гос-тво носитъ названіе метрополіи. Т. обр., понятіе метрополіи и ея К. неизмѣнно связано съ представленіемъ о мор. сообщеніяхъ между ними. Возникновеніе К. и ихъ распространеніе

явились слѣдствіемъ развитія мореходства, к-рое дало возм-сть какъ прав-ствамъ, такъ и частн. предпринимателямъ, движимымъ самыми разл. побужденіями, завладѣвать землями, лежащими за моремъ. Очевидно, такіе захваты м. б. дѣлать только у народовъ слабыхъ въ воен. отношеніи или стоящихъ въ культурн. отношеніи на гораздо низшихъ ступеняхъ. Причиннами, вызывающими основаніе К., являются: стремленіе къ развитію торговли путемъ обезпеченія рынковъ для сбыта своихъ товаровъ и вывоза произведеній К. для продажи; стремленіе къ эксплуатаціи природ. богатствъ К. и труда ихъ жителей въ свою пользу; стремленіе къ выселенію, какъ слѣдствіе избытка населенія, недовольства отеч. порядками, политическихъ, религіоз. или классов. притѣсненій и т. п. Въ древности распространеніе К. шло, гл. обр., по берегамъ Средизем. моря, при чемъ метрополіями являлись сначала разл. греч. и фнник. города, а затѣмъ широкое участіе въ колонизаціи движеніи принесли Карфагенъ и Римъ. Въ періодъ средн. вѣковъ европ. народы уже настолько опредѣленно подѣлили между собою всѣ земли въ Европѣ, и настолько культура ихъ б. приведена къ близкому уровню, что здѣсь не было уже почвы для колониз. дѣятельности. Путь на в. по сушѣ преграждала могущество Турціи, а сѣв. берегъ Африки б. занятъ не менѣе могуществомъ въ то время арабск. гос-твами. Это привело къ стремленію европейцевъ за океанъ, к-рое разрослось все съ большей силой по мѣрѣ совершенія мореходства. Первонач. стимуломъ для такого стремленія явилось желаніе добраться мор. путемъ до Индіи, для захвата въ свои руки торговли пряностями. Открытіе же ряда нов. земель и новыхъ ихъ естеств. богатствъ, вызванное этимъ стремленіемъ, привело къ широкому колонизаціи движенію. Понятіе «Индія» въ древн. и сред. вѣка совершенно не имѣло того опред. географич. значенія, к-рое подразумѣвается подъ этимъ словомъ въ наст. время. Тогда имъ обозначали всѣ земли по берегамъ Инд. океана, т.-е. и вост. берегъ Африки, и южн. берегъ Азіи, и даже Китай и все, что предполагалось за нимъ далѣе на в. Вотъ къ достиженію этой «Индіи» и стремились европейцы въ обходъ моремъ мусульман. стѣны, заслонявшей эту полусказочную для нихъ страну. Первыми двинулись португ-цы на ю.-в., въ обходъ Африки. Экспедиціи, снаряженныя пр. Генрихомъ Мореплавателемъ въ періодъ времени съ 1434 по 1445 г., добрались постепенно до Зеленаго мыса. Найденная здѣсь роскошная природа сразу опровергла существовавшее до того мнѣніе о пустынности Африки къ ю. отъ м. Могадоръ, к-рое находило себѣ полное подтвержденіе, пока изслѣдователи берега преодолевали зону Сахары. А ю.-вост. направленіе берега за Зеленымъ мысомъ подтверждало идею о возм-сти этимъ путемъ добраться до «Индіи». Португ-цы поспѣшили закрѣпить за собой особыми папск. буллами (1441, 1454, 1481 гг.) всѣ земли, к-рыя ими будутъ открыты между м. Могадоромъ и «Индіей». Въ 1486—87 гг. они (Варфоломей Діазъ) обогнули м. Доброй Надежды, к-рый и получилъ свое названіе, какъ дававшій надежду, разъ б. обойдена съ ю. Африка, добраться до «Индіи». Христофоръ Колумбъ предположилъ тогда Испаніи добраться до той же «Индіи», идя прямо на з., и это привело его въ 1492 г. къ открытію Америки. Исп-цы, съ своей стороны, немедленно (1493 г.) выхлопотали себѣ папск.

буллу, отдававшую имъ какъ открытыя ими земли, такъ и тѣ, к-рыя будутъ открыты при дальнѣйш. изслѣд-ніяхъ въ этомъ напр-ніи. Т. к. земли, открытыя Колумбомъ, сначала считали все той же «Индіей», то португ-цы сочли это нарушеніемъ своихъ правъ. Послѣ долг. пререканій Испанія и Португалія заключили между собой (1494 г.) въ Тордесильѣ договоръ, по к-рому всѣ могущія быть вновь открытыя земли зарабѣ дѣлились между ними: исп-цы получали право на всѣ земли, лежащія къ з. отъ мерид. 48<sup>1</sup>/<sub>2</sub>° зап. долготы, а всѣ открытыя при движеніи на в. принадлежали португ-цамъ. Этотъ договоръ еще усилилъ соревнованіе между обѣими державами въ скорѣйшемъ захватѣ разл. частей все той же «Индіи», къ к-рой онѣ подходили съ разныхъ сторонъ. Въ 1498 г. португ-цы (Васкоде-Гама) добрались до Индостана, въ 1511 г. до Малакки и въ 1513 г. до Молуккскихъ о-вовъ, куда въ 1521 г. подошли и испанцы (Магелланъ), но только съ в., обогнувъ Ю. Америку. Но вышеуказанные пути въ «Индію», кругомъ Африки и Ю. Америки, выбранные португ-цами и исп-цами, были не единственные. У англ-нъ и фр-зовъ зародилась мысль добраться до нея, идя на с.-з. Въ 1494 г. Джонъ Каботъ добрался до Лабрадора. Въ 1534 г. тамъ появился Картье. Однако, суровая природа открытыхъ земель мало располагала къ колонизаціи. Спустившись на ю., англ-не и фр-зы встрѣтились съ исп-цами. Достиженіе «Индіи» этимъ путемъ оказывалось невозможнымъ, а потому онѣ б. пока оставлены. Пробовали пробраться въ «Индію» и с.-вост. путемъ. Попытка не удалась, но, благодаря ей, въ 1553 г. англ-не появились на Бѣломъ морѣ. Т. обр., только португ-цы и исп-цы достигли завѣтн. цѣли; въ ихъ рукахъ оказались главнѣйш. торг. пути и лежащія на этихъ путяхъ богатія К. Съ объединеніемъ въ 1580 г. Испаніи и Португаліи тѣ и другія оказались монополизированными. Поэтому, когда на сцену вст. пили новыя мор. державы: Голландія, Англія и Франція, имъ не оставалось другого выхода, какъ вступить въ открытую борьбу съ испано-португ-цами на океан. путяхъ, к-рые тѣ уже считали неоспоримо своими. Это привело къ цѣлому ряду вооруж. столк-ній, какъ старыхъ мор. державъ съ новыми, такъ и послѣднихъ между собою. Въ началѣ XIX ст. борьба за К. привела къ полному торжеству Англіи: всѣ лучшія К. оказались въ ея рукахъ. Борьба эта была вполне естественна; К., дѣйств-но, приносили огром. выгоды метрополіямъ. Еще въ XVII ст., подъ вліяніемъ ученія меркантилистовъ, выработалась т. наз. колониальная система. Она выразилась въ рядѣ узаконеній по части мореплаванія, торговли и промышленности, к-рыя, въ связи съ таможен. политикой, б. направлены къ тому; чтобы заставить К. служить источникомъ, откуда метрополія могла бы дешево получать всякаго рода сырьѣ, и вмѣстѣ съ тѣмъ—рынкомъ, куда она могла бы сбывать продукты своей обработ. промышл-сти. Такая эксплуатація К. вызывала стремленіе послѣднихъ къ самостоятельности, послѣдствіемъ чего явился рядъ нов. гос-твъ, въ особ-сти въ Сѣв. и Южн. Америкахъ. Этотъ практич. урокъ заставилъ въ значит. мѣрѣ смягчить колон. политику. Колоссал. развитіе промышл-сти въ Европѣ за послѣд. столѣтіе, острая необходимость въ рынкахъ сбыта и потребность не только въ сырьѣ, но и въ пищев. продуктахъ, вслѣдствіе сокращенія производства этихъ продуктовъ

въ европ. странахъ, быстрое увеличеніе народонаселенія,—все это привело во 2-ой пол. XIX ст. къ интенсив. погонѣ за К. Теперь въ этой погонѣ, кромѣ Англіи и Франціи, принимаютъ дѣят. участіе Германія, Италія, Соед. Шт. Сѣв. Америки и Японія. Гл. объектомъ вождедѣній являются Африка, Китай, Персія и К. слабыхъ гос-твъ, каковыми представляются Испанія, Португалія, Голландія и Турція. Скоро наступитъ чередъ гос-твъ Южн. Америки—бывшихъ исп. и португ. колоній. Т. к. европ. гос-тва въ самой Европѣ размежевались теперь совершенно опредѣленно, и крупныя измѣненія границъ здѣсь и мало вѣроятны и даже невыгодны, какъ нарушающія политич. равновѣсіе, то глав. соперничество ихъ перешло въ сферу колон. политики и мор. торговли. Теперь яблокомъ раздора, напр., между Франціей и Германіей являются Марокко и Конго. Германія собирается вступить въ ожесточ. борьбу за заокееан. рынки и за главенство въ мор. перевозкахъ съ Англіей, подобно тому, какъ послѣдняя 300 л. тому назадъ вступила въ борьбу съ Голландіей. Такая зав-сть соврем. политики отъ К. и мор. торговли имѣла послѣдствіемъ огром. увеличеніе значенія для гос-твъ ихъ вооруж. мор. силъ. Безъ владѣнія моремъ нельзя ни защитить свои К., ни обезопасить мор. торговлю. Обратнo, наличие К. и мор. торговли является могущест. ресурсомъ для всен. флота, давая ему многочисл. базы и стоянки на разл. театрахъ войны, сѣтъ агентствъ и телеграф. кабелей, хорошо подготовленный контингентъ для комп-нія личнаго состава, вспомогат. крейсера и транспорты, кораблестроит. и механич. заводы и т. п. Россія, обладающая еще огром. запасомъ свобод. земель, заключенныхъ въ общей сухопут. границѣ, не имѣетъ К. Выходы изъ всѣхъ морей, омывающихъ ея границы, за исключ. Ледовитаго океана, находятся въ рукахъ другихъ гос-твъ. Мор. торговля ея хотя и огромна, но производится тоже, гл. обр., на к-бляхъ, принадлежащихъ другимъ гос-твамъ. Вслѣдствіе этого созданіе мор. силъ для Россіи представляетъ огром. трудности, и положеніе ихъ во время войны является особенно тяжелымъ.

**\* КОЛОННА**, построеніе войскъ, при к-ромъ нѣск. одноимен. частей поставлены въ затылокъ одна другой на изв. дистанціи другъ отъ друга. К. различаются: отъ величины фронта частей, ихъ составляющихъ (напр., К. рядами, по отдѣленіямъ, взводная, по три, по шести, эскадронная, орудійная, въ одну повозку и т. п.); отъ дистанціи между частями (К. сомкнутыя и разомкнутыя); по величинѣ и роду войсков. части, составляющей всю К. (К. ротная, б-нная, обозная, автомобильная и т. п.), и въ зав-сти отъ того, какаѣ изъ частей развернут. фронта находится въ головѣ (К. справа, слѣва, изъ середины). Въ тактич. отношеніи К. подраздѣляются на походныя и боевыя. Впрочемъ, строго раздѣленія между боев. и поход. К. провести нельзя, т. к., съ одной стороны, обстановка не исключаетъ возм-сти появленія на полѣ сраженія К. походн. характера; съ друг. стороны, при достат. ширинѣ дороги, походн. движеніе м. совершаться въ одной изъ боев. К. (напр., взводной). *Походныя К.* примѣняются для передвиженій войскъ по дорогамъ внѣ поля сраженія и для маневр-нія внѣ сферы огня прот-ка. Войсков. соединенія, заключающія въ себѣ нѣск. родовъ войскъ и обозы, строятъ об-



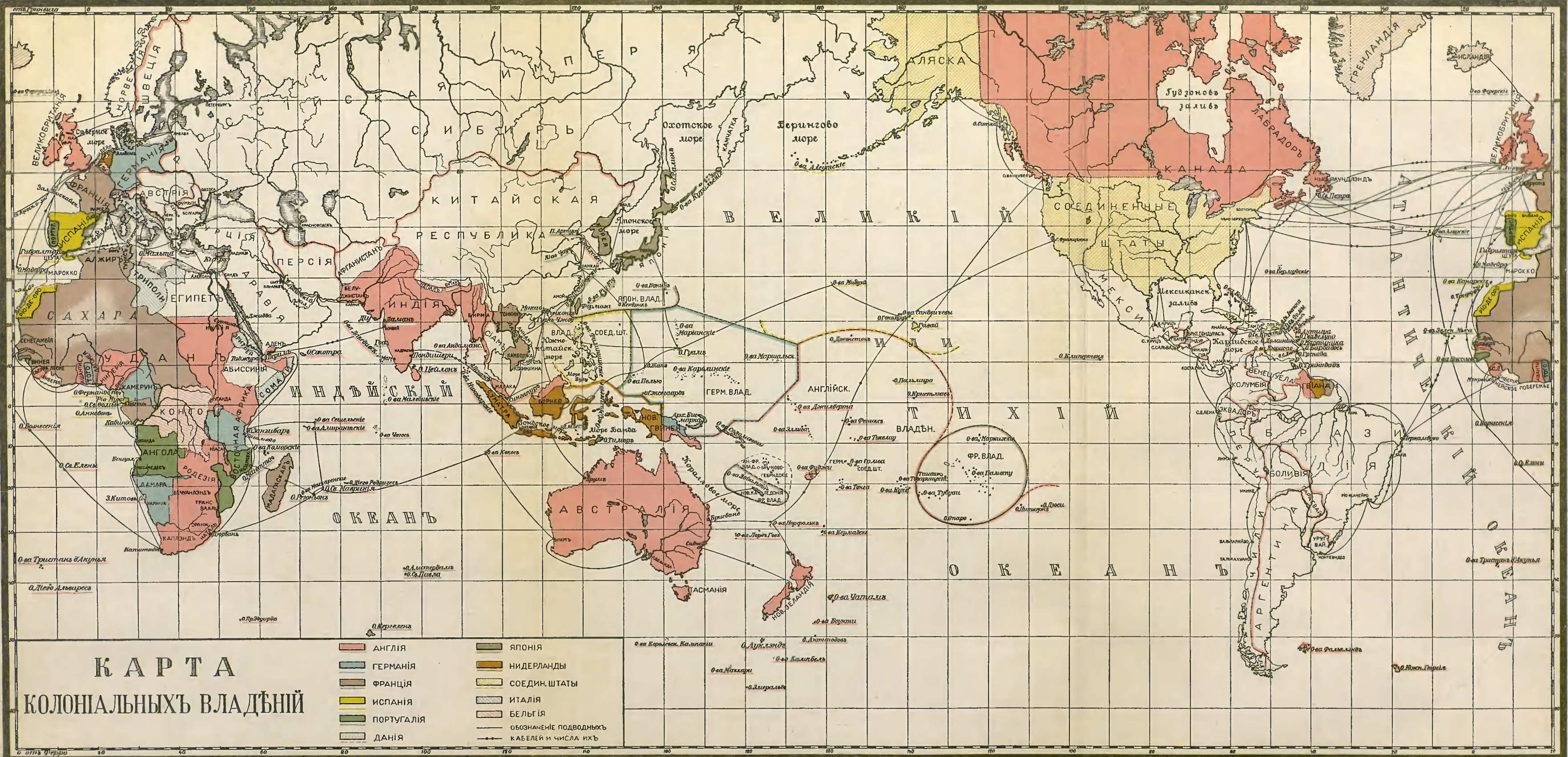

# КАРТА КОЛОНИАЛЬНЫХЪ ВЛАДѢНІЙ

- |   |   |
|---|---|
| <span style="display:inline-block; width:10px; height:10px; background-color:red; border:1px solid black;"></span> АНГЛІЯ       | <span style="display:inline-block; width:10px; height:10px; background-color:brown; border:1px solid black;"></span> ЯПОНІЯ               |
| <span style="display:inline-block; width:10px; height:10px; background-color:blue; border:1px solid black;"></span> ГЕРМАНІЯ    | <span style="display:inline-block; width:10px; height:10px; background-color:darkbrown; border:1px solid black;"></span> НИДЕРЛАНДЫ       |
| <span style="display:inline-block; width:10px; height:10px; background-color:orange; border:1px solid black;"></span> ФРАНЦІЯ   | <span style="display:inline-block; width:10px; height:10px; background-color:lightgreen; border:1px solid black;"></span> СОЕДИН. ШТАТЫ   |
| <span style="display:inline-block; width:10px; height:10px; background-color:yellow; border:1px solid black;"></span> ИСПАНІЯ   | <span style="display:inline-block; width:10px; height:10px; background-color:lightblue; border:1px solid black;"></span> ИТАЛІЯ           |
| <span style="display:inline-block; width:10px; height:10px; background-color:green; border:1px solid black;"></span> ПОРТУГАЛІЯ | <span style="display:inline-block; width:10px; height:10px; background-color:lightorange; border:1px solid black;"></span> БЕЛГІЯ         |
| <span style="display:inline-block; width:10px; height:10px; background-color:grey; border:1px solid black;"></span> ДАНИЯ       | <span style="display:inline-block; width:10px; height:10px; border:1px solid black;"></span> ОБЪЯВЛЕНІЕ ПОДВОДНЫХЪ<br>КАБЕЛЕЙ И ЧИСЛА ИХЪ |

Литографіи Т-ва И. Д. Сытина. Москва. 1913.

Карта колониальныхъ владѣній.

Составилъ и гравировалъ В. Ильинъ.



щія походи. К., при чемъ распредѣленіе и построение частей въ общихъ К. соображается съ удобствомъ движенія по дорогамъ и перехода изъ походнаго порядка въ боевой. Къ поход. К. предъявляются требованія: ширина фронта д. б. сообразна съ шириною дороги; для равномерности и удобства движенія между частями К. д. соблюдаться опредѣленные дистанціи (между ротами и пулеметн. командами—10 ш., между б-нами, эск-нами и батареями—25 ш., между полками и арт. д-зіонами—75 ш., между бр-дами—100 ш. и между д-зіями не менѣе 200 ш.); арт-рія д. б. прикрыта пѣхотою или конницею; распредѣленіе частей д. соответствовать предполагаемому размѣщенію въ боев. порядкѣ (безъ дробленія и перемѣшиванія частей); д. б. обращено вниманіе на мѣры сокращенія К. въ глубину (см. Походныя движенія). *Походныя К. въ главн. арміяхъ. Русская армія.* Рота: 1) К. по отдѣленіямъ (фр. 7 шаг., глуб. 80 шаг.) и 2) К. рядами (фр. 5 ш., глуб. 80 ш.), примѣняются въ зав-сти отъ ширины дороги; б-нъ: походная К.—рота за ротой въ К. по отд. (глуб. 350 ш.); эск-нъ: К. по одному (фр. 1 ш., глуб. 600 ш.), рядами (фр. 2 ш., глуб. 300 ш.), по три (фр. 3 ш., глуб. 200 ш.), по шести (фр. 10 ш., глуб. 80 ш.), примѣняются въ зав-сти отъ ширины дороги; кав. полкъ—тѣ же К. (протяж. въ глуб.: по три—1.325 ш., по шесть—605 ш.); б-рея: орудійная К. (глуб. пѣш. 407 ш., кон.—430 ш.); если заряд. ящики слѣдуетъ рядомъ, то глубина сократится вдвое. *Герм. армія.* Пѣхота: 1) К. по отдѣленіямъ (Girrenkolonne); 2) походная К. (Marschkolonne)—отличается отъ первой тѣмъ, что дистанціи между отдѣленіями всего шагъ; по виду сходна съ нашей К. взвоен. рядами; 3) К. рядами (in Reihen) (не вздв.); конница: 1) по четыре (близка къ нашей К. по три) и 2) по два (наша К. рядами); арт-рія: К. по одному ор. (Kolonne zu Einem), ящики м. слѣдовать рядомъ (Doppelkolonne). *Австро-венгер. армія.* Пѣхота: К. рядами и взвоен. рядами; к-ца: 1) К. по четыре и 2) К. по два (подобны герм-скимъ); арт-рія: походная К. (въ 1 ор.), ящики могутъ слѣдовать и рядомъ съ орудіями. *Франц. армія.* Пѣхота. Рота: К. по четыре (colonne par quatre) соответствуетъ нашей взвоен. рядами; б-нъ: походная К. (colonne de route) состоитъ изъ ротн. К. по четыре; кав-рія: походная К. (colonne de route) рядами по четыре; арт-рія: К. въ одно орудіе; заряд. ящики м. слѣдовать рядомъ (colonne par rièse doublée).—*Боевыя К.* примѣняются для сосредоточ. расположенія и маневр-нія войскъ на полѣ сраженія и вообще внѣ дорогъ. Преимущ-ва въ этомъ случаѣ К. передъ другими строями заключаются въ удобствѣ упр-нія, чувствѣ взаим. поддержки, создающемъ благопріят. морал. условія для удара холод. оружіемъ, въ поворотливости и удобоподвижности. Съ друг. стороны, онѣ неудобны для веденія стрѣльбы и, будучи обнаружены, несутъ тяжелыя потери отъ огня. Поэтому К. примѣнимы въ условіяхъ, исключяющихъ возм-сть пораженія ихъ огнемъ (внѣ дальности обстрѣла, за мѣстн. укрытіями, при ночн. атакахъ). Въ полосѣ обстрѣла К. видоизмѣняютъ свою форму, размыкаясь въ глубину и по фронту путемъ увеличенія дис-цій и перехода частей К. въ разомкн. или одношеренож. строй. Въ друг. смыслѣ названіе К. примѣняется для обозначенія сомкнутыхъ построений круп. частей (свыше б-на, кав. полка или б-реи); такіа К. носятъ названія *резервныхъ порядковъ*, т.

к. употребляются на полѣ сраженія для расположенія и передвиженія резервовъ, группы войскъ, двинутой по изв. напр-нію и связанной опред. тактич. заданіемъ (напр., обход. К.), хотя войска, составляющія эту группу, двигаются раздѣльно, со всѣми мѣрами, необходимыми для примѣненія къ мѣстности и собствен. укрытія. *Боевыя К. въ главн. арміяхъ. Русская армія.* Для роты—взводная, фронтъ 25 ш., глуб. 17 ш.; неуставная—полуротная К.; б-на—резервная (фронтъ 50 ш., глуб. 45 ш.); неуставная—взводная и четырехвзводная, какъ видоизмѣненія резерв. К. Всѣ эти К. примѣняются, когда обстановка еще не выяснена, необходимо имѣть часть въ рукахъ, а силы непр. огня допускають сосредоточен. расположеніе; для эск-на: 1) взводная (фр. 20, глуб. 75)—широко примѣняется при маневр-ніи, особенно въ составѣ полка, и 2) линия К. по три (фр. 65, глуб. 50)—выгодна удобствомъ развертыванія, легкой примѣнимостью къ мѣстности, малой видимостью, примѣняется на пересѣчен. мѣстности; для кав. п.: 1) линия К. (фр. 520, глуб. 75)—примѣняется передъ атакой, т. к. даетъ быстрое развертываніе, удобна на пересѣченной мѣстности; 2) линия К. по три (фр. 580, глуб. 75)—исключит. удобства примѣненія къ мѣст-ти и движенія подъ огнемъ, быстрое развертываніе; 3) резерв. К. (фр. 155, глуб. 75)—внѣ сферы огня, для сосредоточ. расположенія полка; 4) взводная К. (фр. 20, глуб. 580)—удобна для движенія безъ дорогъ, легко развертывается къ флангу, примѣнима для выгрыша фланга маневр-ніемъ, для атаки дефиле; 5) двойная взводная К. (фр. 50, глуб. 275) сохраняетъ отчасти и тѣ же свойства при меньшей глубинѣ, т.-е. лучше развертывается къ головѣ, служитъ для маневр-нія; для пѣш. батареи—резервная К. (фр. 75, 50, 25, въ зав-сти отъ интервала, глуб. 100)—для сосредоточ. расположенія; для кон. б-реи: 1) резервная К. (фр. 40, 12, глуб. 150) и 2) взводная К. (фр. 20, 6). *Герм. армія.* Для роты: 1) взводная К. (м. б. построена въ полувзводную) и 2) ротная К. (соответствуетъ нашему построению по-взводно рядами по стар. уставу); б-на: 1) глубокая К. рота за ротой на 14 ш. дист. во взводн. К.; 2) глуб. К. въ ротн. К.—роты на дистанціи въ 9 ш. въ ротн. К.; 3) широкая К.—роты рядомъ во взводн. К. на интерв. въ 5 ш.; 4) широкая К. въ ротныхъ К.—роты на интерв. въ 14 ш.—въ ротн. К. Интервалы и дис-ціи м. мѣняться; въ эск-нѣ: взводная К.; въ кав. п.: 1) линия эскадрон. К. (соответствуетъ нашей линіи К.), 2) полковая К. (соответствуетъ рус. резерв. К.), 3) взводная и 4) двойная взвод. К. (какъ у насъ); въ пѣш. б-реѣ—б-рея на сомкн. интервалахъ (разв. строй на сомкн. интерв. въ 5 ш.); въ кон. б-реѣ, кромѣ того, взводная К. (какъ русская). *Австро-венг. армія:* для роты К. соответствуетъ нашей взводной; кромѣ того, допускается построение К. полуротной и по-взводно (по-полуротно) рядами; для б-на: 1) масса (Masse), роты въ К. рядомъ, инт. 38 ш.—соотвѣт-но нѣм. широкой К., 2) колонные строи (Kolonnenformen)—роты въ произвол. строяхъ въ затылокъ, на дист. 9 ш., соответствують нѣм. глуб. К., и 3) линия К. (Kolonnenlinie)—роты рядомъ въ произв. строю, на интервалахъ, допускающихъ свободное развертываніе, похожа на нѣм. широкую К. въ ротн. К. Въ эск-нѣ—взводная К.; въ кав. полку: 1) линия К., 2) взводная К., 3) двойная взводная К. (всѣ три ничѣмъ почти не от-

личаются отъ нашихъ) и 4) масса—соотвѣтствуетъ нашей резервной; въ б-реѣ: 1) линия—соотвѣтствуетъ нашей резервной на широк. интервалахъ, употребляется для движенія подъ огнемъ, 2) сомкнутая линия (наша резервная на сомкн. интерв.)—для сбора. *Во франц. арміи.* Для роты: 1) ротная К. (*colonne de compagnie*)—соотвѣтствуетъ нашей взводн. К. и 2) линия взводовъ (*ligne de sections par quatre*)—соотвѣтствуетъ нашему построению по-взводно рядами; для б-на: 1) линия К. (*ligne de colonnes*)—соотвѣтствуетъ нѣм. широк. К.; роты м. б. въ линіи взводовъ, какъ въ нѣм. шир. К. въ ротн. К., 3) б-нная К. (*colonne de bataillon*)—рота за ротой во взводн. К. или линіи взводовъ, что отвѣчаетъ нѣм. глуб. К., 4) двойная К. (*colonne double*)—то же по 2 роты рядомъ; 5) б-нъ въ мѣстѣ (*bataillon en masse*)—рота за ротой въ разверн. строю; въ эск-нѣ: 1) взводная К. (*en colonne*) и 2) линія взводовъ по четыре—соотвѣтствуетъ отчасти нашей по три; въ кав. полку: 1) линія К. (*ligne de colonnes*), 2) взводная К. (*colonne de pelotons*), 3) двойная К. (*colonne double*), 4) резервная К. (*masse*)—соотвѣтствуютъ нашимъ тѣхъ же названій, 5) эскадрон. К. (*colonne d'escadrons*), эск-нъ за эск-номъ на разл. дист-ціяхъ. Въ артиллеріи походная К. (въ 1 ор. и взвод.) примѣняются и для маневрированія въ бою. (Рус. строев. пѣх. уст. 1908 г.; Строев. кав. уст. 1912 г.; Уст. батар. ученья легк. арт-рии 1913 г.; Уст. батар. уч. кон. арт-рии 1904 г.; *Exerzier-Reglement für die Infanterie*, 1906; *Exerz.-Regl. für die Kavallerie*, 1909; *Exerz.-Regl. für die Feldartillerie*, 1907; Е.—3. *Exerzier-regl. für die K. u. K. Fusstrupp.*, 1911; Е.—1 и Е.—2. *Exerzier-Regl. für die K. u. K. Kavallerie*, 1898; Е.—5. *Exerzier-regl. für die K. u. K. Artillerie*, 1906—08; *Règlement sur les manoeuvres de l'infanterie*, 1904; *Règlement sur les exercices et les manoeuvres de la cavalerie*, 1904; *Règlement de manoeuvre de l'artillerie de campagne*, 1903).

**КОЛОННА, Просперо**, знаменитый итал. кондотьеръ, род. въ 1452 г. Въ 1494 г., когда король Карлъ VIII вторгся въ Италію, К. сражался противъ фр-зовъ, принявъ участіе, подъ нач-вомъ Гонзалво Кордуанскаго, въ сраж-хъ при Гарильяно (1503) и Сериньолѣ (1505). Въ 1513 г. К., совмѣстно съ марк. Пескарой, нанесъ при Виченцѣ пораженіе венеціан. войскамъ, находившимся подъ нач-вомъ Альвіано. Въ 1515 г. К. б. назн. ком-щимъ войсками союзниковъ противъ Франціи (см. *И т а л ь я н с к і я в о й н ы*), но въ самомъ началѣ кампаніи б. взятъ при Виллафранкѣ въ плѣнъ и освобожденъ въ слѣд. году за выкупъ въ 18 т. дукатовъ. Въ 1521 г., командуя импер. и палскими войсками, К. нанесъ фр-замъ рядъ поражений, изгнавъ ихъ изъ Верхн. Италіи, но затѣмъ вынужденъ б. отступить къ Милану. Побѣда К. надъ франц. войсками марш. Лотрека при Бикоккѣ (1522), взятіе Генуи и отраженіе при Миланѣ франц. войскъ Бонниве были послѣд. боев. дѣлами К., умершаго въ 1523 г. Какъ полк-децъ, К. выдѣлялся преимущ-но стратег. талантами, удачн. выборомъ позицій и отличн. веденіемъ крѣп. войны. За свои выдающіяся воен. способности К. б. прозванъ соврем-ками Фабіемъ.











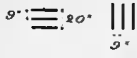





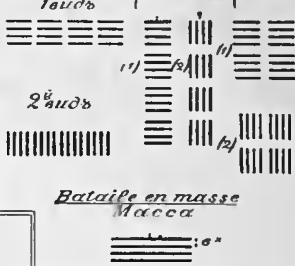
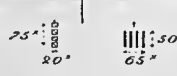



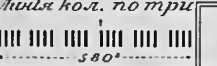
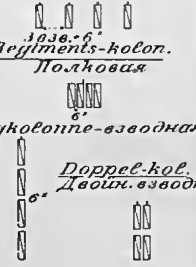

**КОЛОННОВОЖАТЫЙ.** См. **Генер. штабъ.**

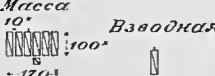
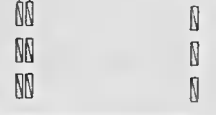
**КОЛОСНИКЪ.** См. **Котель паровой и Броневой колосникъ.**

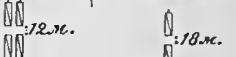
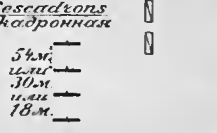
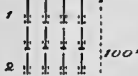
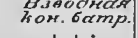
**КОЛОЦКІЙ МОНАСТЫРЬ.** См. **Бородино.**

**\* КОЛПАКОВСКІЙ, Герасимъ Алексѣевичъ**, ген. отъ инф., одинъ изъ самыхъ видн. боев. и администр. дѣятелей въ нашихъ сред.-азиат. владѣніяхъ, происходилъ изъ дворянъ Харьк. губ., род. въ 1819 г. и началъ службу рядовымъ въ 1835 г. въ Модлин. пѣх. п., съ к-рымъ участвовалъ въ 1840 г. въ десант. экс-ціи, высланной изъ Крыма подъ нач-вомъ ген. Раевского на кавказ. побережье. Произведенный въ 1840 г. въ прап-ки, К. съ отличіемъ участвовалъ въ рядѣ экс-цій противъ горцевъ на Кавказѣ въ 1844—48 гг. и въ Венгер. кампаніи 1849 г. (за сраж. при Германштадтѣ—орд. св. Владимира 4 ст. съ меч. и бант.). Въ 1852 г. шт.-кап. К. б. назн. ад-томъ къ ком-щему отдѣл. Сибир. к-сомъ; въ 1854 г.—старш. ад-томъ штаба к-са (капитанъ); въ 1855 г.—Березовск. в.-окруж. нач-комъ (майоръ); въ 1858 г.—нач-комъ Алатавскаго округа и киргизовъ Б. Орды и въ 1860 г. произведенъ въ подплк. Осенью того же года онъ принялъ участіе въ экс-ціи полк. Циммермана за р. Чу, для наказанія кокандцевъ за ихъ вторженія въ предѣлы Россіи. Во время этой экс-ціи К. участвовалъ во взятіи коканд. укр-ній Токмака и Пишпека, а затѣмъ, 21 окт., командуя отдѣльнымъ отрядомъ, разбилъ 20-тыс. скопище кокандцевъ, превосходившее его отрядъ числ-стью въ 20 разъ. Награжденный за эту побѣду чиномъ полк. и орд. св. Георгія 4 ст., К. въ 1862 г. б. поставленъ во главѣ отряда для нов. экс-ціи за р. Чу, во время к-рой занялъ укр-ніе Кастекъ и послѣ 10-дн. осады взялъ штурмомъ Пишпекъ и разрушилъ его. Произведенный за эти дѣла въ г.-м., К. въ 1864 г. б. назн. ген.-губ-ромъ и ком-щимъ войсками Семипалат. обл., а въ 1867 г. перемѣщенъ на долж-ть воен. губ-ра и ком-щаго войсками Семирѣч. обл. Упр-ніе ею К. въ теченіе 15 лѣтъ составило эпоху въ жизни края: образованіемъ въ немъ Семирѣчен. казач. войска и развитіемъ рус. колонизаціи дотогѣ пустынь. край б. заселенъ, и въ немъ б. заложены начала граждан-сти и культуры, связавшія его съ Имперіей. Въ 1871 г. К. б. произв. въ г.-л. и принялъ дѣят. участіе въ орг-заціи и рук-ствѣ экс-ціей въ Кульджу, за успѣш. окончаніе к-рой награжденъ орд. св. Георгія 3 ст. Въ 1876 г. К. содѣйствовалъ со своей стороны экспедиціи въ Кокандъ, к-рый и б. присоединенъ къ Имперіи. Въ 1882 г. изъ областей Зап. Сибири и части Туркестана б. образовано Степное ген.-губ-рство, и К. б. поставленъ во главѣ его; въ 1883 г. К. зачисленъ по Семирѣчен. казач. войску; въ 1885 г. произведенъ въ ген. отъ инф., а въ 1889 г. назначенъ членомъ воен. сов. Ум. въ 1896 г. 1-й Семирѣч. казач. п. носить имя ген. К. (Вторженіе кокандцевъ въ Заилійскій край и отраженіе ихъ подплк. К., «Воен. Сб.» 1861 г., № 1).

**\* КОЛТОВСКОЙ, Егоръ Ивановичъ**, адм., род. въ 1792 г.; въ 1812 г., по окончаніи Мор. к-са, произв. въ мичм. Первые годы службы плавалъ въ Бѣл. морѣ и Ледовит. океанѣ. Въ 1818 г. переведенъ въ Черномор. флотъ, гдѣ перв. 4 г. плавалъ на іолахъ и барказахъ Дунайск. флотиліи. Въ 1824 г. назначенъ ком-ромъ люгера *Стръла*, на к-ромъ въ 1826 г. доставлялъ мостовые понтоны для арміи на Дунай. Въ слѣд. году назначенъ ком-ромъ 20-пуш. бр. *Орфей*, получившаго извѣстность своей неуто-

Боевые колонны	Россия	Германия	Австро-Венгрия	Франция
Пехотные	<p>Взводная</p> 	<p>Zugkolon. / Взводная Kottraup-k. / Ротная</p> 	<p>Колонна</p> 	<p>Col. de compagnie / Ротная Ligne de section / Линия взводов</p> 
	<p>Резервная</p> 	<p>Breitkolon. / Широкая Tiefkolon. / Глубокая Широк. вьротн. / Широкая вьротня Глубок. к. в. ротный к.</p> 	<p>Масса / Masse Kolonnenform. / Колонна строю Kolonnenlinie / Линия колонны</p> 	<p>Ligne de colon. / Линия колонны Bataillon / Батальон C. double / Двойная Bataille en masse / Битва в массе</p> 
<p>Масштабъ 0 25 50 75 100 шаг.</p>				
Кавалерийские	<p>Взводная / Линия по три</p> 	<p>Взводная-Zugkolon.</p> 	<p>Взводная</p> 	<p>Взводная — En colonne</p> 
	<p>Линия колонн</p>  <p>Резервная</p>  <p>Линия кол. по три</p> 	<p>Линия в Escadrons-колон. / Линия эскадрон. кол. Peutants-колон. / Полковая Zugkolonne-взводная Doppel.kol. / Двойная взводная</p> 	<p>Линия колонн</p>  <p>Масса</p>  <p>Двойная взв. к.</p> 	<p>Ligne de colon-Линия колонн</p>  <p>Масса-Резервная</p>  <p>С. double-Двойная / С. doubletons-Взводная</p>  <p>С. d'escadrons / Эскадронная</p> 
<p>Масштабъ 0 20 40 60 80 100 шаг.</p>				
Артиллерийские	<p>Резервная (пять бат.)</p>  <p>Взводная кон. батр.</p>  <p>Резервная кон. батр.</p> 	<p>Geschlossene Bat. / Б. на сожм. интервал.</p>  <p>Zugkolonne / Взводная (кон. батр.)</p> 	<p>Линия 40 метр.</p>  <p>инстр. пов.</p>  <p>Сожмнутая линия 10 м.</p> 	<p>Примѣняются поход- ные кол. (в 8 орууде и взводная).</p>
	<p>Масштабъ 0 25 50 75 100 шаг.</p>			



Генераль-лейтенантъ  
А. М. Кованько.  
(См. т. XIII, стр. 5).



Генераль-лейтенантъ  
А. П. Кобелевъ.  
(См. т. XII, стр. 652).



Генераль отъ инфантеріи  
А. Г. Ковторадзе.  
См. т. XIII, стр. 12).



Генераль отъ артиллеріи  
П. А. Козень.  
(См. т. XIII, стр. 18).



Генераль-адъютантъ  
Н. Ф. Козляниновъ.  
(См. т. XIII, стр. 22).



Генераль отъ кавалеріи  
А. С. Колодривовъ.  
(См. т. XIII, стр. 36).



Генераль отъ инфантеріи  
Г. А. Колпаковскій.  
См. т. XIII, стр. 44).



Адмираль  
Е. И. Колтовской.  
(См. т. XIII, стр. 44).



Генераль-адъютантъ  
П. А. Колзакъ.  
(См. т. XIII, стр. 33).



мимостью въ войну 1828—29 гг. Въ нач. іюня 1828 г., крейсера отдѣльно отъ флота, К. появился подь стѣнами Кюстенджи, осажденнаго съ суши ген. Редигеромъ. Выдержавъ 3-днев. упорн. бой съ сильнѣйш. непр-лемъ, К. отвлекъ на себя тур. суда, дотолѣ способствовавшія оборонѣ кр-сти. Подь конецъ боя, когда на бригѣ орудія б. подбиты, турки пытались овладѣть имъ, сбѣпившись на abordaжъ. *Орфей*, послѣ отчаян. сопр-ленія, отбился и благополучно ушелъ въ море. Раненый саблей въ руку, К. за это дѣло б. награжденъ зол. оружіемъ и представленъ Государю. Въ авг., по исправленіи полученныхъ поврежденій, *Орфей* присоединился къ флоту, блокировавшему Варну. Отсюда онъ б. отправленъ для наблюденія за тур. флотомъ къ Босфору и здѣсь крейсеровалъ до полов. снт., когда поврежденія въ рангоутѣ, полученные прп свѣжихъ погодахъ, принудили его идти въ Севастополь. Затѣмъ К. б. поручено доставить въ Константинополь пакетъ съ депешей Государю, к-рую д. б. вручить султану датскій посланникъ. 5 нбр. *Орфей* снялся съ якоря и, благополучно миновавъ тур. развѣдчиковъ, 17 дкб. вступилъ въ Босфоръ, имѣя на гротъ-брамъ-стенгѣ бѣлый флагъ. Прибывшій на бригѣ съ отрядомъ солдатъ нач-къ охраны пролива строго допрашивалъ ком-ра и оф-ровъ съ цѣлью узнать, какая причина привела бригъ въ проливъ. По отправленіи вел. визирю пакета, бригъ б. ошвартовленъ подь выстрѣлами одной изъ б-рей, и на немъ установленъ караулъ; 6 дней К. ждалъ рѣшенія турокъ. Наконецъ, прибылъ датск. чиновникъ съ отвѣтн. бумагами, послѣ чего бригъ б. освобожденъ и вышелъ изъ пролива. «За благородное и точное выполненіе порученія» ком-ру и оф-рамъ б. объявлено Высоч. благоволеніе. Ранн. весной 1829 г. К. вновь б. отправленъ наблюдать за тур. флотомъ. 4 мая у берега Кирпени онъ вырѣзалъ 3 тур. судна и привелъ ихъ къ флоту. При дальнѣйш. крейсерствѣ *Орфея* совмѣстно съ фр. *Штандартъ* и *Меркурій*, 14 мая б. усмотрѣнъ тур. флотъ въ числѣ 17 судовъ, шедшій отъ азиат. берега. Крейсера повернули на Сизополь къ своему флоту, непр-ль же устремился въ погону, и 2 его к-бля стали замѣтно сближаться съ отставшими отъ фр-та бригами. Тогда ком-ръ *Штандарта* предложилъ сигналомъ каждому изъ нихъ избрать тотъ курсъ, при к-ромъ онъ рассчитываетъ на лучшей ходъ, самъ же продолжалъ удаляться къ Сизополю. *Меркурій* (см. это слово) б. достигнуть и принужденъ вступить въ нерав. бой съ 2 к-блями, *Орфей* же уклонился отъ погони. К. продолжалъ держаться въ виду тур. флота, слѣдя за его движеніями вплоть до возвращенія въ проливъ 16 мая, о чемъ и донесъ адм-лу, а самъ отправился вдоль азиат. берега. Здѣсь 18 мая онъ усмотрѣлъ 12 транспортовъ, шедшихъ къ Босфору, к-рые, завидя бригъ, начали уходить, при чемъ 2 изъ нихъ сѣли на мель у берега. К. послалъ команду на гребн. судахъ. Транспорты б. взяты съ боя, но снять ихъ съ мели подь огнемъ съ берега не удалось, и они б. сожжены. Возвращаясь къ флоту, К. 26 мая отъ встрѣчнаго фр-та узналъ, что турки вновь вышли изъ пролива. Придя къ флоту и сдавъ раненыхъ, К. снова б. посланъ слѣдить за непр-лемъ. Исполняя порученіе, бригъ неоднократно б. прслѣдуемъ сильнѣйш. непр-лемъ и уничтожилъ нѣск. встрѣченныхъ въ морѣ коммерч. судовъ. По возвращеніи къ флоту К. принялъ участіе

въ осадѣ Мессемвриі. *Орфей* сталь по южн. сторону города, съ цѣлью не допускать сообщенія его съ Ахіоло. Узнавъ, что Ахіоло оставленъ непр-лемъ, К. съ 2 оф-рами и 75 н. ч. сѣхалъ въ него, обезоруживъ оставшихся турокъ, и поднялъ на воротахъ рус. флагъ. При этомъ б. взято 12 пуш. и болѣе 40 плѣн. К. б. пожалованъ чин. кап. 2 р. и назн. ком-ромъ 4-пуш. фр-та *Поспѣшный*. На этомъ фр-тѣ онъ предводительствовалъ экс-ціей для овладѣнія Васпико 21 іюля, затѣмъ участвовалъ во взятіи Агагополя 27 іюля и, наконецъ, 7 авг. вошелъ въ составъ отряда для атаки укр-ній Инады. *Поспѣшный* б. представленъ противъ центр. редута № 3. Своимъ огнемъ заставивъ замолчать турокъ, К. высадивъ десантъ и черезъ 2 ч. овладѣлъ редутомъ. За это дѣло онъ б. награжденъ орд. св. Георгія 4 ст. Вскорѣ послѣ заключенія мира К. б. назн. ком-ромъ фр-та *Эривань*, на к-ромъ участвовалъ въ перевозкѣ войскъ въ Россію въ теч. зимы 1829 г.; затѣмъ вступилъ въ командніе к-блемъ *Нордъ-Адлеръ*, а 2 г. спустя б. назн. на постройку 120-пуш. к-бля *Варшва*, к-рымъ и командовалъ до 1839 г. Послѣ нѣск. лѣтъ службы въ Балт. флотѣ К. вернулся въ Черное море и принялъ участіе въ покореніи Кавказа, почти непрерывно начальствуя отрядами судовъ, назначавшихся для перевозки войскъ и крейсера у абхазскихъ береговъ, до 1850 г. Къ этому времени относится его дѣят-сть по снятію съ мели и спасенію судовъ отряда к.-адм. Юрѣва, потерпѣвшихъ крушеніе въ Новоросс. бухтѣ въ ночь на 13 янв. 1848 г. Въ 1851 г. К. б. произв. въ в.-адм. и въ слѣд. году назн. предсѣд-лемъ ком-та по сооруженію сухихъ доковъ и адмир-ства въ Севастополѣ. На этомъ посту застала его Вост. война. Во время осады онъ заведывалъ перевозкой каз. имущества въ Николаевъ. 4 янв. 1860 г. К. б. произв. въ адм. и уволенъ въ отст. по болѣзни. Ум. въ 1870 г. въ Одессѣ. (*Голубовскій*, Адм. Е. И. К., «Рус. Стар.» 1897 г.).

**КОЛТОВСКОЙ, Иванъ Александровичъ**, воен. дѣятель XVII в. К. впервые выдвинулся въ 1611 г., когда, вмѣстѣ съ кн. Д. М. Пожарскимъ и Ив. М. Бутурлинымъ, пробрался въ Москву и тамъ сыгралъ видн. роль въ подготовкѣ и рук-ствѣ народн. возстаніемъ противъ поляковъ, засѣвшихъ въ Кремлѣ, при чемъ участвовалъ въ бояхъ, закончившихся осадой Гонсвскаго. По воцареніи Царя Михаила Феодоровича К. участвовалъ въ походахъ 1616—18 гг. противъ Лисовскаго и, повидимому, считался искус. воеводою, т. к. при мѣстнич. счетахъ въ воен. время его стремились сохранить, предпочитая удалять вмѣсто него болѣе родовитыхъ, но менѣе способныхъ, чѣмъ онъ, воеводъ. Съ 1624 по 1627 г. К. былъ судьей въ патриаршемъ судномъ приказѣ. Умеръ послѣ 1627 г.

**КОЛУМБІЯ**, республика на с.-з. Южн. Америки; на с. омывается Караибск. моремъ, на в. граничитъ съ Венецуэлой, на ю.-в. съ Бразиліей, на ю. съ Перу и Эквадоромъ, на з. омывается Тих. ок., на с.-з. граничитъ съ небол. респ-кой Панамой, отдѣлившейся отъ К. въ концѣ 1903 г. Площадь ея—989.853 кв. вер. Берегов. линія мало изрѣзана и для десанта не представляетъ удобствъ, за исключ. устьевъ рѣкъ. По устройству *поверхности* К. принадлежитъ къ горист. странамъ. Горные хребты Андовъ образуютъ здѣсь обшир. плоскогорія; на ю. стра-

ны они соединяются въ одну общую цѣпь, к-рая затѣмъ тянется вдоль всего зап. бер. Ю. Америки. Самая высок. группа К. не принадлежитъ къ системѣ Андовъ; она возвышается самосто-яно, имѣя видъ пирамиды, недалеко отъ берега Караиб. моря, къ в. отъ устья Ріо-Магдалена, и носитъ названіе Сьерра-Невада де-Санта-Марта. Высшая точка—Оркета, двугла-вый пикъ к-рой достигаетъ высоты 19 т. фт. Склонъ возвыш-ти, обращенный къ морю, крутъ, южный же болѣе покатъ и развѣтвляется на много второстеп. хребтовъ, покрытыхъ частью вѣчными снѣгомъ, частью совершенно обна-женныхъ, бесплодныхъ и дикихъ («парамосы»). На полуо-вѣ Гоахира находится рядъ горъ и холмовъ, служащихъ продолженіемъ системы Санта-Марта. Воен. значеніе этихъ возвыш-тей, расположенныхъ вдоль мор. берега, заключает-



ся въ томъ, что онѣ, являясь серьез. препят-ствиемъ на путяхъ отъ побережья Караиб. моря внутрь страны, сильно ограничиваютъ сферу дѣят-сти высадившагося прот-ка. Собственно Анды тянутся къ ю. отъ полуо-ва Гоахира. Начинаясь группою невысок. холмовъ, скоро переходящихъ въ значит. цѣпь горн. вершинъ до 6.500 фт. выс. (Сьерра-Негра и Сьерра-Пиндато, 11.750 фт.) они отдѣляютъ К. отъ Венецуэлы. Глав. цѣпь сопровождается нѣск. парал-ными цѣпями, пересѣкаемыми мног. попе-речными кряжами. Вост. цѣпь (Сумма-Пассъ) съ многими вершинами, переходящими 16.000 фт. (Невадо-ди-Кокуй—16.628 фт.), имѣетъ мно-ж-во ледниковъ. Централ. вѣтвь (Сьерра-Каука) по своей ширинѣ, правильности и чисто альпійск. характеру м. б. названа глав. цѣпью Андовъ; вершины ея, Руисъ и Санта-Исабель, превы-шаютъ 16 т. фт., вулканъ Толина достигаетъ 17.364 фт.; въ южн. части этой цѣпи много дѣйств. вулкановъ. Зап. цѣпь (Чоко) ниже пре-дыдущей, изобилуетъ вулканами и отдѣл. пи-ками, изъ к-рыхъ наивысшимъ является Сьерра-Торра (12.426 фт.). Эти 3 цѣпи, идущія парал-но берегу Тих. ок., дики, имѣютъ очень

мало проходовъ и такъ же, какъ и Сьерра-Нева-да-де-Санта-Марта, закрываютъ со стороны Тих. ок. доступъ внутрь страны. Главная рѣка Колумбіи Ріо-Магдалена (Ріо-Магдалена), длиною ок. 1.800 вер., 4-я по обилію воды въ Ю. Америкѣ, орошаетъ своимъ бассейномъ исключ-но К. Образовавъ прибли-но въ 500 вер. отъ исто-ка водопадъ въ 70 сж. высоты, рѣка дѣлается судоходной на послѣднихъ 1.200 вер. Наиболѣе значит. притокъ ея слѣва: Ріо-Каука, почти такой же длины какъ и Ріо-Магдалена. Проте-кая между горн. цѣпями Андовъ парал-но бер. Тих. ок., Ріо-Магдалена со своими притоками является, благодаря своимъ свойствамъ и от-сутствію переправъ, серьез. препятствіемъ, въ связи съ горн. хребтами, на путяхъ отъ Тихо-океан. побережья внутрь страны. Многочисл. рѣчки побережья берутъ начало въ ледникахъ зап. цѣпи и принадлежатъ къ бассейну Тих. ок.; наиболѣе знач-ная изъ нихъ рѣка Аtrato (течетъ на протяженіи 650 вер.). *Климатъ* К. тропическій въ долинахъ, умѣренный на плоскогорьяхъ и холодный на вершинахъ горн. цѣпей, благодаря большой влажности—нездо-ровый. Колич-во атмосфер. осадковъ особенно знач-но на берегахъ Караиб. моря (сфера пас-сатовъ), туманы господствуютъ на плоскогор-ьяхъ Богота, благодаря тому, что тройная цѣпь Андовъ задерживаетъ осадки, приносимые со стороны Атлант. ок. Напротивъ, узкая полоса Тихоокеан. побережья сравнит-но бѣдна осад-ками. *Населеніе* въ 1910 г. составляло 4.320.000 ч. (4,35 на 1 кв. вер.). Глав. массу его составляютъ ме-тисы (40%), затѣмъ негры, мулаты и замбосы 35%, бѣлыхъ только 10%; остальные 15% падаютъ на индѣйцевъ, разл. мѣстн. племена к-рыхъ (муиски, гоахира, чоко и др.) постепенно вымираютъ. Наиболѣе густо населеніе сосредоточено по те-ченіямъ рѣкъ, на плоскогоріи Богота и на по-бережьяхъ океановъ. Господствующая религія—римско-католическая; язычниковъ и послѣдо-вателей другихъ исповѣданій очень мало. *Глав-нѣйшее занятіе* жителей земледѣліе; культиви-руются кофе, пищевыя и промышл. растения, добывается хин. кора, цедронъ (суррогатъ хи-ны), каучукъ, бальзамъ и пр. Скотоводство бла-годаря горн. альпійск. пастбищамъ процвѣта-етъ. Минерал. богатства находятся почти иск-люч-но въ деп-тахъ Антиохія, Каука, Боли-варъ, Толима и Магдалена и состоятъ пре-имуществ-но изъ богат. залежей золота, серебра и платины, к-рыхъ въ 1910 г. добыто на 6,7 милл. руб. Изъ прочихъ минерал. богатствъ добывается мѣдь, свинецъ, ртуть, цинкъ, мар-ганецъ и въ небол. колич-вѣ жел. руда. Камен. угля добывается вполне достаточно, чтобы ме-таллургич. дѣят-сть находилась въ цвѣтуц. со-стояніи. *Торговля* въ 1910 г. выразилась въ 30 милл. руб. ввоза (шерсть, хлопчатобумаж. ткань, сахаръ, рисъ, картофель) и въ 33,1 милл. р. вывоза (кофе, бананы, сельскохоз. продукты). Торговля ведется, гл. обр., съ С.-Ам. Соед. Шта-тами (75% всего вывозимаго кофе), Германіей и Великобританіей; торгов. флотъ крайне не-значный (въ 1911 г.—4 парус. судна и 1 па-роходъ). Общая длина *желез. дорогъ* К. дости-гала къ концу 1910 г. 926 вер. Важнѣйш. ли-ніи: Картагена—Санта-Марта, связывающая 2 порта отпускн. торговли, Руисъ—Санта-фе-де-Богота—Кундинамарка, соединяющая столи-цу съ друг. важн. центрами, и Буенавентура—Пальмира, связывающая судоход. бассейнъ Ріо-

Магдалены съ Тих. ок. Протяженіе телеграф. линій въ 1910 г.—15.929 вер. *Финансовое состояние* К. за послѣд. время сильно ухудшилось, что можно объяснить выдѣленіемъ изъ состава К. деп-та Панама, ставшаго самостоят. респ-кой. Хотя доходы и превышаютъ расходы, но они сильно сократились съ 1908 г. Въ 1911 г. доходъ достигалъ 18,4 милл. руб., а расходъ 16,8 милл. Воен. бюджетъ—12,8% общаго бюджета. *Политическое устройство* страны создано на слѣд. основаніяхъ. Во главѣ прав-ства стоитъ през-тъ, избираемый конгрессомъ на 4 г.; ему принадлежитъ исполнит. власть. Законодательная находится въ рукахъ конгресса, состоящаго изъ двухъ палатъ. Въ составъ верхн. палаты (сенатъ) входятъ 35 сенаторовъ, избираемыхъ на 4 г.; палата депутатовъ состоитъ изъ 92 членовъ (1 на 50.000 жит.), избираемыхъ также на 4 г. изъ числа лицъ, обладающихъ высок. имуществ. цензомъ. Въ административ. отношеніи К. дѣлится на 27 деп-товъ. Столица—Санта-фе-де-Богота. *Вооруженныя силы*. Всеобщая воин. пов-сть съ 1897 г. обязываетъ воен. службой всѣхъ гражданъ съ 21 до 40-лѣт. возраста, но фактически не проведена въ жизнь полностью; допускаются денеж. взносы вмѣсто службы; произволу способствуютъ многочисл. льготы. Для образованія кадра оф-ровъ существуетъ школа съ 4 кадет. и 1 юнкер. классами. Для дальнѣйш. усовершен-нія—высшая воен. школа изъ 2 курсовъ: первый, одногодичный, для оф-ровъ ген. штаба, другой, 6-мѣсячный, соотвѣтствуетъ нашимъ офицер. школамъ. *Пѣхота* состоитъ изъ 12 полковъ по 2 б-на въ мирное время и по 3 б-на въ военное; каждый б-нъ четырехрот. состава, числ-сть б-на мирн. времени—200 ч., военного 1.000 ч. *Кавалерія*—3-эскадр. п. (6 эск. въ воен. время); сила эск-на—100 ч. въ мирн. время и 150 въ военное. *Артиллерія*: 1-батареинный д-зионъ, развертывающійся при мобил-ции въ 3 трехбатарейныхъ д-зиона. *Инженерныя и обозныя войска*—по 1 трехротн. б-ну. Вооруженіе пѣхоты—7-мм. магазин. винтовка Маузера, обр. 1895 г.; имѣются также винтовки Ремингтона и Гра; кав-рии—также карабины, арт-рии—старыя бронзовыя и новыя скорострѣл. орудія Максима. Всѣ вооруж. силы сводятся въ 3 д-зи; составъ каждой въ военное время—4 пѣх. полка (12 б-новъ), 2 эск., 3 б-реи, 1 рота саперъ и 1 рота обозн. войскъ. Общая числ-сть арміи въ мирн. время—5.800 ч. (ок. 0,1% населенія), въ воен. время—около 50 т. ч. (*Режю*, Земля и люди, XIX, 1896; *Etienne*, Nouvelle Grenade, aperçu général sur la Colombie, 1887; *Keane*, Central and South America, 1909; *Nunez et Jahay*, La République de Colombie. Géographie, Histoire, Organisation, 1893; *Pereira*, Les Etats unis de Colombie, 1883; *Scruggs*, The Colombian and Venezuelan Republics, 1900; *Velasco*, Geografia de Colombia, 1893; *Vergara*, Nuova Geografia de Colombia, 1901).

**КОЛУМБЪ, Христофоръ** (исп. **Cristobal Colon**), знаменитый мореплаватель, открывшій Новый Свѣтъ. Род. въ 1446 (или 1447 г.) въ Генуѣ. Сынъ состоят. родителей (отецъ его, итальянецъ Domenico Colombo, былъ ткачъ-суконщикъ), К., повидимому, съ молод. лѣтъ предназначался къ мор. профессіи, изучалъ въ Павіи мореходную астрономію, навигацію, сопровождалъ своего дядю, генуэз. адм-ла К., въ его крейсерствахъ, путешествовалъ по Средизем. мо-

рю и Атлант. океану, поднимаясь на с. до береговъ Исландіи (1470—83). Женясь въ Лиссабонѣ, онъ переселился (1478) въ Португалію, откуда продолжалъ ходить на торг. судахъ въ Англію, на о-въ Мадеру, въ Гвинею. Во время этихъ путешествій и, повидимому, подъ влияніемъ итал. ученыхъ, какъ напр., астронома Тосканелли, съ к-рымъ К. велъ продолжит. переписку, получая отъ него свои первыя мор. карты, у К. созрѣла мысль найти новый путь въ Индію. Несмотря на извѣстность К., какъ выдающагося уже тогда мореплавателя, проектъ его при дворѣ португ. короля Іоанна II б. отклоненъ. Тогда К. переселился въ Испанію (1486) и здѣсь съ несокрушимой энергіей продолжалъ хлопотать объ осуществленіи своего плана; въ Испаніи К. нашелъ поддержку въ могущ. герцогѣ Медина Сидонія, но и она была недостаточна, и въ 1491 г. К. отправился съ той же цѣлью во Францію. Уже въ догонку ему б. посланъ королев. курьеръ; К., за к-раго особенно хлопоталъ арагонскій канцлеръ Донъ-Луисъ де Сантъ-Анжелъ, б. вторично принятъ при исп. дворѣ и 17 апр. 1491 г. заключилъ формал. договоръ, по к-рому ему удалось получить отъ исп. монарховъ Изабеллы Кастильской и Фердинанда Арагонскаго 3 каравелы съ 120 ч. экипажа; К. б. дано званіе адмирала и вице-короля всѣхъ земель, к-рыя онъ откроетъ, а также право оставлять за собой одну десятую цѣнностей, какія будутъ добыты въ предѣлахъ его адмиралства. Экспедиція б. снаряжена въ гав. Палосъ; 3 авг. 1492 г. каравелы вышли въ море и направились къ Канарскимъ о-вамъ; 6 снт. экс-ція миновала о-въ Тенерифъ и отсюда пошла уже прямо на з., въ неизслѣдованныя воды, а въ ночь на 12 окт. пушеч. выстрѣлъ возвѣстилъ открытіе новой земли. Это былъ одинъ изъ Багамскихъ о-вовъ, к-рый К. назвалъ Сантъ-Сальвадоромъ. Въ дальнѣйш. плаваніи К. открылъ Кубу и затѣмъ Гаити, гдѣ оставилъ г-зонъ въ 39 ч., и нѣк-рые другіе о-ва. Потерявъ одно изъ своихъ суденъ, К. въ янв. 1493 г. отправился обратно въ Палосъ, гдѣ его встрѣтили съ больш. триумфомъ. Привезенные дары—продукты нов. колоній—и доклады К. произвели огромн. впечатлѣніе при дворѣ кор. Фердинанда. К. б. возведенъ въ достоинство исп. гранда, и въ Кадиксѣ б. рѣшено вооружить вторую экс-цію. Она состояла изъ 17 судовъ и 1.200 ч. команды. Отплытъ изъ Кадикса 25 снт. 1493 г., экс-ція направилась къ Канарскимъ о-вамъ и черезъ 20 дней по отплытіи съ о-ва Ферро пристала къ о-ву Доминикъ. Въ дальнѣйш. плаваніи б. открыты о-ва Марія-Галанте, Гваделупа, Порто-Рико и др. Оставленный въ 1-е плаваніе г-зонъ на о-вѣ Гаити (39 ч.) оказался погибшимъ до послѣд. человѣка въ бояхъ съ туземцами. Направившись на новые поиски вдоль бер. Кубы въ надеждѣ найти путь въ Китай, К. открылъ о-въ Ямайку, который б. принятъ имъ за вост. берегъ материка Азіи. Между тѣмъ, врагамъ К. въ Испаніи удалось оклеветать его, обвинивъ въ стремленіи отложиться отъ метрополи, и въ нов. земли б. посланъ уполномоченный королемъ комиссаръ Агуадо, для суда надъ К. Оставивъ на мѣстникомъ своего брата Бартоломео, К. собралъ съ туземцевъ большую подать драгоц. металлами и въ мартѣ 1493 г. спѣшно вернулся въ Испанію, гдѣ ему удалось не только оправдаться, но и снрядить 3-ю экс-цію. Однако, завистникамъ и многочисл. врагамъ К. удалось задер-

жать послѣднюю на цѣлыхъ 2 года; за отсутствіемъ мор. командъ экипажи судовъ пришлось набрать изъ населенія исп. тюремъ, и экс-ція (6 судовъ) вышла изъ гавани С.-Лукаръ только въ концѣ мая 1498 г. Возстаніе индѣйцевъ вслѣдствіе тяжелой подати золотомъ, открытое возмущеніе испанцевъ противъ Бартоломео и усиленные ихъ жалобы на обоихъ К. вызвали посылку спец. королев. комиссара, Бобадилья, к-рый арестовалъ К. и его брата, заковалъ въ цѣпи и въ такомъ видѣ отправилъ въ Испанію, конфисковавъ все ихъ имущество. Въ цѣпяхъ прибыли К. въ Севилью, но здѣсь, подъ давленіемъ обществ. мнѣнія, монархи посѣщили отдать приказъ объ его освобожденіи и пригласили К. ко двору въ Гренаду. Однако, К. не б. возвращены его полномочія, и лишь послѣ долгихъ усилій ему удалось получить въ свое распоряженіе 4 маленьк. каравелы, съ к-рыми онъ и предпринялъ свою 4-ю и послѣд. экс-цію. Въ маѣ 1502 г. отрядъ вышелъ изъ Кадикса; отъ попытки высадиться на о-вѣ Доминикъ К. пришлось отказаться по требованію новаго намѣстника, несмотря на сильнѣйш. штормъ, въ к-ромъ погибло 10 судовъ, посланныхъ послѣднимъ одновр-но въ Испанію. К. удалось спасти свои суда, съ к-рыми онъ отправился на з. Дойдя до берега центр. Америки, К. спустился вдоль материка до Панам. перешейка (26 нбр. 1502 г.). Возвращаясь на В.-Индскіе о-ва, экс-ція потерпѣла крушеніе: всѣ 4 каравелы погибли, К. съ остатками экипажей спасся на берегъ о-ва Ямайки. Здѣсь К. чуть не погибъ, благодаря открытому противодѣйствію намѣстника, видѣвшаго въ немъ опас. соперника. Послѣ ряда дальнѣйш. неудачъ и лишений К. вернулся изъ этой экс-ціи въ С.-Лукаръ 7 нбр. 1504 г., вернулся изнуренный, больной, ослабѣвшій духомъ и тѣломъ; черезъ 1½ г., 21 мая 1506 г., онъ ум. въ Вальядолидѣ, завѣщавъ сыну положить съ нимъ въ гробъ оковы и цѣпи, к-рыми его наградила зависть соврем-ковъ. Въ 1513 г. останки величайш. мореплавателя б. перенесены по приказу кор. Фердинанда Католика въ Севилью, гдѣ ему тогда же б. сооруженъ 1-й памятникъ. Но праху К. не суждено б. остаться въ Испаніи; въ 1536 г. онъ б. перевезенъ въ С.-Доминго на о-вѣ Гаити, а когда эта часть о-ва перешла къ Франціи (1796), его перевезли въ г. Гаванну на о-вѣ Кубѣ. Въ экс-ціяхъ К. принимали дѣят. и нерѣдко вполнѣ самостоят. участіе его 2 брата, Бартоломео и Джакомо, и сыновья, Диего и Фернандо. Послѣдній написалъ первую біографію К., сохранившуюся только въ итал. переводѣ 1571 г. Дневникъ К., съ записью его 1-ой экс-ціи въ В.-Индію, напечатанъ на исп. яз. въ 2 первыхъ томахъ *Navarrete*, «Viages de los Espanoles», а полное собраніе его сочиненій вышло въ 1864 г. (*Rascolta completa da C., Torre, Lyon*). Литература о К. чрезвычайно обширна: кромѣ собраній документовъ, изданныхъ въ 1825—37 и 1892—95 гг., на исп. языкѣ, существуетъ рядъ біографій (Споторно, Босси, Сангвинетти, Овiedo, Ласъ-Казасъ и др.), среди к-рыхъ лучшей считается написанная Вашингтономъ Ирвингомъ. См. также *Д. Анучинъ*, О судьбѣ К., какъ исторической личности, «Землеводѣніе» 1891 г., I; *Humboldt*, *Examen critique de l'histoire de la géographie*, Paris, 1835—36; *Helps*, *The life of C.*, London, 1869; *H. Harrisse*, *Chr. Colomb*, Paris, 1884; *J. Günther*, *Colombus u. die Erweiterung des Kos-*

*mischen Horizont*, Hamburg, 1892; *R. Kretschmer*, *Die Entdeckung Amerikas*, Berlin, 1892; *Rein*, C. u. seine vier Reisen nach dem Westen, Leipzig, 1829.

**КОЛУШЪ**, селеніе на р. Днѣстрѣ, гдѣ 11 нбр. 1672 г. посльск. король Янъ Собѣсскій нанесъ пораженіе татар. войскамъ крымск. хана Селимъ-Гирея. Татары бѣжали, оставивъ на полѣ битвы награбленную добычу и множ-во плѣнныхъ, к-рые б. освобождены побѣдителями (см. Турецко-польскія войны).

**КОЛЧАКЪ, Василій Ивановичъ**, г.-м., род. въ 1837 г. въ Одессѣ, воспит-къ Ригельев. гимназіи. Въ 1854 г. поступилъ на службу юнкеромъ въ мор. арт-рію. Во время Севастопольск. кампаніи въ 1855 г. б. отправленъ конвоировать транспортъ пороха въ 1 т. п. изъ Николаева въ Севастополь. По сдачѣ пороха въ Севастополѣ получилъ назначеніе на Малаховъ Курганъ, гдѣ состоялъ пом-комъ ком-ра б-реи на гласисѣ около башни. 4 авг. того же года за сожженіе фашиновъ и туровъ, приговоренныхъ фр-зами для заложенія ложементовъ передъ гласисной б-реей на Малахов. Курганѣ, награжденъ знакомъ отличія Воен. ордена. При послѣд. штурмѣ Малахова Кургана 26 авг. б. ран., взятъ въ плѣнъ фр-зами и отправленъ на Принцезы о-ва въ Мрамор. морѣ. По возвращеніи изъ плѣна К. окончилъ курсъ въ инст. горн. инж-ровъ и б. командированъ на урал. горныя заводы для практич. занятій металлургіей. Въ 1863 г. назн. на Обухов. сталелит. заводъ для приема орудій и снарядовъ. Произведенный въ 1889 г. въ г.-м., К. вышелъ въ отставку, но остался на Обухов. заводѣ завѣдующимъ сталепудлинг. мастерской и продолжалъ служить на заводѣ до 1899 г. Кромѣ спец. работъ, въ «Мор. Сб.» б. напечатаны статьи: «На Малах. Курганѣ» и «Исторія Обухов. сталелит. завода въ связи съ прогрессомъ арт. техники» (1894 г.). Въ 1904 г. К. изданы его восп-нія о Севастопол. кампаніи, подъ назв. «Война и плѣнъ». Ум. 4 апр. 1913 г.

**КОЛЧАНЪ**, футляръ для стрѣлы, к-рый имѣлся въ составѣ вооруженія воиновъ всѣхъ народовъ, вооруженныхъ луками. Въ Россіи К. вмѣстѣ съ налучіемъ, самимъ лукомъ и стрѣлами входилъ въ составъ саадака (см. Древнерусское вооруженіе), при чемъ налучіе носилось на поясѣ слѣва, а К. — справа сзади. К. дѣлался изъ кожи или иногда изъ плетенія и былъ твердымъ, чтобы не портить стрѣлы и ихъ оперенія и не спалатся, будучи пустымъ. Нерѣдко К. украшался шитьемъ и металл. бляхами, иногда золотыми или серебряными съ рѣзьбою и художеств. изображеніями животныхъ, звѣрей, сценъ боев. и охотнич. быта. К. для употреблявшихся у рус. воиновъ (XVI—XVII вв.) короткихъ метал. копій или сулицъ (джидъ или джеридъ) раздѣлялся на 4 гнѣзда: 3 для трехъ сулицъ, а въ 4-мъ помѣщался длин. ножъ. (*Висковатовъ*, Историч. описаніе одежды и вооруженія рус. войскъ).

**КОЛЫВАНО-КУЗНЕЦКАЯ ПОГРАНИЧН. ЛИНИЯ**, составила изъ двухъ линій: Колыванской, построен. при Императрицѣ Елизаветѣ Петровнѣ въ 1747 г., и Кузнецкой, построенной при Екаториѣ II въ 1768 г. Назначеніемъ К.-К. линіи было обезпечить наши зап.-сибир. владѣнія отъ набѣговъ джунгарцевъ, киргизъ-кайсаковъ и др.

кочевниковъ. При выборѣ напр-нія Колыван. линіи въ 1743 г. имѣлось въ виду лишь преградить доступный для набѣговъ проходъ между р. Иртышемъ на ю.-з. и оз. Телецкимъ, съ возвышающимся за нимъ хребтомъ Кузнецкій Алатау, на с.-в. Линія эта оставила бы незащищенными уже возникшіе къ в. отъ нея, преимущественно по прав. бер. Иртыша, заводы и селенія, почему сенатъ указалъ начать линію отъ Иртыша знач-но выше кр-сти Семипалатной; а т. к. изысканія 1746—47 гг. выяснили, что мѣст-ть въ верховьяхъ р. Бии у оз. Телецкаго, вслѣдствіе каменист. грунта, весьма неудобна для постройки укр-ній, то указомъ 1747 г. оконч-но б. определено напр-ніе линіи отъ форп. Убинскаго на Иртышъ вверхъ по р. Убѣ до впаденія рѣчки Шиманаики, далѣе черезъ заводы Змѣиногорскій и Колывано-Воскресенскій къ р. Чарышъ, затѣмъ по теченію послѣдней до форп. Николаевскаго, откуда линія переходила на р. Ануй и оканчивалась вблизи р. Оби кр-стями Ануйской, Катунской и Бійской. Предположеніе продолжить линію до Кузнецка существовало уже тогда, но осуществлено б. лишь 11 л. спустя. Общ. протяженіе Колыван. линіи было ок. 380 вер.; въ составъ ея входили 3 поименов. выше кр-сти, 16 форпостовъ и 2 укрѣпл. завода; кромѣ того, б. использованы и нѣк-рыя бывшія уже отдѣл. укр-нія. Укр-нія имѣли бревенч. ограды съ незначит. присыпкой земли снаружи, съ неглуб. рвами и линіями рогатокъ и надолбъ впереди. Нападеніе, произведенное въ 1757 г. урянхайцами на сел. Прапорщиково, на прав. бер. Иртыша между форп. Убинскимъ и кр-стью Усть-Каменогорской, побудило перенести южн. конецъ линіи къ этой послѣд. кр-сти, при чемъ между нею и завод. Колывано-Воскресенскимъ б. построено 5 нов. форпостовъ. Эта новая линія вполнѣ охватывала въ то время область нашего распростран-нія въ Алтаѣ; однако, все расширявшаяся заводск. дѣятельность, а также и увеличивавшіеся набѣги монголь побудили усилить оборону гр-цы и выдвинуть Колыван. линію далѣе на в., въ область самихъ Алтайск. горъ. По проекту инж.-г.-м. Деколонга, одобренному особой к-сіей въ 1765 г., линія, сохраняя на ея южн. 100 вер. прежнее напр-іе, шла далѣе отъ форп. Верхъ-Алейскаго къ новому форп. Чарышскому на пр. бер. Чарыша; 3 года спустя, продвинули вперёдъ и сѣв. половину линіи, для чего между форпостами Чарышскимъ и Николаевскимъ б. возведены 2 маяка и два форпоста. Общее протяженіе линіи составляло 457½ вер. Ея конечные пункты (кр. Усть-Каменогорская и Бійская) б. въ это же время знач-но усилены; послѣдняя, кромѣ того, перенесена на нов. мѣсто. Одновр-но съ этимъ Колыв. линія б. продолжена на 100 вер. вверхъ по прав. бер. р. Бии, а оттуда шла къ укрѣпл. гор. Кузнецку на лѣв. бер. р. Томки. Общее протяженіе Кузнецкой линіи, отъ кр-сти Бійской до г. Кузнецка, равнялось 300 вер.; на ней б. возведено 3 форпоста и 11 маяковъ. Устр-во укрѣпл. пунктовъ по всей К.-К. линіи въ 1775 г. мало отличалось отъ первонач. укр-ній на Колыв. линіи. Хотя послѣ указа 1774 г., воспрецавашаго устраивать оборонит. ограды изъ дерева, и б. приступлено на линіи къ насыпкѣ земл. оградъ, но работы эти подвигались медленно по недостатку рабочихъ и средствъ, т. ч. и къ 1785 г. многія укр-нія оставались въ прежн. видѣ. Перестроенные же къ этому году форпосты представляли собой въ больш-вѣ случаевъ квадр.

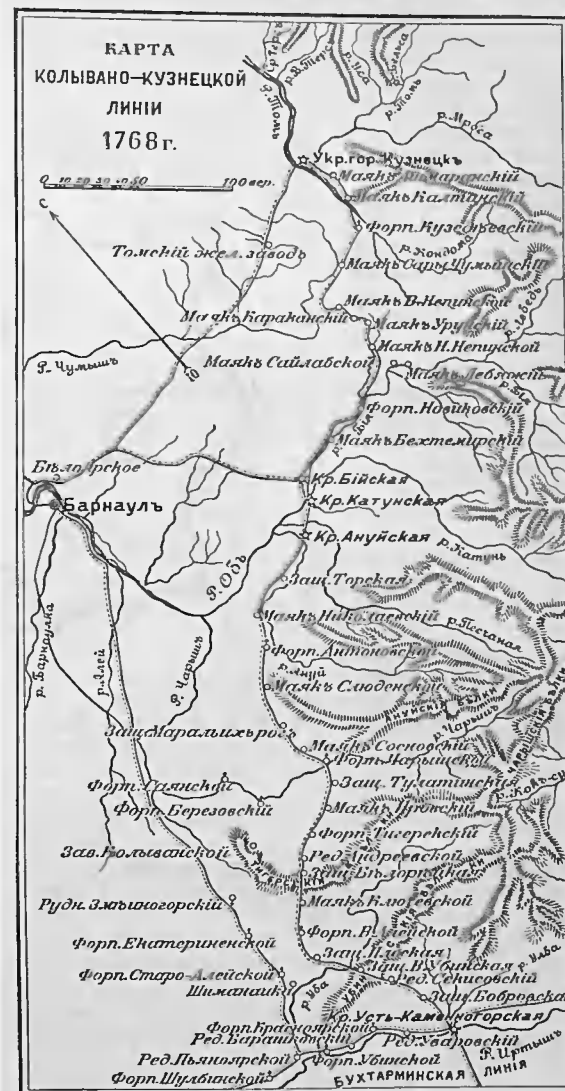

съ бастион. фронтами, длиной по 54—57 сж.; казармы и др. постройки располагались внутри ограды и внѣ ея; для обезпеченія послѣднихъ устраивался заплотъ въ видѣ рavelина, примыкавшаго къ одной изъ сторонъ квадрата; зданія приспособлялись къ оборонѣ. Малые форпосты или защиты также б. частью перестроены въ земл. квадр. редуты по 10—25 сж. въ сторонѣ. Маяки оставались деревянными, представляя квадраты, по 11 сж. въ сторонѣ, изъ рогатокъ, окружавшихъ казарму, конюшню и провиант. амбаръ и усиленныхъ снаружи линіей надолбъ. Кр-сти Ануйская и Катунская, какъ по своему расположенію, такъ и по силѣ ихъ оградъ, мало отличались отъ форпостовъ. Болѣе же сильною являлась кр-сть Бійская (см. черт.), перенесенная въ 1768 г. на нов. мѣсто и состоявшая изъ 5 бастион. фронтовъ, длиной по 120—145 сж., обраченныхъ въ поле, и 7 короткихъ кремльберныхъ, прилегавшихъ къ р. Биб. Вооруженіе К.-К. линіи въ 1787 г. состояло изъ 31 годныхъ къ дѣйствию орудій: въ Кузнецкѣ—2, въ кр-сти Бійской—21, Ануйской—2, въ Катунской б. ни одного; въ 1803 г. въ кр-сти Бійской было



уже 25 ор., въ Ка-  
тунской — 3. Нѣко-  
торое число орудій  
б. распределено и  
по укр-ніямъ всей  
линии. Въ 1803 г. ин-  
жен. экспедиція воз-  
будила ходатайство  
о передачѣ въ за-  
вѣд-ніе мѣстн. вла-  
стей всей линии, кро-  
мѣ кр-стей Бійской  
и Кузнецкой; одна-  
ко, передача состоя-  
лась лишь нѣсколь-  
ко лѣтъ спустя. Въ  
1816 г. особый комн-  
тетъ, образованный  
для разсмотрѣнія  
«сужденія» (доклад.  
записки) ген. Оппер-  
мана «о російскихъ  
крѣпостяхъ», выска-  
зался и за упразд-  
неніе устарѣвшей  
крѣпости Бійской;  
ко времени же во-  
царенія Имп. Нико-  
лая I и Кузнецкъ  
не значился въ чи-  
слѣ штатныхъ крѣ-  
постей. (Ө. Ласков-  
скій, Матеріалы для  
исторіи инженерна-  
го искусства въ Рос-  
сиі, ч. III, 1865 г. и ч. IV, рукопись 1869 г.).

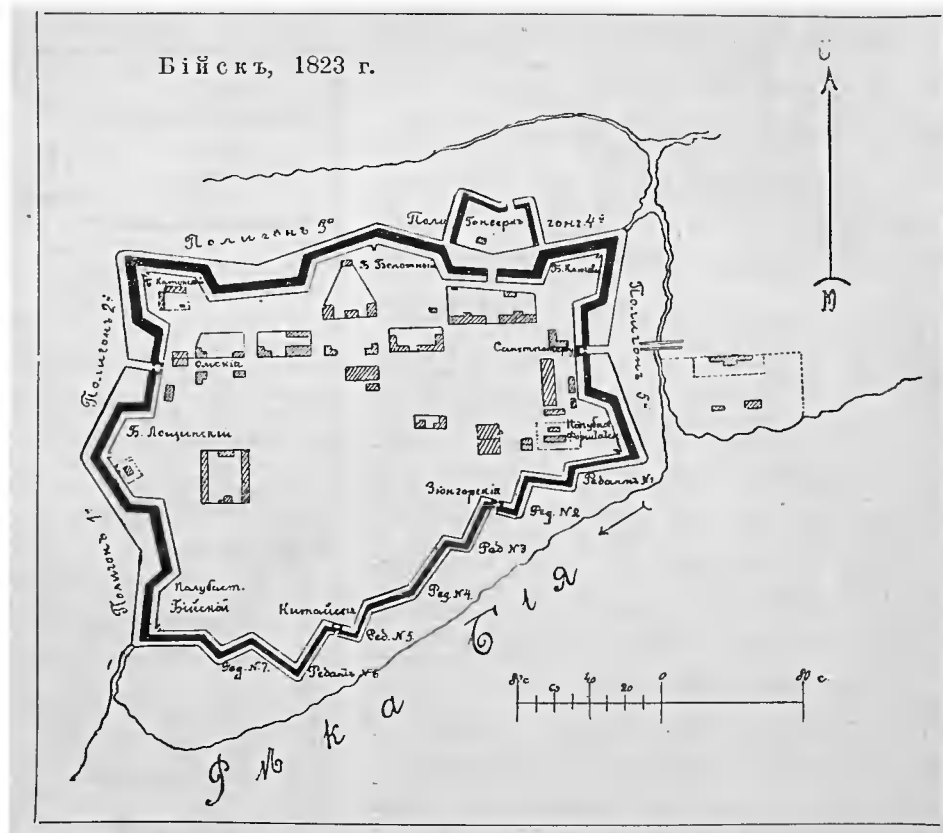

**КОЛЫВАНСКІЙ, 40-й пѣх., полкъ.** 20 авг. 1798 г. въ г. Коломнѣ изъ рекрутъ б. сформированъ мушк. г.-м. Миллера 1-го п. въ составѣ 2 б-новъ. 31 мрт. 1801 г. п. названъ мушк.-мъ, 30 апр. 1802 г. приведенъ въ составъ 3 б-новъ: 1-го грен-го и 2 мушк.-хъ. Въ 1805 г. п. въ составѣ десант. отряда (15-я пѣх. д-зія) б. посаженъ на суда для дѣйствій противъ фр-зовъ въ Адриатич. морѣ и въ нбр. б. оставленъ на Ионич. о-вахъ. По заключеніи Тильзит. мира п. б. направленъ въ Дунайск. армію, гдѣ принималъ участіе въ блокадѣ Шумлы, а затѣмъ и въ неудачныхъ для насъ штурмахъ Рушука. 22 фвр. 1811 г. К. п. названъ пѣх.-мъ, 19 нбр. для п. сформированъ 4-й рез. б-нъ, упраздненный въ 1814 г. По объявленіи Отеч. войны п. вошелъ въ составъ 3-ей обсервац. арміи Тормасова. Въ камп. 1813—14 гг. п., будучи въ IX к-сѣ Олсуфьева, въ составѣ Силез. арміи, участвовалъ во многихъ бояхъ, но особенно отличился въ сраж-хъ подъ Лейпцигомъ и при с. Вриеннѣ. Въ тур. войну 1828—29 гг. п., въ составѣ отряда бар. Гейсмара, б. назн. для предупрежденія переправы турокъ черезъ Дунай у г. Виддина и участвовалъ въ сраж. 14 снт. при Бозлештахъ и въ окт.—при взятіи Калафата. 9 мая 1830 г. 3-й б-нъ п. б. переименованъ въ резервный; 28 янв. 1833 г., при общей реорг-заціи арміи, къ п. б. присоединены 1-й и рез. б-ны 34-го егер. п. (сформированнаго въ 1805 г. подъ наим-ніемъ Вилен. мушк. п.) и 2-й б-нъ Севастопол. пѣх. п., и самъ К. п. наименованъ егерскимъ. 28 мрт. 1833 г. 5-й рез. б-нъ отчисленъ въ Екатеринбург. пѣх. п. (нынѣ 37-й пѣх.), а взаменъ его поступилъ рез. б-нъ бывш. 33-го егер. п. 21 мрт. 1834 г. 2-й б-нъ

Севастопол. пѣх. п., назначенный на составленіе въ полку 4-го дѣйств. б-на, б. отчисленъ въ составъ отдѣл. Кавказ. к-са, а взаменъ его сформированъ новый изъ чиновъ 1, 2 и 3-го дѣйств. б-новъ съ добавленіемъ рекрутами. Въ 1841 г. одна рота б. отдѣлена на составленіе 6-го рез. б-на Кабардин. п., а 4-й б-нъ приведенъ въ кадр. составъ. Въ янв. 1842 г. 5-й рез. б-нъ упраздненъ, а изъ н. ч., уволенныхъ въ безсроч. отпускъ, повелѣно содержать кадры для 5-го рез. и 6-го запас. б-новъ. Въ 1849 г. Колыванцы вошли въ отрядъ г.-л. Гротенгельма и выступили въ походъ для усмиренія венгровъ. Вступивъ 7 іюня въ Трансильванію, отрядъ черезъ день уже б. атакованъ превосход. силами непр-ля у с. Марошени и сталъ отступать, но двинутый въ это время изъ резерва б-нъ Колыванцевъ настолько энергично повелъ к.-атаку, что увлекъ остал. части, и венгерцы б. отброшены. Двигаясь безостановочно впередъ, отрядъ Гротенгельма имѣлъ стычки съ непр-лемъ у сс. Борго-Брунь, Яадъ, Валендорфъ. Изъ болѣе серьез. дѣлъ необходимо отмѣтить бой 11 іюля при Саль-Регенѣ. За эту кампанію, въ к-рой Колыванцы были въ пост. соприкос-ніи съ прот-комъ, полку 19 мрт. 1850 г. б. пожалованы Георг. знамена. Съ началомъ Вост. войны въ 1853 г. п., въ составѣ колонны ген. Данненберга, въ концѣ іюня переправился черезъ Прутъ и двинулся къ Текучу. Затѣмъ п. б. выдѣленъ въ ав-рдъ и расположенъ противъ кр-сти Журжи, но въ актив. дѣйствіяхъ участія не принималъ. Въ янв. слѣд. года п. отличился при отраженіи переправы турокъ у Журжи и при постройкѣ б-рей на о-вѣ Радоманѣ. Въ окт. вся 10-я д-зія, въ томъ числѣ и К. п., б. передвинута къ Севастополю и приняла участіе въ Инкерман. сраж. Затѣмъ

К. п. въ составѣ г-зона Севастополя, находясь на Южн. сторонѣ, участвовалъ въ отраженіи атакъ союзниковъ, а также и въ вылазкахъ. Наибольше отличился п. въ атакѣ к.-апроешей, занятыхъ фр-зами впереди редута Шварца 20 апр. Что касается 5 и 6-го рез. б-новъ п., то 4 дкб. 1853 г. они б. укомплектованы, а 10 мрт. 1854 г. для п. вновь сформированы еще 7 и 8-й б-ны. При бомбард-ніи Одессы въ 1854 г. союзн. флотомъ 5 и 6-й б-ны К. п. находились въ городѣ, и часть 5-го б-на отличилась при отбитіи 10 апр. англ. десанта. 17 апр. 1856 г. п. наименованъ фр-мъ, а 23 авг. приведенъ въ составъ 3 б-новъ съ 3 стрѣлк. ротами; 4-й б-нъ отчисленъ въ резерв. войска; 5, 6, 7 и 8-й б-ны частью б. расформированы на пополненіе некомплекта остающихся б-новъ, а частью люди ихъ уволены въ безсроч. отпускъ. Выс. приказомъ 30 авг. 1856 г. полку пожалованы за выдающіеся подвиги мужества и храбрости при оборонѣ Севастополя Георг. знамена. 13 окт. 1863 г. изъ 4-го рез. и безсрочно-отпускныхъ 5 и 6-го б-новъ б. сформированъ 2-батал. Зарайскій рез. п. 25 мрт. 1864 г. К. п. присвоенъ № 40. 7 апр. 1879 г. п. б. приведенъ въ составъ 4 б-новъ. Полков. праздникъ установленъ 20 авг. Въ наст. время полку присвоены слѣд. отличія. 1) Георг. знамя съ надп. «1797—1897», «За усмиреніе Трансильваніи и за Севастополь въ 1854 и 1855 гг.», съ Александр. юбил. лентой и 2) знаки нагрудные для оф-ровъ и на голов. уборы для н. ч. съ надписью «За отличіе», пожалованные 6 апр. 1830 г. за подвиги въ войнѣ съ Турціей въ 1828—29 гг.

**КОЛЫШКА**, узелъ, образующійся на снасти при закручиваніи троса, напр., если дать снасти слишкомъ много слабину; попадая въ блоки, К. останавливаетъ движеніе снасти (снасть заѣдаетъ), а при частомъ образованіи К. снасть быстро портится.

\* **КОЛЬБЕРГЪ**, гор. и бывш. прусс. кр-сть въ 3 клм. отъ Балт. моря, на р. Персантъ. Укр-нія К. упразднены въ 1873 г. Городъ имѣетъ 4 предмѣстья, изъ к-рыхъ наиб. знач-ное — на бер. моря и вмѣщаетъ въ себѣ портъ. Портъ К. образованъ двумя насыпями, прикрытыми б-реями. Въ 1630 г. Густавъ-Адольфъ, высадился въ устьяхъ Одера и осадилъ К. Ок. 10 т. императ. войскъ, подъ нач. Торквато Контти, собрались въ сильно укрѣпл. лагерѣ на р. Одерѣ, ок. Гарца, и пытались снабжать К. продовольствіемъ. Кромѣ того, Контти послалъ значит. силы для освобожденія К. Эти послѣднія б. атакваны съ одной стороны швед. войсками, высланными Горномъ изъ Штетина, а съ другой — Книппгаузенемъ, осаждавшимъ К., и б. разбиты. Въ нач. 1631 г. К. сдался шведамъ. Они въ немъ прочно утвердились и усилили укр-нія. Въ 1653 г. шведы возвратили К. Бранденбургу. Въ 1758, 1760 и 1761 гг. русскіе осаждали К. и овладѣли имъ. — *Осада 1753 г.* Въ кампанію 1758 г. (Семилѣтняя война), послѣ сраженія при Цорндорфѣ, рус. армія д. б. отступить къ гр-цамъ Польши, т. к. не имѣла опорн. пунктовъ въ прус. владѣніяхъ. Гл-щій ген.-аншефъ Ферморъ во время этого движенія отдѣлилъ бр-ду, подъ нач. г.-м. Пальмбаха, для овладѣнія К. Владѣніе этой кр-стью давало возм-сть подвозить моремъ прямо на театръ воен. дѣйствій необходимые припасы, а въ случаѣ отст-нія имѣть надежный опорн. пунктъ.

Ограда К. имѣла видъ неправил. 5-уг-ка и состояла изъ землян. бастион. фронтовъ, старин. расположенія, съ небол. рavelинами. Фронтъ I—II (см. табл., черт. 1), обращенный къ лагерю и, по мѣстн. положенію, болѣе другихъ доступный постепен. атакѣ, б. усиленъ горнверкомъ и имѣлъ въ бастионѣ кавальеръ. Глав. сила ограды заключалась въ шир. вод. рвахъ съ проточною водою, съ устроенными въ нихъ камен. батареями. Въ 1757 г. г-зонъ К. состоялъ изъ 700 ч., подъ нач. храбраго майора Гейдена; вооруженіе — 130 пуш., четыре—24-фн. клб. и 14 морт. Но арт. прислуги б. мало и она б. пополнена добровольцами. Осаждающій отрядъ состоялъ изъ 4 пп. пѣхоты (ок. 3 т. ч.), 3 эск. кав-рин, 2 эск. гусаръ, 8-ми 3-фн. и 6-ти 12-фн. пушекъ и 6 единороговъ. Инж. работами завѣдывалъ инж.-полк. Эттингеръ. 3 окт. русскіе подошли къ К. и заняли позицію у д. Зелено (въ 3 вер. по дорогѣ въ Штетинъ). На слѣд. день они заняли позицію у д. Майколе и открыли огонь по городу (б-рея № 1). Затѣмъ б. построены б-реи №№ 2, 3, 4 и поведены подступы *б*, *в*. Но 8 окт. ген. Пальмбахъ получилъ неожид. приказаніе снять осаду. Тогда онъ предложилъ Гейдену сдать кр-сть и, получивъ отказъ, открылъ бомбард-ніе, не приведшее къ резул-тамъ. 9 окт. Пальмбахъ снялъ осаду и, пройдя ок. 10 вер. на Гросъ-Гюстинъ, встрѣтилъ полк. Яковлева, к-рый шелъ со значит. отрядомъ и приказаніемъ продолжать осаду. Вслѣдствіе этого на слѣд. день Пальмбахъ вернулся къ К. и, найдя всѣ свои работы не разрушенными, снова приступилъ къ осадѣ. Атака велась съ двухъ сторонъ: главная — со стороны Минденскаго форштадта, подъ нач. прибывшаго къ осадн. к-су ген.-квартирм-ра ф.-Штоффельна; вспомогат-ная — со стор. Лауэнбургск. форштадта, подъ нач. полк. Эттингера. Со стороны Гельдернскаго форштадта (съ юга) К. б. обложенъ казаками и конно-гренадерами. Къ ю.-в., на Кеслинской дорогѣ, былъ отрядъ полк. Яковлева и для связи его съ остал. войсками б. наведенъ мостъ черезъ Персантъ у д. Розентинъ. Съ 11 окт. атакующій построилъ б-рей №№ 5 (демонтирная), 6, 7, 9, вывелъ подступы *г*, *д* (къ Минденской церкви), траверсъ *е* и далѣе подступы *з* къ гласису. Несмотря на сильн. огонь, русскіе достигли палисада на прикр. пути и вывели тамъ ложементъ *к*. На вспомогат. фронтѣ, подъ прикрытіемъ домовъ и садовъ Лауэнбургск. форштадта, атакующимъ начаты транш. работы *л* гораздо ближе къ крѣп. веркамъ и заложена б-рея № 8. Огонь обороны былъ знач-но сильнѣе огня атаки. Когда подступы заняли гласисъ, обороняющійся оставилъ прикр. путь. Послѣ произведенной 16 окт. ф.-Штоффельномъ и Эттингеромъ рек-цировки, на вспомогат. фронтѣ продолжили сапой подступы на гласисъ, а на главномъ — построили к.-б-рею № 10 и подъ прикрытіемъ ея огня начали строить спускъ въ ровъ *о*. Планъ штурма заключался въ слѣд.: или спустить въ ровъ плоты и на нихъ переправить чел. 30 охотниковъ, к-рымъ по достиженіи эскарпа заложить ложементъ въ бастионѣ; или же произвести открытый штурмъ, собравъ для этого плоты, рыбацки лодки, штурм. лѣстницы и пр. Противъ спуска въ ровъ обороняющійся поставилъ у Минденскихъ воротъ орудіе и его огнемъ мѣшалъ работамъ. На вспомогат. фронтѣ въ это время продолжали вести подступъ, чтобы также вывести спускъ въ ровъ и произвести штурмъ съ нѣск. сторонъ.

Т. к. у русскихъ было мало арт-рии, то они не могли прекратить огонь б-рей прот-ка противъ спуска въ ровъ о, и, въ виду этого, спускъ въ ровъ б. перенесенъ къ р, ближе къ Персанту. Въ этотъ періодъ осады атакующій до 28 окт. продолжалъ свои траншейн. работы подъ прикрытіемъ арт. огня, к-рый нѣск. разъ прерывался по недостатку снарядовъ. Стрѣляли даже камнями и осколками снарядовъ. 27-го къ русскимъ прибылъ транс-тъ съ боев. припасами. На друг. день они произвели сильную бомбард-ку, причинившую много вреда. Въ это время ген. Платенъ отгѣснилъ передов. рус. посты къ м. Зелью. Нач-къ передов. отряда, основываясь на показаніяхъ жителей, донесъ, что ген. Платенъ подходит къ кр-сти съ к-сомъ въ 10 т. Ген. Пальмбахъ, не повѣривъ этихъ донесеній, въ ночь на 30 окт. снялъ осаду К. и отступилъ къ Стекау; здѣсь онъ узналъ, что сила подкр-нія была всего ок. 4 б-новъ пѣхоты, 1 драг. п. и 400 гусаръ, но осады болѣе не возобновились. — *Осада 1760 г.* (см. табл., черт. 2). 15 авг. русскія войска вновь осадили К. Осада эта интересна по совмѣстн. дѣйствіямъ флота и сухоп. арміи. Русскій флотъ состоялъ изъ 21 к-бля, 3 фр-товъ и 3 бомбардир. судовъ, подъ ком. адм. Мишукова. На этихъ судахъ прибыла часть десанта (ок. 8 т.). Арт-рія, подъ нач. подплк. Меллера, и остал. часть десанта прибыли поз-же изъ Пиллавы. Всего осадн. к-съ имѣлъ ок. 15 т., подъ общимъ нач. ген. Демидова. Главн. атака велась на тотъ же фронтъ, что и въ 1758 г., а вспомогат.ная по другую сторону Персанта, къ з. отъ с. Зальцбергъ (черт. 2). Вспомогат. атака имѣла цѣлью помѣстить б-рей для обстрѣла атакван. фронта, т. к. для нихъ не хватало мѣста въ главн. атакѣ. Транш. работы б. произведены оч. быстро въ значит. размѣрахъ и притомъ русскими инж-рами, окончившими Инж. школу. Сухоп. атакѣ содѣйствовалъ флотъ бомбард-кой кр-сти навѣс. огнемъ и обстрѣломъ примор. б-рей. Но огонь судовъ приносилъ мало вреда прот-ку, т. к. производился съ больш. дистанцій изъ-за невозм-сти глубокосидящимъ судамъ подойти близко къ берегу. Мелкосидящія же бомбардир. суда стрѣляли съ ближн. дистанцій и принесли существен. пользу. 7 снт. къ кр-сти подошелъ на помощь 10-тыс. отрядъ пѣхоты и кав-ріи, к-рый и отгѣснилъ рус. передов. посты къ устью Персанта. Послѣ этого на собран. совѣтѣ б. рѣшено снять осаду, и въ ночь на 8 снт. русскіе отступили. — *Осада 1761 г.* (см. табл., черт. 3) Прус. король, ожидая осады К., приказалъ к-су герц. Виртембергскаго (16 б-новъ, ок. 20 эск., всего ок. 12 т. ч.) устроить и занять укрѣпл. лагерь при К. 24 мая началась постройка укр-ній. Лагерь занималъ обшир. равнину въ 3 вер. отъ ю.-вост. фронта кр-сти. Прав. флангъ его примыкалъ къ Персанту, а лѣвый—къ болоту, тянувшемуся отъ укр-нія Боленвинкель до бер. моря. За лагеремъ тянулась болотист. и лѣсист. полоса, къ к-рой непосред-но примыкала кр-сть. Глав. оборонит. линия лагеря окончена до начала осады, а передовая создавалась во время самой осады. Главн. линия состояла изъ 11 редутовъ (I—XI), открытаго съ горжи укр-нія XII у Боленвинкеля и обширнаго, сомкнутаго около XIII, въ видѣ штерншанца, у мор. берега. Эти укр-нія б. соединены между собой участками бруствера, к-рый, однако, не примыкалъ непосред-но къ укр-ніямъ, т. ч. между нимъ и укр-нія-

ми оставались широкіе проходы для наступат. дѣйствій. Между укр-ніями IX и X на р. Трампъ б. сдѣлана плотина, дававшая возм-сть устроить наводненіе передъ фронтомъ ограды между VIII и IX укр-ніями. Кромѣ того, укр-нія VIII и XI б. окружены рвами. Для затрудненія доступа по дорогѣ у бер. моря, къ лѣв. флангу позиціи, б. устроены запруды. Между с. Боденхагенъ и окопомъ XIII б. сдѣлана засѣпка и возведено отдѣл. укр-ніе XIV (Засѣчный редутъ). Бруствера въ укр-ніяхъ имѣли до 16 фт. толщ., во рвахъ б. устроены палисады, за к.-эскарпомъ волчья ямы и мѣстами фугасы. По бер. моря отъ укр-нія XIII до устья Персанта б. возведены укр-нія XV, XVI, XVII и нѣск. б-рей, для противодѣйствія высадкѣ у устья Персанта и для защиты внутр-сти лагеря въ случаѣ прорыва по бер. моря. Берег. укр-ніе XVIII у д. Майкюле прикрывало единств. путь отст-нія и его путь подвоза. Укр-нія XIX, XX и XXI на высотахъ у д. Зелью предназначались для обезпеченія тыла лагеря, обстрѣла дороги черезъ болото у д. Вердера и плотины у д. Каутценбургъ. Всѣ работы б. окончены къ началу іюля. 25 іюня г.-л. Румянцевъ, командовавший рус. войсками, занялъ позицію недалеко отъ Рюгенвальде и ожидалъ здѣсь подкр-ній. Его отрядъ состоялъ изъ 6 мушкетер., 1 грен. полковъ, 4 грен. б-новъ (ок. 11 т.); изъ 1 драг. п., гусаръ и казаковъ (ок. 2.400 ч.); изъ минеровъ, саперъ и прикрытія для арт-рии (ок. 600 ч.). Арт. паркъ имѣлъ 15 ор. больш. клб.; при пѣх. и кав. полкахъ было 44 ор. мал. клб., 14 шуваловскихъ и 7 больш. гаубицъ. 19 іюля прибылъ рус. флотъ на Рюгенвальдскій рейдъ, подъ ком. адм. Полянскаго, и осад. к-съ усилился до 24 т. ч. 11 авг. рус. армія заняла позицію у Стекау, въ 6 вер. отъ К. Черезъ 3 дня суда флота приблизились къ берегу и въ теченіе 2 сутокъ бомбардировали К., но не принесли существен. вреда кр-сти. 16 авг. къ рус. флоту присоединился шведскій, и бомбард-ка продолжалась вплоть до 20-го, но снова безъ резулт-та; во время ея русскіе навели мостъ черезъ Персантъ у дд. Мекензинъ и Феркругъ, построили предмост. укр-ніе, заложили штерншанць *в* (черт. 3) у д. Хенкенхагенъ. Осажденный въ это время построилъ на высотѣ впереди Боленвинкеля обширное, открытое укр-ніе XXII, усиленное палисадомъ во рву, волч. ямами и фугасами, засѣкою, а также общимъ и частными редюитами; на высотѣ къ с.-з. отъ Некнинъ б. построены 5-уг. редутъ XXIII (Грюнешанць); высота у Каутценберга б. занята горнверкомъ XXIV и двумя укр-ніями XXV и XXVI. Всѣ вновь возведенныя укр-нія знач-но усилили лагерь, но растянули его до 8 клм., что заставило разбросать силы. 13 авг. гр. Румянцевъ произвелъ рек-цировку и рѣшилъ овладѣть К. постепен. атакой, для чего сначала овладѣть Боленвинкелемъ и Грюнешанцемъ (гл. атака). Вспомогат. атаку предположено б. направить по берег. части лагеря, а на лѣв. бер. Персанта ограничиться тѣсн. обложеніемъ. Глав. силы д. б. расположиться у д. Цернинъ (*Г*), примыкая прав. флангомъ къ Стековскому лѣсу, а лѣвымъ—къ д. Бугентинъ, прав. колонна, подъ командой бриг-ра Невѣдомскаго, д. б. занять д. Боденхагенъ (*Д*), а лѣвая—д. Герентъ (*Е*) на лѣв. бер. Персанта. Съ 24 авг. по 7 снт. атакующій подъ прикрытіемъ арт. огня занялся постройкой б-рей и траншей; флотъ также обстрѣливалъ кр-сть и прибреж. б-рей, чѣмъ за-



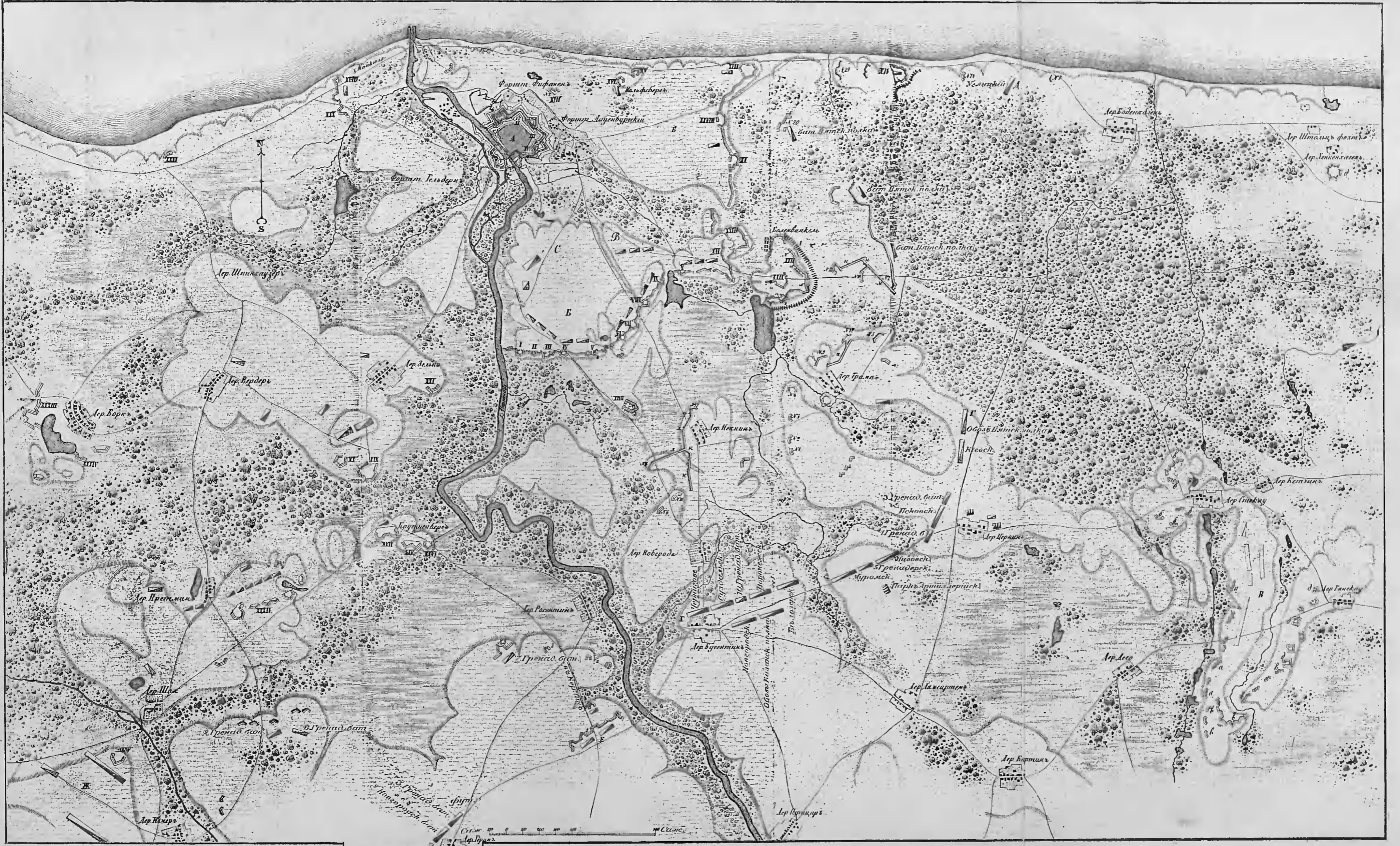

Ваталонъ  
Гренад бат



**Осада кр. Кольбергъ русскими войсками въ 1758 г.**

- А—крѣпость.
- Г—бастіонъ Гальбештадтъ.
- II— « Прейсенъ.
- III— « Неймаркъ.
- VI—бастія между баст-ми I и II.
- VII—горниверкъ Миленскій.
- VIII—равелинъ Битовъ.
- XIV—Миленскія ворота.
- XV—Водяныя ворота.
- XVI—батарда.
- XVII—башня въ б-нѣ I, служившая порох. погребомъ.
- Въ главной атакѣ противъ горниверка и фронта I—II: б, в, г, д, е—подступы.
- Бат. № 4 на 2 единорога и 3—12-фунт. пушки.
- г—полупараллель.
- д—подступы къ киркѣ.
- Бат. № 5 на 1 единор. 3—12-фунт. и 1—3-фунт. пушки.
- е, е—участки траншей.
- Бат. № 7 на 5 ор.
- и—транверсъ поперекъ улицы.
- Бат. № 9 на 1 единор.
- Бат. № 10 на гласисѣ на 3 ор.
- к—спусокъ въ ровъ.
- л, л—сапа по гласису.
- Бат. № 11 на 7 ор.
- р—предполагавшійся спускъ въ ровъ.

**Осада кр. Кольбергъ русскими войсками въ 1760 г.**

- I, II, III, VI, VII, VIII, XIV, XV и XVI—см. планъ осады 1758 г.
- XVII—Миленшанцъ или батарея.
- XVIII—врем. отдѣльн. укр-ніе у Лауенбургскаго форштадта.
- Къ осаднымъ работамъ.
- На прав. берегу Перзанта: б, б—общая траншея.
- в, в, г, г, в, в, к, к, м, м—подступы
- д, е, ж, и—параллель.
- Бат. № 3 на 8 ор.
- » № 4 » 6 »
- » № 5 » 4 »
- » № 6 » 2 морт.
- На лѣвомъ берегу: Бат. № 7 на 5 ор.
- » № 8 » 6 »
- л, л, н, н—ходы сообщенія.

**Къ плану укрѣплен. лагеря при Кольбергѣ и атаки его русскими войсками въ 1761 г.**

- А—крѣпость.
- Б—укрѣпленный лагерь.
- а—укрѣпленія, построенныя до подхода русскихъ войскъ:
- I—XI—соединенныя укрѣпленія въ видѣ бастіоновъ, соединенныхъ куртнами.
- XII—откр. укрѣпленіе у Боленвинкеля.
- XIII—Штерншанцъ у бер. моря.
- XIV—передов. укрѣпленіе подъ назван. «васѣвичъ редутъ».
- XV—XVII—берегов. укрѣпленія внутри лагеря.
- XVIII—укрѣпленіе на лѣв. бер. Перзантъ.
- XIX—XXI—укрѣпленія на высотахъ Зельно.
- б—укрѣпленія, построенныя при приближеніи русскихъ войскъ:
- XXII—отдѣльн. укр-нія передъ Боленвинкелемъ.
- XXIII—отдѣльное укрѣпленіе Грюншанцъ.
- XXIV—XXVI—укрѣпленіе на Каутценбергѣ.
- в—укрѣпленія, возведенныя во время атаки:
- XXVII—укрѣпленіе между укрѣпленіями XI и XII.
- XXVIII—соединенное укр-ніе въ главн. оградѣ на лѣв. флангѣ укрѣпл. лагеря.
- XXIX—укрѣпленіе, служившее редутомъ укрѣпленію у Боленвинкеля.
- XXX—фронтъ укрѣпленія у Колергокаго депо.
- XXXI—отдѣльн. берег. батарея.
- XXXII—укрѣпленія у Претмина.
- XXXIII и XXXIV—укрѣпленія у дер. Боркъ.
- XXXV—укрѣпленіе у дер. Шпи.

**Къ дѣйствиельно атакующаго:**

- В—лагерь у дер. Стехау, занятый русскими войсками 11 авг.
- Г, Д, Е—позиціи русск. войскъ при открытіи дѣйствій противъ лагеря.
- Ж, З, К—мѣста расположенія отрядовъ, сдѣлавшихъ обложженіе крѣпости.



Планъ осады крѣп. Кольбергъ въ 1758 г.

- В—Штерншанцъ у д. Хенкенгагенъ.
- Бат. № 8 у Воберде противъ Грюншанца.
- Бат. № 7 на берегу моря.
- в, в—мосты черезъ Перзантъ.
- а, в—предмостныя укрѣпленія.
- Бат. № 9 противъ Каутценберга.
- » № 10 противъ укрѣпленія.
- Бат. № 10 и 11 позади дер. Некнигъ противъ Грюншанца.
- Бат. № 12 противъ укр-нія XXII.
- и—траншея между батареями № 9 и 12.
- Бат. № 13 на 23 ор. противъ укрѣпл. XXII.
- Бат. № 14 на 4 пуш. и 2 единор.
- л, л—параллель.
- Бат. № 15 и 17 противъ Грюншанца.
- Бат. № 16 противъ укр-нія XXII.
- Бат. № 18 на 17 ор. противъ укрѣпленія у Боленвинкеля.
- Бат. № 19 и 20 на берегу противъ Штерншанца и противъ окопа XXVIII.

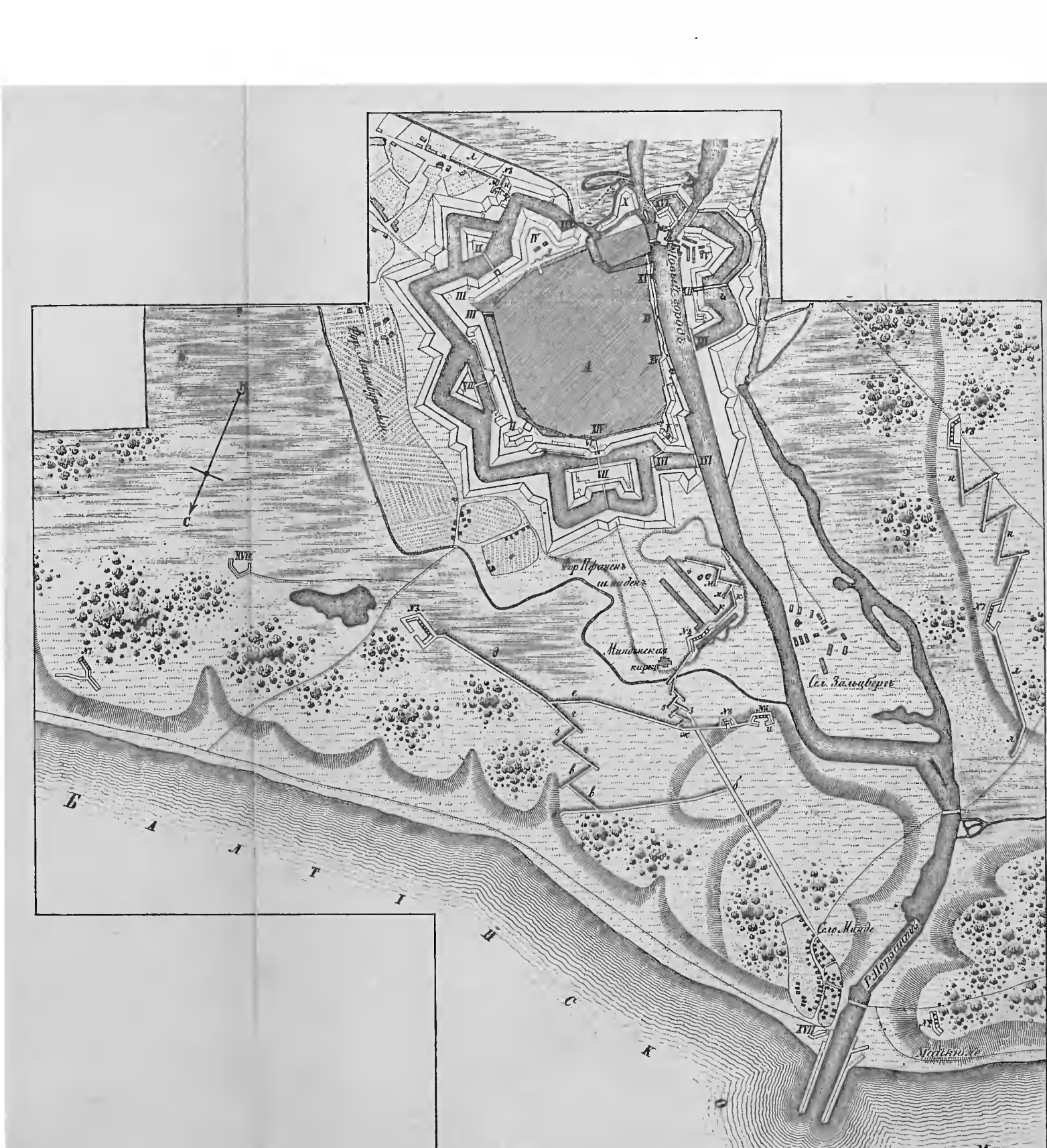

Планъ осады кр. Кольбергъ въ 1760 г.

- В—лагерь у дер. Стехау, занятый русскими войсками 11 авг.
- Г, Д, Е—позиціи русск. войскъ при открытіи дѣйствій противъ лагеря.
- Ж, З, К—мѣста расположенія отрядовъ, сдѣлавшихъ обложженіе крѣпости.



труднѣя осажденному сообщеніе по прибрежной дорогѣ (на Майкюле). Были возведены б-реи: №№ 1 и 6—противъ Грюнешанца, №№ 2, 3 и 4—на возвышенности къ ю.-з. отъ сел. Трампа и № 5—противъ Боленвинкеля. Были наведены мосты на плоткахъ (е) черезъ Персантъ, для связи между дд. Бугентинъ и Геринъ, и другой же, на плоткахъ, для связи между дд. Бугентинъ и Росентинъ, и, т. обр., б. обезпечено сообщеніе съ отрядомъ на лѣв. бер. Персанта. Осажденный произвелъ вылазку, отбитую русскими. Атакующій построилъ б-рею № 8 противъ укр-ній на Каутценбергѣ, предмостное укр-ніе 33, б-рей №№ 9, 10, 11 и 12,— послѣдняя изъ нихъ на 23 ор. противъ Боленвинкеля (XXII). Между б-реями №№ 9 и 12 выведена большая траншея *и*, а отъ б-рей № 10—подступы *к*, *л* къ Некнину; по достиженіи ея заложена 1-ая пар-ль *л*, на флангѣ к-рой построена б-рея № 15 на 13 ор. Въ это же время на прав. флангѣ Невѣдомскій построилъ б-рею № 14 на 8 ор. противъ Засѣчн. редута. Пр. Виртембергскій большую часть к-цы съ небол. отрядомъ пѣхоты отправилъ въ Трептовъ, въ тылъ русскихъ и для фуражировки. Полк. Бибиловъ отрѣзалъ этому отряду отступленіе, разбилъ его и взял въ плѣнъ 500 ч., въ томъ числѣ ген. Варнери, командовавшаго отрядомъ, 2 пуш. и 20 фуръ съ продовольствіемъ. Разсѣянные пруссаки отступили въ Штетинъ. 8 снт. на разсвѣтѣ гр. Румянцевъ назначилъ штурмъ Грюнешанца и Засѣч. ред. Для подготовки штурма онъ приказалъ открыть огонь по всѣмъ укр-ніямъ; Невѣдомскому атаковать Засѣчн. ред. и въ немъ укрѣпиться, а подплк. ф.-Шульцу съ 5-мъ грен. б-номъ взять и утвердиться въ Грюнешанцѣ, для чего имѣть за штурм. колонной отрядъ рабочихъ. Невѣдомскій, воспользовавшись тѣмъ, что Засѣчн. ред. б. открытъ съ горжи, зашелъ черезъ болото въ тылъ ему, стремит-но атаковалъ и взялъ его, захвативъ 7 ор.; затѣмъ, сомкнувъ его съ горжи и прибавивъ еще своихъ 4 ор., открылъ огонь по глав. оградѣ. Шульцъ же, по недоразумѣнію, вовсе не атаковалъ Грюнешанца. Осажденный послѣ того очистилъ Стековский лѣсъ, возвелъ на этомъ фронтѣ сомкн. укр-ніе XXVIII и усилилъ войска на своемъ лѣв. флангѣ. Въ ночь на 9 снт. гр. Румянцевъ приказалъ кап. Попову съ 1 грен. б-номъ атаковать Грюнешанца, а бригаду Дурново (принявшему отрядъ по болѣзни Невѣдомскаго)—штерншанца XIII. Всѣмъ б-реямъ б. приказано поддержать атаку энергич. огнемъ. Нападеніе Дурново б. произведено медленно и окончилось неудачей. Кап. Поповъ быстро ворвался въ Грюнешанца, овладѣлъ имъ и тотчасъ же приказалъ слѣдовавшимъ за нимъ рабочимъ сомкнуть горжу, но оставилъ ихъ безъ прикрытія. Герц. Виртембергскій, считая важнымъ владѣть Грюнешанцемъ, внезапно произвелъ к.-атаку и взялъ его обратно, перебивъ большую часть рабочихъ. Послѣ этого русскіе еще 3 раза возобновляли штурмъ Грюнешанца, но не м. въ немъ удержаться, т. к. съ разсвѣтомъ осажденный открылъ сильн. огонь по этому пункту. Неудач. штурмъ Грюнешанца заставилъ русскихъ вновь прибѣгнуть къ постройкѣ б-рей и траншей. Осажденный въ свою очередь построилъ нѣск. укр-ній. Русскіе, кромѣ того, занявъ позицію передъ д. Претминъ, протянули цѣпь постовъ съ морю вдоль лѣв. берега Персанта и, т. обр., сильно затруднили сообщеніе кр-сти съ Коль-

бергскимъ депо. Ок. середины окт. русскіе овладѣли укр-ніемъ XXXV, прикрывавшимъ дефиле у д. Шпи, взявъ въ плѣнъ его гарнизонъ. Въ то же время русскіе овладѣли гор. Трептовомъ, заставивъ сдать находявшійся тамъ отрядъ ген. Кноблоха (59 офиц. и 1.840 н. ч.) и прервавъ всякое сообщеніе К. со Штетиномъ, откуда въ К. доставлялись продовольствіе и боев. припасы. Впрочемъ, въ К. въ это время доставили моремъ на торгов. судахъ провіантъ на 14 дней, пользуясь тѣмъ, что рус. флотъ отошелъ отъ кр-сти. Въ окт. гр. Румянцевъ 2 раза предлагалъ герц. Виртембергскому сдать, но получалъ отказъ. 3 нбр. обороняющійся покинулъ укрѣпл. лагерь, т. к. продовольствія осталось едва на мѣсяць только для г-зона кр-сти. Гр. Румянцевъ тогда приступилъ къ осадѣ кр-сти, раздѣливъ свои войска на 2 к-са: осадный и наблюдат-ный, расположивъ послѣдній въ лагерѣ у Стеака, усиленномъ нов. укр-ніями. Было рѣшено атаковать тотъ же фронтъ (I—II), к-рый уже два раза б. атакованъ русскими. Уже въ ночь на 5 нбр. атакующій занялъ Вельфсбергъ (XVI), построилъ тамъ б-рею № 1, а также овладѣлъ укр-ніемъ XVII у кирпич. завода и приспособилъ его для 8 гаубицъ (б-рея № 2); затѣмъ овладѣлъ Минденскимъ форштадтомъ, построилъ б-рею № 3, прикрывавшую голову плотины отъ форштадта до кр-сти, навелъ мостъ черезъ Персантъ и построилъ б-рею № 5 на лѣв. бер. рѣки, отправивъ на этотъ берегъ Углицкій пѣх. п. Въ дальнѣйшемъ атакующій построилъ б-рею № 4 у Минденской церкви для обстрѣла верховъ I—II, соединилъ ее съ б-реей № 3 ходомъ сообщенія съ попереч. траверсами *а а*, вывелъ траншею *б*, построилъ б-рею № 6, заложилъ пар-ль *в в* и подступы *г г* отъ б-рей № 4. Въ ночь на 13 нбр. русскіе овладѣли Пфаненъ-Шмиденскимъ форштадтомъ и тотчасъ же заложили 2-ю пар-ль *е е* и соединили ее съ пар-лью *в в*, а также продолжили подступы *г г* до пар-ли *е е*. Въ теченіе 13—15 нбр. была очень сильн. бомбард-ка съ обѣихъ сторонъ, отъ к-рой сильно пострадалъ городъ, а русскіе д. б. оставить Пфаненъ-Шмиденскій форштадтъ. Кромѣ того, атакующій повелъ еще вспомогат. атаку противъ Лауэнбургскаго форштадта, для чего вывелъ тамъ траншею *и* у подошвы гласиса и построилъ б-рею. Затѣмъ атакующій продолжалъ подступы къ гребню гласиса и заложилъ тамъ лож-ты *к*, *л*, *м*, мѣшая изъ нихъ огнемъ осажденному ломать ледъ во рвахъ. Для уничтоженія этихъ работъ осажденный произвелъ вылазку, но б. отбитъ. Въ теченіе этого времени русскіе сильно бомбардировали К. и произвели въ городѣ нѣск. пожаровъ. Въ началѣ дкб. атакующій дѣят-но готовился къ штурму, продолжая обстрѣливать городъ. Сознавая свое безвыход. положеніе, г-зонъ сдался 5 дкб. на кап-цію. Русскіе взяли 76 оф. и ок. 2.800 н. ч. в-плѣнными, 136 ор. и много ядеръ и пуль. К. б. занятъ 5-ю рус. б-нами. Въ этой осадѣ дѣйствія гр. Румянцева не отличались быстротой и рѣшит-стью, к-р-я м. привести къ болѣе скорому овладѣнію кр-стью открытой силой, но за то его образъ дѣйствій далъ русскимъ цѣнныя указанія для актив. дѣйствій въ борьбѣ за наружную оборонит. линію, к-рую представлялъ изъ себя укрѣпл. лагерь. Замѣчат-но искусными являются дѣйствія наблюдат. к-са, противодѣйствовавшаго попыткамъ подать помощь К. извнѣ. Въ 1762 г., по вступленіи Импера-

Петра III на престолъ, К. б. возвращенъ Пруссии.—*Въ камп. 1806—07 г.* (см. табл., черт. 4), когда послѣ сраженій подъ Йеной и Ауерштедтомъ многія прусскія кр-сти сдавались фр-замъ почти безъ сопр-ленія, К. съ заурядн. средствами обороны оказаль фр-замъ упорн. сопр-леніе, благодаря мужеству г-зона и искусству талант. майора Гнейзенау и не менѣе знаменит. нѣм. патриота драг. оф-ра Шилля. Г-зонъ состоялъ изъ 5½ б-новъ пѣхоты, 6 эск. кав-рии съ 58 пуш. и 14 мортирами, всего ок. 5.700 ч., считая въ этомъ числѣ отрядъ пор. фонъ-Шилля. К-дантомъ былъ престарѣлый полк. ф.-Лукаду. Моремъ б. доставлены орудія изъ сосѣд. кр-стей, т. ч. всего въ гр-сти было до 180 ор. К-дантъ рѣшилъ оборону вести возможно активнѣе и занялъ пѣхотой рядъ передов. позицій, въ числѣ ихъ рошу у д. Майкюле. Кав-рія Шилля д. б. совершать набѣги на сообщенія фр-зовъ. 14 мрт. фр-зы, подъ нач. Мортъе (80 т.), заняли позиціи у д. Зельно (черт. 3). Пруссаки очистили нѣк-рыя позиціи и, опасаясь быть отрѣзанными отъ моря, усилили позицію у Майкюле (черт. 5). Лѣв. флангъ ея примыкалъ къ Персанту, а правый — къ морю. Посрединѣ ея б. построены редуты «Зеленый шанецъ», съ 2 ор. Вправо и влѣво отъ него шла непрерыв. линия укр-ній съ водян. рвами, штурмфалами и волч. ямами. Лѣв. флангъ позиціи поддерживался огнемъ Болотнаго редута, а правый, на песч. дюнахъ, имѣлъ двѣ оборонител. линіи; въ первой б. построены 3 возвыш. б-реи, вооруженныя 7 ор. Для связи съ прав. бер. рѣки б. наведенъ мостъ на плотяхъ. Градирный заводъ (въ 1 км. къ ю.-з. отъ Болотнаго редута), представлявшій каменное 3-этаж. зданіе, б. приведенъ въ оборонит. состояніе, и въ немъ поставлено 2 ор. Путь, ведущій отъ этого завода къ Болотн. редуту по плотинѣ и мосту черезъ рукавъ Гольцграбенъ Персанта, обстрѣливался 2 ор. съ Соляной горы. Шлюзы на Персантѣ б. закрыты, вслѣдствіе чего образовалось значит. наводненіе съ южн. и зап. сторонъ кр-сти. Гати у Лауенбургскаго и Гельдернскаго предмѣстій б. заграждены полев. редутами *a* и *B*, вооруженными 2 ор. каждый. Самыя предмѣстья б. снесены. Съ вост. стороны обороняющійся, за неимѣніемъ времени, не м. укрѣпить ни одного передов. опорн. пункта. 26 мрт. фр-зы атаковали двумя слаб. колоннами позиціи у Майкюле и б. отбиты отрядомъ Шилля. Вскорѣ они произвели еще нѣск. атакъ на ту же позицію, но также неудачно. Черезъ нѣск. дней они произвели неожид. нападеніе на слабый постъ у порохового магазина на вост. фронтѣ кр-сти, но гусары Шилля, во-время сюда подоспѣвшіе, отбили это нападеніе. Этотъ фактъ заставилъ к-данта обратить вниманіе на вост. фронтъ, и здѣсь на Волчьей горѣ б. заложенъ большой и к.-апрошный редутъ. Фр-зы вновь предприняли рядъ атакъ на позицію у Майкюле, но б. отбиты. 12 апр. пруссаки произвели удач. вылазку двумя отрядами: 1-й, подъ ком. Шилля, выступилъ изъ Майкюле, а 2-й — отъ Градирнаго завода. Пруссаки овладѣли частью передов. позицій фр-зовъ, срыли нѣск. редуты и заложили Штрикартберг. редутъ. Фр-зы удержали только укр-нія у д. Зельно. 26 апр. прибыло въ К. судно съ 1 б-номъ пѣхоты, а черезъ нѣск. дней также моремъ прибылъ к-дантъ майоръ ф.-Гнейзенау (знаменит. нач-къ штаба Блюхера въ камп. 1813—15 гг.). Гнейзенау про-

должалъ оборону въ томъ же актив. духѣ. Онъ окружилъ Лауенбург. предмѣстье окопомъ, а церковь предмѣстья обратилъ въ редюитъ. Редутъ на Волчьей горѣ, приобрѣвшій по ходу осады важное значеніе, имѣлъ въ 3 исх. углахъ блиндир. б-реи и б. рассчитанъ на 400 ч. при 8—10 ор. На усиленіе к.-апрошныхъ работъ къ в. отъ К. Гнейзенау обратилъ особое вниманіе, т. к. прот-къ обнаружилъ намѣреніе атаковать кр-сть съ этой стороны; кромѣ того, гусары Шилля перехватили донесеніе Мортъе объ его намѣреніи атаковать вост. фронтъ кр-сти. Въ нач. мая къ фр-замъ прибыли значит. подкр-нія и осад. паркъ. Осажденный также усилился 1 б-номъ пѣхоты, т. ч. въ это время его г-зонъ состоялъ изъ 6½ т. ч. Въ ночь на 9 мая фр-зы перешли по гатямъ наводненіе у Радевиэна, а въ ночь на 17 мая атаковали редутъ на Волчьей горѣ, и имъ удалось утвердиться въ немъ. Но въ ту же ночь Гнейзенау атаковалъ этотъ редутъ 3 б-нами пѣхоты, 1 эск. кирасиръ съ полуб-реей кон. арт-рии и взялъ его обратно. Послѣ этой неудачи фр-зы заложили 1-ю пар-ль въ 1.600—1.700 ш. отъ редута на Волчьей горѣ, а нѣск. дней спустя въ 1.200 ш. отъ редута *a*; затѣмъ они построили нѣск. осадн. б-рей и, т. обр., перешли къ постепен. атакѣ; глав. атака б. направлена противъ Волчьей горы, а вспомогат.-ная—противъ гати у редута *a*. Пруссаки въ это время довели профиль редута Волчьей горы до полныхъ размѣровъ (черт. 7), построили блокгаузы *e*, *f*, а въ тылу редута на Волчьей горѣ заложили 2 новыхъ редута *g*, *h* и соединили послѣдній изъ нихъ ходомъ сообщенія съ Волчьей горой. Лугъ Фрауенмарктвизе б. наводненъ. Въ церкви Лауенбург. предмѣстья б. снята крыша и тамъ установлены 4 ор. Рукавъ Гальцгробенъ б. запруженъ, вслѣдствіе чего б. залита мѣст-ть впереди тетъ-де-пона и к.-апрошей редута *b*. Въ нач. іюня Гнейзенау произвелъ ночную вылазку, к-рая б. отбита; къ утру фр-зы, въ свою очередь, атаковали блокгаузы *e*, *f*, но также б. отбиты. Затѣмъ пруссаки выстроили въ Лауенбург. предмѣстьѣ люнеты *l*, *m*, *n*, а у подошвы гласиса флешы *o*, *p*, *q*, *r*, *s*, а также еще блокг. *i*. Несмотря на неоднократно. вылазки, пруссаки не м. задержать осад. работы и, т. к. редутъ на Волчьей горѣ б. сильно разрушенъ, то его к-дантъ вступилъ въ переговоры съ прот-комъ и, по соглашенію съ нимъ, 11 іюня вывелъ остаткіи г-зона и арт-рію изъ редута, а также засыпалъ часть хода сообщенія съ редуткомъ *h*. Цѣпь прус. постовъ окопалась на линіи *bb*. Въ ночь на 15 іюня пруссаки 4 б-нами атаковали Волчью гору и порох. складъ. Темнота и пролив. дождь помогли имъ ворваться въ редутъ и принудить г-зонъ (12 офиц. и 254 н. ч.) къ сдачѣ. Затѣмъ они отразили 3 к.-атаки франц. резервовъ и къ утру отступили, разрушивъ всѣ постройки. Гусары Шилля еще разъ перехватили донесеніе Мортъе о томъ, что для ускоренія атаки со стороны Волчьей горы онъ рѣшилъ штурмовать Лауенбургск. предмѣстье. Тогда Гнейзенау приказалъ заложить новую блиндир. б-рею-блокгаузъ *t* на островкѣ среди наводненія Фрауенмарктвизе. Въ ночь на 17 іюня Гнейзенау рѣшилъ произвести вылазку съ цѣлью захватить б-реи №№ 17, 20. Для отвлеченія фр-зовъ онъ приказалъ отряду Шилля атаковать д. Зельно. Шиль атаковалъ эту деревню настолько энергично, что выбилъ изъ нея фр-зовъ, а когда

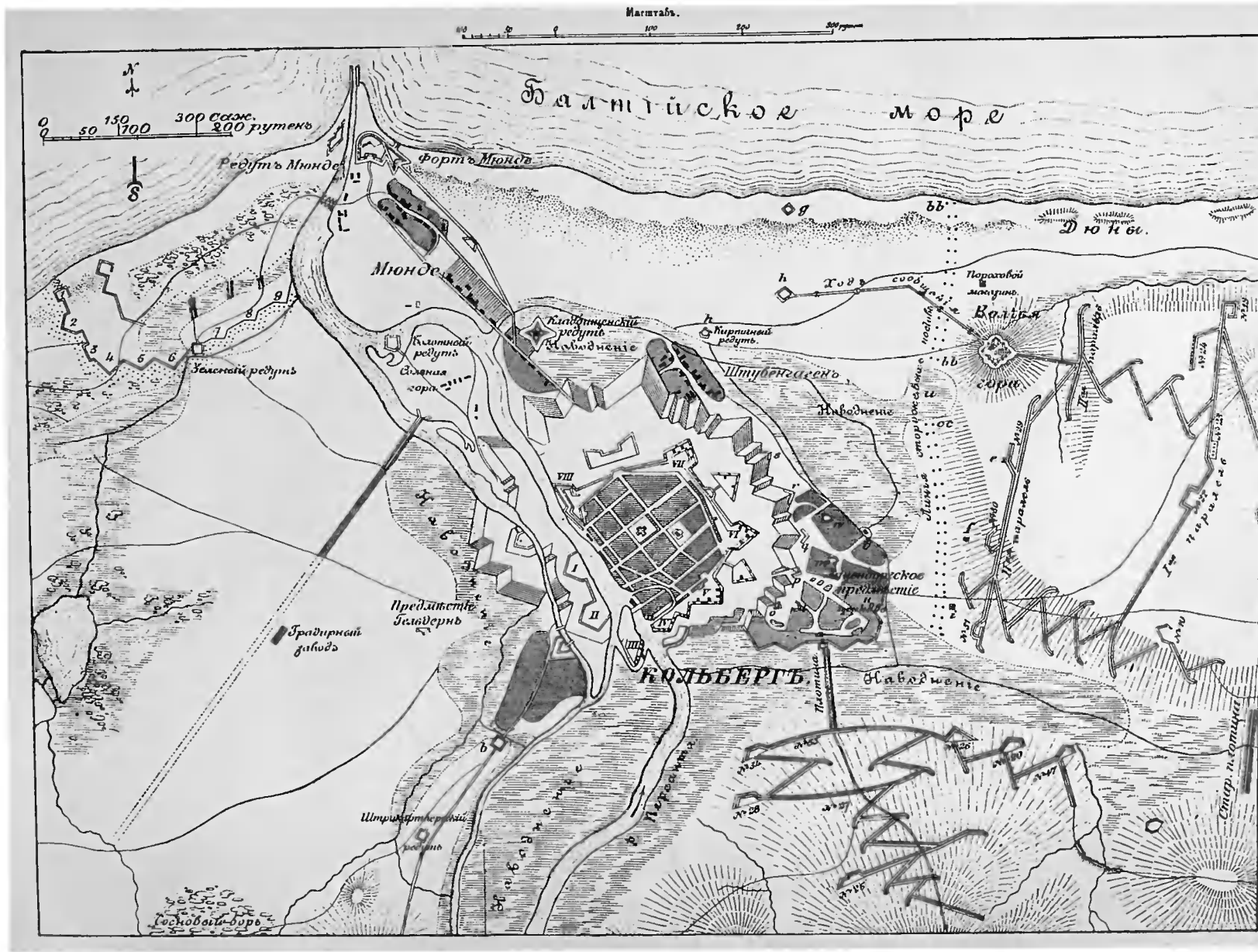

Осада крѣпости Кольбергъ въ 1807 году.

туда стали стягиваться резервы, отступилъ. Вылазка также была удачна: пруссаки заклепали 6 ор. и захватили 60 ч. въ плѣнъ. Послѣ этой удачи пруссаки рѣшили атаковать Волчью гору и днемъ съ музыкой пошли въ атаку, но она б. отбита съ потерей 400 ч. 23 июня фр-зы заложили 2-ю пар-ль противъ Волчьей горы, соединили ее ходомъ сообщенія съ 1-ой пар-лью и вскорѣ заложили 2-ю пар-ль на южн. фронтѣ. Затѣмъ они атаквали редуты *g*, *h*, но б. отбиты. Получивъ подкр-ніе ок. 6 т. чел., фр-зы, послѣ усиленной бомбард-ки, произвели 1 июня штурмъ к.-апрощ. работъ, окружавшихъ К. Пруссаки отбили этотъ штурмъ, при чемъ отбитію штурма на Лауенбург. предмѣстье много способствовалъ продол. огонь блокгауза *t* на островкѣ. Одновр-но съ этимъ штурмомъ фр-зы атаквали 5 б-нами рошу у Майкюле и овладѣли этой позиціей и редутомъ Мюнде и этимъ закрыли судамъ входъ въ гавань. Хотя атака на Градирный заводъ и б. отбита пруссаками, но имъ пришлось очистить заводъ, т. к. фр-зы съ занятіемъ Майкюле отрѣзывали путь отступленія. Вскорѣ фр-зы атаквали редуты *g*, *h* и въ то время, когда прусская кав-рія готова была броситься имъ во флангъ, на всѣхъ б-ряяхъ б. поднятъ бѣл. флагъ, возвѣстившій заключеніе перемирія. Такъ окончилась блестящая оборона К., продолжавшаяся 3½ мѣс. Потери пруссаковъ составили ок. 2 т. ч. (Журналъ о воен. дѣйствіяхъ Росс. Импер. арміи, часть I, II, III, изд. 1761—63 гг.; *Фримианъ*, Исторія кр-сти въ Россіи; *Масловскій*, Рус. армія въ Семилѣт. войну; *Энгманъ*, Оборона соврем. сухоп. кр-стей).

**КОЛЬБЕРЪ, Жанъ-Батистъ**, знаменитый франц. министръ при Людовикѣ XIV, род. въ 1619 г. Главн. заслуги К. въ воен. отношеніи были возсозданіе франц. флота, и не только его матер. могущества, но и такихъ для него ресурсовъ, учрежденій и законовъ, к-рые поставили его сущ-ваніе и процвѣтаніе на твердый фундаментъ, не разъ спасавшій франц. флотъ отъ совершеннаго упадка въ тѣ періоды, когда имъ пренебрегали, и позволявшій быстро возстановлять его мощь, когда гос-тво нуждалось въ его услугахъ. Благодаря К., франц. флотъ былъ образцовымъ по своей орг-заціи, и ему старались подражать и остал. флоты. Справедливость требуетъ указать, что нѣк-рыя изъ своихъ идей К. заимствовалъ у своего великаго предшественника, Ришелье; но послѣдній не успѣлъ дать имъ прочн. обоснованія во флотѣ, и въ періодъ отъ его смерти до вступленія въ должность мор. министра К. (1642—66) франц. флотъ пришелъ въ полный упадокъ. Мнѣніе о необходимости и важности могущества мор. силы для Франціи вытекало у К. непосред-но изъ его стремленія поставить Францію на первое мѣсто по колон. владѣніямъ и мор. торговлѣ, т. к. и тѣ и другую м. б. защищать только флотомъ. Когда К. умеръ, Франція по своимъ колоніямъ занимала первое мѣсто среди европ. гос-твъ. Ей принадлежали Канада, Луизиана (въ тѣ времена это была огромная тер-рія съ неопред. гр-цами, обнимавшая весь бассейнъ р. Миссисипи), о-ва В.-Индіи: Св. Креста, Св. Варооломея, Доминика, часть о-ва Гаити, Тобаго и др.; Гвіана въ Южн. Америкѣ; рядъ факторій по берегамъ Африки и на о. Мадагаскарѣ; въ Ост-Индіи Пондишери и Чандернагоръ. Мор. торговля Франціи была третьей въ Европѣ

(послѣ Голландіи и Англии). Когда К. взялъ въ свои руки упр-ніе мор. вѣд-вомъ, воен. флота почти не было. Черезъ 5 л. франц. флотъ состоялъ изъ 30 лин. к-блей, изъ к-рыхъ нѣк-рые б. вооружены 110, 120 и 130 ор. Въ 1672 г. лин. к-блей было 60, фрегатовъ 40, а въ 1681 г. въ строю насчитывалось 198 боев. судовъ и 170 т. оф. и н. ч. Чтобы обезпечить флотъ личн. составомъ, К. ввелъ законъ о т. наз. мор. записи (*inscription maritime*), по к-рому все берег. население Франціи, занимавшееся морех-вомъ и мор. промыслами, обязывалось службой во флотѣ, взаимнѣ разл. привилегій въ этихъ промыслахъ и пенсіон. правъ. Для образованія к-са оф-ровъ б. создана мор. школа на 200 гардемаринъ, изъ к-рыхъ  $\frac{3}{4}$  были дворяне, и особая школа для подготовки комендоровъ. Базы флота, Тулонъ и Брестъ, б. приведены въ полный порядокъ, созданы двѣ новыя: въ Рошфорѣ и въ Петтѣ. Иск-во кораблестроенія б. поставлено на большую высоту устр-вомъ въ портахъ кораблестроит. ком-товъ, объединившихъ результаты опыта отдѣл. корабел. мастеровъ съ опытомъ строев. оф-ровъ. Въ помощь имъ б. выписаны лучшіе корабел. мастера изъ-за гр-цы, но вмѣстѣ съ тѣмъ строго б. запрещено выписывать оттуда какіе-либо матеріалы или дѣлать тамъ заказы. Послѣ К. до самаго конца періода парус. флота Франція сохранила первенство въ иск-вѣ своихъ кораб. инж-ровъ, и франц. к-бли по своимъ мореход. и боев. качествамъ не имѣли соперниковъ. Чтобы обезпечить развитіе флота опредѣл-стью мор. бюджета, К. добился отдѣленія этого бюджета отъ военнаго. Однако, оцѣнивая дѣят-сть К., нельзя забывать и о той благоприят. обстановкѣ, въ к-рой онъ находился, будучи гл. помощникомъ (онъ управлялъ пятью мин-ствами) такого талантл. короля, какъ Людовикъ XIV. Но планы К. были столь широки и новы, выполнение ихъ требовало такихъ огром. средствъ, энергіи и цѣлыхъ госуд. переворотовъ, что все это м. б. сдѣлать только при ясномъ пониманіи и могущ-вѣ непреклонной воли «короля-солнца», для к-раго не существовало никакихъ препятствій. К. ум. 6 снт. 1683 г. (*Clément*, Lettres, instructions et mémoires de Colbert, 8 v., 1868—82; *Clément*, Histoire de Colbert et de son administration, 1874; *Neymarch*, Colbert et son temps, 1877; *Dussieux*, Étude biographique sur Colbert, 1886; *De Cosnac*, Mazarin et Colbert, 1892; *Pigeonneau*, La politique coloniale de Colbert, «Annales de l'École des sciences politiques», 1886; *Farnam*, Die innere französische Gewerbepolitik von Colbert bis Turgot, 1879)

**КОЛЬБЕРЪ, гр., Эдуардъ-Пьеръ-Давидъ**, франц. г.-л., род. въ 1774 г. Въ службу вступилъ въ 1793 г. и сражался волонтеромъ въ Верхне-Рейнск. арміи, а затѣмъ принялъ участіе въ Египет. экспедиціи. Замѣченный Бонапартомъ, К. б. произв. въ кап-ны отряда маломокъ, составлявшаго охрану первого консула. Въ 1803 г. К. б. назн. ад-томъ къ марш. Жюно, а затѣмъ къ марш. Бертюе и съ отличіемъ участвовалъ въ сраж-хъ при Аустерлицѣ, Іенѣ, Пултускѣ, Эйлау, Гейльсбергѣ и Фридрихсбургѣ, когда б. раненъ. Произведенный въ 1808 г. въ бригад. ген., К. получилъ въ команд-ніе кав-рію II к-са и удачно дѣйствовалъ съ нею подъ Ваграмомъ и Раабомъ (1809 г.). Въ сраж. при Ваграмѣ К. б. ран. Въ 1812—13 гг. К. командовалъ бр-дой гвард. уланъ въ Саксоніи. Въ

1813 г. за отличие въ сраж. при Бауценѣ К. б. произв. въ дивиз. ген. и, командуя 1-ой д-зіей гвард. кав-ріи, принять участие во всѣхъ сраж-хъ камп. 1814 г., особенно выдѣлившись своей храбростью при С.-Дизье. Людовикъ XVIII назначилъ К. ком-щимъ корол. к-сомъ уланъ, но, по возвращеніи Наполеона съ о-ва Эльбы, К. прикнулъ къ нему и въ сраженіи при Ватерлоо командовалъ д-зіей императ. легкой кав-ріи и б. ран. Изгнанный въ 1815 г. изъ Франціи, К. вскорѣ б. возвращенъ и назн. ген.-инсп-ромъ кав-ріи. Въ 1834 г. К. состоялъ при герц. Немурскомъ во время 1-ой экс-ціи въ Алжирь. Въ 1838 г. К. б. возведенъ въ званіе пѣра. Ум. въ 1854 г.

**КОЛЬДИНГЪ**, городъ въ Даніи. *Сраженіе 22—23 апр. 1949 г.* (см. Датско-прусскія войны, война 1848—50 гг.). Ко дню прекращенія перемирія союзныя герм. войска ген. Притвица б. расположены слѣд. обр.: 1-я д-зія, ген. Бонина (шлезвигъ-гольштинцы), во Фленсбургѣ и окр-стяхъ; 2-я д-зія, принца Эдуарда Саксенъ-Альтенбургскаго (баварцы, вюртембергцы, баденцы), въ окр-стяхъ Шлезвига; 3-я д-зія, ген. Винекена (ганноверцы и саксонцы), около Редобурга; 4-я д-зія (пруссаки)—у Неймюнстера. Въ первыхъ числахъ апр. Бонинъ началъ приближаться къ Ютландской границѣ, при чемъ его авангардъ (подплк. Цастрова) производилъ рек-цировки къ сторонѣ К., занятаго датск. пѣхотой. 15 апр. 3-я д-зія двинулась въ районъ Апенраде, чтобы обезпечить лѣв. фл. гольштинцевъ,



противодѣйствуя покушеніямъ датчанъ на берега Сѣв. моря. 18 апр. начались столк-нія передов. войскъ д-зіи Бонина. Хотя Бонинъ и имѣлъ приказаніе «не вступать въ серьез. бой, своевр-но уклоняясь отъ превосх. силъ прот-ка и отступая, въ случаѣ надобности, до Гадерслебена,—не дальше», тѣмъ не менѣе онъ счелъ необходимымъ начать наст-ніе. 19 апр. его д-зія сосредоточилась у Христіансфельда, имѣя ав-рдъ Цастрова въ Дальдѣ. Въ это время въ К. стояла 1 рота датск. егерей и 4 ор.; городъ б. приведенъ въ оборонит. состояніе; юж. ворота б. снабжены палисадомъ, въ ближайш. домахъ б. устроены бойницы и нарѣч. фронтъ усиленъ бр-веромъ. Мостъ не уничтожили, но на улицахъ возвели баррикады. Г-зону б. приказано отступить, какъ только непр-ль обнаружитъ серьез. намѣреніе атаковать; воспрещалось ввязываться въ бой

на улицахъ. Между тѣмъ, Цастровъ (4 б-на, 2 эск., 1 б-рея) въ 5 ч. у. получилъ приказаніе «атаковать непр-ля, отбросить его къ К. и занять южн. предмѣстье до моста». Гольштинскіе егеря повели охватывающую атаку, быстро заняли высоты по сю сторону рѣки, кладбище и мызу Бельвю; въ предмѣстьѣ датчане оказали упорн. сопр-леніе; приходилось брать каждый домъ отдѣльно, подъ сильн. огнемъ прот-ка, за сѣвшаго въ ближайшихъ къ мосту строеніяхъ. Но едва Цастровъ выдвинулъ б-рею, какъ датчане оставили предмѣстье и ушли за лѣсистыя высоты по ту сторону города. Извѣстіе объ успѣхѣ Цастрова у К. б. встрѣчено въ Пруссіи неодобрит-но. Имперск. прав-ство во Франкфуртѣ охотно соглашалось на вторженіе въ Ютландію, но въ Берлинѣ считали, что такой шагъ непременно поведетъ къ войнѣ съ Россіей, а потому Притвицу б. приказано отнюдь не переходить гр-цы. Възъ почему послѣдній и принужденъ б. написать Бонину: «Пока соединенные герц-ва ведутъ войну на свой счетъ, я д. обратитъ ваше вниманіе на отвѣт-ность, к-рую Вы берете на себя, поступая прямо наперекоръ даннымъ вамъ инструкціямъ». Однако, Бонинъ остался непоколебимъ зъ своихъ намѣреніяхъ и распорядился оборонять К., возведя укр-нія на высотахъ къ с. отъ города. 20 апр. датск. гл-щій ген. Бюловъ, узнавъ о взятіи К. и о нахожденіи въ этомъ пунктѣ только ав-рда прот-ка, рѣшилъ тотчасъ вновь овладѣть К. Для этого ген. Ріэ надлежало съ кав-ріей обойти позиціи гольштинцевъ съ з. и отрѣзать имъ путь отст-нія, пока бр-ды Мольтке и Шлепегреля привлекутъ вниманіе прот-ка съ фронта. На 22 апр. б. назначена рек-цировка, возложенная на ген. Ріэ. Слабый развѣдоч. отрядъ (1 рота съ драгунами), не имѣя возм-сти подойти близко къ К., доставилъ ложное донесеніе, что тамъ сосредоточены глав. силы гольштинцевъ. вмѣстѣ съ тѣмъ, эта развѣдка привлекла вниманіе Бонина къ его слабому лѣв. флангу, куда немедленно б. направлена вся 2-я бр-да. Между тѣмъ, Бюловъ рѣшилъ использовать свое числен. превосх-во и атаковать гольшт. д-зію на слѣд. день, 23 апр. Наканунѣ, въ 10 ч. в., нач-ки частей получили слѣд. приказанія. Бр-да ген. Ріэ (5 б-новъ, 14 эск., 12 ор.) д. б. въ 5 ч. у. прибыть къ К.-Аа и перейти рѣку въ 6 ч. у. Въ дальнѣйшемъ наст-ніи она д. б., прикрывъ прав. флангъ небол. отрядомъ, занять тѣсь у Гвельбалле 12 ротами, а съ остальными двинуться на Зеестъ. Бр-дѣ Мольтке приказано наступать въ 6 ч. у. чрезъ Брандрунъ на К. и перейти рѣку близъ зап. окраины города. Бр-дѣ Шлепегреля указано въ 4 1/2 ч. у. двинуться по шоссе отъ Сногея на К. Принятый Бюловымъ планъ дѣйствій требовалъ для своего успѣха точности исполненія и согласов-ти дѣйствій. И если бы гольштинцы пожелали дѣйствовать наступ-но, то разрозненныя колонны датчанъ неминуемо подверглись бы серьез. опасности. Сраженіе 23 апр. распалось на 2 отдѣл. боя: у Эйструпа и К. Съ утра впереди К. стояли голштин. передов. посты майора Герсдорфа: 2 роты на дорогѣ въ Фредерицію, столько же на пути въ Вейле. Кав-рія выслала развѣзды; остал. части ав-рда располагались въ городѣ, выславъ 1 роту въ Эйструпъ, для охраны переправы черезъ рѣку. 1 бр-да квартировала въ Дальби, выславъ 1 б-нъ въ районъ Вандерупъ—Сковрупъ—Зеестъ. 2-я бр-да шла для занятія позиціи на лѣв. флангѣ. Рано



утромъ получило донесеніе о движеніи датчанъ въ зап. напр-ніи. Въ 6 ч. у. головной б-нъ бр-ды Ріэ подошелъ къ К.-Аа и завязалъ перестрѣлку у Эйструпа, к-рый и б. занятъ по введениіи въ дѣло еще б-на и б-рей, а гольштин. рота отошла къ лѣсу у Гвельбалле. Утвердившись въ Эйstrupъ, датчане отрядили 2 р., 2 эск. и 2 ор. къ дефиле у Рольсъ-Мюле, гдѣ находился бродъ для кав-ріи. Наткнувшись здѣсь на сопр-леніе, датчане не предприняли ничего серьезнаго для овладѣнія переправой. Въ то же время Ріэ перевелъ пѣхоту на южн. берегъ у Эйструпа и овладѣлъ лѣсомъ у Гвельбалле, куда голов. части 2-ой гольштин. бр-ды подошли только въ 8 ч. у.; головн. б-нъ бр-ды двинулся впередъ, опрокинулъ датск. роту за рѣку и снова завладѣлъ лѣсомъ; всѣ попытки датчанъ овладѣть лѣсомъ не имѣли успѣха. Только въ 10 ч. у. Ріэ удалось устроить переправу, но б. уже поздно. Бонинъ, находившійся въ Зеестъ, приказалъ перейти въ наст-ніе. Послѣ непродолжит. сопр-ленія Ріэ, по приказанію Бюлова, началъ отст-ніе. Одновр-но шло сраженіе у К., куда подошли бр-ды Мольтке и Шлеппегреля. Первая изъ нихъ въ 7 ч. у. выстроилась въ 2 линіи; за ними слѣдовали полуб-рея, мост. паркъ и отрядъ піонеръ. Гольштин. сторож. охраненіе, тѣснимое датчанами, отошло въ порядкѣ къ К. Въ 8 ч. у. Шлеппегрель выслалъ 1 б-нъ съ 4 ор. для атаки стрѣлк. окоповъ прот-ка къ с. отъ шоссе; одновр-но кав-рія д. б. атаковать съ тыла, но к-ца дѣйствовала настолько неудачно, что привела въ замѣшат-во свой б-нъ; оправившись, датчане сосредоточили для новой атаки тройное число силъ, когда Цастровъ получилъ приказаніе отступить, сжечь городъ и расположиться за 1-ой пѣх. бр-дой, прибывшей на южн. бер. К.-Аа. Пока совершался этотъ отходъ гольштин. егерей, бр-да Мольтке двинулась на К. Датчане проникли въ городъ, завязался бой на улицахъ. Цастрову б. важно удержать городъ, пока не отошли по мостамъ части, находившіяся впереди, почему онъ приказалъ перейти въ частн. наст-ніе. Датчане б. оттѣснены отъ моста. Между тѣмъ, Бонинъ приказалъ 1-ой бр-дѣ оставаться противъ К., а Цастрову съ его ав-рдомъ двинуться къ Зеесу и, усилившись здѣсь двумя б-нами съ 1 драг. п., врѣзаться между 2 раздѣленными частями боев. порядка прот-ка, съ тѣмъ, чтобы отрѣзать Ріэ путь отст-нія къ Вейле. Цастровъ, переправившись черезъ рѣку къ з. отъ К., преслѣдовалъ Ріэ, отступившаго въ беспорядкѣ къ Вейлѣ. Одновр-но гольштинцы послѣ непродолжит. боя на улицахъ овладѣли К. Т. обр., предпріятіе Бюлова б. совершенно разстроено. Но успѣхъ гольштинцевъ не радовалъ ген. Притвица, т. к. бой у К. не входилъ въ его планы. Поэтому-то онъ писалъ Бонину: «Пріобрѣтенный успѣхъ не м. дать тѣхъ плодовъ, к-рые онъ въ состояніи б. бы принести при др. обстоя-вахъ». (Гр. Мольтке, Датск. камп. 1848—1849 гг., пер. полк. Николаева).

**КОЛЬДЪ-ХАРБОРЪ**, мѣстечко въ Виргиніи, въ 13 клм. къ с.-в. отъ Ричмонда. *Сраженіе 1—3 іюня 1864 г.* Камп. 1863 г., представлявшая переломъ въ ходѣ Сѣв.-Амер. междоусоб. войны (см. это), закончилась закрѣпленіемъ за сѣверянами обладанія рр. Миссисипи и Тенесси. Занимая Чатанугу, сѣв-не грозили вторженіемъ въ самое сердце конфедерации. Между тѣмъ, южане, въ числѣ 56 т. ч., располагались въ нач. 1864 г. впереди р. Чикагомини, упираясь въ

эту рѣку флангами и прикрывая 2 ж.-д. линіи: центральную Виргинскую и Ричмондъ—Фредериксбургъ, а также больш. дорогу на Меканиксвилъ. Фронтъ позиціи южанъ въ 12 вер. б. укрѣпленъ; на прав. флангѣ болѣе сильн. укр-нія б. возведены вокругъ К.-Х., въ центрѣ — у Бетезда Черча, а на лѣв. флангѣ — по долигѣ р. Тотопотамой. Убѣдившись рек-цировками 29 и 30 мая въ силѣ расположенія прот-ка на р. Тотопотамой, ген. Грантъ рѣшилъ совершить постепен. обходъ прав. фланга, переводя к-са по очереди съ прав. своего фланга на лѣвый. Такое движеніе приводило къ занятію К.-Х., пункта, имѣвшаго огромное значеніе для Гранта. Значеніе его вытекало какъ изъ его топографич. положенія (это былъ узелъ мног. путей), такъ и изъ его положенія относ-но враждовавшихъ армій. Отказываясь отъ атаки позиціи южанъ на р. Тотопотамой и обходя ихъ прав. флангъ, Грантъ вмѣстѣ съ тѣмъ отказывался отъ базированія на Портъ-Рояль и переносилъ свою базу въ Вайтъ-Хаузъ. Туда же прибывали и подкр-нія отъ арміи Бетлера. Обезпеченіе базы и коммуникац. линіи лучше всего достигалось занятіемъ К.-Х. 31 мая веч. VI к-съ сѣв-нъ (ген. Седжвикъ) получилъ приказаніе совершить ночн. маршъ съ прав. фланга на лѣвый и во что бы то ни стало къ разсвѣту достигъ Старога К.-Х., чтобы смѣнить тамъ к-цу Шеридана. VI к-су предстояло совершить переходъ въ 26 вер., слѣдуя на Ховесъ-Шопъ и Ольдъ-Черчъ, т. к. болѣе коротк. дороги не имѣлось. 1-я д-зія VI к-са (ген. Райтъ) двинулась съ наст-ніемъ темноты и прибыла къ Старому К.-Х. въ 9 ч. у. 1 іюня. Здѣсь въ это время уже шелъ бой: д-зія Кершау (I к-са южанъ) атаквала К.-Х., занятый и укрѣпленный Шериданомъ, но б. отбита. Райтъ тотчасъ по прибытіи смѣнилъ к-цу Шеридана, к-рая направилась къ р. Чикагомини для прикрытія лѣв. фланга арміи. Къ 2 ч. д. успѣлъ подтянуться весь к-съ и укрѣпилъ позицію впереди Стар. К.-Х. Направляя Райта къ К.-Х., Грантъ приказалъ XVIII к-су ген. Смита идти въ Нью-Кестль-Ферри, чтобы тамъ занять позицію между VI и V к-сами. Это приказаніе б. получено Смитомъ на разсвѣтѣ 1 іюня, близъ Ольдъ-Черчъ, куда онъ выдвинулся съ 13 т. ч. и 16 ор., оставивъ отрядъ ген. Айреса (2<sup>1</sup>/<sub>2</sub> т. ч.) для обезпеченія Вайтъ-Хауза. Приказаніе, данное Смигу, являлось безусловно ошибочнымъ, т. к. требовало отъ него занятія позиціи въ одномъ мѣстѣ, а движенія—въ прямо противоположномъ напр-ніи. Однако, эта ошибка б. замѣчена Смитомъ лишь по прибытіи въ Нью-Кестль-Ферри, куда явился адъютантъ гл-щаго и далъ колоннѣ новое напр-ніе. Лишь къ 5<sup>1</sup>/<sub>2</sub> ч. в. весь XVIII к-съ сосредоточился на прав. флангѣ VI к-са, потерявъ 5 ч. времени. Между тѣмъ, прибытіе VI к-са къ К.-Х. не прошло незамѣченнымъ южанами. Весь ихъ I к-съ продвинулся вправо. Въ 6 ч. в. началась атака VI и XVIII к-совъ сѣв-нъ (подъ общимъ рук-ствомъ ген. Мида) на I к-съ южанъ, встрѣченная сильн. арт. и руж. огнемъ. Атака б. повсюду отбита съ огромн. потерями (2.200 ч.). Отбитые сѣв-не отступили до ближайш. удобн. складокъ мѣс-ти и мѣстн. предметовъ и тамъ укрѣпились. Попытка Гранта сбить прав. флангъ Ли, т. обр., не удалась. Но эта неудача не ослабила его настойчивости въ преслѣд-ніи поставленной цѣли. Вечеромъ того же дня II к-су сѣв-нъ (ген. Ханкокъ) б. приказано ночн. маршемъ присоединиться къ

VI к-су, съ тѣмъ, чтобы быть на мѣстѣ рано утр. 2 июня. Одновр-но съ этимъ послано приказаніе VI и XVIII к-самъ утромъ возможно ранѣе снова атаковать прот-ка; такое же приказаніе б. послано V и IX к-самъ; слѣд-но, Грантъ хотѣлъ атаковать южанъ всѣми силами, направляя III к-са противъ ихъ прав. фланга. Расчеты его не оправдались. II к-съ съ наступленіемъ ночи снялся съ позиціи и, направившись по дорогѣ, по к-рой наканунѣ прошелъ VI к-съ, въ 6<sup>1</sup>/<sub>2</sub> ч. у. 2 июня, сильно изнуренный, прибылъ къ К.-Х. Кроме того, ночью выяснилось, что XVIII к-съ израсходовалъ почти всѣ боев. припасы, пополнить к-рые не могъ, т. к. выступилъ изъ Вайтг-Хауза до высадки тамъ его парк. повозокъ. По

ударъ, назначивъ для рѣшит. атаки II, VI и XVIII к-са (55 т.). Въ 4<sup>1</sup>/<sub>2</sub> ч. у. 3 июня эти войска подъ сильн. руж. и арт. огнемъ прот-ка двинулись впередъ и овладѣли передов. окопами южанъ, но всѣ дальнѣйш. попытки ворваться въ глав. линію укр-ній, а также атаки V и IX к-совъ привели къ неудачѣ. Бой длился до 1<sup>1</sup>/<sub>2</sub> ч. дня, когда Мидъ, по приказанію Гранта, прекратилъ атаки и отдалъ распоряженіе объ укр-ніи занятыхъ позицій (нѣк-рыхъ изъ послѣднихъ находились всего въ 13—20 сж. отъ прот-ка). Но, прекративъ бой, Грантъ не хотѣлъ отойти. Получивъ донесеніе объ успѣш. наст-ніи отряда Хэнтера долиной Шенанда къ Линчбургу, онъ не желалъ выпустить армію Ли изъ своихъ рукъ,

пока Хэнтеръ не выйдетъ ей въ тылъ, и приступилъ къ постепен. атакѣ позицій южанъ. Но и этотъ способъ не привелъ къ благоприят. резул-ту. Войска сѣв-нѣ б. слишкомъ утомлены, чтобы быть въ силахъ еще разъ штурмовать укр-нія. Въ такомъ положеніи прот-ки оставались до ночи на 13 июня, когда армія Гранта начала отступление и движеніе къ р. Джемсу. Потери: южанъ 1.700 ч. (2,7%) уб. и ран.; сѣв-нѣ—12.800 ч. (12,8%). Т. обр., посредствомъ занятія сильной укрѣпл. позиціи Ли не только нанесъ прот-ку значит. потери, но и преградилъ прям. путь къ Ричмонду, заставивъ предпринять круж-

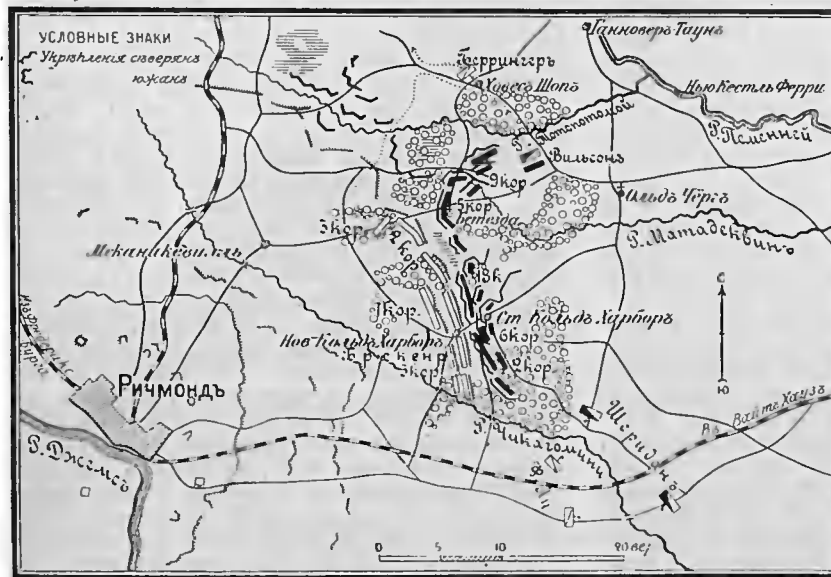

этимъ причинамъ общая атака б. отложена до 5 ч. в. День 2 июня былъ чрезвычайно жаркій. Войска не успѣли отдохнуть, и Грантъ еще разъ отложилъ атаку до 4<sup>1</sup>/<sub>2</sub> ч. у. 3 июня. Однако, 2 июня не б. потеряно. Утромъ V к-съ, растянувшись влѣво, вошелъ въ связь съ XVIII, а IX сосредоточился за прав. флангомъ V. Армія Ли тоже не бездѣйствовала. Отрядъ Бреккенриджа и 2 д-зіи к-са Хилля б. переведены утромъ на прав. флангъ арміи; I к-съ южанъ также стянулся къ своему прав. флангу; II же к-су (ген. Юэлла) Ли приказалъ обойти и атаковать прав. флангъ арміи Гранта. Позиція, занятая арміей Ли къ утру 3 июня, находилась въ 5—10 вер. отъ линіи фортовъ Ричмонда. Протяженіе ея фронта доходило до 12 вер., что требовало растянутого расположенія (56 т.), но не ослабляло обороны, т. к. мѣс-тъ впереди лѣв. фланга, пересѣченная въ нѣк-рыхъ мѣстахъ болотами, не вездѣ допускала атаку. Кроме того, позиція б. сильно укрѣплена. Мѣс-тъ впереди фронта б. открыта и хорошо обстрѣливалась изъ укр-ній. Прав. флангъ упирался въ болота р. Чикагомини, а лѣвый примыкалъ къ болотамъ рр. Топотамай и Магадекинъ. Мѣс-тъ въ тылу давала возм-сть укрывать и передвигать резервы. Вообще, фланги позиціи были оч. сильны своими естеств. свойствами и крайне трудны для обхода. Центръ, хотя и б. силенъ, но тѣмъ не менѣе являлся слабѣйшимъ участкомъ. На него-то теперь и рѣшилъ Грантъ направить глав.

ный обходъ. (Даниловъ, Камп. Гранта 1864 и 1865 гг.; F. Lecompte, Guerre de la secession; Gletcher, History of the war of secession; Sander, Geschichte des vierjährigen Bürgerkrieges in den Vereinigten Staaten von America; Comte de Paris, Histoire de la guerre civile en Amérique).

**КОЛЬМАРЪ**, гор. въ Эльзасѣ-Лотарингіи, на Лаухѣ и Легельбахѣ, соединенъ каналомъ съ каналомъ, соединяющимъ бассейны Роны и Рейна; на линіи ж. дороги Страсбургъ — Базель, отъ к-рой отдѣляется вѣтка на Мюнстеръ и другая на Фрибургъ и Брисго. К. — древній городъ, у римлянъ онъ назыв. Columbarium; въ его окрестностяхъ обнаружены раскопками предметы, относящіеся къ камен. вѣку. Въ 887 г. Карлъ Толстый созвалъ въ К. родъ думы, чтобы изыскать средства для защиты имперіи отъ нормановъ. Въ 1220 г. К. б. окруженъ стѣной. Въ 1226 г. К. б. возведенъ въ рангъ имперскаго города. До этого времени К. былъ деревней, залѣмъ быстро увеличился, такъ что въ 1282 г. онъ долженъ былъ расширить свою ограду. Въ 30-лѣт. войну К. имѣлъ австрійскій гарнизонъ, подъ начальствомъ ген. Вернье, и б. осажденъ въ 1632 г. шведами, подъ начальствомъ Густава Горня. Несмотря на желаніе Вернье упорно защищать К., онъ б. сданъ магистратомъ шведамъ. Въ 1634 г., послѣ сраженія шведовъ при Нордлингенѣ, по Вестфальск. миру 24 окт. 1648 г., Эльзасъ б. подчиненъ Гер-

маніи. Только послѣ побѣды при Тюргеймѣ, одержанной марш. Тюреннемъ въ 1675 г. надъ имперцами, К. б. окончательно присоединенъ къ Франціи по Рисвикскому миру 1697 г. По приказанію Людовика XIV, К. б. укрѣпленъ извѣстнымъ инженеромъ Спеклиномъ и сдѣлался настоящей кр-стью. Онъ б. окруженъ тройн. оградой съ тремя передов. редутами. Во время войны съ Фландріей укрѣпленія К. б. скрыты, а его арт-рія (96 ор. и 50 гаубиць) отправленъ въ Бризакъ. Въ 1870 г. К. б. переданъ нѣмцамъ.

**КОЛЬЦО, Иванъ**, казач. атаманъ, сподвижникъ Ермака. К. разбойничалъ на Волгѣ и б. осужденъ заочно на казнь. Въ 1579 г. онъ явился въ числѣ другихъ къ Строгоновымъ и былъ однимъ изъ главныхъ сотрудниковъ Ермака по покоренію Сибирскаго царства. Отправленный въ 1582 г. бить челомъ царю Іоанну Грозному завоеваннымъ царствомъ, К. получилъ прощенье въ своихъ прежнихъ винахъ и богатые подарки для Ермака и казаковъ. Въ 1583 г. онъ возвратился къ Ермаку въ Искеръ. Посланный затѣмъ къ князю Карачу для защиты отъ нагаевъ, К. погибъ вмѣстѣ съ 40 товарищами въ Тарскомъ улусѣ подъ ножами убійць.

**КОЛЬЧУГА**, охранительное вооруженіе восточныхъ народовъ, заимствованное русскими въ княженіе Святослава, а въ Европу К. проникла во времена крестовыхъ походовъ. Имѣла видъ рубашки изъ металлическихъ колець и служила для предохраненія отъ пораненія холоднымъ оружіемъ. Кольца первоначально нашивались на кожаную одежду рядами, впоследствии стали сплетаться въ сѣтъ разнообразными способами, имѣя либо обыкновенную кругл. форму, либо слегка удлиненную. У дорожныхъ вост. К. для красоты вплетались мѣдныя, серебряныя или золотыя кольца. К. дѣлались безъ рукавовъ и съ рукавами, короткія и длинныя до колѣнъ; въ послѣднемъ случаѣ снабжались боковыми прорѣзами у подзора, т.-е. у части К. ниже пояса. Для продвѣванія головы у К. дѣлался круговой вырѣзъ съ прорѣзомъ на груди или двумя прорѣзами на плечахъ, застегиваемыми пряжками. (См. Бахтерець, Доспѣхи и Древне-русское вооруженіе).

**КОЛЬЯ ШАХМАТНЫЕ.** См. Искусственные препятствія.

**\* КОЛЮБАКИНЪ, Борисъ Михайловичъ**, ген. шт. г.-л., заслуж. проф-ръ, соврем. воен. историкъ, род. въ 1853 г.; по окончаніи 2-го Моск. кад. к-са и 1-го воен. Павл. уч-ща, началъ службу въ 1872 г. пор-комъ въ 1-мъ Кавказ. стрѣлк. б-нѣ, принималъ участіе въ камп. 1877—78 гг. на Кавказ. театрѣ и за боев. отличія б. награжденъ орд. св. Станислава 3 ст. съ меч. и бант., св. Анны 3 ст. съ меч. и бант. и св. Владиміра 4 ст. съ меч. и бант. По окончаніи Ник. ак-міи ген. штаба (1885) К. служилъ по этому штабу, въ 1897 г. назначенъ экстраорд. проф-ромъ ак-міи ген. штаба, съ 1908 г. состоитъ заслуж. ордин. проф-ромъ той же ак-міи. К. является авторомъ многочисл. видн. сочиненій по рус. воен. исторіи и воен. иск-ву. Главнѣйшими изъ нихъ являются: «Воспоминанія оф-ра Кобулетскаго отряда въ камп. 1877—78 гг.» (въ «Воен. Сб.» 1883—85 гг. и отдѣльно въ 1897 г.), «Русско-тур. война 1877—78 гг. на Кавказѣ и въ М. Азій.

Обзоръ театра войны, силы и средства сторонъ, подготовки кампаніи» (Спб., 1906), «Кавказ. экспедиція въ 1845 г.» (Спб., 1907), «Веденіе боя, на почвѣ постановки вопроса въ герм. арміи» (Спб., 1909, 3-е изд.), «По 12-му году» (Спб., 1905). Кроме того, много статей и изслѣдованій К. напечатано въ «Рус. Инв.» и «Воен. Сб.».

**\* КОЛЮБАКИНЪ, Николай Петровичъ**, г.-м., впоследствии сенаторъ, участникъ Кавказ. войны, писатель, род. въ 1810 г., воспит-къ Царскосел. лицея, изъ к-раго въ 1829 г. б. выпущенъ въ гражд. службу, но черезъ годъ перешелъ въ л.-гв. Гродн. гусар. п. корнетомъ, участвовалъ съ этимъ полкомъ въ усмирении польск. мятежа 1831 г. и въ дѣлѣ при Раціонжѣ б. ран. Въ 1832 г. К. б. переведенъ въ Оренбург. улан. п., но здѣсь въ 1834 г. за дерзость противъ полков. ком-ра б. сужденъ, разжалованъ въ рядовые и назначенъ на службу на Кавказъ въ Нижегород. драг. п., изъ к-раго переведенъ въ Тенгин. пѣх. п. Съ этимъ полкомъ, въ составѣ отряда ген. Вельяминова, К. принялъ участіе въ рядѣ экспедицій противъ горцевъ и прославился своей блестящ. храбростью. Въ одномъ бою онъ вынесъ на своихъ плечахъ тяжело раненаго кн. А. И. Барятинскаго, тогда еще молодого оф-ра, будущаго фельдм-ла, и тѣмъ спасъ ему жизнь отъ горск. шашекъ, а въ другомъ самъ б. ран. тяжело въ ногу. Произведенный за подвиги въ прап-ки, К. вернулся въ Нижегород. драг. п. и состоялъ ад-томъ сперва при ген. Будбергѣ, а потомъ—при гр. Анрепѣ. Участвуя почти непрерывно въ разл. эксп-ціяхъ противъ горцевъ, К. б. еще 4 раза ран. въ рукопаш. схваткахъ съ черкесами. Шесть полученныхъ имъ ранъ подорвали здоровье К., и въ 1850 г. Воронцовъ назначилъ его сперва нач-комъ Джаро-Вѣлокан. округа, а потомъ кутаис. вице-губ-ромъ; въ 1851 г. К. занялъ постъ нач-ка 3-го отдѣла Черномор. берег. лин'и, одинъ изъ самыхъ важныхъ и отвѣтственныхъ въ то время на Кавказѣ. Столк-ніе съ нач-комъ всей береговой линіи адм. Серебряковымъ вынудило К. въ 1854 г. покинуть этотъ постъ, и онъ б. численъ къ штабу кавказ. арміи. Въ 1856 г. Муравьевъ-Карсскій назначилъ его кутаис. воен. губ-ромъ; въ 1857 г. К. б. произв. въ г.-м. и назн. упр-щимъ Мингреліей; въ 1858 г. переведенъ на должность эриван. воен. губ-ра и упр-щаго гражд. частью въ этой губерніи; въ 1861 г. К. вернулся на Кутаисъ воен. губ-ромъ и гом-щимъ войсками, а въ 1863 г. б. назн. сенаторомъ. Ум. въ 1868 г. «Вездѣ, гдѣ появился К.,—пишетъ о немъ историкъ Кавказа, Потто,—онъ вносилъ съ собою неподкуп. честность, неутомимое преслѣд-ніе лихоимства, взятокъ и всяческихъ несправедливостей. Бѣшеною вспыльчивостью своего характера, 3 раза доводившей его до дуэли, онъ б. и: вѣстенъ самому Имп. Николаю Павловичу, к-рый называлъ его «мирнымъ К.» въ отличіе отъ брата его, Михаила Петровича, называвшагося «мирнымъ». Вмѣстѣ съ тѣмъ К. былъ человѣкъ добрый, сердечный, прямой и большой чудакъ. Въ свое время Кавказъ б. полонъ анекдотами о немъ. К. много писалъ; первымъ его произведеніемъ была статья о г.-ад. Аргутинскомъ-Долгоруковѣ («Кавказъ» 1855, № 19); въ «Сводѣ замѣчаній на проектъ устава о в.-мор. судѣ 1861 г.» напечатана большая его статья по поводу этой реформы, обнаруживающая большую начитанность; въ «Чтеніяхъ

общ-ва исторіи и древностей» за 1863 г. напечатана его статья «По случаю крестьян. вопроса въ Имеретіи, Гуріи и Мингреліи», также обнаруживающая большое знаніе имъ мѣст. жизни; въ «Рус. Стар.» за 1876 г. напечатаны его письма къ кн. В. О. Бебутову, отрывки изъ дневника и статья «Memento». Всѣ эти произведенія имѣютъ большое значеніе для изученія Кавказ. войны. (*В. Потто*, Ист. 44-го Нижегород. драг. п., т. IV; «Рус. Арх.» 1874 г. № 11, 1875 г. № 1, 1884 г. № 3; «Рус. Стар.» 1876 г., № 10; «Истор. Вѣстн.» 1885 г. т. 19, 1894 г. т. 58).

**\*КОЛЮБАКИНЪ, Петръ Михайловичъ**, ген.-м., участникъ Отеч. войны, род. въ 1763 г., службу началъ въ 1775 г. унт.-оф-ромъ въ л.-гв. Преображ. п.; въ 1792 г. произведенъ въ прап., въ 1798 г. былъ уже полк-комъ, а въ 1800 г. — ген.-майоромъ, но въ томъ же году, въ числѣ многихъ другихъ, впалъ въ немилость у Имп. Павла и б. отставленъ отъ службы. Черезъ 5 дн. по воцареніи Имп. Александра К. б. принять снова въ службу и назн. шефомъ Смолен. пѣх. п., съ к-рымъ принялъ участіе въ камп. 1805 г и б. ран. пулею въ голову и контуженъ въ прав бокъ (орд. св. Владимира 3 ст.). Въ 1806 г. К. вошелъ съ своимъ полкомъ въ составъ Молдавск. арміи и участвовалъ въ сраж. при Мачинѣ, въ блокадахъ Браилова, Варны, Шумлы и Рущука и въ штурмѣ Базарджика (орд. св. Анны 1 ст.). Въ Отеч. войну К. сражался при Солтановкѣ и б. ран. картечью въ прав. руку (зол. шпага съ алмазами). Получивъ затѣмъ въ команд-ніе 12-ю пѣх. д-зію, К. отличился въ сраж-хъ при Малоярославцѣ (вторично награжденъ зол. шпагою) и Красномъ (алмаз. знаки къ орд. св. Анны 1 ст.), а въ камп. 1813 г. участвовалъ въ блокадѣ Данилга. Въ 1814 г. К. б. уволенъ отъ службы по болѣзни. Время смерти его неизвѣстно.

**КОМАНДА.** I. Незначит. воин. часть, сформированная для выполненія задачъ спец. характера. К. по своей орг-заціи раздѣляются на штатныя и нештатныя. Первые существуютъ постоянно, имѣютъ составъ, опредѣленный штатами, и предназначаются для боевой или вспомогат. службы. Эти К. могутъ представлять собою или отдѣл. часть съ особ. хоз-вомъ и упр-ніемъ (конвойныя, мѣстныя и др.), или же входятъ въ составъ болѣе крупной войск. единицы (учебная, музыкантская, К. развѣдчиковъ и др.), упр-нія или зав-нія воен. вѣд-ва (служительскія, госпитальныя и пр.). Нештатн. К. формируются лишь временно и затѣмъ, по минованіи надобности, распускаются. Обык-но такія К. образуются изъ сборн. людей, напр., н. чиновъ разл. частей войскъ или же одной части, но разн. ротъ, новобранцевъ, плѣнныхъ и т. д. при передвиженіи ихъ по путямъ сообщеній. Нач-комъ нештатн. К. назначается оф-ръ или у.-оф-ръ, к-рому передаются деньги на довольствіе К. и указывается порядокъ и путь слѣдованія ея.

II. Приказаніе, выраженное въ краткой, энергичной, условной формѣ, въ точности опредѣляемой уставами; употребляется обык-но для передачи воли нач-ка въ сомкнут. строяхъ или на небол. участкахъ боев. порядка, для одно-врем. исполненія какого-либо дѣйствія. Раздѣляется на двѣ части: предвар-ную и исполнит-ную. Въ пѣшемъ строю первую слѣдуетъ произносить протяжно, выговаривая внятно каждый слогъ, а исполнит-ную произносить гром-

ко, коротко и энергично. Въ кон. строю и та, и другая произносятся протяжно. Голосъ слѣдуетъ соразмѣрять съ протяженіемъ строя. Команд. слова, хотя бы и произносимыя протяжно, слѣдуетъ произносить энергично, п. ч. вѣдой командѣ и исполненіе будетъ вялое. Энергичная, сильн. К., возбуждая вниманіе людей и побуждая ихъ къ отчетл. и согласован. дѣйствію, является однимъ изъ дѣйствит. средствъ къ поддержанію порядка и дисц-ны. Отличіе К. отъ обыкн. приказанія состоитъ въ томъ, что первая опредѣляетъ собой лишь начало или конецъ изв. дѣйствія, но цѣли его не указываетъ; это вынуждаетъ иногда, ранѣе произнесенія К., предпосылать ей приказаніе, выясняющее обстановку, въ к-рой придется исполнять К.

**КОМАНДА СУДОВАЯ**, весь личный составъ нижнихъ чиновъ даннаго корабля.

**КОМАНДАНТСТВО.** Такъ назывался въ бывшихъ южно-африкан. респ-кахъ (Трансваалѣ и Оранжевой) общій составъ вооруж. силъ одного территор. округа (дистрикта), подвѣдомственнаго лицу, именовавшемуся *командантомъ*. Каждое К. заключало въ себѣ разн. число *командо*, непосред-но управлявшихся фельдъ-корнетами. (См. Англо-бурская война 1899—1902 гг.).

**КОМАНДАНТЪ**, воен. нач-къ, командовавший въ бывшихъ южно-африк. респ-кахъ войсками одного округа (дистрикта). (См. Англо-бурская война 1899—1902 гг.).

**КОМАНДИРОВКА**, отсутствіе отъ своей части оф-ровъ, чин-ковъ или н. чиновъ, для исполненія возложеннаго на нихъ нач-вомъ служеб. порученія. Тѣ служеб. порученія, для выполненія к-рыхъ м. б. командируемы в-служащія, указаны въ разл. книгахъ С. В. П.; К. в-служащихъ для частн. надобности не допускаются. Въ случаѣ необходимости послать в-служащаго въ такую К., к-рая не предусмотрена закономъ, нач-къ обязанъ сообщить объ этомъ воен. мин-ру для всеподд. доклада или разрѣшенія таковой К. предоставленной мин-ру властью. К. в-служащихъ по дѣламъ службы за границу производятся съ Высоч. разрѣшенія. К. подраздѣляются на *постоянныя* и *временныя*. Пост. К. имѣютъ мѣсто, когда в-служащій только числится въ спискахъ своей части и сохраняетъ въ ней линію произв-ва и мундиръ (этотъ послѣдній не всегда), самъ же состоитъ въ полн. вѣдѣніи и распоряженіи нач-ва той части, въ к-рую командированъ, въ этой части несетъ службу и состоитъ въ ней на довольствіи; таковы, напр., К. въ офиц. школы, въ ак-міи и т. д. Врем. К. называются такія, когда в-служащій получаетъ врем. опредѣленное служеб. порученіе, по исполненіи к-раго возвращается въ свою часть; при врем. К. командируемый остается въ полн. вѣдѣніи своего нач-ка и состоитъ на довольствіи при своей части, за исключеніемъ лишь случаевъ заранѣе предвидѣнной особой продолж-ности К. Командируемымъ лицамъ выдаются: 1) предписаніе о К., а въ случаѣ сложности порученія и особая подроб. инструкція; 2) аттестатъ объ удовлетвореніи денеж. и пр. довольствіемъ, если командируемый не остается въ своей части; 3) путев. довольствіе; 4) откр. листы въ случаѣ необходимаго содѣйствія мѣстн. воен. или гражд. власти или же отношенія къ тѣмъ лицамъ, отъ к-рыхъ это



содѣйствіе зависитъ, и 5) при К. оф-ровъ и у.-оф-ровъ съ командами—имен. списки всѣхъ чиновъ команды. (С. В. П. кн. VII и X).

**КОМАНДИРЪ ОТДѢЛЬНОЙ ЧАСТИ,** К. всякой вообще администр. единицы или отдѣл. части войскъ, какъ-то: полка, отдѣл. б-на, д-зіона, эск-на, роты, б-реи, парка, команды. Упр-ніе отдѣл. частью является основой всего строев. упр-нія и пользуется значит. долею самостоятельности, находясь лишь подъ контролемъ и рук-ствомъ высш. инстанцій. Типичной отдѣл. частью является полкъ, при чемъ постановленія, опредѣляющія порядокъ упр-нія полкомъ, примѣняются одинаково и къ упр-нію всякой вообще отдѣл. частью войскъ; различіе заключается лишь въ составѣ упр-нія, въ числѣ чиновъ и въ объемѣ нѣк-рыхъ правъ. К. отдѣл. части, типич. представ-лемъ к-раго является ком-ръ полка, предводительствуетъ своею частью въ бою, руководить строев. обученіемъ всѣхъ чиновъ части и отвѣчаетъ за полн. знаніе ими своего дѣла. Ему принадлежатъ весьма обшир. права какъ въ отношеніи личн. состава оф-ровъ и н. чиновъ, такъ и въ отношеніи порядка внутр. службы по хозяйств. части. Такъ, напр., К. полка имѣетъ право производить рядовыхъ въ ефр-ры и у.-оф-ры и назначать на должности фельдфебелей; принимать на службу вольноопредѣляющихся и охотниковъ; оставлять у.-оф-ровъ и ефр-ровъ на сверхсроч. службу; избирать и назначать на шт. и об.-офицер. долж-ти въ полку и перемѣщать батал. и ротн. ком-ровъ отъ команд-нія одной къ команд-нію другой соотвѣтств. частью; увольнять шт. и об.-оф-ровъ въ отпускъ до 4 мѣс., а ниж. чиновъ во всяк. рода отпуска; ему же принадлежитъ право разрѣшенія браковъ об.-оф-ровъ. По части хозяйственной К. полка есть глав. распорядитель по всѣмъ отраслямъ хозяйства въ отношеніи общаго его направленія; онъ отвѣчаетъ за исправное состояніе хозяйства и подлежитъ матер. отвѣтственности за всякій ущербъ казнѣ, лично имъ произведенный или происшедшій отъ непосредств. его приказанія, личн. упущенія и бездѣйствія власти. (С. В. П., кн. V).

**КОМАНДО,** тактич. соединеніе войскъ въ бывшихъ южно-африкан. респ-кахъ. (См. Англо-бурская война 1899—1902 гг.).

**КОМАНДОВАНИЕ.** I. Въ в.-топографич. отношеніи — превышеніе одной точки мѣстности надъ другой, или разность высотъ точекъ. Мѣс-ть, командующая надъ расположеніемъ непр-ля, даетъ выгоды обзора и обстрѣла, облегчаетъ ориентир-ніе и упр-ніе войсками. Ком-щая мѣс-ть, представляя собою высоту или совокупность высотъ, оказываетъ вліяніе на ходъ боя, въ зав-сти отъ частн. своихъ свойствъ: отъ напр-нія и характера скатовъ, пересѣченности, наличія мертв. простр-въ, свойствъ гребня, вершинъ, общей конфигураціи и т. п. (См. Высоты).

II. Выполненіе всѣхъ дисциплинар. и административно-хозяйств. функций въ отношеніи упр-нія войсков. частями въ мирное и воен. время; управлять строев. частями значитъ *командовать* ими, почему строев. долж-ти часто называются «командными», въ отличіе отъ долж-тей в.-админист-ныхъ. Иногда словомъ К. выражаютъ времен. упр-ніе дѣйствіями войскъ, по какому-либо частн. случаю, напр., командовать парадомъ, отрядомъ. (См. Управленіе войсками).

**КОМАНДОВАНИЕ ВО ФЛОТѢ.** Въ воен. время К. флотомъ на данномъ морѣ или нѣсколькихъ смежныхъ моряхъ, составляющихъ одинъ общій театръ военныхъ дѣйствій, ввѣряется *командующему флотомъ*; послѣдній является высш. нач-комъ на дан. мор. театрѣ воен. дѣйствій, у к-раго сосредоточена вся полнота власти надъ находящимися на этомъ театрѣ мор. силами и к-рому принадлежитъ высш. рук-ство операціями флота. Вслѣдствіе этого ком-щій флотомъ д. б. подчиненъ только гл-щему (см. это слово), отъ к-раго онъ м. получать директивы относительно общ. напр-нія воен. дѣйствій, или непосред-но верховной власти, но не д. б. подчиненъ никакому друг. лицу или учрежденію, напр., ком-щему арміей или какому-либо совѣту (см. Гофкригсратъ). Если мор. театръ воен. дѣйствій является по условіямъ обстановки глав. театромъ въ дан. кампаніи, то гл-щій д. находиться на этомъ театрѣ и сливается въ этомъ случаѣ съ лицомъ ком-щаго флотомъ; другими словами, ком-щій флотомъ превращается въ гл-щаго, сохраняя вмѣстѣ съ тѣмъ за собою высш. рук-ство операціями флота. Одноврем. пребываніе на одномъ и томъ же мор. театрѣ воен. дѣйствій гл-щаго и ком-щаго флотомъ, какъ показываетъ опытъ, несовмѣстимо по условіямъ мор. обстановки; раздѣлить этихъ двухъ нач-ковъ на морѣ нельзя, и они оба д. слиться въ одномъ лицѣ. Принимая на себя высшее рук-ство операціями флота, гл-щій сохраняетъ его за собой и въ моментъ рѣшенія глав. операцій флота, т.-е. навѣрно будетъ сражаться съ непр-лемъ на своемъ кораблѣ въ общемъ эскадрен. бою; это, пожалуй, единств. случай, когда гл-щій сражается какъ бы лично, наравнѣ со всѣмъ остал. личн. составомъ. Права ком-щаго флотомъ въ общемъ аналогичны съ правами ком-щаго отдѣл. арміей: онъ имѣетъ право награждать подчиненныхъ ему чиновъ орденами, до ордена св. Анны 2 ст. (съ мечами и безъ мечей) и св. Георгія 4 ст. (послѣдній не иначе, какъ по удостоенію походной думы) включ-но; ему предоставлены значит. полномочія въ хозяйств. отношеніи и значит. власть надъ населеніемъ прибрежныхъ, подвѣдомственныхъ ему, областей и т. п. Ком-щій флотомъ назначается только на время войны; сохраненіе такого полномочнаго мор. нач-ка въ мирн. время представляеть нѣк-рыя существ. затрудненія и не вызывается вмѣстѣ съ тѣмъ необходимостью. Поэтому въ мирное время К. всѣмъ флотомъ въ данномъ морѣ (или моряхъ) ввѣряется *командующему мор. силами* въ N (Балтійскомъ или Черномъ) морѣ, к-рый и является высшей мѣстн. мор. властью, но права и полномочія к-раго уже значит-но разнятся отъ правъ ком-щаго флотомъ. Прежде всего, ком-щій мор. силами подчиненъ во всѣхъ отношеніяхъ мор. мин-ру, к-рый является его прям. нач-комъ; затѣмъ, въ смыслѣ награжденія своихъ подчиненныхъ онъ имѣетъ право лишь представлять ихъ къ орденамъ; въ хозяйств. отношеніи права его знач-но уже правъ ком-щаго флотомъ, а прибреж. области вообще и совсѣмъ не подчинены ком-щему мор. силами. Съ переходомъ флота на воен. положеніе ком-щій мор. силами становится ком-щимъ флотомъ, если на эту должность не будетъ назначено особое лицо. К-щаго мор. силами можно сравнить въ отношеніи его положенія, значенія и правъ съ ком-щимъ войсками отдѣл. воен. округа. Ком-щему флотомъ

(или ком-щему мор. силами въ мирн. время) непосред-но подчиняются нач-ки эскадръ и отдѣл. отрядовъ, глав. ком-ры и ком-ры воен. портовъ; нач-камъ эскадръ подчиняются нач-ки бр-дъ (лин. к-блей, броненос. и легк. крейсеровъ) и нач-ки мин. д-зій; нач-камъ бр-дъ и нач-камъ отдѣл. отрядовъ—ком-ры судовъ, входящихъ въ составъ бр-дъ и отрядовъ; нач-камъ мин. д-зій—нач-ки д-зіоновъ, к-рымъ, въ свою очередь, подчиняются ком-ры мин. судовъ, входящихъ въ составъ д-зіона. Глав. ком-рамъ и ком-рамъ воен. портовъ подчиняются ком-ры флотск. экипажей, полуэкипажей и отдѣл. ротъ. Къ компетенціи ком-шаго флотомъ (или ком-шаго мор. силами) относится болѣе область стратегіи и менѣе область тактики; въ мирн. время ком-щій мор. силами заботится, гл. образомъ, о стратегич. подготовкѣ ввѣренныхъ ему мор. силъ и въ области тактики даетъ лишь руководящія директивы для обезпеченія необходимаго единства въ тактич. подготовкѣ флота. Къ компетенціи подчиненныхъ мор. нач-ковъ, наоборотъ, относится болѣе область тактики и менѣе область стратегіи: въ мирное время нач-ки эскадръ, отдѣл. отрядовъ, бр-дъ и д-зій заботятся о возможно лучшей и деталн. тактич. подготовкѣ своихъ частей, согласно полученнымъ директивамъ и стратег. заданіямъ. Остальные права мор. нач-ковъ, хозяйственныя, административныя и дисциплинарныя, сообразованы со значеніемъ и положеніемъ этихъ нач-ковъ, при чемъ вся полнота дисциплинар. власти въ отношеніи н. чиновъ сосредоточена въ рукахъ ком-ра судна (1-го и 2-го ранговъ). *Командиръ судна* является полномочнымъ и отвѣтствен. нач-комъ на своемъ к-блѣ; вся власть надъ кораблемъ *безусловно и безраздѣльно* сосредоточена въ его рукахъ, онъ отвѣчаетъ за всѣ дѣйствія и всѣ движенія своего к-бля. Весь личн. составъ безусловно подчиненъ ком-ру к-бля; ком-ръ назначаетъ курсъ к-бля, к-рый никто не м. измѣнить безъ его разрѣшенія (за исключеніемъ случая явной опасности); ком-ръ несетъ отвѣт-ность за тактич. обученіе своихъ людей и боев. подготовку к-бля, а также отвѣт-ность по дѣламъ хозяйственнымъ. Въ помощь ком-ру судна назначаются по разл. отраслямъ отвѣтств. помощники, въ лицѣ старш. оф-ра, штурман. оф-ра, вахтен. нач-ковъ, ревизора, старш. механика и т. д., к-рые раздѣляютъ вмѣстѣ съ ком-ромъ лежащее на немъ бремя отвѣт-ности. Наконецъ, не считается превышеніемъ власти, если въ чрезвыч. случаяхъ ком-ръ к-бля приметъ экстрен. мѣры, выходящія за предѣлы предоставленной ему власти, и затѣмъ докажетъ, что безъ принятыхъ имъ мѣръ нельзя было охранить интересы Его Императорскаго Величества, честь рус. флота и достоинство рус. имени. *Флотскіе экипажи, полуэкипажи и отдѣл. роты* представляютъ собою берегов. части, имѣющія орг-зацію, весьма сходную съ сухоп. пѣх. частями; экипажъ представляетъ изъ себя администрат. единицу, аналогичную пѣх. полку, а полуэкипажъ—отдѣл. б-ну. Назначеніе этихъ частей исключ-но администр-ное; никакого боев. значенія онѣ не имѣютъ: флотск. экипажи представляютъ собою какъ бы депо, въ к-рыхъ формируются и изъ к-рыхъ пополняются судов. команды; черезъ экипажъ совершается пріемъ новобранцевъ и первоначальное воин. ихъ обученіе, ведется вся переписка съ воин. нач-ками по призыву новобранцевъ и

увольненію запасныхъ и т. д.; полуэкипажи и отдѣл. флотскія роты представляютъ собою кадры командъ, необходимыхъ для хозяйств. и администрат. упр-нія воен. портомъ. Т. обр., полуэкипажъ или отдѣл. рота имѣются въ каждомъ воен. порту, тогда какъ флотск. экипажи имѣются въ числѣ только одного или двухъ на цѣлое море. Гвард. экипажъ имѣетъ назначеніе формировать команды для Императ. яхты и имѣетъ орг-зацію, сходную съ гвард. пѣх. полками. Какъ б. уже упомянуто, ком-ры флотск. экипажей и полуэкипажей подчинены соотвѣтств. ком-рамъ портовъ. Каждый экипажъ или полуэкипажъ въ администр. отношеніи раздѣляется на нѣск. ротъ; каждой ротой командуетъ оберъ- или штабъ-офицеръ (преимущ-но изъ числа оф-ровъ по адмир-ству). Каждая рота представляетъ собою администр. единицу и имѣетъ совершенно аналогичную орг-зацію съ ротой въ пѣх. частяхъ, но прямого боев. значенія такая рота не имѣетъ. Въ помощь ротн. ком-ра въ каждой ротѣ имѣются фельдфебель и взводные у-оф-ры. Команды больш. судовъ также раздѣляются на роты, но и эти единицы суть исключ-но администр-ныя. Ротн. командирами судовыхъ ротъ назначаются оберъ-оф-ры изъ общаго числа имѣющихся на суднѣ флотск. оф-ровъ. Ротн. ком-ръ судовой роты слѣдитъ за опрятностью одежды своихъ н. чиновъ, выдаетъ имъ жалованье, обмундир-ніе, ведетъ штрафн. журналъ и т. п.; кругъ его дѣят-сти ограничивается хозяйств. обяз-тями; никакихъ функций по боев. обученію и подготовкѣ своихъ людей на судов. ротн. ком-рѣ не лежитъ и лежать не можетъ, т. к. судовая рота, какъ было уже упомянуто, не является боев. единицей флота. Не исходя изъ боев. орг-заціи флота, дѣленіе командъ больш. судовъ на роты является искусственнымъ и необоснованнымъ. Дѣленіе это укоренилось въ прежнее время, когда судов. команды находились болѣе подъ влияніемъ берегов. орг-заціи флота, проводя зиму и большую часть года на берегу, въ казармахъ, въ составѣ экипажей. Нынѣ, когда команды живутъ на больш. судахъ кругл. годъ (зиму и лѣто), дѣленіе ихъ на роты не м. б. ничѣмъ оправдано и, б. м., не въ далекомъ будущемъ совсѣмъ исчезнетъ.

### КОМАНДОВАНІЕ ФОРТИФИКАЦИОННЫХЪ ПОСТРОЕКЪ,

бываетъ *абсолютное* (безусловное), выражающееся въ превышеніи ихъ линіи огня (гребня бруствера) надъ мѣстн. горизонтомъ, и *относительное*—превышеніе ея надъ гребнемъ гласиса или другой какой-либо постройкой впереди. При современ. мѣткости и дѣйств-ности арт. огня и при болѣе совершенныхъ средствахъ наблюденія (въ томъ числѣ помощь воздуш. шаровъ, управляемыхъ аэростатовъ и аэроплановъ), абсолютное К. фортификац. построекъ, кромѣ глав. боев. требованія—давать надлежащій руж. обстрѣлъ по мѣстности (на разстояніи до 1 вер.), въ значительной мѣрѣ подчиняется еще требованію хорошей маскировки, т.-е. оно д. б. возможно меньшимъ. Въ зависимости отъ этихъ требованій, абсолют. К. опредѣляется слѣд. условіями: а) свойствами окружающей мѣстности; б) уровнемъ грунта, если требуется располагать блиндажи подъ брустверомъ полев. и времен. построекъ или казематир. помѣщенія подъ валомъ полудолговрем. и долговрем. укр-ній, а также при необходимости прикрывать вертик. противотурмо-

выя преграды въ наруж. крѣп. рвахъ; в) относ-нымъ К. бр-вера надъ гласисомъ или друг. постройкой впереди и г) друг. размѣрами, какіе желаютъ дать профили укр-нія. Въ долго-врем. фортахъ абсолют. К., кромѣ того, иногда зависить отъ высоты промежуточ. капонировъ, обстрѣливающихъ междуфортовые промежут.и. *Относительное К.:* 1) гребня бр-вера надъ гласисомъ должно удовлетворять требованію, чтобы линія прямого выстрѣла съ бр-вера проходила не выше 3 фт. надъ поверхностью гласиса и 2) при устройствѣ двухъярусной обороны (при двухвальной профили, при кавальерахъ, при двухъярус. расположеніи окоповъ по возвыш-тямъ и проч.) относител. К. задняго вала или кавальера, при ружейной изъ-за нихъ стрѣльбѣ, д. б. таково, чтобы прямой выстрѣлъ проходилъ не ниже 5 фт. надъ передн. валомъ; для полевыхъ же окоповъ, располагаемыхъ въ 2 яруса на довольно больш. удаленіи другъ отъ друга, превышеніе выстрѣла съ верхн. яруса надъ нижней позиціи допускается не ниже 3½ фт.

**КОМАНДУЮЩІЙ АРМІЕЙ**, стоитъ во главѣ въ упр-нія частн. арміей. Въ отношеніи веденія операцій руководствуется директивами гл-щаго, к-рый ориентируетъ его относ-но общей идеи операціи и общаго положенія дѣлъ на театрѣ войны. Самост-но избирая способы для достиженія поставленной ему цѣли, К. арміей въ большинствѣ случаевъ самъ ставитъ себѣ задачи на кажд. день. Это указываетъ на необходимость для него широк. развитія инициативы, при соотвѣтств. стратег. кругозорѣ. Онъ д. обнимать однимъ взглядомъ стратег. операцію во всей ея совокупности, отличая важнѣйшее отъ менѣе существеннаго и неважнаго, сосредоточиваясь исклю-чно на первомъ и жертвуя остальнымъ, примѣняясь къ Наполеоновскому «не смотрѣть заразъ на много вещей». Органомъ упр-нія арміей является *полевое управленіе арміи* (см. эт о). Кругъ дѣйствій, степень и предѣлы власти К. арміей опредѣлены у насъ во 2-ой гл. Полож. о полев. упр-ній войскъ въ воен. время. (*Лееръ*, Стратегія, ч. II, Спб., 1898; *Михневичъ*, Стратегія, кн. I, Спб., 1906).

**КОМАНДУЮЩІЙ ВОЙСКАМИ ОКРУГА**, воен. нач-къ, стоящій во главѣ воен. округа; назначается по непосредств. Высоч. усмотрѣнію и подчиняется непосред-но Гос-рю Имперу. Ему подчиняются всѣ войска, воен. учр-нія и зав-нія, находящіяся въ округѣ, а также всѣ воен. чины, въ немъ пребывающіе. По отношенію къ войскамъ власть К. войсками носитъ характеръ, гл. обр., инспекторскій. На немъ лежитъ обяз-сть наблюденія за состояніемъ войскъ, за охраненіемъ въ нихъ дисци-ны и здоровья, за правил. ходомъ образованія и т. д.; онъ распоряжается всею службою войскъ и имѣетъ право осмотра всѣхъ войскъ и зав-ній округа. По хозяйств. части сущность предоставленной ему власти заключается, гл. обр., въ наблюденіи за своеврем. отпускомъ войскамъ всѣхъ положен. видовъ довольствія и при томъ надлежащ. качества; по произ-ву хозяйств. операцій К. войсками дѣйствуетъ, какъ предсѣд-ль в.-окр. совѣта. Въ дисципл. отношеніи К. войсками принадлежитъ право: объявлять ком-рамъ к-совъ и лицамъ, пользующимся равною съ ними властью, замѣчанія и выговоры словесно, въ предписаніи или въ приказѣ; подвергать шт. и об-оф-ровъ

(за исключ. ком-ровъ полковъ), а также гражд. чин-ковъ соотвѣтств. классовъ аресту домашнему и на гауптвахтѣ до мѣсяца; въ воен. время, а въ случаяхъ, не терпящихъ отлагат-ва, и въ мирн. время, удалять отъ команд-нія ген-ловъ, донося о томъ Гос-рю Имперу; удалять отъ должности гражд. чин-ковъ воен. вѣд-ва и разрѣшать представленія объ увольненіи отъ службы въ дисц. порядкѣ шт.-оф-ровъ (за исключ. полков. ком-ровъ) и гражд. чин-ковъ соотвѣтств. классовъ. Съ объявленіемъ мобилизаціи К. войсками округа по общему правилу назначается ком-щимъ арміей, а во главѣ округ. упр-нія становится помощникъ К. войсками со званіемъ нач-ка в.-окруж. упр-ній. Въ случаѣ передачи въ вѣдѣніе этихъ упр-ній извѣстнаго района, нач-ку в.-окруж. упр-ній присваивается званіе временно К. войсками этого района. И въ томъ и въ друг. случаѣ онъ подчиняется ком-щему арміей. Въ тѣхъ погранич. округахъ, въ к-рыхъ въ мирн. время званіе К. войсками соединено со званіемъ ген.-губ-ра, права и обяз-ти этого послѣдняго переходятъ къ нач-ку в.-окруж. упр-ній. Въ общемъ порядкѣ упр-нія и по вѣд-нію личн. составомъ ему принадлежатъ права К. войск. окр., а по хозяйств. части права воен. совѣта съ нѣк-рыми существ. добавленіями. (См. Военно-окружное управленіе). (С. В. П. 1869 г., кн. II; Пр. по в. в. 1890 г. № 62).

**КОМАНИ**, монастырь въ Румыніи, на больш. дорогѣ изъ Бухареста въ Журжу. *Сраженіе 14 дкб. 1769 г.* (въ Русско-турецкую войну 1769—74 гг.). Въ нач. дкб. 1769 г., тур. войска неожиданно произвели нападеніе на Дунайск. княж-ва, въ к-рыхъ находились рус. войска гр. Румянцева, — сераскиръ Абды-паша изъ Браилова къ Фокшанамъ, а Сулейманъ-ага изъ Русука къ Бухаресту, занятому небол. отрядомъ арнаутъ подплк. Каразина. Ком-щій войсками въ Молдавіи, ген.-пор. Штофельнъ, получивъ извѣстіе о вторженіи прот-ка, двинулъ къ Бухаресту слѣдовавшіе изъ Яссы отряды г.-м. Замятина (4 б-на гренад-ръ и отрядъ легк. войскъ) и майора Анрепа (350 егерей, 30 казаковъ и арнаутъ при 2 ор.), одновр-но приказавъ Бухарестск. отряду Каразина выдвинуться по дорогѣ къ Журжѣ. 10 дкб. отрядъ Каразина выступилъ изъ Бухареста къ Журжѣ и, пройдя мон-рь К., подвергся нападенію превосходнаго въ силахъ прот-ка (8 т. ч.); понесъ значит. потери, Каразинъ принужденъ б. отступить къ мон-рю, войдя въ к-рый рѣшилъ обороняться до крайности. Тур. войска Сулеймана-ага, приблизясь къ мон-рю, обложили его со всѣхъ сторонъ, не рѣшаясь его взять штурмомъ до прибытія подкр-ній и арт-рии. 11 дкб. отрядъ майора Анрепа вступилъ въ Бухарестъ, гдѣ узналъ, что Каразинъ заперся въ мон-рѣ, осажденномъ войсками Сулеймана-ага. Не взирая на слабость своего отряда и не дождавшись прибытія Замятина, Анрепъ двинулся 13 дкб. веч. на выручку Каразина и на разсвѣтѣ 14-го подошелъ къ мон-рю, гдѣ б. атакованъ турками. Послѣ 6-час. упорнаго боя, будучи окруженъ со всѣхъ сторонъ прот-комъ, отрядъ б. вынужденъ отступить къ Бухаресту, потерявъ 153 ч., 2 единорога и 4 ящика со снарядами. Не имѣя возм-сти взять мон-рь, турки отошли къ Фокшанамъ на соединеніе съ Абды-пашой. Для наблюденія за Журжей и К. б. оставленъ отрядъ изъ 2 б-новъ, 2 эск. при 3 ор. подплк. Фабриціана. Прот-къ, предпола-

гая атаковать Бухарестъ, произвелъ 19 дкб. изъ Журжи сильн. рек-цировку по этому направлению. 20-го 2-тыс. тур. отрядъ Метреджи-паши напалъ на отрядъ Фабрициана у К.; но всѣ атаки прот-ка б. мужественно отражены нашими войсками, потерявшими въ этомъ дѣлѣ уб. и ран. 22 н. ч. Со взятіемъ, 24 фвр. 1771 г., Журжи войсками ген.-анш. Олица, отрядъ Фабрициана отошелъ отъ К. (Дѣло в.-уч. арх. отд. II № 424, всеподд. реляція гр. Румянцева 1770 г.).

**\* КОМАРОВСКІЙ (Камаровскій), гр., Евграфъ Ведотовичъ**, г.-ад., ген. отъ инф., род. въ 1769 г. и въ 1792 г. б. произв. въ прап-ки въ л.-гв. Измайл. п. Обративъ здѣсь на себя вниманіе Цесар. Павла Петровича, К. тотчасъ же по воцареніи послѣдняго б. назн. ад-томъ къ Вел. Кн. Константину Павловичу и сопровождалъ послѣдняго въ походѣ 1779 г. въ Италію и Швейцарію, во время к-раго участвовалъ въ сраж-хъ при Бассиньяно и на рр. Тидонѣ, Требиі, Нурѣ и др. Произведенный за этотъ походъ въ г.-м., К. въ 1801 г. получилъ званіе г.-ад., а въ 1803 г., по ходат-ву Цес-ча Константина Павловича, титулъ графа Священ. Рим. имперіи. Въ 1802 г. К. б. назн. помощникомъ Спб. воен. губ-ра гр. М. Θ. Каменскаго, въ 1811 г.—инсп-ромъ внутр. стражи, въ 1816 г.—ком-ромъ отдѣл. к-са той же стражи, а въ 1824 г., по случаю бѣдствія отъ наводненія, постигшаго Спб., состоялъ врем. воен. губ-ромъ Петербург. и Выборг. сторонъ города и за скорое приведеніе ихъ въ порядокъ награжденъ зол. табакеркою съ портретомъ Государя; въ 1828 г. К. произведенъ въ ген. отъ инф. и назн. сенаторомъ. Ум. въ 1843 г. Въ 1811 г. К. напечаталъ безъ подписи своего имени въ «Воен. Журн.» описаніе похода рус. войскъ въ Италію и оставилъ послѣ себя чрезвычайно интерес. записки, напечатанныя въ «Истор. Вѣстн.» за 1897 г.

**КОМАРОВЫ.** 1) **\* Александръ Виссаріоновичъ К.**, ген. шт. ген. отъ инф., побѣдитель афганцевъ при Кушкѣ (Ташъ-Кепри), происходилъ изъ дворянъ Витебск. губ., б. сыномъ В. Сав. К., гусар. оф-ра, участника войны 1812—14 гг. и ад-та ген. Клейста, род. въ 1823 г., воспитывался въ Павл. кад. к-сѣ, изъ к-раго въ 1849 г. б. произв. въ оф-ры въ л.-гв. Егер. п. Въ 1855 г. К. окончилъ курсъ Имп. воен. ак-міи и б. причисленъ къ гв. ген. штабу, но скоро перешелъ на Кавказъ, гдѣ въ теченіе 1856—59 гг. принималъ участіе въ борьбѣ съ Шамилемъ. Въ 60-хъ гг. К. занималъ долж-ти сперва Дербент. градонач-ка, а затѣмъ нач-ка южн. Дагестана; въ 1869 г. онъ б. посланъ въ Закасп. край для устройства тамъ гражд. упр-нія, а въ 1876 г. назначенъ нач-комъ глав. упр-нія по завѣдыванію кавказ. горами. По этой должности К. сталъ ближайш. сотрудникомъ Е. И. Выс. Намѣстника Кавказскаго Вел. Кн. Михаила Николаевича по гражд. благоустр-ву края. Въ 1882 г. г.-л. К. б. назн. нач-комъ Закасп. обл. Обративъ особое вниманіе на Мервѣ, «гниздо разбоя и разрушенія, тормозившее развитіе чуть ли не всей Сред. Азіи», К. въ концѣ 1883 г. отправилъ туда шт.-ротм. Алиханова (см. это слово) и текинца майора Махмутъ-Кули-хана съ предложеніемъ мервцамъ принять рус. подданство. Порученіе это б. блестяще выполнено, депутація мервцевъ 25 янв. 1884 г. прибыла въ Асхабадъ, поднесла К. прошеніе

на Высоч. Имя о принятіи Мерва въ рус. подданство и, по полученіи на то Высоч. согласія, принесла присягу. Успѣхомъ этого мирн. завоеванія Россія обязана, гл. обр., такту и личн. авторитету К. среди туземцевъ Сред. Азіи, какъ хорошаго и справедл. админ-ра. Успѣхъ этотъ вызвалъ зависть и опасеніе англ-нъ за свои владѣнія въ Индіи и привелъ къ бою на р. Кушкѣ (см. это слово) 18 мрт. 1885 г., успѣхомъ к-раго мы обязаны рѣшит-сти и энергіи К. Награжденный за эту побѣду зол. шпагою съ брилл., К. въ 1890 г. б. отчисленъ въ запасъ съ производствомъ въ ген. отъ инф. Ум. въ 1904 г. К. пользовался также извѣстностью и въ учен. мірѣ за свои изслѣд-нія по археологіи, орнитологіи и инсектологіи Кавказа и Закасп. края. Собранные имъ въ этихъ областяхъ знанія богат. ученныя коллекціи переданы въ Кавказ. музей.

2) **Валеріанъ Сергѣевичъ К.**, отст. г.-м. арт-ріи, род. въ 1861 г.; образованіе получилъ въ 3-ей Петерб. воен. гимназіи и Мих. арт. уч-щѣ, откуда въ 1882 г. выпущенъ подпор. въ 34-ю арт. бр-ду. По окончаніи въ 1887 г. Мих. арт. ак-міи, б. назн. нач-комъ мастерской петерб. патрон. завода; затѣмъ перешелъ на трубочный зав. Будучи привлеченъ съ 1896 г. къ занятіямъ въ арт. ком-тѣ, К. разработалъ принятую у насъ на вооруженіе 22-сек. алюминиевую трубку двойного дѣйствія (см. Трубки) къ шрапнелямъ 3-дм. полев. и горн. скорострѣл. пушекъ, за что въ 1902 г. ему б. присуждена Михайлов. премія. Выработанный имъ образецъ трубки послужилъ основаніемъ для дальнѣйшихъ проектовъ друг. дистанціонныхъ трубокъ, не только нашей, но и иностранныхъ арт-рій (напр., австр. трубка). Въ 1906 г. произведенъ въ г.-м. и уволенъ по болѣзни въ отставку.

3) **\* Виссаріонъ Виссаріоновичъ К.**, отст. полк. ген. штаба, ген. сербск. арміи, извѣст. славян. политич. и обществ. дѣятель и публицистъ, братъ Александра Вис-ча К., род. 14 окт. 1838 г., воспитывался во 2-мъ кад. к-сѣ, по окончаніи курса к-раго въ 1857 г. б. произведенъ въ оф-ры въ Самогит. грен. п.; въ 1861 г. окончилъ Имп. воен. ак-мію и, по переводѣ въ ген. штабъ, б. назн. состоять при в.-учебн. отд-ніи штаба в.-учебн. зав-ній; въ 1863—64 гг. К. послѣдов-но состоялъ для особ. порученій при вилен. ген.-губ-рахъ М. Н. Муравьевѣ и К. П. Кауфманѣ. Въ 1865 г. на К. б. возложено по Высоч. повелѣнію составленіе сборника свѣдѣній о польск. мятежѣ 1863 г., для чего онъ объѣхалъ весь запад. край. Въ 1867 г. К. б. назн. состоять для особ. порученій при штабѣ Моск. воен. округа, а въ 1870 г.—нач-комъ штаба 37-ой пѣх. д-зіи. Принимая во все это время самое дѣят. участіе въ современной ему періодич. печати, на страницахъ «Рус. Инв.», «Воен. Сб.», «Голоса» и «Моск. Вѣдомостей», К. рѣшилъ всецѣло отдаться публицист. дѣят-сти; въ 1871 г., въ чинѣ полк., онъ вышелъ въ отставку и, вмѣстѣ съ М. Г. Черняевымъ и Р. А. Фадѣевымъ (см. эти слова), основалъ въ Спб. газету «Рус. Миръ», въ к-рой б. удѣлено много мѣста воен. вопросамъ, при чемъ газета эта стала въ явную оппозицію воен. реформамъ Д. А. Милютин. Славян. движеніе на Балканахъ въ 1875 г. захватило К.: онъ отправился въ Сербію, вступилъ въ ряды серб. арміи, съ началомъ воен. дѣйствій ея противъ Турціи въ 1876 г. занялъ мѣсто нач-ка штаба серб. Тимоко-Моравск. арміи. За побѣду надъ турками подъ Шуматови-



цами К. получилъ чинъ генерала сербск. арміи, к-рую оставилъ лишь за 7 дней до Джунискаго боя, принявъ участіе въ 23 бояхъ этой кампаніи. Во время рус.-тур. войны 1877—78 гг. К. состоялъ при нашей арміи на Дунаѣ, находился при взятіи Плевны и въ походѣ за Балканы. Вернувшись въ Россію, К. принялъ на себя редакцію «Сиб. Вѣдомостей», а съ 1 янв. 1882 г. сталъ издавать свою народ. газету «Свѣтъ», к-рую и велъ до конца жизни. Въ 1892—1907 гг. онъ б. также издателемъ журнала «Рус. Вѣстн.», а съ 1889 г. по 1891 г.— «Славян. Извѣстій». Въ то же время К. несъ разнообраз. обязанности обществ. дѣятеля по город. и земск. самоуправленію, а въ 1901 г. явился однимъ изъ учредителей перваго рус. политич. клуба «Русское Собраніе». Ум. 22 декб. 1907 г. Горячій патріотъ, убѣжденный монархистъ, К. много послужилъ дѣлу объединенія славянъ, упроченію связи ихъ съ Россіей и пользовался широкою популярностью какъ въ Россіи, такъ и въ заграничномъ славянскомъ мірѣ.

4) \***Дмитрій Виссаріоновичъ К.**, г.-л., участникъ рус.-тур. войны, герой Зивина, братъ предыдущаго, род. въ 1831 г., воспитывался во 2-мъ кад. к-сѣ, изъ к-раго въ 1849 г. б. выпущенъ на службу въ л.-гв. Егер. п.; въ 1854 г. поступилъ въ Имп. воен. ак-мію, по окончаніи курса к-рой б. причисленъ къ ген. штабу и отправился на Кавказъ. Здѣсь протекла вся боев. служба К. Въ 1857—58 гг., въ составѣ Лезгин. отряда, онъ участвовалъ въ рядѣ экспедицій въ землю дидойцевъ, и при штурмѣ аула Циберо б. тяжело ран. Произведенный за отличіе въ дѣлахъ въ подплк., К. въ 1859 г. б. назн. об.-квартирм-ромъ штаба войскъ Лезгин. линіи и принималъ участіе въ дѣлахъ Чечен. отряда; въ 1860 г. назначенъ состоять въ распоряженіи нач-ка штаба Кавказ. арміи; въ 1861 г. участвовалъ въ воен. дѣйствіяхъ Аргун. отряда; въ 1862 г., исполняя должность об.-квартирм-ра войскъ Терск. обл., за отличіе при уничтоженіи шаекъ мятеж. горцевъ въ Аргун. округѣ б. произв. въ полк.; въ 1863 г. исправлялъ долж-ть нач-ка штаба войскъ Терск. обл.; въ 1864 г. назначенъ ком-ромъ 78-го пѣх. Навагин. п., въ 1869 г.—нач-комъ Сред. Дагестана, въ 1870 г. произведенъ въ г.-м., въ 1876 г. назначенъ ком-щимъ 19-ой пѣх. д-зіей, а съ началомъ рус.-тур. войны 1877—78 гг.—ком-щимъ Кавказ. грен. д-зіей. Съ нею онъ принялъ участіе въ войнѣ и въ сраж. подъ Зивиномъ, лично ведя въ атаку своихъ гренадеръ, б. тяжело ран. въ ногу. Рана осложнилась тифомъ, к-рый вызвала на ней рожистое воспаленіе. Положеніе К. казалось безнадежнымъ, и врачи признали единствен. средствомъ спасти его жизнь прививку къ ранѣ кожи здороваго человѣка. Дать ее вызвалась сестра милосердія Георгіев. общины Лебедева, у к-рой и было вырѣзано на рукахъ 18 кусковъ кожи, въ кв. снт. каждый. Операція эта дѣйств-но спасла К. жизнь. Къ зимѣ 1877 г. онъ вернулся въ строй, б. назн. нач-комъ Кобулет. отряда и 18 янв. 1878 г. руководилъ боемъ при Цихидзирѣ. Произведенный за боев. отличія въ г.-л., К. б. утвержденъ въ должности нач-ка Кавказ. грен. д-зіи и ум. въ 1881 г.

5) \***Константинъ Виссаріоновичъ К.**, г.-ад., ген. шт. ген. отъ инф., герой Карса, братъ предыдущихъ, род. въ 1832 г.; воспитывался во 2-мъ кад. к-сѣ, изъ к-раго въ 1850 г. выпущенъ прап-комъ въ л.-гв. Егер. п.; въ 1854 г. окон-

чилъ курсъ Имп. воен. ак-міи, причисленъ къ ген. штабу и назначенъ въ распоряженіе ком-щаго войсками въ Финляндіи, гдѣ принялъ участіе въ оборонѣ Свеаборга и Гельсингфор. оборонит. линіи. Переведенный въ 1855 г. въ ген. штабъ, К. въ 1857 г. отправился на Кавказъ, гдѣ въ теченіе 1859—64 гг. принималъ участіе въ дѣлахъ съ горцами въ составѣ отрядовъ Лезгинскаго и Залабинскаго (1859 г.), Шалсугскаго (1860 г.), Верхне-Абадзехскаго (1861 г.), Адагумскаго (1863 г.) и Ахчинсукскаго (1864 г.). За отличіе въ этихъ дѣлахъ К. б. награжденъ чиномъ подплк., зол. саблею и орд. св. Станислава 2 ст. съ меч., св. Анны 2 ст. съ меч. и св. Владимира 4 ст. съ меч. и бант. Въ 1863 г. К. б. назн. ком-щимъ Кавказ. грен. стрѣлк. б-номъ, въ 1865 г. за отличіе въ дѣлахъ съ горцами произведенъ въ полк. и назначенъ ком-ромъ 152-го пѣх. Владикавказ. п. Съ началомъ рус.-тур. войны К. б. ввѣренъ сперва оборонит. отрядъ на границѣ Ахалцых. уѣзда, а затѣмъ въ началѣ мая—Ардаган. отрядъ, съ к-рымъ онъ и произвелъ 4 мая лихую рск-цировку къ Карсу, закончившуюся.



К. В. Комаровъ въ эпоху русско-турецкой войны.

успѣшнымъ для насъ боемъ. 21 мая К. отбросилъ турокъ къ Эрзеруму и занялъ укрѣпл. пункты впереди Карса: Пенякѣ и Ольту. Произведенный въ г.-м., съ назначеніемъ состоять въ распоряженіи гл-щаго Кавказ. арміей, К. остался во главѣ Ардаган. отряда и, предпринявъ съ нимъ движеніе къ Арданучу, 16 іюня атаковалъ и разбилъ 3-тыс. отрядъ Ахмеда-Эфенди, занимавшій крѣпкую позицію впереди Ардануча на высотахъ, за камен. завалами. Однако, занятіе Ардануча не входило въ планы гл-щаго, и К. приказано б. отступить къ Арданучу. На обрат. пути къ нему К. разбилъ 23 іюля 2-тыс. отрядъ турокъ и черкесовъ близъ ауловъ Сайзали и Дыштирь. Въ сраж. 6 авг. при Б. и М. Ягнахъ отрядъ К. изъ 5 б-новъ при 12 ор. б. атакованъ 14 тур. таборами съ вдвое сильнѣйшей арт-ріей и нѣск. часовъ удерживалъ позицію, отбивая всѣ атаки турокъ; когда же отряду приказано б. отступить, К. объявилъ части. нач-камъ: «Отступленіе упорное: шагъ за шагомъ; отъ времени до времени переходить въ атаку; на каждой остановкѣ пить чай», и приказалъ своему вѣстовому ставить самоваръ. Такъ, дѣйств-но, отрядъ и отступалъ; на 3 больш. остановкахъ раненыхъ поили чаемъ. За это дѣло К. б. награжденъ орд. св. Георгія 4 ст.; 13 авг., при захватѣ турками горы Кизиль-Тала, К. б. высланъ съ своимъ отрядомъ изъ Кюрюкь-Даринскаго лагеря на помощь атакованнымъ войскамъ. Рѣшит. и смѣлымъ движеніемъ на центръ непр. позиціи у Суботана К. отбросилъ турокъ, при чемъ самъ б. ран. руж. пулею въ грудь и руку. Ему спасъ жизнь шейный образокъ, от-

клонившей направленье пули. Оправившись через мѣсяць отъ ранъ, К. вернулся къ своему отряду и при штурмѣ Карса 6 нбр. командовалъ отдѣл. колонною, съ к-рою и взялъ форть Чимъ, названный потомъ, по Выс. повелѣнію, «фортомъ ген. К.», и укр-ніе Тохмасъ, при чемъ ему сдались 7 т. турокъ съ 80 ор. За взятіе Карса К. б. награжденъ орд. св. Георгія 3 ст. По взятіи Карса К. съ своимъ Ардаган. отрядомъ (9 б-новъ, 8 горн. ор. и 4 сот.) б. направлень къ Батуму. Походъ былъ зимній, трудный, по едва проходимымъ горн. тропинкамъ. 3 дкб. К. перевалилъ со своимъ отрядомъ черезъ Яланусть-Чанскій переваль и 5 дкб. взялъ послѣ продолжит. и горячаго боя Арданучъ. Устроивъ здѣсь свою базу и поднявъ противъ турокъ шавшетскихъ грузинъ, К. 1 янв. 1878 г. двинулся изъ Ардануча на Артвинъ, съ боемъ овладѣлъ Горхотанск. высотами, въ ночь на 8 янв. захватилъ Смиркевискій мостъ, 9-го атаковалъ укрѣпл. непр. позицію у Долисъ-хана, выбилъ изъ нея турокъ и въ ночь на 10 янв. овладѣлъ мостомъ на р. Имерхевъ. Новой атакой тур. позицій за этой рѣкой К. окончно сломилъ сопротивление турокъ и открылъ себѣ путь къ Батуму. Неудачи Кобулет. отряда не остановили его, и 22 янв. онъ снова атаковалъ турокъ у Толгома, подъ самымъ Батумомъ, и занялъ ихъ позиціи. Батумъ готовъ уже б. пасть, когда получено б. извѣстіе о перемиріи. По окончаніи войны К. б. назн. воен. губ-ромъ Батум. обл.; въ 1881 г. назначень состоять въ распоряженіи гл-щаго Кавказ. арміей, въ апр. 1883 г.—нач-комъ Туркестан. стрѣлк. бр-ды, а въ авг. того же года — к-дантомъ Ивангород. кр-сти; въ 1886 г. произведенъ въ г.-л.; въ 1891 г. назначень к-дантомъ Варшав. кр-сти, въ 1894 г. командированъ въ Кронштадтъ для производства опыт. стрѣльбы, въ 1896 г. участвовалъ въ к-сіи по пересмотру положенія объ упр-ніи кр-стями, а въ 1897 г.—въ к-сіи по выработкѣ программъ обученія въ войскахъ круп. г-зоновъ; въ 1898 г. произведенъ въ ген. отъ инф. съ назначеніемъ пом-комъ ком-щаго войскамн Варшав. воен. округа по упр-нію Варшав. укрѣпл. райономъ; въ 1902 г. назн. чл. воен. совѣта, въ 1905—06 гг. состоялъ чл. слѣдств. комиссіи по дѣлу о сдачѣ кр-сти П.-Артура япон. войскамъ; въ 1908 г. назначень к-дантомъ Спб. кр-сти и въ 1910 г. пожалованъ г.-ад. къ Е. И. В. Ум. 18 дкб. 1912 г. К. числился въ спискахъ 1-го Кавказ. стрѣлк. п. (съ 1891 г.) и 152-го пѣх. Владикавказ. полка.

**КОМБАТАНТЫ**, вооруж. силы воюющихъ сторонъ, подчиняющіяся законамъ и обычаямъ войны. Только К. имѣютъ право на воен. дѣйствія противъ непр-ля и м. наносить вредъ. К. должны удовлетворять двумъ основн. условіямъ: 1) быть врагомъ открытымъ и 2) врагомъ законнымъ. Всякій, принимающій активное участіе въ воен. дѣйствіяхъ и скрывающій себя какъ непріятеля, лишается покров-ства законовъ войны. Таковы: 1) шпіоны, 2) проводники-предатели, 3) переодѣтые солдаты и 4) экипажъ судна, совершавшаго воен. дѣйствія подъ чуж. флагомъ; также теряютъ право К. и подлежатъ безконтрол. власти захватившаго ихъ непр-ля: 1) мародеры, 2) дезертиры, 3) лазутчи и 4) всѣ К., виновные въ нарушеніи законовъ и обычаевъ войны. Закон. врагомъ признаются лишь тѣ, кто совершаетъ воен. дѣйствія по уполномочию прав-ства. Законными К.

признаются: 1) лица, служащія въ войскахъ, входящихъ въ составъ пост. воен. орг-заціи гос-тва, не исключая запас. войскъ и госуд. ополченія (ландштурмъ) и 2) участвующіе въ вспомогат. партиз. отрядахъ (guerillas), вольные стрѣлки (francs-tireurs) и др. добровольцы, при соблюденіи ими извѣстн. условій, выработанныхъ междунар. соглашениями. Вопросъ о томъ, необходимо ли для признанія воюющихъ К-ми ношеніе воен. формы, или же, напротивъ, достаточно для этого открыто носить оружіе, долгое время было однимъ изъ самыхъ спорн. вопросовъ, что объясняется тѣмъ, что при его разрѣшеніи сталкиваются два противополож. интереса: съ одной стороны, интересъ непр-ля имѣть возм-сть всегда легко распознавать врага и не принять его за мирн. обывателя, съ другой—интересъ народ. защиты, для к-рой ношеніе воен. формы было бы почти невыполнимымъ условіемъ. Къ этому присоединилось еще и то, что понятіе воен. формы является довольно неопредѣленнымъ. Для достиженія своей дѣли воен. форма д. удовлетворять двумъ условіямъ: 1) быть легко различаемой и 2) не быть легко скрываемой. Во время франко-прус. войны 1870—71 гг. этотъ вопросъ б. предметомъ пререканій между воюющими. Бисмаркъ въ нотѣ заявилъ, что «солдатами будутъ признаваться лишь тѣ, к-рые на разстояніи руж. выстрѣла м. б. распознаваемы, какъ таковыя; принятая нѣк-рыми вольн. стрѣлками форма недостаточна; такъ, синяя блуза есть націон. костюмъ французовъ, красн. крестъ на рукавѣ м. б. распознанъ только на близк. разстояніи и во всякое время м. б. снятъ; поэтому каждый, кто не м. б. распознанъ какъ врагъ издали, будетъ въ случаѣ захвата предаваться воен. суду». Франц. прав-ство отвѣтило, что «синяя блуза съ красн. крестомъ, а у любителей еще и кепи, составляютъ достаточное отличіе, чтобы служить формой». Въ рус. проектѣ брусельск. деклараціи 1874 г. требуется извѣст. «внѣшнее отличіе, распознаваемое издали», т.-е. не форма, а только какой-либо знакъ. Въ проектѣ, выработанномъ брусельск. конференціей, также вопросъ этотъ не б. разрѣшенъ опредѣленно, а именно 2 п. ст. 9 требуетъ «форменнаго и притомъ легко различаемаго на разстояніи отличія, не легко снимаемаго». Наконецъ, положеніе о законахъ и обычаяхъ сухоп. войны, выработанное на 2-ой Гаагской конференціи мира въ 1907 г., въ п. 2 требуетъ для признанія К-мъ «имѣть опредѣленный и явственно видимый издали отличит. знакъ». Съ давнихъ поръ ученые и гос-тва стремились къ разрѣшенію вопроса о партизанахъ или добровольч. отрядахъ, признавать ли таковыя К-ми или нѣтъ. Въ войнахъ XVIII и нач. XIX ст. нерѣдко считались разбойниками и предавались воен. суду не только партизаны, но даже и милиціонеры. По рус. проекту брусельск. деклараціи, для признанія партизановъ К-ми требовалось, чтобы «отрядъ волонтеровъ подчинялся общему гл-щему», но такая формула встрѣтила рядъ возраженій. Въ наст. время этотъ вопросъ разрѣшенъ, хотя и не вполне опредѣленно, положеніемъ о законахъ и обычаяхъ сухоп. войны 1907 г., по к-рому «ополченіе или добровольч. отряды въ тѣхъ странахъ, гдѣ они составляютъ армію или входятъ въ ея составъ, понимаются подъ найм-ніемъ арміи, и къ нимъ примѣняются законы и обычаи войны». Еще больше сомнѣній возбуждалъ вопросъ

о поголов. ополченіи. Ст. 45 рус. проекта брусельск. деклараціи безусловно признавала К-ми «населеніе еще не занятой непр-лемъ мѣстности, взявшееся за оружіе для защиты отеч-ва». Однако, на конф-ціи сами же рус. представ-ли, Жомини и Лееръ, и прусскій Тетцъ предложили дополнить эту статью оговоркой: «если оно соблюдаетъ законы войны», при наличности какого-нибудь отличит. знака. Полож. о з. к. и обыч. сухоп. войны 1907 г. въ ст. 2 указываетъ, что «населеніе незанятой территоріи, к-рое при приближеніи непр-ля добровольно возьмется за оружіе для борьбы съ вторгающимися войсками и к-рое не имѣло времени устроиться согласно ст. 1, будетъ признаваться въ качествѣ воюющаго, если будетъ открыто носить оружіе и будетъ соблюдать законы и обычаи войны». Ст. 1 этого полож. указываетъ, что «воен. законы, права и обяз-ти примѣняются не только къ арміи, но также къ ополченію и добровольч. отрядамъ, если они удовлетворяютъ всѣмъ нижеслѣд. условіямъ: 1) имѣютъ во главѣ лицо, отвѣт-ное за своихъ подчиненныхъ, 2) имѣютъ опредѣленный и явственно видимый издала отличит. знакъ, 3) открыто носятъ оружіе и 4) соблюдаютъ въ своихъ дѣйствіяхъ законы и обычаи войны». Междунар. право различаетъ враговъ или непріятелей *de jure et de facto*; врагъ *de jure*—всякій непр. подданный, врагъ *de facto*—всякій лично принимающій участіе въ воен. дѣйствіяхъ и, если онъ удовлетворяетъ указаннымъ выше условіямъ, то является К-мъ и находится подъ покров-ствомъ законовъ и обычаевъ войны, слѣд-но, въ случаѣ захвата его прот-комъ съ оружіемъ въ рукахъ не подлежитъ воен. суду, а лишь воен. плѣну (см. Военноплѣнные), со всѣми его послѣдствіями. Среднее положеніе между К-ми и врагами *de jure* занимаютъ т. наз. пассивные К., т.-е. лица, принадлежащія къ арміи: полк. священники, врачи, интенданты, чины в.-судебн. вѣд-ва, чины в.-гражд. службы, представ-ли чужихъ державъ, получившіе разрѣшеніе состоять при войскѣ, невоенные чины воюющаго гос-тва, пребывающіе при войскѣ по служебнымъ надобностямъ, особенно министры. Подъ охраной междунар. права состоятъ и лица, получившія разрѣшеніе состоять при войскѣ, какъ, напр., газет. корресп-ты, поставщики, маркитанты; при захватѣ ихъ непр-лемъ они считаются в-плѣнными. Они не въ правѣ принимать активное участіе въ воен. дѣйствіяхъ, но всецѣло раздѣляютъ участь К.; только лечеб. и санит. персоналъ пользуется неприкосновенностью.

**КОМЕНДАНТСКІЙ АДЪЮТАНТЪ.** См. Комендантское управленіе.

**КОМЕНДАНТСКІЙ ШТАБЪ-ОФИЦЕРЪ.** См. Комендантское управленіе.

**КОМЕНДАНТСКОЕ ОТДѢЛЕНІЕ,** отдѣлъ крѣп. штаба, гдѣ сосредоточено дѣлопроизводство по гарниз. службѣ войскъ, соблюденію безопасности и общаго въ крѣпости порядка, по содержанію арестованныхъ и сношеніямъ крѣп. штаба и войскъ съ гражд. властями и мѣстной полиціей. (Положеніе объ управленіи крѣпостями, пр. по в. вѣд. 1901 № 358).

**КОМЕНДАНТСКОЕ УПРАВЛЕНІЕ,** органъ упр-нія к-данта: въ городахъ, гдѣ полагаются к-данты, и въ кр-стяхъ. Оно состоитъ изъ К.

шт.-оф-ровъ и К. ад-товъ. На обязанности К. шт.-оф-ровъ въ городахъ лежатъ: завѣдываніе дѣлопр-вомъ въ упр-ніи и арестованными воин. чинами, а также наблюденіе за исправностью караул. принадлежностей; по наложенію дисц. взысканій на арестантовъ, состоящихъ въ непосредств. его подчиненіи, К. шт.-оф-ръ пользуется правами ротн. ком-ра. Въ кр-сти коменд. шт.-оф-ръ является нач-комъ К. отдѣленія крѣп. штаба. Онъ устанавливаетъ ежеднев. караул. нарядъ по кр-сти, завѣдываетъ арестованными, наблюдаетъ за исправностью караул. принадлеж-тей и заботится о составленіи записокъ о происшествіяхъ, рапортовъ утреннихъ и вечернихъ отъ г-зона, рапортовъ отъ госп-лей и лазаретовъ, вѣдомостей о прибывающихъ и выходящихъ лицахъ, завѣдываетъ крѣп. писарск. командой (Полож. объ упр-ніи кр-стями, пр. по в. в. 1901 г. № 358 и 1887 г. № 82). К. шт.-офицеръ глав. квартиры гл-щаго или ком-щаго арміей облегчаетъ к-данту гл. квартиры его занятія и исполняетъ его порученія. Въ вѣдѣніи К. ад-товъ въ городахъ состоятъ денеж. суммы упр-нія, книги приказовъ к-данта и книги о временно пріѣзжающихъ и отъѣзжающихъ в-служащихъ. К. ад-ты въ кр-стяхъ состоятъ въ распоряженіи К. штабъ-оф-ра и исполняютъ его порученія, относящіяся къ гарниз. службѣ (Уст. гарниз. сл. и прик. по в. в. 1901 г. № 358). К. ад-ты глав. квартиры гл-щаго или ком-щаго арміей назначаются к-дантами глав. кв-ры для осмотра карауловъ, постовъ и обозовъ и для исполненія в.-полиц. обяз-тей въ районѣ глав. кв-ры. Въ числѣ ихъ состоитъ и офицеръ корпуса жандармовъ. Одинъ изъ К. ад-товъ завѣдуетъ этално-пересыл. частью. (См. Коменданты городскіе). (Полож. о полев. упр. войскъ въ воен. время, пр. по в. в. 1890 г., № 62; С. В. П. кн. III; Уст. гарниз. службы).

**КОМЕНДАНТЪ. I. К. главной квартиры** гл-щаго или ком-щаго отдѣл. арміей подчиняется непосред-но дежур. ген-лу арміи. Предметъ его вѣдѣнія — охраненіе безопас-ти и благоустр-ва въ пунктахъ, занимаемыхъ гл. кв-рой, и общее завѣдываніе ея обозами. Въ распоряженіи К. гл. кв-ры находится особый конвой для несенія охраны, производства небол-ш. рекогносцировокъ, для ординарч. службы. Всѣ пріѣзжающіе въ гл. кв-ру штабъ и об.-оф-ры обязаны являться немедленно къ ея К., ген-лы же даютъ ему знать о своемъ прибытіи. (Положеніе о полев. упр-ніи войскъ, пр. по в. в. 1890, № 62).

**II. К. городскіе,** воен. нач-ки, на к-рыхъ возложено наблюденіе: за сохраненіемъ дисц-ны и наруж. порядка въ войскахъ, расположенныхъ въ дан. пунктѣ; за исправн. содержаніемъ карауловъ и точн. исполненіемъ гарниз. службы. за исправн. содержаніемъ арестованныхъ воин. чиновъ на город. гауптвахтахъ и въ мѣстахъ заключенія гражд. вѣд-ва и за исправн. содержаніемъ казен. зданій. К. уравниваетъ между частями войскъ всѣ наряды; распоряжается раскварт-ніемъ проходящихъ командъ и командами, находящимися на пожарѣ; вѣдаетъ временно прибывающими въ городъ воин. чинами; наблюдаетъ за соблюденіемъ формы одежды всѣми в-служащими сух. и мор. вѣд-въ, состоящими на дѣйствит. службѣ, въ запасѣ и отставкѣ; содѣйствуетъ мѣстн. полиц. властямъ во всемъ, что м. служить къ сохраненію благоустр-ва и порядка между воин. чинами и обывателями.

К. по личн. составу вѣренныхъ имъ упр-ній пользуется правами: въ чинахъ генеральскихъ—нач-ка д-зи, а въ чинахъ шт.-оф-рскихъ—полков. ком-ра. Въ отношеніи наложенія дисциплин. взыскацій на неподвѣдомствен. лицъ К. пользуется тою мѣрою власти, к-рая предоставлена ему закономъ въ отношеніи лицъ, въ его подчиненіи состоящихъ, но лишь въ слѣд. случаяхъ: 1) когда проступокъ касался обществ. безопасности или порядка; 2) когда нарушены объявленные имъ какія-либо в.-полиц. мѣры; 3) когда проступокъ совершенъ во время нахождения въ караулѣ или при исполненіи друг. обяз-тей службы во вѣренной ему мѣс-ти; 4) когда проступокъ совершенъ воен. чиномъ, не имѣющимъ въ той мѣс-ти непосред. нач-ковъ, пользующихся дисциплин. властью, или содержащимся подъ стражею не въ вѣдѣніи прямого своего нач-ва; 5) когда проступокъ совершенъ находящимся въ отпуску или команд-кѣ, хотя бы въ томъ мѣстѣ находился прям. нач-къ виновнаго, и 6) когда находящійся на мѣстѣ прямой нач-къ виновнаго пользуется меньшею въ сравненіи съ нимъ властью (см. ст. 49 дисциплин. уст.). Въ отношеніи чиновъ мор. вѣд-ва К. пользуется дисциплин. властью, указанною въ ст. 79 в.-морск. дисциплин. уст. К. подчиняется гл. нач-ку воен. округа; если К. не состоитъ самъ и нач-комъ г-зона, то, въ отношеніи исполненія имъ своихъ обяз-тей, онъ вмѣстѣ съ тѣмъ подчиняется находящемуся въ мѣстѣ его пребыванія нач-ку г-зона. Въ городахъ, въ к-рыхъ не положено особ. К., обяз-ти ихъ исполняютъ уѣздн. воин. нач-ки; въ тѣхъ же мѣстахъ, гдѣ нѣтъ и уѣздн. воин. нач-ковъ, при совмѣстн. кварт-ни войскъ, принадлежащихъ къ составу разл. отдѣл. частей, для исполненія коменд. обяз-тей нач-къ г-зона назначаетъ одного изъ шт. или об.-оф-ровъ, но не изъ числа ком-ровъ отдѣл. частей. (С. В. П., кн. III и XXIII; Уставъ гарнизонной службы, изд. 1900 г.; Пр. по в. в. 1908 г. № 208).

**III. К. желѣзнодорожныхъ и водныхъ участковъ** (бывшіе К. ж.-д. станцій), чины, вѣдающіе воин. перевозками на участкахъ ж.-д. и водн. путей; гр-цы этихъ участковъ опредѣляются нач-комъ ген. штаба. К. назначаются на долж-ти Выс. приказами по особ. кандидатск. спискамъ и подчиняются завѣдующему передвиженіемъ войскъ своего района. Сообразно значенію участковъ въ отношеніи воин. перевозокъ, К. подраздѣляются на два разряда: 1-й—въ чинѣ подплк., 2-й—въ чинѣ кап-на. К. пользуются правами уѣздн. воин. нач-ковъ, а въ полостѣ отчужденія имъ присваиваются права К. городовъ, въ к-рыхъ имѣются особыя коменд. упр-нія. К. являются представ-лями воен. вѣд-ва во вѣренныхъ имъ участкахъ; на ихъ обяз-ти лежитъ: рук-ство въ своемъ районѣ всѣми воин. перевозками и всѣ распоряженія по посадкѣ, нагрузкѣ, высадкѣ и разгрузкѣ воин. командъ и транспортовъ; подготовка путей сообщенія для воин. перевозокъ въ воен. время; наблюденіе за сохраненіемъ порядка перевозимыми воин. командами и чинами, а также наблюденіе за соблюденіемъ правилъ ношенія воен. формы и благоприст-сти всѣми офицер. чинами, служащими на ж. д. и въ пароход. предпріятіяхъ, и, наконецъ, веденіе особаго учета н. чинамъ запаса, служащимъ по вольн. найму на ж. д. и въ пароход. предпріятіяхъ. Всѣ распоряженія К., относящіяся до воин. перевозокъ и соблюденія воин. чинами порядка, д. безпрекословно исполнять-

ся всѣми воин. чинами, несмотря на старш-во въ чинахъ. Въ исполненіи К. возложенныхъ на него обяз-тей ему д. оказывать содѣйствіе мѣстн. воен. и гражд. нач-во, чины жандарм. полиц. упр-нія и ж.-д. упр-нія. Ближайш. образомъ права и обяз-ти К. опредѣлены въ Полож. о К. ж.-д. и водн. участковъ въ мирн. время (пр. по в. в. 1912 г., № 156), въ воен. время—особ. положеніемъ.

**IV. К. и оберъ-К.** Такъ назывались установленные Петромъ Вел. областные правители. До 1715 г. К. были и нач-ками г-зоновъ и уѣздн. правителями, позднѣе же они теряютъ гражд. власть и остаются только воен. нач-ками. Какъ гражд. правители К. б. подчинены губ-рамъ, а какъ нач-ки г-зоновъ—ген.-фельдм-ламъ. Имп. Павелъ I расширилъ права К., разрѣшивъ имъ дѣлать донесенія ему лично. Въ 1803 г. К. б. изъяты изъ вѣдѣнія губернаторовъ. Оберъ-К. были выше К. и хотя назначались только по провинціямъ, но иногда исполняли должности вице-губернаторовъ и даже губернаторовъ.

**V. К. корпусный,** въ воен. время входитъ съ составъ к-са; онъ исполняетъ распоряженія нач-ка штаба к-са, по охраненію въ к-сѣ порядка и благоустройства въ в.-полиц. отношеніи. Въ непосредственномъ его вѣдѣніи и распоряженіи находится состоящая при к-сѣ жандармск. часть; сверхъ того, ему подчиняется весь образъ корпус. штаба. Корпус. К. содержитъ подъ стражей шпіоновъ и задержанныхъ подозрит. лицъ, прискиваетъ проводниковъ, содержитъ и пересылаетъ неприят. дезертировъ, приводитъ въ исполненіе приговоры корпус. суда. (Пол. о полв. упр-ніи войскъ, пр. по в. в. 1890 г. № 62).

**VI. К. крѣпости.** Управление каждой кр-стью вѣряется К. кр-сти, соединяющему въ своемъ лицѣ общее начальствованіе надъ всѣми частями войскъ, упр-ніями, учр-ніями, зав-ніями и лицами, входящими въ составъ крѣп. г-зона, всѣми инжен. сооружениями, арт. вооруженіемъ и разл. рода вспомогат. средствами обороны, равно складами и запасами, предназначенными для мирныхъ и для боев. потребностей кр-сти. По отношенію къ войскамъ, квартирующимъ въ кр-сти, но не входящимъ въ составъ г-зона, К. предоставляется право лично или черезъ нач-ка крѣп. штаба производить смотры въ отношеніи числ-сти и состоянія въ нихъ тѣхъ предметовъ, к-рые имѣютъ связь со службой въ кр-сти. Обяз-ти и права К. кр-сти опредѣляются сообразно тому, находится ли кр-сть въ мирномъ, воен. или осад. положеніи. *При мирномъ положеніи*, для возм-сти обезпечить кр-сть отъ нечаян. нападенія, К. ставится въ обяз-ть постоянно наблюдать за исправ. состояніемъ всѣхъ частей устройства г-зона, вооруженія и снабженія кр-сти. Чтобы защищать кр-сть съ должн. упорствомъ, К. обязанъ заблаговр-но составить: а) планъ (проектъ) обороны кр-сти и б) планъ приведенія кр-сти въ готовность къ оборонѣ (мобил-ція кр-сти), каковыя составляются на основаніи особой инструкціи и указаній нач-ка воен. округа. К. обязанъ знать весь крѣп. районъ, опредѣляемый линіей фортовъ и 7-верст. полосой отъ линіи огня передов. верковъ укр-ній и фортовъ, и подступы къ кр-сти въ предѣлахъ одного перехода и требовать знанія того же отъ своихъ подчиненныхъ. К. кр-сти пользуется правами въ кр-стяхъ 1-го кл. командующаго неотдѣльн. к-сомъ, а 2 и 3-го кл.—нач-ка д-зи. По отношенію къ гражд. властямъ и населенію К. имѣетъ слѣд. права: гражд. власти обя-



заны доставлять ему свѣдѣнія о благонадежности жителей и средствахъ края, о вновь вводимыхъ въ районѣ кр-сти полиц. мѣрахъ, о прибывающихъ воин. командахъ и иностранцахъ, о духѣ и настроеніи жителей. Въ предѣлахъ крѣп. района всякаго рода акты на права собств-сти, владѣнія или пользованія недвиж. имуществомъ совершаются не иначе, какъ по представленіи удостовѣренія объ отсутствіи препятствій со стороны К. (эспланадныя правила); это правило не распространяется на Спб. кр-сть и кр-сти въ Финляндіи. К. имѣетъ право выселять изъ кр-сти лицъ, присутствіе коихъ имъ будетъ признано вреднымъ. При состояніи кр-сти *на военномъ положеніи* К. приводитъ ее въ готовность къ оборонѣ, согласно плану, получаетъ право заимствовать деньги изъ всѣхъ казен. мѣстъ, удаляетъ изъ кр-сти семейства в-служащихъ; имѣетъ право наряжать жителей на крѣп. работы, брать у нихъ матеріалы, перевоз. средства и припасы довольствія, производя за работы и за все взятое уплату по утвержденнымъ цѣнамъ или выдавая квитанціи. Гражд. власти обязаны при этомъ немедленно и безпрекословно исполнять всѣ требованія К. и оказывать полное содѣйствіе къ успѣш. выполненію его распоряженій. Город. и уѣздн. полиція поступаетъ въ полное подчиненіе К. До наступленія дѣйствія. обложенія кр-сти непр-лемъ К. поддерживаетъ, по возм-сти, установленный административ. порядокъ и обычное отправленіе полиціею служебныхъ ея обязанностей. Почтов. и телеграф. правит. учрежденія въ крѣпости и ея районѣ поступаютъ въ распоряженіе К-та. К. озабочивается удаленіемъ возможно большаго числа жителей, не исключая и иностр. подданныхъ, изъ кр-сти и населенныхъ пунктовъ, расположенныхъ подъ ея выстрѣлами, облегчая выбывающимъ пріисканіе необходимыхъ перевозоч. средствъ. Затѣмъ онъ объявляетъ всѣмъ жителямъ, оставшимся въ кр-сти, что, при приведеніи ея въ осадн. положеніе, имѣющіеся у нихъ запасы м. б. отобраны, а жителямъ окружности кр-сти, что во время осады никто не будетъ впускать въ кр-сть. К. распоряжается объ удаленіи съ театра воен. дѣйствій лицъ, внушающихъ ему недоувѣріе, не исключая и иностр. подданныхъ, препровождая ихъ для этого въ распоряженіе гражд. власти. При состояніи кр-сти *въ осадномъ положеніи* К. получаетъ права ком-ра отдѣл. к-а, а по отношенію къ гражд. населенію—права гл-щаго въ мѣс-ти, объявленной на воен. положеніи. Во время осад. положенія К. имѣетъ право уменьшать или увеличивать установленный закономъ размѣръ довольствія г-зону, а равно и устанавливаетъ порядокъ замѣны одного продукта другимъ. Съ объявленіемъ осад. положенія въ кр-сти учреждается *совѣтъ обороны*, подъ предсѣд. К., изъ нач-ковъ: крѣп. штаба, арт-рии и инж-ровъ, старш. нач-ка войск. пѣх. г-зона и нач-ковъ отдѣловъ обороны. Совѣтъ собирается по распоряженію К. Разсужденія и заключенія совѣта сохраняются въ тайнѣ и записываются нач-комъ крѣп. штаба въ особый секрет. журналъ, въ к-рый вносятся, въ случаѣ разногласія, и отдѣльныя мнѣнія. Вся отвѣт-ность по надлежащей оборонѣ кр-сти возлагается лично на К. Въ силу этого для него необязательны мнѣнія и заключенія совѣта, и ему предоставляются полная свобода дѣйствій и право отступать отъ полученныхъ

инструкцій. Въ помѣщеніи совѣта должны находиться: 1) общій планъ кр-сти, 2) подроб. планъ атакованной части ея, 3) подроб. карта окрес-тей крѣпости, 4) журналъ хода обороны кр-сти по днямъ и 5) общій журналъ воен. дѣйствій, въ к-рый вносятся также отличные подвиги чиновъ г-зона. На упомянутыхъ выше планахъ обозначаются ежедневно нач-комъ инженеровъ: а) осадн. работы непр-ля, б) инж. работы, предпринятыя обороною, и совмѣстно съ нач-комъ арт-рии: в) размѣщеніе арт-рии кр-сти, а съ нач-комъ крѣп. штаба: г) расположеніе непр-скихъ и своихъ войскъ. На картѣ же окр-стей кр-сти нач-къ штаба ежедневно отмѣчаетъ пункты, въ к-рыхъ замѣчено или предполагается, по собраннымъ свѣдѣніямъ, присутствіе непр. войскъ. Оба вышеуказанные журнала ведутся подъ наблюденіемъ нач-ка крѣп. штаба. Принимая самыя строгія мѣры, чтобы непр-ль не могъ имѣть сношенія съ кѣмъ-либо изъ жителей кр-сти или г-зона, К. и самъ, безъ особой крайности, не д. имѣть такихъ сношеній. Въ случаѣ неизбежности переговоровъ К. никогда не выходитъ лично изъ кр-сти, а ведетъ ихъ черезъ оф-ровъ испытанной твердости, смѣлости и преданности престолу и отечеству. К. д. отвергать съ твердостью всякія предложенія непр-ля и всѣми способами поддерживать мужество г-зона, имѣя въ виду, что каждый день сопр-ленія кр-сти м. имѣть рѣшающее вліяніе на исходъ войны. Въ случаѣ взятія непр-лемъ кр-сти К. не разлучается съ ея г-зономъ и обязанъ нести одинаковую съ нимъ участь. Если кр-сть будетъ взята непр-телемъ, то К. ея предается суду, составъ коего опредѣляется каждый разъ по особому Высоч. повелѣнію. Отъ этого суда зависитъ оцѣнка мѣръ, принятыхъ К. кр-сти для обороны, и затѣмъ признаніе, исполнилъ ли онъ свой долгъ или же взятіе кр-сти д. быть вѣнено ему въ вину. (Подробнѣе см. Пол. объ упр-ніи кр-стями, пр. по в. в. 1901 г. № 358, 1908 г. № 170 и 1909 г. № 2).

**VII. К. этапный**, ближайшій и отвѣтственный исполнитель распоряженій нач-ка этаповъ. Въ подвѣдомственномъ ему районѣ этапный К. есть мѣстный представитель воен. власти, непосредств. нач-къ всѣхъ воин. командъ и чиновъ этапа для мѣстной, караульной, конвойной и в.полицейск. службы. Этапн. К. подчиняются всѣ расположенныя, а также проходящія черезъ его районъ разнаго рода нештатныя маршевыя воин. команды, слѣдующія къ арміи и обратно. Въ странахъ, занятыхъ по праву войны, этапн. К. подчиняются всѣ безъ исключенія существующіе во вѣренномъ ему районѣ мѣстн. органы гражд. админ-ціи и полиціи, впредь до учрежденія въ занятомъ краѣ особаго гражд. упр-нія. (Прил. № 9 къ ст. 577 Пол. о полев. упр-ніи войскъ въ воен. время).

**КОМЕНДОРЪ**. Званіе К. присваивается только тѣмъ н. чинамъ флота, к-рые выдержали экзаменъ по окончаніи курса въ учебно-арт. отрядѣ. Въ рус. флотѣ съ его основанія и до середины XIX ст. наводчиками и прислугой у пушекъ назначались болѣе расторопные и способные изъ матросовъ по выбору судов. нач-ва. Всѣ они назывались К. и обучались у своего же орудія. Въ 1853 г. впервые на пароходѣ *Владимиръ* (Черн. море) К. проходили курсъ стрѣльбы уже по программѣ, выработанной ком-ромъ, Г. И. Бутаковымъ. Послѣ Севастопол. кампаніи, съ появленіемъ во флотѣ нарѣзн. пушекъ, К. уже

опред. время учатся стрѣлять и изучаютъ материал. часть. Такъ, съ 1860 г. на практич. эс-дрѣ Балт. моря, подъ ком. к.-адм. Г. И. Бутакова, к-бли стрѣляютъ по шатамъ для обученія и тренировки молод. К. Въ 1867 г. на той же эс-дрѣ уже существуютъ состязат. К-скія стрѣльбы. Въ 1870 г. кап.-лейт. Акимовъ приспособилъ руж. стволъ къ пушкѣ для тренировки К. въ стрѣльбѣ изъ орудій руж. пулями. Въ наст. время молодые матросы весною, по окончаніи обученія въ отрядѣ новобранцевъ, распредѣляются по спец-стямъ, и ученики-К. идутъ въ плаваніе на учебно-арт. отрядѣ; здѣсь они раздѣляются на К. мин. судовъ и К. для к-блей съ арт-рѣй крупн. клб. К. мин. судовъ изучаютъ установки только противомин. арт-рѣй, а также получаютъ элементар. свѣдѣнія о мин. стрѣльбѣ. Лѣтомъ всѣ ученики-К. проходятъ курсъ комендор. стрѣльбъ, начиная со стрѣльбъ пулями, знакомятся съ установками и арт. службой во флотѣ, а осенью, послѣ состязат. стрѣльбъ, посылаются въ Кронштадтъ, въ школу; здѣсь они проходятъ теоретич. курсъ, въ программу к-раго входятъ: словесность, ариѳметика, свѣдѣнія изъ географіи, стрѣльба (элементар. свѣдѣнія изъ внѣш. баллистики), изученіе оруд. станковъ, установокъ, замковъ и подачи. Резул-ты стрѣльбъ и экзаменовъ заносятся въ особую аттестац. тетрадку, к-рая является характеристикой К. Весной, послѣ экзамена при школѣ, ученики получаютъ званіе К. (знакъ — двѣ скрещенныя пушки на рукавѣ) и расписываются на суда флота; болѣе успѣшныя оставляются при отрядѣ еще на годъ занимать на арт. у.-оф-ра. На судахъ флота К. назначаются первыми и вторыми наводчиками, а также къ важнѣйшимъ обязанностямъ у орудій — хозяиномъ пушки, замочнымъ. Хозяинъ содержитъ орудіе, станокъ и принадлежность въ исправности и чистотѣ. Мѣста наводчиковъ и хозяевъ считаются почетными; за исполненіе этихъ обязанностей К. получаютъ добавоч. содержаніе въ размѣрѣ 90 к. въ мѣс. Всѣ арт. работы на к-блѣ во время плаванія производятся К. подъ непосредств. наблюдениемъ арт. оф-ра. К. несутъ строев. вахт. службу наравнѣ съ остал. командой, но на ходу къ спасат. буйку и къ сигнал. пушкѣ ставятся только К. На имѣющіеся вакансіи, по выбору судов. нач-ва, лучшіе изъ К. по поведенію и знаніямъ производятся въ «старшіе К.», получаютъ 1 р. прибавки въ мѣс. и кругъ на рукавѣ. На дѣйствит. службѣ К. получаетъ во время плаванія 5 р. 17 к., старшіи К. — 6 р. 17 к. и арт. у.-оф-ръ — ок. 14 р., а на сверхсрочной службѣ — ок. 22, 23 и 34 р. Въ виду дороговизны обученія К. (за лѣто больше 1.500 р.) и практич. стрѣльбъ, принимаются всѣ мѣры для привлеченія на сверхсрочную службу К., въ особ-сти наводчиковъ. Для улучшенія стрѣльбы въ рус. флотѣ существуютъ ежегод. К-скія состязат. стрѣльбы, и лучшіе стрѣлки и наводчики, а также прислуга призовыхъ пушекъ поощряются многочисл. призами. Лучшіи К.-стрѣлокъ въ учебно-арт. отрядѣ получаетъ призъ Его Имп. Вел-ва (произ-во въ у.-оф-ры, зол. часы и денги). Денеж. призы и нагруд. знаки К. торжест-но выдаются при собраніи оф-ровъ и команды к-бли.

**КОМИНГСЪ.** См. **Деревянное судостроеніе и Желѣзное судостроеніе.**

**КОМИССАРИАТСКАЯ ЭКСПЕДИЦІЯ.** См. **Кригсъ-комиссаріатъ.**

**КОМИССАРИАТСКІЙ ДЕПАРТАМЕНТЪ.** См. **Кригсъ-комиссаріатъ.**

**КОМИССАРИАТЪ.** См. **Кригсъ-комиссаріатъ.**

**КОМИССАРЫ ВОЕННЫЕ.** См. **Военные комиссары.**

**КОМИССИИ (КОМИТЕТЫ) ВОИНСКІЯ ВРЕМЕННЫЯ,** коллегіи, учрежденныя для предварит. обсуждения и разработки какого-либо воен. вопроса или совокупности ихъ. Однимъ изъ первыхъ учр-ній, носившихъ офиц-но это названіе, была врем. К. 1682 г., подъ предсѣд. кн. Голицына, собранная для обсужденія обстоят-въ, вызвавшихъ неудачу Чигиринск. походовъ. Членами этой врем. К. были выборные люди изъ числа рейтар. и пѣхот. стольниковъ (ген-ловъ и полк-ковъ), а также изъ числа начальн. людей стрѣлецк. и простыхъ дворянъ и дѣтей боярскихъ. Журналовъ засѣданій этой К. не сохранилось. Гл. вниманіе выборныхъ б. обращено на отсутствіе опредѣл. и однообраз. орг-заціи войск. частей и на полное незнакомство высш. нач-ковъ съ основ. положеніями ратн. дѣла. Постановленія по этимъ вопросамъ вылились въ слѣд. формулу: «Стольникомъ и стряпчимъ, и дворянамъ, и жильцомъ служить полковую службу по прежнему и росписати бы ихъ въ роты, а не въ сотни, а вмѣсто бы сотенныхъ головъ, для лучшаго устроенія и крѣпкаго противъ непр-лей стоянія, быти у нихъ ротмистромъ и поручникомъ изъ стольниковъ и изъ стряпчихъ и изъ дворянъ и изъ жильцовъ и изъ всѣхъ родовъ и чиновъ съ головы безпремѣнно, и межъ себя безъ мѣстъ и безъ поддора, кому въ какомъ чинѣ Великій Государь укажетъ; а быти въ полку по 6 ротъ, а въ ротѣ по 60 чел. и тѣхъ ротмистровъ съ ихъ роты вѣдать старшему ротмистру». Царь Ѳеодоръ Алексѣевичъ согласился съ этимъ постановленіемъ. Вслѣдъ за симъ члены к-сиіи обратились съ челобитіемъ, чтобы «никому ни съ кѣмъ впредь разрядомъ и мѣсты не считаться, и разрядные случаи и мѣста оставить и искоренить, чтобы впредь отъ тѣхъ случаевъ въ Его Государевыхъ ратныхъ и во всякихъ дѣлахъ помѣшки не было». Это челобитіе привело, какъ извѣстно, къ уничтоженію мѣстничества. При Петрѣ В. воен. вопросы разрабатывались имъ самимъ или кѣмъ-либо изъ приближенныхъ къ нему лицъ, а впослѣдствіи — въ учрежд. имъ пост. воен. коллегіи, а потому врем. воен. К. при немъ не было. При преемникахъ же Петра встрѣчаемъ цѣлый рядъ врем. воен. К. Въ 1727 г. б. учреждена врем. К., к-рой б. поручено «разсмотрѣть какъ о сухоп. арміи, такъ и о флотѣ, чтобъ оныя безъ великой тягости народной содержаны были» (1-е Полн. Собр. Зак., т. VII, № 5.017, п. 1, 1727 г.). Но, какъ видно изъ Выс. утв. доклада Верх. тайн. сов. 1729 г. (1-е П. С. З., т. VIII, № 5.474), хотя въ эту К. «и персоны б. назначены, но въ дѣйство она произведена не была». Вслѣдствіе этого, тогда же б. образована новая врем. К. для разсмотрѣнія вопроса, «какимъ бы образомъ армію въ добромъ и исправн. порядкѣ содержать безъ излиш. расходовъ». Однако, и эту К. постигла участь предыдущей: и она не была въ дѣйство произведена». Въ 1730 г. снова б. учреждена врем. К.; эта новая К. получила опредѣл. указанія, какъ она

д. б. вести свои работы. Она д. б. взять табель арміи Петра В. 1720 г. и «по оной табели поступать градусами», а именно: 1) «имѣть разсужденіе о генеральствѣ»: не слѣдуетъ ли его убавить или прибавить; 2) пересмотрѣть штаты пѣх. и кав. полковъ: не слѣдуетъ ли измѣнить ихъ орг-зацію, а также уменьшить число нестроевыхъ; 3) разсмотрѣть солдатск. обмундированіе и снаряженіе: не слѣдуетъ ли измѣнить сроки службы мундир. одежды, «понеже при семь пунктѣ солдаты особливо обижены бывають и многіе непорядки происходятъ»; 4) разсмотрѣть вооруженіе, «дабы во всей арміи огненное ружье одной калибры было, яко же въ томъ при какой баталіи и акціи необходимая нужда есть»; 5) разсмотрѣть дачу провіанта и фуража: не требуетъ ли она какихъ-либо измѣненій; а также обсудить вопросы, какъ заготовлять этия рипасы, «сколько возможно къ облегченію народному», и гдѣ учреждать провіант. магазины въ предвидѣніи, «откуда какое непріят. нападеніе быть можетъ»; 6) разсмотрѣть оклады денеж. жалованья, чтобы уравнивъ въ этомъ отношеніи русскихъ съ иноземцами; 7) разсмотрѣть полков. книги и установить, если понадобится, новыя, чтобы имѣть возм-сть вести правильный учетъ деньгамъ, поступающимъ въ полки на ихъ содержаніе; 8) установить порядок, к. обр. надлежитъ производить «генеральный смотръ и мунстрованіе» кажд. полку 2 раза въ годъ, а именно «весною, передъ начатіемъ кампаніи, и осенью, по окончаніи оной», чтобы армія не отставала въ обученіи; 9) установить во всѣхъ полкахъ «экзерциціи однѣ и равныя», т.-е. пересмотрѣть строев. уставы и сдѣлать ихъ однообразными для всѣхъ частей войскъ; 10) установить правила о содержаніи и службѣ солдат. дѣтей и, наконецъ, 11) разсмотрѣть новыя воин. артикулы, к-рыя были составлены въ послѣд. годы жизни Петра В., но утвержденія при немъ не получили (1730 г., 1-е П. С. З., т. VIII, № 5.571). Эта обширная и всесторонне обдуманная программа, составленная Минихомъ, дала К. твердую точку опоры для ея сужденій, и дѣло пошло такъ быстро, что къ авг. 1731 г. труды ея б. окончены (1731 г., 1-е П. С. З., т. VIII, № 5.835). Врем. К. 1730—31 гг., руководимая Минихомъ, затронувъ наиб. животрепещ. вопросы о компл-ніи, содержаніи и обученіи арміи, дала имъ такія рѣшенія, к-рыя въ изв. степени улучшили воен. и войск. бытъ. Для лучшей постановки обученія арміи б. учрежденъ фактич. контроль надъ строев. нач-вомъ путемъ періодич. смотровъ, производимыхъ особ. инспекторами. Для лучшаго учета денегъ, отпускаемыхъ на содержаніе частей войскъ, б. учреждена тщател. повѣрка всѣхъ прих.-расх. войск. частей въ особой счетной контролѣ воен. коллегіи. Но вмѣстѣ съ тѣмъ было выработано «для лучшаго въ полкахъ порядка» 29 формъ для полк. книгъ и 7 формъ для ротн. отчетности (1-е П. С. З., т. VIII, № 6.003, 1732 г.), чѣмъ б. заложенъ прочн. фундаментъ той канцелярщинѣ въ видѣ «хозяйств. отчетности», к-рая до сихъ поръ лежитъ тяжел. бременемъ на нашей арміи. Затѣмъ, для компл-нія арміи музыкантами, писарями и т. под. «нестроев. служащими», а также по мѣрѣ надобности, и строев. у.-оф-рами, при гарниз. полкахъ б. открыты школы для солдатскихъ дѣтей, — всего 49 школъ на 4 т. ч. (1-е П. С. З., т. IX, № 6.767, 1735 г.). При этомъ имѣлась цѣль, «дабы госу-

дарству въ рекрутахъ облегченіе быть могло», и устанавливалось въ видѣ основ. положенія, что дѣти отцовъ, взятыхъ въ воен. службу, также «принадлежатъ къ воин. службѣ» (им. ук., 1-е П. С. З., т. IX, № 6.188, 1732 г.). Затѣмъ, ради «сокращенія расходовъ» на армію, К. уменьшила на 9 т. ч. штаты полев. полковъ по мирн. времени, понизивъ этимъ боев. силу арміи, хотя оставила въ то же время воен. бюджетъ въ прежнихъ размѣрахъ. Семилѣт. война выяснила отсталость рус. арміи въ воен. техникѣ, и послѣ нея въ 1762 г. б. образована, подъ предстѣд. Петра III, врем. К. «для приведенія войскъ въ лучш. состояніе» (1-е П. С. З., т. XVI, № 11.461, 1762 г.). К. Петра III ввела въ нашей арміи прус. уставъ, обмундир-ніе, порядокъ наим-нія полковъ по фамиліямъ шефовъ и приступила къ реорг-ціи арміи по прус. образцу, измѣнивъ прежде всего штаты арміи, но дѣят-сть ея не могла оказать вліяніе, т. к., спустя 4 мѣс. послѣ образованія этой врем. К., съ вступленіемъ на престолъ Екатерины II, б. учреждена новая К., но уже съ совсѣмъ друг. характеромъ. Ей б. поручено разсмотрѣть штаты арміи, учрежденный Петромъ III, а вмѣстѣ съ тѣмъ «разобрать произведенный въ то же время генералитетъ», к-рый, дѣйствительно, б. наполненъ совсѣмъ неподходящими людьми по капризу Петра III. Т. обр., эта К. д. б. выполнить функціи высш. аттестац. К. (1-е П. С. З., т. XVI, № 11.605, 1762 г.). Впослѣдствіи на эту же К. б. возложено порученіе привести вообще въ порядокъ командн. элементъ въ арміи (1-е П. С. З., т. XVI, №№ 11.668, 11.707, 1762 г.). Вмѣстѣ съ тѣмъ она д. б. разсмотрѣть всѣ вопросы, касавшіеся той или другой стороны воен. быта, начиная отъ стоимости арміи, порядка компл-нія ея, условій прохожденія службы чиновъ ея, довольствія и обученія. Поэтому она пересмотрѣла и всѣ уставы, въ особ-сти строев. и полев. службы, т. к. уст. внутр. службы, а также уст. стрѣльбы еще не были выдѣлены изъ общаго понятія обученія строю и расположенія на квартирахъ. Улучшивъ нѣск. технику обученія нашей арміи, эта врем. К. не могла, однако, измѣнить сколько-нибудь существенно друг. сферы ея жизни: ни компл-ніе, ни порядокъ прохожденія службы, т. к. все это было тѣсно связано съ вполнѣ окрѣпшимъ внутр. строемъ жизни гос-тва, основаннымъ на преоблад. значеніи дворянства и полномъ обезличеніи крестьянства. Имп. Павелъ, при вступленіи на престолъ, также образовалъ въ 1798 г. ком-тъ для разсмотрѣнія положенія арміи, побуждаемый къ этому, гл. обр., чрезвыч. разстройствомъ финансовъ, причинами коего были отчасти войны, веденныя при Екатеринѣ, отчасти неумѣлое веденіе госуд. хозяйства, а отчасти беспорядочность въ госуд. отчетности. Необходимо б. во что бы то ни стало уменьшить расходы гос-тва, почему ком-ту и б. поручено изыскать средства къ сокращенію арміи. Ком-тъ нашель возможнымъ уменьшить штаты настолько, что получалось сбереженіе на большую для тогдашн. бюджета сумму въ 5 милл. р. (1-е П. С. З., т. XXV, № 18.308, 1798 г.). Подобныя же врем. К. б. образованы и по вступленіи на престолъ Имп. Александра I, для арміи и для флота (1-е П. С. З., т. XXVI, № 19.926, 1801 г. и т. XXVII, № 20.383, 1802 г.). Къ образованію ихъ побудила, гл. обр., опять-таки необходимость согласовать содержаніе арміи и флота съ госуд. средствами. В.-сухопут. К. д. б.

имѣть въ виду слѣд. гл. предметы: 1) опредѣленіе числа войскъ и общаго ихъ положенія, основаннаго на необходимости внѣшней обороны и сохраненія внутр. тишины; 2) «опредѣленіе числа войскъ по разл. ихъ родамъ и именованіямъ каждаго, что опредѣляется мѣстн. положеніемъ гос-тва, свойствомъ народа, силами сосѣдей и способами внутр. содержанія»; 3) число людей въ полку и ротѣ; 4) продовольствіе войскъ; 5) положеніе ремонтн. суммы на лошадей; 6) одежда войскъ, «чтобъ съ меньшими издержками дать одежду видъ наиб. воинственный и прочный и не только для всѣхъ оборотовъ службы и для сохраненія здоровья и бодрости солдатъ вообще удобнѣйшій, но и кажд. роду войскъ приличнѣйшій»; 7) вооруженіе войскъ пѣхотныхъ; 8) вооруженіе конницы; 9) устройство сѣделъ и вообще конск. сбруи; 10) содержаніе кон. арт-ріи; 11) положеніе о пенсіяхъ в-служащимъ и вдовамъ ихъ (1-е П. С. З., т. XXVI, № 19.926, 1801 г.). Какъ видно изъ этого перечня, программа занятій К. была очень широка и разнообразна, но рѣзко бросается въ глаза отсутствіе въ ней вопроса о компл-ніи войскъ и вопроса о расположеніи войскъ и службѣ ихъ внутри гос-тва, а также вопроса о войсков. обученіи. При сравненіи этой программы съ «градусами» врем. К. 1730—31 гг. нельзя не отдать предпочтенія послѣдней. Тамъ б. видно, что К. созвана для устраненія нѣк-рыхъ недостатковъ въ арміи, обнаружившихся совершенно отчетливо на практикѣ; здѣсь же, въ программѣ занятій К. Имп. Александра I, поражаешь ея полн. оторванность отъ дан. момента времени, ея теоретичность, одинаково пригодная для всѣхъ временъ и всѣхъ народовъ, а потому результаты дѣят-сти ея были ничтожны. Кроме врем. К., разсматривавшихъ положеніе нашей арміи вообще, съ госуд. точки зрѣнія, созывались нерѣдко врем. К. и по отдѣл. вопросамъ воен. быта. Безъ всякаго сомнѣнія такихъ К., какъ показываетъ опытъ ближайш. къ намъ времени, было очень много, но въ П. С. З. сохранились свѣдѣнія только о нѣк-рыхъ изъ нихъ. Такъ, напр., въ 1757 г., при Императрицѣ Елисаветѣ, б. созвана врем. К. для разсмотрѣнія вопроса о нашихъ кр-стяхъ, т. к. съ открытіемъ въ томъ же году воен. дѣйствій противъ Пруссіи оказалось, совсѣмъ неожиданно для центр. прав-ства, что этотъ важный вопросъ находится въ хаотич. состояніи (1-е П. С. З., т. XIV, № 10.705). Къ числу особо плодотвор. спец. врем. К. надо отнести «К. для составленія уставовъ и положеній», к-рая менѣе чѣмъ въ годъ (съ 9 мрт. 1811 г. по янв. 1812 г.) выработала 3 обширныхъ и весьма важн. законодат. акта, а именно: учрежденіе воен. мин-ства 1812 г., наказъ воен. мин-ству и учрежденіе для упр-нія большой дѣйств. арміи 1812 г. Во главѣ этой К. стоялъ д. с. с. М. Л. Магницкій, талантливый сотрудникъ М. М. Сперанскаго. К-сія Магницкаго была, въ сущности, преемницею работъ особаго «ком-та для изысканія способовъ къ кратч. дѣлопр-ву въ воен. коллегіи и ея экспедиціяхъ», к-рый б. образованъ 10 іюня 1808 г. изъ 8 чл. и въ теченіе 3 л. своего существованія «не могъ сдѣлать никакихъ прочныхъ образованій и даже не доставилъ собранія свѣдѣній и законовъ по какой-либо отдѣл. части». Въ виду столь безотрад. положенія работъ ком-та, онъ б. упраздненъ, а всѣ его работы б. переданы въ К-сію Магницкаго. Затѣмъ, въ этотъ же періодъ жизни нашей

арміи, у насъ были и другія врем. К., имѣвшія непосредственное отношеніе къ арміи и чрезвычайно своеобразныя по той роли, какую онѣ играли въ ея жизни. Въ нач. Семил. войны б. учреждена «конференція при Выс. Дворѣ», гл. задачей к-рой было непосред. рук-ство всѣми дѣйствіями и движеніями дѣйств. арміи. Вліяніе ея на успѣшность воен. дѣйствій было столь неблагоприятно, что даже австр. прав-ство просило предоставить гл-щимъ арміями большую свободу дѣйствій. Несмотря на этотъ неудач. опытъ, черезъ 12 л., когда началась война съ Турціей, снова б. учрежденъ, подъ предсѣд. Екатерины II, особый «совѣтъ при Высоч. Дворѣ», на обяз-сти к-раго лежало «имѣть какъ разсужденія, такъ и бдѣнія, дабы ничего не было упущено, что служить м. къ оборонѣ и безопасности гос-тва, также и къ воен. дѣйствіямъ» (1-е П. С. З., т. XVIII, № 13.232, 1769 г.). Но, благодаря личн. качествамъ Екатерины, умѣвшей отличать вредное отъ полезнаго, дѣят-сть этого совѣта отличалась тою особенностью, что, въ противоположность конференціи Императрицы Елисаветы, онъ не вмѣшивался въ распоряженія ком-щихъ арміями, предоставляя имъ полную самостоятельность, а указывалъ лишь цѣли войнъ и намѣчалъ театры воен. дѣйствій; гл. же вниманіе свое обращалъ преимущ-но на своевр-сть снабженія дѣйств. арміи всѣмъ необходимымъ. Этотъ совѣтъ со времени образованія существовалъ безъ перерыва въ теченіе 32 л. Войны царствованія Императора Александра I, продолжавшіяся непрерывно съ 1805 по 1814 г., вызвали къ жизни очень много врем. К.: необходимость сократить расходы привела къ болѣе строгому обсужденію всѣхъ новыхъ мѣропріятій, и для этой цѣли учреждались соотвѣтств. ком-ты. Затѣмъ, успѣшность преобразованій, проведенныхъ въ жизнь во время войнъ, д. б. имѣть послѣдствіемъ пробѣлы, и для исправленія ихъ приходилось образовывать тоже особые врем. ком-ты. Наконецъ, злоупотребленія по комиссаріат. и провіант. вѣд-вамъ повлекли за собою учрежденіе особ. К., на обяз-сть к-рыхъ легло опредѣленіе дѣйствит. расходовъ и обнаруженіе виновныхъ. Въ общемъ, во второй пол. царств-нія Александра I въ воен. вѣд-вѣ, рядомъ съ пост. органами упр-нія, существовало много комитетовъ и чл., дѣйствовавшихъ на основаніи каждаго разъ устанавливавшихся правилъ. Число учрежденій послѣдней категоріи по всѣмъ вѣдомствамъ достигло такого большого количества, что 21 янв. 1817 г. ст.-секр. Госуд. Сов. В. Р. Марченко, по Выс. повелѣнію, сдѣлалъ запросы всѣмъ мин-ствамъ относительно числа учрежденныхъ въ нихъ ком-товъ и К., цѣлей, для к-рыхъ они составлены, успѣшности хода работъ и проч. По повѣркѣ оказалось, что при центр. воен. упр-ніи въ это время существовало 13 ком-товъ и К. Были врем. ком-ты и К. и въ царст-ніе Императора Николая I, но ихъ было, во-первыхъ, мало и, во-вторыхъ, они не имѣли того характера, какъ большинство врем. К. предшествовавшихъ царствованій. Несмотря на то, что въ этотъ періодъ времени Россіи пришлось вести много войнъ и что нѣк-рыя изъ нихъ дали весьма цѣнн. указанія на необходимость усовершен-нія разл. сторонъ нашей вооруж. силы, эти указанія, подъ вліяніемъ успѣха, б. оставлены безъ должн. вниманія. На врем. К. возлагались лишь задачи частн. характера. Въ 1827 г., по Выс. повелѣнію, б. образована врем. К. по раз-



работкѣ кварт. вопроса. По докладу этой К., чтобы построить казармы для всѣхъ войскъ гос-тва и замѣнить отбываніе воин. пов-сти натурою денеж. взносов, необходимо было затратить 120 милл. р. единовр-но и, сверхъ того, ежегодно на ремонтъ употреблять 9—10 милл. За неимѣніемъ свобод. средствъ предположеніи врем. К. остались безъ исполненія. 16 іюля 1832 г. образованъ врем. ком-тъ, подъ предсѣд. т. с. баронета Вилліе, для пересмотра правилъ о принятіи раненыхъ воин. чиновъ подъ покров-ство Александр. ком-та. Проектъ врем. К., подъ названіемъ «Правила въ руководство медиковъ при освидѣтельствovanіи раненыхъ воин. чиновъ и опредѣленіи класса, къ коему слѣдуетъ причислить ихъ по степени полученныхъ ими ранъ», удостоился Выс. утв. 26 дкб. 1832 г. Въ 1835 г. учрежденъ б. подъ предсѣд. д. ст. сов. Боровкова врем. ком-тъ для провѣрки составленнаго подъ рук-ствомъ Сперанскаго г.-м. Ахшарумовымъ перваго въ Россіи С. В. П. Работы свои врем. ком-тъ закончилъ въ 1838 г. Въ 1839 г. послѣдовало Выс. повелѣніе объ учрежденіи врем. ком-та для составленія проекта положенія объ устройствѣ Кавказск. лин. казач. войска. Ком-тъ этотъ за 6 л. своего сущ-нія выработалъ положеніе объ этомъ войскѣ, к-рое б. утверждено въ 1845 г. Въ 1844 г., по Выс. повелѣнію, б. образованъ, подъ предсѣд. гр. Берга, врем. ком-тъ, разсматривавшій вопросъ о бракахъ оф-ровъ. Проектъ ком-та б. оставленъ безъ послѣдствій. Въ 1845 г. послѣдовало по гражд. вѣд-ву изданіе улож. о нак. На согласованіе съ нимъ дѣйствовавшего въ то время уст. в.-угол. (изд. 1839 г.) и на систем. исправленіе послѣдняго воен. мин-ромъ кн. Чернышевымъ испрошено б. въ 1846 г. Выс. соизволеніе, для чего тогда же б. учреждена врем. К. Впослѣдствіи къ участию въ трудахъ этой К. б. приглашенъ сен. т. с. Капгеръ, к-рымъ почти исключ-но и б. исполнены всѣ пригото-вит. работы. Особенно много К. и ком-товъ было въ царст-ніе Имп. Александра II. Недостатки нашей воен. системы, обнаруженные во время Вост. войны 1854—55 гг., были настолько крупны, а пост. неудачи нашихъ войскъ такъ тревожили обществ. мнѣніе, что явились неизбѣжными крупн. воен. реформы. Для обсужденія ихъ основъ Имп. Александръ II въ 1856 г. повелѣлъ образоватъ, подъ наблюденіемъ гр. Ридигера, особ. «К. для улучшеній по воен. части», предсѣд-ля и членовъ к-рой б. предоставлено избрать гр. Ридигеру. На К. б. возложены слѣд. задачи: 1) измѣнить и упростить строев. уставы, 2) улучшить вооруженіе, 3) ввести въ войскахъ особ. упражненія для тѣлес. развитія оф-ровъ и н. чиновъ, 4) составить нов. программу для лѣтн. занятій войскъ, 5) измѣнить систему аттестацій оф-ровъ. Эта врем. К. въ 1862 г. б. упразднена, а вмѣсто нея учрежденъ спец. ком-тъ по устройству и образованію войскъ, переименованный въ 1867 г. въ гл. ком-тъ по устройству и образованію войскъ. Затѣмъ изъ врем. воин. К. и ком-товъ, к-рымъ при Александрѣ II поручалась разработка болѣе важн. вопросовъ, особ. вниманія заслуживаютъ: 1) врем. ком-ты и К. по преобразованію в.-судебн. части: а) ком-тъ 1862 г., подъ предсѣд. г.-ад. Сухожанета, для разсмотрѣнія составленнаго сен. т. с. Капгеромъ «положенія объ охраненіи воин. дисц-ны и взысканійхъ дисц-рныхъ» 1863 г. (нынѣшн. дисципл. уст.); б) въ 1862 г., по утвер-жденіи основ. положеній преобразованія судеб.

части въ Россіи, Имп. Александръ II по всепод. докл. воен. мин-ра г.-ад. Милютина, повелѣлъ для начертанія общ. основаній новаго воен. и мор. судопр-ва и судоустр-ва образоватъ особую К. подъ предсѣд. г.-ад. Крыжановскаго, к-рая съ нбр. 1862 г. по апр. 1863 г. въ 23 засѣданіяхъ составила проектъ «основ. положеній преобразованія в.-судн. части». Составленный затѣмъ, на основаніи этихъ положеній, въ воен. и мор. аудиторіатахъ проектъ в.-судеб. устава поступилъ на окончат. разсмотрѣніе учрежденнаго, по Выс. повелѣнію, въ 1864 г. особаго ком-та, подъ предсѣд. В. К. Константинова Николаевича; в) наряду съ составленіемъ нов. в.-судебн. уст. въ воен. вѣд-вѣ продолжались работы и по исправленію устава в.-уголовнаго. Составленный сенат. Капгеромъ проектъ «воин. уст. о нак.» въ 1864 г., передъ разсмотрѣніемъ въ соедин. присутствіи воен. и мор. ген.-аудиториатовъ, б. переданъ на разсмотрѣніе в.-кодификац. К., съ назначеніемъ въ составъ ея, сверхъ налич. членовъ, по 6 лицъ отъ воен. и мор. вѣд-вѣ и 2 членовъ отъ II отдѣл. Собств. Е. И. В. канцеляріи. К., подъ предсѣд. г.-л. Непокойчицкаго, въ 13 засѣданіяхъ, съ 15 окт. 1864 г. по 18 фвр. 1865 г., обсудила первый раздѣлъ (общ. часть) проекта. Для разсмотрѣнія работъ кодификац. к-сіи б. затѣмъ учреждено въ 1865 г. особое совѣщаніе, подъ предсѣд. В. К. Константинова Николаевича, изъ главноуправляющаго II отд. ст.-секр. гр. Панина, предсѣд-ля деп-та законовъ Гос. Сов. ст.-секр. бар. Корфа, воен. мин-ра г.-ад. Милютина, упр-щаго мор. мин-ствомъ г.-ад. Краббе. По утвержденіи 10 окт. 1866 г. общ. части воин. уст. о нак., разработка проекта особен. части этого устава б. возложена на К., подъ предсѣд. г.-л. Непокойчицкаго. Означенная К. приступила къ работѣ 28 окт. 1866 г. и окончила свое дѣло 4 дкб. 1867 г., имѣя 33 засѣданія. 2) Въ 1856 г., по Выс. повелѣнію, образованъ б. ком-тъ, подъ предсѣд. ген. Ридигера, для предварит. разработки вопроса о бракахъ оф-ровъ. Ком-тъ этотъ окончилъ свою работу въ половинѣ 1857 г., когда б. учрежденъ, подъ предсѣд. г.-ад. Плаутина, новый ком-тъ для окончат. выработки проекта о бракахъ оф-ровъ. Выработанный этимъ врем. ком-томъ проектъ, по разсмотрѣніи въ воен. совѣтѣ, б. утверждёнъ 3 дкб. 1866 г. 3) Для обсужденія вопроса о лучш. устройствѣ в.-учебн. зав-ній, въ 1862 г., подъ предсѣд. гл. нач-ка в.-учебн. зав-ній В. К. Михаила Николаевича, образованъ б. особ. ком-тъ. 4) Для подготовит. работъ по составленію проекта положенія о в.-окр. упр-ніяхъ въ 1863 г. б. учреждено особ. ком-то спец. К., разработавшихъ частн. вопросы, а именно: а) К. подъ предсѣд. г.-ад. гр. Гейдена разработала положенія по команд. части; б) К. подъ предсѣд. г.-л. Семенова и г.-м. Рыдзевскаго составили положенія по арт. и нижн. частямъ и в) К. подъ предсѣд. д. с. с. Цыцурина—положенія по медиц. и госпит. частямъ. Всѣ эти частн. работы поступили затѣмъ въ общ. редакц. К. по составленію положеній о в.-окр. упр-ніяхъ, состоявшую подъ непосред. руководствомъ г.-ад. Милютина. 5) Для составленія положенія о полев. упр-ніи войскъ въ воен. время, подъ предсѣд. воен. мин-ра, составлена б. въ 1865 г. К. Выработанный ею проектъ удостоился Выс. утвержденія 17 апр. 1868 г. Впослѣдствіи (1871 г.) для примѣненія указаній опыта франко-герм. войны къ положенію о полев. упр-ніи войскъ, б. образована новая К., подъ

предсѣд. ген. Непокойчицкаго, закончившая свои работы въ 1876 г., и 1 нбр. этого года нов. положение объ упр-ніи арміей удостоилось Выс. утвержденія. б) Корен. воен. реформы вызвали общій пересмотръ всего воен. законодательства. Въ трудѣ этомъ приняли участіе всѣ упр-нія воен. мин-ства въ лицѣ своихъ представителей, собиравшихся въ особ. совѣщанія, подъ предсѣд-вомъ воен. мин-ра; кромѣ того, для разработки разн. положеній б. учреждаемы особ. К. изъ лицъ, специально знакомыхъ съ дѣломъ. Составленные означ. К. проекты разсылались на разсмотрѣніе войсков. нач-ковъ, мѣстн. упр-ній и всѣхъ лицъ, отъ к-рыхъ воен. мин-ство м. ожидать полезн. указаній. Окончат. обработка всѣхъ новыхъ проектовъ положеній, штатовъ и инструкцій б. возложена на в.-кодификац. К., преобразованную въ 1867 г. въ гл. в.-кодификац. ком-тъ. По вступленіи на престолъ Имп. Александра III въ окт. 1881 г., по Выс. повелѣнію, б. образована особ. К., подъ предсѣд. чл. Гос. Сов. г.-ад. Коцебу, для обсужденія вопросовъ объ улучшеніи устройства воен. упр-нія (см. Военное министерство). 16 нбр. 1882 г., для пересмотра в.-судеб. уст., «въ виду возможно большаго согласованія, по указаніямъ опыта, в.-угол. правосудія съ потребностями воен. службы и дисциплины», б. учреждена, по Выс. повелѣнію, особ. К. изъ членовъ гл. суда и высш. воен. нач-ковъ, подъ предсѣд. г.-ад. Гурко. Т. к. примѣненіе на практикѣ дисциплин. уст. 1869 г. обнаружило нѣк-рые его недостатки, то б. составленъ проектъ новаго уст., к-рый 26 дкб. 1887 г. б. внесенъ для окончат. обсужденія въ особ. К. также подъ предсѣд. г.-ад. Гурко. Въ составъ этой К. м. проч. входили ген. отъ инф. Ганецкій, пр. А. П. Ольденбургскій, г.-ад. Драгомировъ, г.-л. Бобриковъ. К. разсмотрѣла проектъ новаго дисциплин. уст. въ 7 засѣданійхъ (съ 27 янв. по 29 фвр. 1888 г.). Для пересмотра положенія о полев. упр-ніи, весной 1888 г., по Выс. повелѣнію, б. образована К., подъ предсѣд. В. К. Николая Николаевича Старшаго, к-рой и б. составленъ проектъ положенія о полев. упр-ніи войскъ въ воен. время, утвержденный 26 фвр. 1890 г. При Имп. Николаѣ II б. учрежденъ рядъ врем. К., изъ к-рыхъ отмѣтимъ наиб. интересныя и важныя: А) К. для пересмотра штатовъ гл. упр-ній воен. мин-ства, подъ предсѣд. г.-л. Лобко. К. окончила свои работы въ 1900 г., подъ предсѣд. г.-л. Гончарова. Б) Въ фвр. 1898 г. б. образована К. для разработки положенія о предѣл. возрастн. цензѣ оф-ровъ. В) Въ томъ же мѣсяцѣ б. образована К. подъ предсѣд. г.-л. Любвицкаго для разработки вопроса объ увеличеніи содержанія офиц. чиновъ. Проектъ новыхъ окладовъ б. объявленъ въ 1899 г. Г) Та же К. г.-л. Любвицкаго разсматривала вопросъ о бракахъ оф-ровъ. Проектъ К. г.-л. Любвицкаго не нашелъ себѣ сочувствія ни въ печати, ни въ средѣ нач-щихъ лицъ. Д) Въ янв. 1899 г. б. образована нов. К. о бракахъ, подъ предсѣд. г.-м. Бибикова, результатомъ трудовъ к-рой б. положеніе 2 мрт. 1901 г. Е) Въ янв. 1899 г., по Выс. повелѣнію, б. образована, подъ предсѣд. ген. отъ кав. Дохтурова, К. для составленія «Свода правилъ о поединкахъ въ офицер. средѣ». На засѣданіи 20 фвр. 1899 г. предсѣд-лемъ б. предъявлена К. «схема проявленія и не проявленія оф-ромъ инициативы при вызовѣ прот-ка на поединокъ, по причинамъ предосудит-мъ и не предосудит-мъ», при слѣд. въ выс. степени любопыт. заявленіи: «Об-

ращаясь къ разсмотрѣнію этой схемы, считаю необходимымъ указать, что построена она не на произвол. измышленіяхъ, но на основаніяхъ, въ прочности, достовѣрности к-рыхъ не м. б. сомнѣнія, а именно: а) на одномъ изъ общепризнанныхъ свойствъ человѣч. духа и б) на основн. логич. законахъ человѣч. разума, законахъ всеобщихъ и необходимыхъ. Вышеупомянутое свойство есть «волевой импульсъ», иначе выражаясь, «инициатива» дѣйствія. Будучи необходимымъ атрибутомъ всего живого вообще, это свойство, въ частныхъ случаяхъ, можетъ, по силѣ специфич. причинъ, не проявлять своего дѣйствія, при чемъ индивидъ отвѣчаетъ на данный аффектъ инерціею, косностью. Достовѣрность изложеннаго столь несомнѣнна, что доказат-въ не требуетъ. Обращаясь къ вышеказан. логич. законамъ, считаю долгомъ напомнить, что ихъ всего четыре, а именно: 1) законъ тождества, 2) законъ противорѣчія, 3) законъ исключеннаго третьяго и 4) законъ достаточнаго основанія. Для построенія схемы я опирался на два изъ этихъ 4 законовъ, а именно на 2-й и 4-й и на нижеизложенное разсужденіе: при разсмотрѣніи неопредѣл. числа индивидовъ, монады или вообще единицъ, охарактеризованныхъ опредѣл. атрибутомъ, въ отношеніи исключ-но сего послѣдняго и въ виду какихъ-либо опредѣл. условій, всегда можно, по 2-му закону противорѣчія, это неопредѣл. число единицъ раздѣлить на два, и только на два, класса, а именно: а) на классъ единицъ, проявляющихъ при данныхъ условіяхъ, свой атрибутъ или характеристич. свойство, и б) на классъ единицъ, при тѣхъ же условіяхъ оное свойство не проявляющихъ. Дѣленіе это вполне законно и отвергнуто быть не можетъ. Далѣе я разсуждалъ, что проявленіе единицею, монадою, своего характеристич. свойства или существ. ея атрибута, безъ к-раго не была бы она тѣмъ, чѣмъ она есть, д. быть признано явленіемъ нормальнымъ, имѣющимъ свою причину въ природѣ самой монады и не нуждающимся въ какой-либо иной причинѣ. Наоборотъ, не проявленіе единицею или монадою свойственнаго ей атрибута необходимо должно, по 4-му логич. закону, «достаточнаго основанія», быть дѣйствіемъ какой-либо особой причины. Т. к. разсмотрѣнію подлежитъ наличность или отсутствіе «волевого импульса», иначе выражаясь «инициативы дѣйствія», каковая принадлежитъ чисто психич. области, то законно именно въ ней, и въ ней одной, искать причину, по силѣ к-рой не проявляется присущее монадѣ характеристич. ея свойство или существ. ея атрибутъ. Число могущихъ оказаться причинъ—неопредѣленно, тѣмъ точно, какъ неопредѣленно число вышеупомянутыхъ монадъ. Но въ психич. области, благодаря «категорическому императиву», мы обрѣтаемъ въ понятіи «абсолютнаго добра» безуслов. критерій, при посредствѣ к-раго приходимъ къ понятіямъ: «должнаго», «не должнаго», «предосудительнаго», «не предосудительнаго». Вслѣдствіе наличности этихъ понятій и примѣняя 2-й логич. законъ «противорѣчія» къ классификации неопредѣл. числа причинъ, открывается возм-сть подраздѣлить ихъ на 2 класса, а именно: а) на классъ причинъ предосудительныхъ и б) на классъ причинъ не предосудительныхъ. Дѣленіе это вполне законно и опровергнуто быть не можетъ. Перейдя отъ изложенныхъ вполне абстракт. умозаключеній, вѣрность и точность

к-рыхъ не подлежитъ сомнѣнію, къ конкрет. вопросу, изслѣдованіе коего на насъ возложено, мы д. заключить, что все опредѣл. число оф-ровъ рус. арміи, будучи поставлено въ нѣк-рыя опредѣл. условія, необходимо распадается на оф-ровъ трехъ между собою вполне разл. разрядовъ, а именно: 1) на оф-ровъ, к-рые въ этихъ опредѣл. условіяхъ проявляютъ свою личн. инициативу; 2) на оф-ровъ, к-рые въ тѣхъ же условіяхъ этой личн. инициативы не проявляютъ по причинамъ предосудительнымъ; 3) на оф-ровъ, к-рые все въ тѣхъ же самыхъ условіяхъ этой личн. инициативы не проявляютъ по причинамъ не предосудительнымъ. Эти 3 разряда намъ даны предъявляемой схемою, построенной на твердомъ основаніи логич. законовъ, за коими признаны всеобщность и необходимость. Отсюда заключаемъ, что, не взирая на крайнее между оф-рами различіе, какъ въ отношеніи ихъ психич. свойствъ, такъ и въ отношеніи ихъ нравств.-культур. уровня, вышепривед. классификація вмѣщаетъ въ себя всю совокупность нашего офицер. состава, безъ всякаго изъ оной изъятія. Въ виду лежащей на предсѣд-лѣ обяз-сти ставить вопросы на обсужденіе К., равно изымать ихъ изъ такового и направлять по обсуждаемымъ вопросамъ пренія и, принимая во вниманіе, что вѣрность и точность предъявляемой схемы не м. подлежать никакому сомнѣнію, я оную схему на обсужденіе К. не вношу, но предлагаю ее принять какъ основу для предстоящихъ трудовъ К.» К. отвергла это «предложеніе». Труды ея свелись къ безплоднымъ пререканіямъ членовъ и предсѣд-ля. Ж. Въ 1900 г., по Выс. повелѣнію, при гл. штабѣ б. образована К., подъ предсѣд. члена воен. сов., ген. отъ инф. Гончарова, въ составѣ представителей отъ войскъ и отъ всѣхъ гл. упр-ній, для сокращенія переписки въ войскахъ, выработавшая проекты положеній о письмоводствѣ и о срочн. и вѣсрочн. донесеніяхъ. 3) 26 нбр. 1901 г., по Выс. повелѣнію, при гл. в.-судн. упр-ніи б. образована К. изъ чиновъ в.-судеб. вѣд-ва при участіи представителей мор. мин-ства, подъ предсѣд. члена гл. воен. суда д. т. с. Быкова, съ цѣлью пересмотра всего дѣйств. в.-угол. законодат-ва. Резул-томъ пересмотра явился проектъ общ. части воин. уст. о нак., согласованной съ общ. угол. улож. 1903 г., и проектъ особенной части, приспособленной къ тому же уложенію (пр. по в. в. 1910 г. № 434). Число врем. К. особенно увеличилось послѣ рус.-яп. войны 1904—05 гг. Изъ числа послѣднихъ особаго вниманія заслуживаетъ образованная по Выс. повелѣнію К. по выработкѣ системы комплекнія арміи оф-рами, улучшенію ихъ состава и измененію порядка движенія ихъ по службѣ, изъ представителей отъ строев. частей войскъ всѣхъ родовъ оружія, подъ предсѣд. г.-ад. Зарубаева. К. эта имѣла 32 засѣданія (съ 17 янв. по 11 апр. 1907 г.). По большинству разсмотрѣнныхъ въ К. вопросовъ гл. штабомъ внесены б. представления въ воен. совѣтъ, въ к-ромъ разсмотрѣны и получили уже то или иное разрѣшеніе слѣдующіе: 1) объ аттестованіи младш. оф-ровъ (пр. по в. в. 1908 г. № 341); 2) порядокъ переводовъ оф-ровъ изъ части въ часть и опредѣленія ихъ на дѣйствит. службу (пр. по в. в. 1909 г. № 225) и 3) производство въ об.-офиц. чины лицъ, находящихся въ команд-кахъ и состоящихъ на службѣ внѣ воен. вѣд-ва (пр. по в. в. 1910 г. № 153). 6 дкб. 1907 г. б. объявленъ рескриптъ Государя Императора на имя воен.

мин-ра съ выраженіемъ повелѣнія объ увеличеніи содержанія офицерамъ. Во исполненіе Выс. воли, воен. мин-ръ приказалъ образовать при гл. шт. «особое совѣщаніе» изъ представителей гл. упр-ній воен. мин-ства, гл. упр-ній ген. штаба и строев. частей войскъ всѣхъ родовъ оружія, подъ предсѣд. г.-л. Мышлаевскаго, и съ приглашеніемъ представителей отъ мин-ства финансовъ и госуд. контроля. Выработанный представителями воен. вѣд-ва проектъ прогрессив. увеличенія содержанія всему офицер. составу арміи, требовавший отпуска ежегодно 30.709.519 р. 90 к., легъ въ основу закона объ увеличеніи содержанія строев. чинамъ (пр. по в. в. 1909 г. № 1).

**КОМИССІОНЕРСКІЙ СПОСОБЪ** заготовленія предметовъ или производства работъ состоитъ въ исполненіи операціи особо назначеннымъ чин-комъ по цѣнамъ, заранѣе не опредѣленнымъ, но не превышающимъ назначеннаго комиссіонеру предѣлн. размѣра. Заготовитель избирается нач-комъ упр-нія или закупа, распоряжающагося заготовленіемъ, изъ наиболее опытныхъ и благонадеж. чин-ковъ, не привлеченныхъ къ суду или слѣдствію и не подвергавшихся взысканіямъ со внесеніемъ въ подлуж. списокъ. Назначеніе предѣлн. цѣны зависитъ отъ мѣстъ или лицъ, разрѣшающихъ заготовленіе. Эти цѣны являются для заготовителя крайними и, при невозм-сти производства по нимъ операціи, заготовитель, не приступая къ выполненію ея, доноситъ объ этомъ на усмотрѣніе нач-ва. Передъ началомъ заготовленія въ безотчет. распоряженіе заготовителя отпускаются 1—3% предѣлн. цѣны заготовленія, предназначенныя на разѣзды его и лицъ, при немъ состоящихъ, на наемъ приказчиковъ и на мелочн. расходы. Кромѣ того, заготовитель снабжается необходимымъ кредитомъ и авансами, шнуров. книгами для записи прихода и расхода, инструкціей, образцами и описаніями вещей. Затѣмъ ему сообщаются смѣтные и дѣйствит. цѣны. Въ инструкцію включаются всѣ руководящія указанія о предметахъ заготовленія, количествахъ, качествахъ, срокахъ поставки и способѣ доставки ихъ, о мѣстѣ сдачи и о порядкѣ веденія ден. отчетности, съ указаніемъ при этомъ всѣхъ необходимыхъ по заготовкѣ тратъ. Въ помощь комисс-ру могутъ назначаться чин-ки и н. ч., поступающіе въ его исключит. вѣдѣніе и распоряженіе. При производствѣ заготовленія комисс-ръ дѣйствуетъ по своему усмотрѣнію, донося нач-ву о ходѣ заготовки по мѣрѣ надобности или въ установл. сроки и испрашивая въ нужныхъ случаяхъ содѣйствія или указанія. Всѣ дѣйствія комисс-ра д. направляться къ соблюденію выгоды для казны и къ своевременности окончанія операціи при условіи заготовки предметовъ наилучшаго качества. Комисс-ръ въ свою очередь м. обращаться къ подрядамъ и заключать договоры съ торговцами. Нач-во, съ своей стороны, обязывается наблюдать за дѣйствіями заготовителя и слѣдить за соблюденіемъ имъ интересовъ казны. По окончаніи операціи комисс-ръ обязанъ въ 6-мѣс. срокъ представить отчетъ объ исполненіи ея согласно отпущенному кредиту и аванс. отчетъ съ оправдат. документами по предоставленному ему авансу, при чемъ въ отчетахъ указываются цѣны, дѣйств-но уплаченныя заготов-лемъ. До представленія отчета новое заготовленіе м. возлагаться на того же заготовителя не иначе, какъ съ разрѣшенія

воен. совѣта. Если по выполненіи операціи окажется экономія, то по распоряженію нач-ка гл. упр-нія, по вѣд-ву коего производилось заготовленіе, комисс-ру выдается денеж. награда въ размѣрѣ 10% съ полученнаго сбереженія. Отвѣт-ность заготов-ля и нач-ка, его избравшаго, въ случаѣ нарушенія комисс-ромъ обяз-тей и злоупотребленій по заготовкѣ, опредѣляется по 197—202 ст. воин. уст. о нак. (кн. XVIII С. В. П. 1869 г., изд. 2, ст. ст. 108—130 по Прод.). К. заготовленіе допускается при неуспѣшности торговъ или когда по обстоя-вамъ дѣла и по свойству предмета заготовки будетъ признано полезнымъ обратиться именно къ этому способу. При испрошеніи разрѣшенія на его примѣненіе д. указывать причины такого ходатайства.

### КОМИССІЯ МОРСКИХЪ АРТИЛЛЕРІЙСКИХЪ ОПЫТОВЪ. См. Артиллерійскіе полигоны.

**КОМИССІЯ ПО ГОСУДАРСТВЕННОЙ ОБОРОНѢ 3-ей Госуд. Думы** (1907—12 гг.), б. образована по постановленію Г. Д. 10 нбр. 1907 г. для разсмотрѣнія законопроектвъ, имѣющихъ отношеніе къ вопросамъ сухопут. и мор. обороны гос-тва, въ области, не касающейся «верхов. правъ Державнаго Вождя арміи». Наряду съ вопросами по реорг-заціи или устр-ву арміи и флота чисто бюджет. характера, въ Г. Д. вносятся вопросы и не бюджет. свойства, но тоже касающіеся реорг-заціи и устр-ва госуд. обороны, по к-рымъ Г. Д. до принятія того или иного рѣшенія д. освѣдомиться черезъ спец-ствъ о положеніи дѣла, выслушать заявленія и разъясненія чиновъ воен. вѣд-ва и т. д. Въ числѣ 33 чл. К. оказался только одинъ депутатъ отъ казач. населенія; въ виду того, что дѣят-ствъ этой К. тѣсно связана съ интересами казач. населенія и его нуждами, 4 дкб. послѣдовало дополнит. постановленіе Г. Д. объ увеличеніи состава К. еще 4 членами изъ числа депутатовъ отъ казач. населенія, к-рые и б. избраны 7 дкб. Въ составѣ 37 членовъ К. и работала въ теченіе всѣхъ 5 сессій; за это время въ К. предсѣдательствовали: А. И. Гучковъ и кн. П. И. Шаховской; товарищами предсѣд-ля были кн. П. И. Шаховской, В. В. Хвощинскій и Н. В. Савичъ; секретарями: А. И. Звегинцевъ и А. З. Тянецвъ, товарищами сек-ря: О. А. Сыртлановъ и Н. В. Савичъ; изъ членовъ К. наиб. видными были гр. Бобринскій, П. Г. Доппельмайеръ, А. И. Звегинцевъ, П. Н. Крупенскій, Н. А. и Н. Е. Марковы, Ф. Н. Плевако, А. А. Потоцкій, А. И. Урусовъ, кн. П. И. Шаховской, Н. Д. Сазоновъ. К. по госуд. оборонѣ начала работу съ 23 нбр. и въ теченіе 5 сессій имѣла 166 засѣданій, во время к-рыхъ б. разсмотрѣно свыше 600 законопроектвъ, въ томъ числѣ слѣдующіе, наиб. существенные (въ хронолог. послѣдов-ности разсмотрѣнія): «Объ отпускѣ средствъ на содержаніе мор. ген. штаба»; при обсужденіи этого законопроекта К. указала, что одной изъ глав. задачъ мор. ген. штаба д. б. собираніе свѣдѣній о состояніи мор. вооруж. силъ и средствъ иностр. державъ, о вѣроят. цѣляхъ мор. сооруженій и о подготовкѣ ихъ къ войнѣ и что поэтому необходимо урегулировать вопроса о мор. агентствахъ за гр-цей; «Объ отпускѣ 5 т. р. на издачіе матеріаловъ для исторіи рус.-яп. войны на морѣ», при чемъ К. указала на чрезвычайно важное значеніе скорѣйшаго и полного ис-

польз-нія опыта войны въ виду предположенныхъ мѣропріятіи по восстановленію нашего мор. могущ-ва; «Объ установленіи нов. размѣровъ помѣщеній и квартир. окладовъ частей войскъ»; «О приступѣ къ сооруженію Амур. ж. д.»; при чемъ К. постановила указать мин-ству, чтобы для работы по сооруженію дороги привлекались исключ-но рус. рабочіе, особенно изъ запас. н. чиновъ; «Объ устр-вѣ 2-го пути на Сибир. ж. д.»; «О величинѣ контингента новобранцевъ»; «О привлеченіи населенія Примор. и Амур. областей къ отбыванію воин. пов-сти»; «Объ отпускѣ средствъ на расходы, необходимые на пополненіе запасовъ и матер. части и на постройку для нихъ помѣщеній», при чемъ указано, при выборѣ поставщиковъ и способовъ заготовленія солдат. обуви и др. предметовъ интенд. дов-вія, чтобы интенд. вѣд-во руководствовалось исключ-но интересами арміи, устраняя всякія иныя соображенія и вліянія; «О произ-вѣ опыта съ новой системой веденія хозяйства въ войскахъ», при чемъ б. указано, что необходимо, чтобы воен. вѣд-во озоботилось выясненіемъ всѣхъ насущ. потребностей частей, чтобы б. установлены въ соотвѣтствен. размѣрахъ отпуски съ сокращеніемъ излиш. ассиг-ній и съ упраздненіемъ экономич. суммъ, чтобы отпускъ денеж. суммъ производился безъ всякаго замедленія; «Объ увеличеніи содержанія оф-рскому составу арміи», съ пожеланіемъ, чтобы б. приняты мѣры къ избавленію оф-ровъ отъ непроизводит. расходовъ на частыя перемѣны формы и подписки на празднества и подношенія; «О субсидіи общ-ву ревнителѣй воен. знаній»; «Объ оф-рскомъ курсѣ вост. языковъ при мин-ствѣ иностр. дѣлъ»; «Объ отпускѣ средствъ на приобрѣтеніе земельн. участковъ для войскъ», при чемъ выражено пожеланіе о необходимости образованія особ. земельн. фонда для приобрѣтенія земельн. участковъ для воен. упражненій»; «О замѣнѣ въ отдѣленіяхъ для душевн. и нервн. больныхъ прислуги изъ н. чиновъ вольнонаемною»; «Объ улучшеніи эконом. положенія войска Донского»; «Объ увеличеніи содержанія сверхсрочн. вахмистрамъ погран. стражи»; «Объ установленіи контроля бездымн. пороха, находящагося на службѣ»; «О покрытіи дефицита въ 1 милл. руб. эмерит. кассы»; «Объ отпускѣ средствъ на вознагражденіе изобрѣтателей»; «Объ учрежденіи окруж. стрѣлк. курсовъ»; «Объ отпускѣ средствъ на воен. автомобили»; «Объ отпускѣ средствъ на субсидію Импер. всеросс. аэроклубу и журналу «Воздухоплаватель»; при этомъ б. указано, что воен. вѣд-ву надлежитъ обратить самое серьезное вниманіе на дѣло воздуш. передвиженія и принять рѣшит. мѣры къ постройкѣ воздуш. флота, не уступающаго флотамъ сосѣдей, напр., Германіи, гдѣ воздухоплаваніе является націон. дѣломъ; «О прирѣзніи семействъ н. чиновъ въ казач. войскахъ, вызванныхъ на службу при мобил-ціи»; «Объ отпускѣ кредита на усиленіе воен. развѣдки»; «Объ отпускѣ средствъ на сооруженіе Рус. в.-истор. музея»; «Объ отпускѣ средствъ на расходы по сформ-нію крѣп. арт. уч-ща»; «О госуд. ополченіи»; «О пенсіяхъ н. чиновъ», при чемъ б. выражено пожеланіе объ установленіи на сей предметъ особаго воен. налога; «Объ отпускѣ средствъ на содержаніе новой категоріи сверхсроч. н. чиновъ 2-го разр.»; при чемъ К. выразила пожеланіе, чтобы этимъ сверхсрочнослужащимъ предоставлялись гражд. должности по



выбытіи ихъ изъ арміи; «Объ установленіи въ мирное время упр-ній дивиз. интендантовъ»; «Объ измѣненіи устава о воин. пов-сти»; «Объ безошлн. пропускѣ для арміи метателн. аппаратовъ»; «О разрѣшеніи сооруженія распоряженіемъ и на средства казны Черномор. ж. д.»; «Объ учрежденіи школъ юнговъ»; «Объ отпускѣ средствъ на судостроеніе»; при разсмотрѣніи этого законопроекта К. поставила себѣ задачей изучить соврем. состояніе нашего флота, тѣ причины, к-рыя привели его къ пораженію на Д. В., и тѣ мѣры, к-рыя м. бы б. приняты къ его возстановленію; приглашенные въ засѣданіе чины мор. вѣд-ва дали подробныя разъясненія по вопросамъ о подготовкѣ личн. состава флота и реорг-заціи вѣд-ва, о составѣ намѣченныхъ къ постройкѣ судовъ, объ общемъ планѣ сооруженія Балт. эскадры, о сооруженіи мор. базъ, о срокѣ постройки дредноутовъ и т. д.; въ результатѣ К. постановила признать: 1) наличие дѣеспособн. флота необходимымъ для обороны гос-тва и 2) что возсозданіе флота возможно лишь послѣ корен. реорг-заціи мор. вѣд-ва, по утвержден. въ законодат. порядкѣ судостроит. программѣ; «О призрѣніи н. чиновъ и ихъ семействъ»; «О пенсіяхъ для оф-рскихъ чиновъ»; «О в.-судов. пов-сти»; «Проекты смѣтъ воен. и мор. мин-ства на 1908—12 гг.», при чемъ К. высказала самыя разл. пожеланія, относящіяся къ разл. вопросамъ госуд. обороны, напр.: о разработкѣ финанс. плана по обезпеченію арміи полигонами, стрѣльбищами и тирами; о неотлож. ликвидаціи всего устарѣвшаго и пришедшаго въ негодность арт. имущ-ва; объ увеличеніи числа сестеръ милосердія въ в.-лечебн. зав-ніяхъ; о необходимости пересмотра порядковъ войсков. хозяйства; о выясненіи задолженности войсков. частей и о погашеніи этихъ долговъ; о заготовленіи провіанта при посредствѣ земствъ, сельскохоз. общ-въ и мелк. землевладѣльцевъ; о принятіи мѣръ для обезпеченія обороны на Черн. морѣ; объ оборудованіи арт. заводовъ новѣйш. станками; о скорѣйшемъ проведеніи въ жизнь реформъ интенд. вѣд-ва; о необходимости выработки нов. положенія о путев. довольствіи; о неотложной необходимости разработки новаго пенсіон. устава для оф-ровъ и пересмотра правилъ о пенсіяхъ для н. чиновъ и т. д. Въ К. по госуд. оборонѣ при разсмотрѣніи законопроектвъ неоднократно приглашались для дачи разъясненій представ-ли воен. и мор. мин-ствъ. Въ 4-ой Госуд. Думѣ вмѣсто К. по госуд. оборонѣ образована К. по воен. и мор. дѣламъ. (Обзоръ дѣят-сти к-сій и отдѣловъ Г. Д. 3-го созыва, 1908—12; *Ближній* (псевд.), Г. Д. и гос. оборона. Обзоръ дѣят-сти Г. Д. 3-го созыва 1908—09 гг. по госуд. оборонѣ, Спб., 1909; *А. Васильевъ*, Воен. бюджетъ и реорг-зація арміи въ сб. «Вопросы госуд. хоз-ва и бюджет. права», Спб., 1907).

**КОМИТЕТЪ ДОБРОВОЛЬНАГО ФЛОТА.**  
См. **Добровольный флотъ.**

**КОМИТЕТЪ ПО УСТРОЙСТВУ И ОБРАЗОВАНИЮ ВОЙСКЪ.** Вскорѣ послѣ кампаніи 1831 г., по повелѣнію Имп. Николая I, подѣ общимъ предсѣд-вомъ гл. нач-ка гвард. и образц. войскъ В. К. Михаила Павловича, б. учреждены 2 парал-ныхъ К. для составленія воин. уставовъ: пѣх-го и кав-рійскаго. Въ 1849 г., по кончинѣ предсѣд-ля, замѣстителемъ его б. назн.

Гос. Наслѣдникъ Цесаревичъ, впослѣдствіи Имп. Александръ Николаевичъ, пребывавшій въ этомъ званіи до восшествія своего на престолъ. Кампанія 1854—55 гг., указавшая на несовершенство многихъ сторонъ арміи, вызвала корен. реформы, вслѣдствіе чего въ апр. 1855 г. б. образована Высоч. учрежденная к-сія для улучшеній по воен. части, въ составъ к-рой вошли дѣлопроизводства упраздненныхъ К. по изданію уставовъ. Предсѣд-лемъ этой к-сии б. назн. гр. Ридигеръ, ком-ръ Гвард. и Грен. к-совъ. Однако, означенная к-сія просуществовала недолго, и, по Выс. повелѣнію, объявленному въ пр. воен. мин-ра 1862 г. № 300, б. повелѣно взамѣнъ ея имѣть въ составѣ воен. мин-ства особое совѣщат. учрежденіе подѣ назв. «спеціальный К. по устройству и образованію войскъ». Предсѣд-лемъ К. б. назн. В. К. Николай Николаевичъ, а вице-предсѣд-лемъ—ген. отъ кав. фонъ-деръ-Лауницъ. Выс. указомъ 12 фвр. 1863 г. б. установлена программа дѣят-сти К. и его составъ (2-е П. С. З. ст. 39.281). Къ предметамъ вѣдѣнія К. относились: А) по устройству войскъ: 1) установленіе правильн. порядка упр-нія отдѣл. частями; 2) изысканіе наилучш. способовъ снабженія войскъ отъ казны всѣми предметами довольствія, наиболѣе обезпечивающихъ матер. ихъ устройство и выгоды казны; 3) опредѣленіе точныхъ размѣровъ всѣхъ казен. отпусковъ какъ для личн. довольствія н. ч., такъ и по всѣмъ статьямъ общаго войсков. хозяйства, установленіе порядка возобновленія ихъ и назначеніе достаточ. средствъ для содержанія ихъ въ постоян. исправности; 4) изслѣдованіе и соображеніе о наилучшей и удобнѣйшей системѣ обмундир-нія и снаряженія войскъ; 5) внутр. бытъ войскъ: распредѣленіе домашн. занятій, времен. увольненія отъ служебн. занятій. Б) По образованію войскъ: 1) составленіе воин. уставовъ гѣх. и кав. службы по всѣмъ ея отраслямъ: строев., полев., гарниз. и внутренней. Вопросы, связанные съ примѣненіемъ въ арт-ріи и сап. застяхъ основ. правилъ полев., гарниз. и внутр. службы, подлежали совмѣстн. обсужденію К. или съ арт. ком-томъ или съ гл. инж. упр-ніемъ; 2) составленіе наставленій для стрѣльбы, боя холод. оружіемъ и гимнастики. Все дѣлопроизв-во К. сосредоточивалось въ его канц-ріи. Постоян. членами К. были: деж. ген-ль и ген.-квартир-ръ гл. штаба, дир-ръ канц-ріи воен. мин-ства, товарищъ ген.-фельдцейх-ра и ген.-инсп-ра инж. войскъ и нач-ки штабовъ отдѣл. Гвард. к-са и инсп-ра стрѣлк. б-новъ. Временные члены назначались на годъ по 3 отъ пѣхоты, кав-ріи и арт-ріи и 1 отъ сап. войскъ изъ числа нач-ковъ частей и ген-ловъ, находившихся въ Спб. Сверхъ того, предоставлялось приглашать къ времен. участию лицъ, обладавшихъ свѣдѣніями по разсматриваемымъ вопросамъ, а также нач-ковъ и ком-ровъ арм. войскъ во время пребыванія ихъ по разн. случаямъ въ столицѣ. Чтобы поставить К. ближе къ войскамъ, б. повелѣно, чтобы образц. части и учебн. учрежденія доносили ему о всякомъ усовершен-ніи или измѣненіи, указываемомъ практикой; и сверхъ того К-ту д. б. доставляться всѣ свѣдѣнія о вооруженіи, снаряженіи, строѣ и обученіи иностр. войскъ, к-рыя получались отъ воен. агентовъ; кромѣ того, для такой же цѣли К. могъ посылать своихъ членовъ за границу. О всѣхъ своихъ рѣшеніяхъ и постановленіяхъ К. доносилъ непосред-но воен. мин-ру. 9 фвр. 1864 г., при-

казомъ воен. мин-ра за № 36, на К., въ видѣ времен. мѣры, б. возложено обсужденіе и разрѣшеніе вопросовъ, касающихся ремонта лошадей кав-ріи, выѣздки, сбереженія и вообще содержанія лошадей. Въ концѣ 1866 г., при реорг-заціи воен. мин-ства, спец. К. б. наименованъ гл. К. по устройству и образованію войскъ. Въ 1874 г., 17 нбр., помощникомъ предсѣд-ля гл. К. б. назн. г.-ад. Г. И. Чертковъ. Въ 1881 г. предсѣд-лемъ К. б. назн. В. К. Владиміръ Александровичъ. Въ апр. 1884 г. умеръ г.-ад. Чертковъ, дѣят-ль к-раго б. настолько плодотворна, что въ обществѣ самый К. называли «Чертковскимъ». 9 мая 1884 г. (пр. по в. в. № 145) К. б. упраздненъ, какъ самостоят. учрежденіе, войдя въ составъ 11 отд-нія глав. штаба, при чемъ по мѣрѣ возникновенія вопросовъ объ устройствѣ войскъ, объ ихъ обмундированіи, снаряженіи, а также для изданія уставовъ и положеній, полагалось созывать врем. к-сии. 20-лѣтнее сущ-ніе К. внесло много новаго, существенно важнаго въ дѣло по образованію и усовершен-нію арміи, и эта работа признавалась всѣми. К-томъ не только б. исправлены старыя наставленія и уставы, но изданы новыя, обнимавшіе всесторонне какъ обученіе войскъ, такъ и улучшенія ихъ быта. К-томъ б. изданы уставы: 1) строевой пѣх. службы, 2) строев. кав. службы и обученіе пѣш. строю, 3) гарнизонный, 4) внутренний, 5) полевой; наставленія: для обученія стрѣльбѣ (6 книгъ), гимнастикѣ и бою на ружьяхъ, для дѣйствія въ бою отряда изъ 3 родовъ оружія; сводъ правилъ для парадовъ и церемоній; положеніе о сапер. командахъ въ пѣхотѣ; инструкция для веденія занятій полев. саперн. дѣломъ. Самый порядокъ обученія чиновъ арміи б. приведенъ К-томъ въ систему изданіемъ плана распределенія годов. занятій, инструкции для веденія ихъ и положенія объ обученіи молод. солдатъ. Для руков-лей-оф-ровъ б. установлена особая программа занятій. Въ бытность вице-предсѣд-лемъ К. ген. Черткова б. обращено серьез. вниманіе на распространеніе грамотности въ войскахъ: учреждены ротн., эскадр. и батар. школы и составлена для занятій въ нихъ программа. Впервые также б. составленъ системат. каталогъ книгъ, рекомендованныхъ для чтенія войскамъ. Для обезпеченія арміи у.-оф-рами выработано положеніе о подготовкѣ къ этому званію рядовыхъ и созданы полков. учебн. команды. Чтобы облегчить н. чинамъ самостоят. изученіе правилъ службы, изданы впервые перечни свѣдѣній, необходимыхъ для каждаго рядового. Кромѣ того, К-томъ достигнуть б. усилен. от-пускъ войскамъ огнестр. припасовъ, к-рый до того времени б. ничтоженъ, а также приняты мѣры къ обезпеченію войскъ мѣстами и манежами для строев. учений. Сверхъ всего этого К. неоднократно б. рѣшаемы вопросы какъ по обмундированію, такъ и снаряженію арміи. Въ гл. штабѣ дѣлопроизводство бывшаго гл. К. по устройству войскъ составило «часть по изданію уставовъ» и существовало въ такомъ видѣ до 1906 г., когда рус.-яп. война выдвинула рядъ нов. вопросовъ, проведеніе к-рыхъ въ жизнь потребовало вновь созданіе самостоят. учреждения съ большою компетенціей. Приказомъ по в. в. 1906 г. № 123 б. объявлено о созданіи при воен. совѣтѣ К. по образованію и устройству войскъ. На К. возложены б. слѣд. задачи: а) обсужденіе вопросовъ, касающихся строев. и тактич. подготовкы войскъ; б) изысканіе мѣръ къ усиленію

физич. развитія въ строев. частяхъ; в) разсмотрѣніе тѣхъ вопросовъ по устр-ву и снабженію войскъ, к-рые м. оказать вліяніе на войсков. образованіе, и г) составленіе уставовъ, наставленій, положеній и инструкцій, касающихся образованія войскъ. К. состоялъ изъ предсѣд-ля и членовъ: 1) постоянныхъ: ген.-квартир-ра гл. штаба и представ-лей (по одному) отъ гл. упр-ній и отъ инспекціи пѣхоты и кав-ріи, и 2) временныхъ, к-рые назначались отъ войскъ: 4—отъ пѣхоты, 2—отъ кав-ріи, 2—отъ арт-рій, 1—отъ инж. войскъ, 1—отъ глав. упр-нія ген. штаба, 1—отъ инт-ва и 1 воен. медикъ. Кромѣ того, предсѣд-лю разрѣшалось приглашать въ застѣданія лицъ, мнѣнія к-рыхъ м. быть полезны при обсужденіи тѣхъ или иныхъ вопросовъ. Предсѣд-лемъ К. б. назн. ген. отъ инф. Мыловъ, к-раго вскорѣ смѣнилъ ген. отъ инф. Скугаревскій. Не встрѣтивъ сочувствія въ нѣк-рыхъ высш. воен. кругахъ, К., по изданіи составленнаго имъ въ 1909 г. устава внутр. службы, б. упраздненъ. За 4-лѣтнее сущ-ніе имъ б. разработаны: въ 1906 г.—правила о награжденіи мундиромъ приотставкѣ лицъ, прослужившихъ 25 л., и положеніе о пулемет. командахъ; пересмотрѣнъ уставъ строев. пѣх. службы и собраны матеріалы для изданія уставовъ: внутр. и гарниз. службы и обученія стрѣльбѣ; въ 1907 г. издано наставленіе по обученію штык. бою; выработано положеніе о курсахъ для подготовкы шт.-капитановъ къ команд-нію ротами; разрѣшенъ вопросъ о вооруженіи пулеметчиковъ и подготовлены матеріалы не только къ переизданію существующихъ уставовъ, но и къ изданію новаго устава о службѣ обозн. частей; въ 1908 г. изданъ уставъ строев. службы; составлены наставленія для окопн. дѣла (свѣдѣнія для рядового и у.-оф-ра пѣхоты) и для обученія войскъ гимнастикѣ и фехтованію; выработано положеніе о полев. оптич. сигнализаци; составлены проектъ главн. гимнастич.-фехтов. школы и каталогъ книгъ для солдат. библиотекъ и переработано и согласовано со строев. уставомъ наставленіе для обученія войскъ стрѣльбѣ. 15 дкб. 1909 г. приказомъ по в. в. № 567 К. б. упраздненъ, и его канц-рія передана во 2-е отд-ніе гл. штаба. По реорг-заціи глав. упр-ній въ 1910 г., вопросы, связанные съ переизданіемъ уставовъ, положеній и инструкцій, объявленіе рекомендуемыхъ для приобрѣтенія войсками книгъ и разсмотрѣніе новѣйш. изобрѣтеній въ области обученія войскъ, переданы въ 6-е отд-ніе отдѣла по устройству и службѣ войскъ гл. упр-нія ген. штаба.

**КОМИТЕТЪ ЭЛЕКТРОТЕХНИЧЕСКІЙ.** См. **Электротехническая часть инженернаго вѣдомства.**

**КОМИТЕТЫ, Морской техничскій и Морской ученый.** См. **Морское мин-ство.**

**КОМИТЕТЫ при в.-учебн. заведеніяхъ,** имѣются 3 родовъ: 1) *педагогическіе* въ Паж. и въ кад. к-сахъ, въ спец. и воен. уч-щахъ (за исключеніемъ Ник. инж. уч-ща, въ к-ромъ педаг. ком-тъ замѣняется конференціей инж. ак-мін), въ воен. уч-щахъ—бывшихъ юнкерскихъ (здѣсь педаг. К. носитъ названіе «учебнаго»), въ спец. арт. школахъ, въ в.-фельдш. школахъ и въ в.-ремеслен. школахъ казач. войскъ (въ послѣднихъ педаг. К. носитъ названіе «постоян. совѣщат-ной к-сии»); 2) *дисциплинарные*—въ спец. классахъ Паж. к-са и въ воен. уч-щахъ; 3) *хозяйствен-*

ныя—въ воен. ак-міяхъ (за исключ. в.-юридической), Паж. и кад. к-сахъ, въ воен. уч-щахъ (за исключеніемъ бывшихъ юнкерскихъ, гдѣ хозяйство ведется на общихъ съ войсками основаніяхъ), въ пиротехн., технич. и въ в.-фельдш. школахъ. I. *К. педагогическія* составляются подъ предсѣд-вомъ нач-ка зав-нія изъ инсп-ра классовъ, его пом-ка, свящ-ка, врачей и пр. лишь учебно-воспит. и строев. состава. К. имѣетъ характеръ совѣщат-ный, собирается по назначенію предсѣд-ля. Собранія бываютъ общія и частныя. Въ общихъ собраніяхъ, съ участіемъ всѣхъ его чиновъ, обсуждаются вытекающіе изъ жизни зав-нія общіе вопросы учебно-воспит. практики, въ видахъ установленія единства во взглядахъ и дѣйствіяхъ всѣхъ чиновъ учебно-воспит. части зав-нія. Въ частн. собраніяхъ разсматриваются свѣдѣнія о нравственности и успѣхахъ въ ученіи воспит-ковъ, равно вопросы о примѣненіи общихъ постановленій къ тому или другому изъ воспитывающихся. Вопросы на обсужденіе К. вносятся не иначе, какъ самимъ нач-комъ зав-нія и рѣшаются по больш-ву голосовъ. II. *К. дисциплинарныя* составляются, подъ предсѣд-вомъ нач-ка зав-нія, изъ инсп-ра классовъ, его пом-ка, свящ-ка, батал., батар., эскадр., сотен., ротн. ком-ровъ и младш. оф-ровъ, ад-та и инструктора верховъ. ѣзды (послѣдніе два—въ Паж. к-сѣ). Въ дисциплин. К., имѣющимъ характеръ совѣщат-ный, обсуждаются: 1) проступки юнкеровъ, 2) налагаемыя на нихъ взысканія, 3) оцѣнка нравст-сти юнкеровъ и поведения ихъ вообще и 4) представленія ротн., эскадр. и сотен. ком-ровъ объ удостоеніи къ производству въ портупей-юнкера. III. *К. хозяйственныя*, подъ предсѣд-вомъ нач-ка зав-нія, по общ. правилу составляются изъ чиновъ хозяйств. и строевой части и зав-щихъ учебно-вспомогат. учрежденіями. Къ главнѣйш. обяз-тямъ хоз. К. относятся: 1) разсмотрѣніе год. смѣтныхъ исчисленій по содержанію зав-нія; 2) разсмотрѣніе и утвержденіе предположеній о вѣхъ вообще расходахъ по содержанію зав-нія; 3) избраніе матеріаловъ, припасовъ и, вообще, предметовъ, необходимыхъ для хозяйства зав-нія, и изысканіе способовъ къ выгоднѣйшему заготовленію ихъ, а также къ производству всѣхъ требующихся въ зав-ніи работъ; 4) назначеніе и производство, въ установл. порядкѣ, торговъ на всѣ заготовленія и работы, совершаемыя подрядн. способомъ; 5) попеченіе объ извлеченіи доходовъ изъ оброчн. статей зав-нія; 6) составленіе предположеній о строит. работахъ, необходимыхъ въ зданіяхъ зав-нія, и свидѣтел-ніе всѣхъ выполненныхъ работъ; 7) свидѣтел-ніе вещей, припасовъ и матеріаловъ, какъ поступающихъ въ зав-ніе, такъ и негодныхъ къ употребленію; 8) разсмотрѣніе и утвержденіе отчетовъ приходо-расходчиковъ по расходу суммъ, припасовъ, матеріаловъ, вещей и вообще имущ-ва, находящагося въ ихъ завѣдываніи, равно отчетовъ по операціямъ, совершаемымъ хоз. распоряженіемъ; 9) ежемѣс. повѣрка всѣхъ приходо-расход. книгъ, а также наличности денеж. суммъ, ассигновокъ, талоновъ и вообще всѣхъ документовъ. (Кн. XV С. В. П. 1869 г., изд. 3; Инструкція по хоз.-админ. части в.-уч. зав-ній, подвѣдомственныхъ гл. упр-нію в.-уч. зав-ній, 1895).

**КОМИТЪ**, въ иностран. гребн. флотахъ пом-къ ком-ра галеры. Pantero Pantera въ своей «Armata navale» (1634 г.) даетъ образецъ идеаль-

наго К. «Онъ д. б. хорошимъ морякомъ, бдительнымъ, храбрымъ, ловкимъ, дѣят-нымъ, строгимъ, но примѣняющимъ строгость лишь для дисциплины. Въ службы онъ д. относиться къ каторгѣ отечески, памятуя, что это все-таки люди, находящіеся на предѣлѣ страданій». К. завѣдывалъ нагрузкой на галеру предметовъ и припасовъ, на немъ лежала забота о кренгованіи, содержаніи въ чистотѣ, ошвартовкѣ и постановкѣ на якорь; онъ рубилъ и выстрѣливалъ мачту, крѣпилъ или ставилъ паруса, исправлялъ поврежденія въ корпусѣ, рангоутѣ, такелажѣ и парусахъ, завѣдывалъ каторгой и греблей. Однимъ словомъ, это былъ нѣчто въ родѣ старш. оф-ра на соврем. к-блѣ. На ходу его мѣсто было въ кормѣ, а при швартовкѣ или постановкѣ на якорь въ носу. На практикѣ отъ К. требовалась жестокость по отношенію къ каторгѣ, къ к-рой онъ не обращался иначе, какъ съ бичемъ изъ воловьихъ жилъ. К. носилъ на груди серебрян. дудку, отъ к-рой пошли употребляемыя до наст. времени и у насъ боцманскія дудки. Въ XI—XIII стол. К. былъ и наст. ком-ромъ галеры, что видно изъ главы II «Partidas», 1266 г. (Законъ кастильск. короля Альфонса X). У К. было 2 пом-ка; во время работъ одинъ изъ нихъ становился на серединѣ курціей, другой въ носу.

**КОММЕРЧЕСКІЙ СПОСОБЪ** заготовленія предметовъ или производства работъ и перевозокъ по воен. вѣд-ву состоитъ въ исполненіи операціи чин-комъ, добровольно на то согласившимся, по цѣнамъ, заранее опредѣленнымъ и выражающимъ всю стоимость исполненной операціи. При К. способѣ казна не входитъ въ разсмотрѣніе средствъ и способовъ исполненія операціи, не производитъ учета цѣны, по коимъ фактически выполняется заготовленіе, и не вмѣшивается въ разборъ претензій частн. лицъ къ заготовителю. Для выполненія операціи на К. правѣ нач-къ или упр-ніе, распоряжающіеся заготовкою, избираютъ чин-ка, наиболѣе опытнаго и благонадежнаго, не подвергавшагося взысканіямъ, внесеннымъ въ послуж. списокъ, и не привлеченнаго къ суду или слѣдствію. Избранному, т. обр., лицу предлагается принять на себя заготовку по цѣнамъ, опредѣляемымъ упр-ніемъ, распоряжающимся операціей совмѣстно съ нимъ. Въ случаѣ согласія чин-ка на производство заготовки, цѣны утверждаются установл. порядкомъ и послѣ этого вся причитающаяся К. заготовителю сумма отпускается полностью или по частямъ въ его распоряженіе. Въ помощь заготовителю могутъ командироваться чин-ки и н. чины. Всѣ расходы по ихъ разъѣздамъ относятся на счетъ суммъ, отпущенныхъ заготовителю. Не представляя отчета въ своихъ тратахъ, заготовитель обязанъ, однако, доносить нач-ву о количествѣ заготовлен. предметовъ, о мѣстѣ склада ихъ и вообще о ходѣ операціи. Наблюдающій нач-къ, въ свою очередь, обязывается удостоверить въ дѣйств-ности покупокъ и производства работъ. Сдача заготовленнаго производится подъ квитанціи, и не позже какъ черезъ мѣс. по окончаніи операціи заготовитель д. представить отчетъ по операціи съ указаніемъ цѣны, назначенныхъ ему для заготовки. До окончанія операціи и до представленія такого отчета заготовителю не м. б. поручено нов. заготовленіе иначе, какъ съ разрѣшенія воен. совѣта. К. заготовитель подвергается отвѣт-ности

въ отношеніи: 1) цѣлости ввѣренныхъ ему суммъ до израсходованія ихъ на операцію; 2) сохранности предметовъ до сдачи ихъ подѣ квитанцію; 3) исполненія операціи къ назначен. сроку; 4) доброкачественности и сходства предметовъ съ образцами, а также прочности работъ и производства ихъ согласно смѣтамъ и проектамъ и 5) дѣйствій подчиненныхъ ему лицъ по операціи. Отвѣт-ность заготовителя опредѣляется въ 197—202 ст. воин. уст. о нак. К. способъ прежде имѣлъ широкое примѣненіе при заготовкахъ ком-рами частей фуража и при ремонтірованіи арміи лошадыми. Въ наст. время къ этому способу прибѣгаютъ весьма рѣдко, т. к. при заготовкѣ на К. правѣ заготовитель не можетъ отрѣшиться отъ глав. заботы о К. успѣхѣ операціи, между тѣмъ обяз-тъ в-служащаго заключается въ преслѣдованіи не личн. выгодъ, а интересовъ службы, вслѣдствіе чего возложено на в-служащаго подобн. операціи ставило бы его въ крайне затруднительное положеніе, не соотвѣтствующее его достоинству.

**КОММУНИКАЦИОННАЯ ЛИНИЯ (этапная линия, военная дорога)**, путь сообщенія, по к-рому производится непрерыв. пополненіе дѣйств. арміи необходимымъ личн. составомъ и матеріал. средствами, а также и освобожденіе ея отъ всего лишняго, стѣсняющаго ея операціи. К. линия обыкновенно представляетъ совокупность разл. рода путей,—водян., грунт., шосс. и ж. дорогъ. До середины XIX ст. К. линиями являлись исключ-но обыкновен. дороги и рѣчки. Съ этого же времени ихъ постепенно стали вытѣснять ж. дороги, ставшія въ наст. время главнѣйш. путями сообщенія на К. линияхъ. Однако, быстрый ростъ техники, коимъ отмѣчены конецъ XIX и начало XX ст., приведшіи къ усоверш-нію механич. тяги, снова поднялъ значеніе шосс. и грунт. дорогъ въ дѣлѣ орг-заціи К. линій. Значеніе это обусловливается также большою хрупкостью ж. дорогъ, подверженныхъ сравнит-но легкому разрушенію. Что касается водян. сообщенія и въ част-ти рѣчного, то, несмотря на его огромныя преимущ-ва въ смыслѣ дешевизны, удобствъ перевозки и малой подверженности разрушенію, его значеніе въ значит. степени умалывается зав-стью отъ времени года, перемѣнъ погоды и друг. явленій, вслѣдствіе к-рыхъ нельзя рассчитывать на непрерывность ихъ дѣйствія. Кромѣ того, водные пути рѣдко совпадаютъ съ операціон. напр-ніями. Стратегія считаетъ одной изъ своихъ глав. задачъ—правильное рѣшеніе вопроса о К. линіи. Историч. опытъ въ цѣломъ рядѣ катастрофъ съ арміями (Дененъ въ 1712 г., Байленъ въ 1808 г., кампанія 1812 г., Мецъ и Седанъ въ 1870 г.), явившихся слѣдствіемъ неудач. разрѣшенія вопроса о К. линіи, подтверждаетъ правильность этого взгляда, и въ дѣйствіяхъ велик. полк-дцевъ, начиная съ глубок. древности, замѣтно особое вниманіе, удѣлявшееся ими вопросу о К. линіи. Наполеонъ даже говорилъ, что «секретъ войны—въ сообщеніяхъ». До наполеонов. эпохи, когда арміи были сравнит-но немногочисленны, онѣ обходились одной К. линіей. Увеличеніе армій и необходимость вслѣдствіе этого базироваться на болѣе обширную тер-рію привели къ расширенію тыла и увеличенію числа К. линій. Въ наст. время только исключит. стратегич. обстановка м. вынудить довольствоваться одной К. линіей (напр., наши манчжур. ар-

міи въ войну 1904—05 гг.), т. к. чувствит-сть сообщеній находится, вообще говоря, въ прямой зав-сти отъ числа К. линій, повышаясь съ уменьшеніемъ такового. Разрѣшеніе трудн. вопроса о К. линияхъ зависитъ, гл. обр., отъ удачнаго в.-администр. устр-ва К. линіи и отъ обезпеченія ея отъ покушеній прот-ка. *Военно-административная часть* вопроса охватываетъ: устр-во тылов. упр-нія, снабженіе арміи продовольствіемъ, боев. припасами, предметами матеріал. части, лошадыми и пополненіе людьми; эвакуацію больныхъ и раненыхъ и устройств. санитар. части; орг-зацію разн. рода подвиж. учреждений, слѣдующихъ при войскахъ и за ними; устр-во воен. дорогъ, т.-е. подвозъ и вывозъ по разл. путямъ, устр-во почты и телеграфа и администр. упр-нія краемъ въ тылу арміи. Въ наст. время вездѣ принято основное положеніе, по к-рому К. линиями прежде всего являются ж. дороги и водяные пути. Обыкновен. же дороги, а также узкоколейныя и переносныя ж. д. служатъ, гл. обр., для устр-ва сообщеній въ ближайшемъ тылу арміи. *Россия*. Для каждой арміи, к-са или отряда м. б. назначены и устроены одна или нѣск. К. линій, по терминологіи нашего воен. законодат-ва (Положеніе о полев. упр-ніи войскъ въ воен. время, 1890 г.), именуемыхъ воен. дорогами. Начал. пунктомъ воен. дороги является *начальн. этапъ*. Начальн. этапы учреждаются въ пунктахъ, куда распоряженіемъ воен. мин-ства или в.-окруж. упр-ній направляются укомпл-нія и запасы (гл. база) и откуда начинается движеніе по распоряженіямъ полев. упр-нія. На начальн. этапахъ находятся глав. (базисные) магазины, передов. арт. запасъ, конскій запасъ, вещей. склады. сборный пунктъ внутр. эвакуац. к-сіи. Въ предѣлахъ Имперіи для учрежденія начальн. этаповъ избираются преимущ-но города, гдѣ имѣются упр-нія уѣздн. воин. нач-ковъ. Начальн. этапы на рельс. путяхъ учреждаются преимущ-но на передаточ. станціяхъ, коими именуются станціи, раздѣляющія ж. дороги на 2 участка: находящійся въ вѣдѣніи полев. упр-нія и остающійся въ вѣдѣніи внутр. упр-нія. Тамъ, гдѣ одна воен. дорога развѣтвляется на нѣск. расходящихся по разн. напр-ніямъ путей или гдѣ оканчиваются жел. и вод. пути и начинается движеніе обыкновеннымъ походн. порядкомъ, учреждаются *сборные этапы*. На сборн. этапѣ прибывающіе къ арміи всякаго рода команды и транспорты распредѣляются по своимъ частямъ для дальнѣйш. слѣдованія. Сборн. этапы служатъ также пунктами, куда направляется все съ головн. этаповъ для отправки въ тылъ. На сборн. этапѣ располагаются отд-нія гл. складовъ, магазиновъ и запасовъ. Въ конеч. пунктѣ воен. дороги устраивается *головной этапъ* (не далѣе 25 вер. отъ гл. кв-ры или штаба к-са или отряда), к-рый по мѣрѣ движенія войскъ передвигается вслѣдъ за ними. Голов. этапъ является по преимущ-ву мѣстомъ нахождения расходн. магазиновъ, полев. склада огнестр. припасовъ, сборн. пункта полев. эвакуац. к-сіи. Вообще же сборные и головные этапы являются промежуточ. базами арміи. Между начальн. и головн. этапами устраиваются *промежуточные этапы*, получающіе №№ по порядку и учреждаемые на обыкновенныхъ дорогахъ въ разстояніи перехода (не свыше 25 вер.). На ж. дорогахъ этапы учреждаются съ такимъ расчетомъ, чтобы перевозимыя войска м. получать горя-



чую пищу не менѣе раза въ сутки и, кромѣ того, на всѣхъ узлов. станціяхъ, гдѣ предвидятся болѣе продолжит. остановки войскъ. На водн. путяхъ этапы учреждаются въ пунктахъ посадокъ и высадокъ войскъ на суда и нагрузокъ и разгрузокъ. На этапахъ, въ зав-сти отъ назначенія ихъ, устраиваются: прием. покои или околотки; кухни, хлѣбопекарни (по преимущ-ву на первонач. и сборн. этапахъ). Кромѣ того, на всѣхъ этапахъ д. б. запасы продовольствія, фуража, топлива (этапные магазины). На этапахъ обыкновен. дорогъ размѣщаются почтов. и курьер. подставы, полев. телегр. отд-нія и почт. конторы. Каждымъ этапомъ вѣдаетъ этапный к-дантъ, к-рому подчиняются ближайшія окрестн. пункта (по напр-нію дороги на  $\frac{1}{2}$ -пути до сосѣдн. этапа или по особому назначенію). Для общаго завѣд-нія всѣми этапами одной воен. дороги или части ея назначается нач-къ этапн. участка. При этапн. к-дантахъ и при нач-кахъ участковъ состоятъ ихъ упр-нія. Этапной службой въ арміи вѣдаетъ нач-къ этаповъ арміи, при к-ромъ состоятъ полев. упр-ніе этапами. Этапн. к-данты являются мѣстн. представ-лями воен. власти. (Подробности устр-ва воен. дорогъ и оборудованія этаповъ см. Э т а п н ы й П у т ь). Завѣдываніе всѣми дорогами района арміи, а также перевозками по нимъ сосредоточено въ полев. дорож. упр-ніи арміи, дѣят-ствъ к-раго, вмѣстѣ съ дѣят-ствіемъ полев. упр-нія почтъ и телеграфовъ и полев. упр-нія транспортновъ, объединяется въ упр-ніи нач-ка воен. сообщеній арміи, подчиненнаго непосредственно нач-ку штаба арміи. Кромѣ того, завѣдываніе ж. дорогами въ отношеніи распредѣленія эксплоатац. средствъ дорогъ сосредоточено въ ж.-д. отдѣлѣ штаба гл-щаго.—*Иностранныя арміи.* Орг-зація К. линій (Германія, Австрія, Франція) отлична отъ нашей системы въ томъ отношеніи, что каждый к-съ, находящійся на театрѣ войны, имѣетъ свою К. линію, начинающуюся въ районѣ его пост. кварт-нія (у насъ К. линія начинается съ особ. базисныхъ станцій, находящихся обык-но внѣ этихъ районовъ). Образцомъ для устр-ва К. линій м. служить герм. система: каждая армія и каждый самостоя-но дѣйствующій к-съ д. имѣть, по возм-сти, свою К. линію. Начальн. пунктомъ послѣдней является начальн. этапъ и пунктъ к-са (Etappenfangsort), коимъ являются обык-но крупныя ж.-д. станціи корпусн. районовъ. На начальн. этапахъ или вблизи ихъ устраиваются корпусн. запас. магазины. Въ томъ мѣстѣ, гдѣ К. линіи к-совъ соединяются и переходятъ въ одну К. линію данной арміи, учреждается сборная станція (Sammelstation), устраиваемая на тер-риі своей страны, въ полной безопас-ти отъ прот-ка. Для сборн. станцій избираются крупн. узлы путей, и вблизи или на самыхъ станціяхъ устраиваются сборн. магазины, вещ. склады, а иногда и склады обмундир-нія съ запасами для всей арміи. Назначеніе сборн. станцій—регулировать движеніе скопляющихся поѣздовъ, предназначаемыхъ для разл. к-совъ и прибывающихъ изъ нѣск. корпусн. районовъ. Со сборн. станцій все необходимое доставляется на театръ войны по мѣрѣ дѣйствит. надобности. Въ пунктѣ перехода К. линіи арміи на тер-рію театра воен. дѣйствій (районы ген.-губ-рства, этапный и оперативный ) учреждается передаточ. станція (Uebergangstation), отъ к-рой начинается всен. эксплоатація ж. дорсгъ. Далѣе К. линія

доводится по ж. дорогѣ до конеч. пункта, опредѣляемого или опасностью дальнѣйш. движенія поѣздовъ, или необходимостью перехода на грунт. пути для ближайшей подачи войскамъ всего перевозимаго по ж. дорогѣ. Этотъ конечн. пунктъ называется гл. этапн. пунктомъ (Etappenauptort) и, по мѣрѣ продвиженія арміи впередъ, перемѣщается вслѣдъ за нею. Гл. этапн. пунктъ д. б. широко оборудованъ для приѣма больш. числа поѣздовъ и для быстрой ихъ разгрузки. На немъ учреждаются этапн. продовольств. магазины, лазареты, муніціон. депо, эвакуаціон. к-сіи. Довольствіе чиновъ, лошадей и скота, перевозимыхъ по ж. д., происходитъ на продовольств. пунктахъ, устраиваемыхъ на изв. станціяхъ. Отъ гл. этапн. пункта К. линія, переходя на грунт. или перенос. ж. дороги, развѣтвляется на нѣск. этапн. линій (примѣрно по одной линіи на к-съ), по к-рымъ войскамъ все необходимое доставляется ихъ собств. средствами (войсков. обозы, автомобили, полев. ж. дороги и т. п.). Вдоль этапн. линій въ разстояніи ок. 22 км. другъ отъ друга устраиваются этапн. пункты съ этапн. магазинами, муниц. депо и командами слабосильныхъ. Для каждой арміи и отдѣльно дѣйствующаго к-са учреждаются этапн. инспекціи, вѣдающія К. линіей арміи въ районѣ театра войны. Высшее рук-ство этапн. службой ввѣряется ген.-инсп-ру этапной и ж.-д. службы, подчиненному нач-ку ген. штаба арміи. Мѣстн. органами упр-нія являются этапн. коменд-ства, учреждаемыя на начал. голов. этапн. пунктахъ и на этапн. пунктахъ обыкновен. дорогъ. Функціи послѣднихъ въ особенности широки, охватывая, кромѣ завѣд-нія сообщеніями арміи и ихъ охраны, еще и эксплоатацію опред. района непр. страны въ цѣляхъ доставленія необходимыхъ для арміи средствъ сущ-нія.—*Охраненіе К. линій* бываетъ двухъ видовъ: внѣшнее, стратегическое (дальнее)—для прикрытія своихъ сообщеній отъ значит. силъ, имѣющихъ своей оперативной цѣлью ударъ на сообщенія, и внутреннее (ближнее)—для прикрытія отъ небол. отрядовъ, имѣющихъ цѣлью поврежденіе участковъ дорогъ или нарушеніе правильности передвиженій по нимъ. Первое зависитъ отъ длины К. линіи (чѣмъ она короче, тѣмъ безопаснѣе); напр-нія ея (наивыгоднѣйшее—перпенд-ное къ линіи фронта); способа снабженія арміи (при исключит. подвозѣ съ тыла арміи находятся въ большой зав-сти отъ безопас-ти К. линіи, при довольствіи средствами театра войны эта зависимость ослабляется); ширины тыла (чѣмъ тылъ шире, тѣмъ легче замѣтна К. линія болѣе выгодными). Однако, перемѣна К. линій является операціей чрезвычайно сложной, требующей большой продуманности и осмотрит-сти. Внѣшнее охраненіе К. линій, кромѣ вытекающихъ отсюда мѣръ, достигается еще назначеніемъ особ. войскъ. Въ нѣк-рыхъ же случаяхъ необходимо имѣть для охраны сообщеній даже особыя арміи, хотя бы худшаго состава (войска 2-ой очереди, ландверныя, територіальныя), но способныя къ рѣшенію задачъ оборонит. характера. Кромѣ этихъ мѣръ, вѣрнѣйш. средствомъ стратегич. охраненія К. линіи м. считаться рѣшит. побѣда надъ прот-комъ. Внутреннее (ближнее охраненіе) заключается въ тактич., администр. и фортификац. мѣрахъ для обезпеченія этапн. пунктовъ, важнѣйш. сооруженій на путяхъ и безопас-ти движенія по нимъ. Для этого, кромѣ неподвиж-

наго охраненія извѣстн. пунктовъ, необходимы также подвиж. колонны. Ближнее охраненіе требуетъ: назначенія пѣхоты для г-зоновъ, сопровожденія транс-товъ и образованія подвиж. колоннъ, кав-ріи—для развѣдокъ, патрулированія и реквизиціи, инженер. войскъ—для постройки укр-ній, переправъ и строит. работъ, жандармовъ для полиц. службы и пресѣченія шпіонства; орг-заціи развѣдыват. и караул. службы; помѣщенія г-зоновъ въ редюитахъ, снабженныхъ запасами; принятія администр. мѣръ для уничтоженія враждеб. дѣйствій со стороны населенія; и установленія мѣръ внутр. порядка въ населен. пунктахъ. (*Н. П. Михневичъ*, Стратегія, кн. II, Спб., 1901; *Ө. Макшеевъ*, Воен. админ-ція; *Его же*, В.-администр. устройство тыла; Положеніе о полев. упр-ніи войскъ 1890 г.; *Général Pierron*, *Stratégie et grande tactique d'après l'expérience des dernières guerres*).

**КОМО-ДЕ-ШАРРИ, бар., Жозефъ**, полк. бавар. службы, товарищъ Наполеона по службѣ въ арт-ріи, авторъ чрезвычайно интересн. воспоминаній о войнахъ начала XIX ст. Род. въ 1771 г. во Франціи, воспитывался въ Мецской воен. школѣ, въ 1789 г. б. произв. въ оф-ры арт-ріи, служилъ съ Бонапартомъ въ г-зонахъ Оксона и Безансона и находился съ нимъ въ пріятел. отношеніяхъ, хотя они оба принадлежали къ разн. политич. партіямъ. Во время великой революціи К. эмигрировалъ, служилъ въ к-сѣ Конде и особенно отличился подъ Констанцемъ, гдѣ уничтоженіемъ подъ непр. огнемъ моста спасъ свою армію. Затѣмъ К. перешелъ на бавар. воен. службу, и ему б. поручены работы по реорг-заціи арт-ріи курфюрста. Служа Баваріи, К. неоднократно бывалъ во Франціи съ разными в.-диплом. порученіями и дружески встрѣчался съ имп-ромъ фр-зовъ. Передъ походомъ 1812 г. К., по порученію бавар. короля, ѣздилъ въ Парижъ съ особ. запиской, имѣвшей цѣлю предупредить Наполеона о тѣхъ опасностяхъ, к-рыя ждутъ его въ Россіи, но попытка К. повліять на имп-ра не имѣла успѣха. Во время войны 1812 г. К. въ чинѣ полк-ка былъ нач-комъ штаба бавар. арміи, к-рою командовалъ Вреде. Подъ Полоцкомъ К. б. тяжело ран. и взятъ въ плѣнъ русскими. На этомъ окончилась воен. карьера К., т. к. онъ не пожелалъ сражаться противъ Франціи, когда Баварія перешла въ ряды ея враговъ. Наполеонъ, узнавъ о такомъ рѣшеніи К., б. оч. тронутъ и поручилъ написать бавар. королю, что онъ проситъ оказать всевозможное вниманіе К., «такому рѣдкому человѣку въ XIX в.». Вернувшись послѣ реставраціи во Францію, К. не захотѣлъ служить и умеръ частн. человѣкомъ въ 1844 г. Воспоминанія его, имѣющія громад. в.-истор. значеніе, изданы въ Парижѣ въ 1900 г. подъ заглав.: «*Souvenirs des guerres d'Allemagne pendant la révo'lution et l'empire*». («Истор. Вѣстн.» 1901 г., кн. I, ст. В. Т.).

**КОМОРНЪ**, крѣпость въ Венгріи, расположенная на оконечности о-ва Большой Шюттъ, образуемаго главн. русломъ Дуная и Нейгейзельск. рукавомъ, въ к-рый у города впадаетъ р. Нитра. Дунай у К. достигаетъ 150 сж. ширины, а его рукавъ—80 сж. Противъ К. на Дунаѣ большой о-въ *Kriegs-Insel*, соединенный, какъ и Нейгейзель, съ обоими берегами рѣки. Укр-нія К. располагаются на обоихъ берегахъ Дуная и его рукава, но значит-шія изъ нихъ

сосредоточены на островѣ Большой Шюттъ. По своей обширности кр-сть м. сыграть крупную роль въ операціяхъ значит. арміи; по условіямъ мѣстности блокада ея представляетъ серьез. затрудненія. Въ *Венгерскую войну 1848—49 гг.* К. оказалъ большое вліяніе на дѣйствія арміи Гергея, давъ ему возм-сть дважды выдержать бой съ австр. арміей Гайнау, подкрѣпленной рус. д-зіей Панютина. Послѣ неудачи, понесенной венграми въ сраженіи при Раабѣ (см. Венгерская война), армія Гайнау подошла 18 іюня къ К. и расположилась: I к-съ, Шлика—у д. Ачъ, IV, Вольгемута—у д. Надъ-Игмандъ, III, Рамберга—у дд. Ченъ и Кишь-Беръ; кавал. д-зія Бехтольда—у д. Бабольна, д-зія Панютина, арт. резервъ и гл. квартира—у д. Вана. II австр. к-съ Чорича сталъ на о-вѣ Большой Шюттъ и далъ сообщенія съ нимъ б. наведенъ мостъ у д. Геніе. Венгры расположились въ кр-сти и въ укрѣпл. лагерѣ на прав. берегу Дуная, отъ высоты Зандберда до предмостн. укр-нія. 20 іюня Гайнау предпринялъ наступленіе, желая принудить Гергея принять бой, но ком-рамъ к-совъ рѣшит-но воспрещалось атаковать укр-нія противника, а предписывалось вступить въ бой только въ случаѣ, если венгры примутъ бой въ открыт. полѣ, внѣ сферы крѣп. огня. Передовыя части венгровъ отошли въ свои окопы и только на лѣв. флангѣ австр. бригада Рейшаха имѣла горячую схватку, въ пылу к-рой заняла передов. укр-нія Зандберга. Хотя венгры и не приняли боя, но Гайнау считалъ свою цѣль достигнутой, т. к. отгѣснилъ венгровъ въ укрѣпл. лагерь. Не встрѣтивъ упорнаго сопротивленія, авст-цы рѣшили, что силы прот-ка здѣсь незнач-ны и потому, считая дѣло на этотъ день законченнымъ, размѣстились по своимъ бивакамъ, удаленнымъ отъ укрѣпл. лагеря на значит. разстояніе. Только I австр. к-съ еще оставался по близости, въ Ачскому лѣсу, замедливъ свое отступленіе. Гергей, узнавъ о захватѣ авст-цами Зандберг. укр-ній и предполагая въ этомъ начало общаго наступленія на его укрѣпл. лагерь рѣшилъ остановить успѣхъ авст-цевъ и отгѣснить ихъ отъ своего прав. крыла. Предоставивъ Клапкѣ команд-ніе войсками лѣв. фланга, Гергей прибылъ къ Зандбергу и двинулся для атаки бр-ды Рейшаха нѣск. б-новъ Раковского, а весь VII к-съ направилъ для атаки Ачскаго лѣса. Переходъ венгровъ въ наступленіе совершился въ 5 ч., когда австр. к-са находились на пути къ своимъ бивакамъ. Шликъ, неожиданно атакованный превосход. силами, очутился въ критич. положеніи и послалъ за помощью къ сосѣду, ген. Панютину, к-рый немедленно двинулся къ мызѣ Гаркали, видя, что занятіе ея прот-комъ угрожало прав. флангу Шлика. Одновр-но онъ направилъ туда же 10 эск. и 1 б-рею кав. бр-ды Зимбшена, стоявшей на высотахъ между дд. Моча и О.-Сени. Между тѣмъ, Клапка съ пѣхотой III к-са атаковалъ д. О.-Сени, занятую бр-дой Бенедека; кав-рію же онъ послалъ въ помощь гусарамъ VII венг. к-са (Пельтенберга). Въ центрѣ венгерскаго боев. порядка стягивались внутр-нія кавал. массы, борются съ к-рыми 10 эск. Зимбшена было бы не подъ силу, но здѣсь выручила рус. д-зія, быстро явившаяся на поле сраженія; ея головныя части около 7 ч. в. подходили къ мызѣ Гаркали, и наши б-реи дали рѣшеніе всему бою. Ихъ огонь, направленный во флангъ тѣснившихъ Шлика, заставилъ венгровъ поспѣш-

но отступить, давъ возм-сть послѣдному перейти въ наступленіе. Гергей видѣлъ, что надежда на отдѣльн. пораженіе к-са Шлика не осуществляется, но хотѣлъ дать время Клапка порѣшить съ Бенедekomъ, а потому попытался опять отвлечь вниманіе авст-цевъ къ ихъ лѣв. крылу, направивъ сильныя кон. массы противъ Панютина и Зимбшена. Разыгравшійся кав. бой шелъ съ перемѣн. успѣхомъ, склонившимся на сторону авст-цевъ и на этотъ разъ благодаря содѣйствію рус. арт-ріи. Дѣло шло къ концу, когда авст-цы стали получать подкрѣпленія, а въ 8½ ч. в. венгры отступили по всему фронту, успѣвъ лишь овладѣть д. О-Сени. Авст-цы потеряли 900 ч., а венгры 1½ т. ч.; самъ Гергей б. ран. въ голову. 29 июня того же года подъ К. произошло другое сраженіе. Гергей, узнавъ объ уходѣ к-са авст-цевъ къ Пешту и желая использовать сосредоточеніе всѣхъ своихъ силъ, рѣшилъ вновь перейти въ наступленіе. Въ это время авст-цы располагались: I к-съ — у д. Ачъ и въ Ачскомъ лѣсу, IV—у мызы Гаркали и д. Чели, кав. д-зія Вехтольда—у д. Моча, рус. д-зія—у Надь-Игманда. Гергей задумалъ нанести глав. ударъ лѣв. флангу авст-цевъ, куда и направилъ значит. силы. За его болѣзнью въ команд-ніе арміей вступилъ Клапка. 29 июня, въ 9 ч. у., подъ прикрытіемъ тумана венгры вышли изъ своихъ укр-ній, а въ началѣ 12-го часа вошли въ соприкос-ніе съ прот-комъ обоими своими флангами. На лѣв. флангѣ, венгер. д-зія Эстергази выступила изъ д. О-Сени и завязала перестрѣлку съ передов. частями Вольфа; однoвр-но 2 д-зіи Ашеомана, поддержанныя к-сомъ Пельтенберга, двинулись противъ Ачскаго лѣса, а лѣвѣе, на мызу Гаркали наступала кав. д-зія Пикети съ арт-ріей. Стремит. атака венгровъ принудила авст-цевъ очистить Ачскій лѣсъ и только въ южн. части его держался 1 б-нъ, полка герц. Насаусскаго. Пикети, к-рому приказано б. энергично атаковать прот-ка и, отбросивъ его у Гаркали, угрожать флангу и тылу Шлика, ограничился только канонадой. Противъ центра и прав. фланга авст-цевъ направлялись венгер. к-са Лейнингена и Надь-Шандора. Послѣдній дѣйствовалъ вяло и позволилъ прот-ку удержаться до подхода рус. д-зіи, рѣшившей дѣло, т. к. у венгровъ къ этому времени не оставалось резервовъ. Лейнингенъ сильно страдалъ отъ огня нашей арт-ріи и сталъ отходить, преслѣдуемый кав. бр-дой Зимбшена. Однoвр-но перешелъ въ наступленіе Шликъ и послѣ отчаян. боя вытѣснилъ венгровъ изъ Ачскаго лѣса. Клапка, видя, что сраженіе проиграно, приказалъ начать отступленіе подъ прикрытіемъ кав-ріи. Въ этомъ бою авст-цы потеряли 800 ч., а венгры 1.500 ч. Непосредств. резул-томъ этого сраженія было рѣшеніе отступить лѣв. берегомъ Дуная къ Вайцену, оставивъ въ К. Клапку съ 18 т. ч. Гайнау, съ своей стороны, направился со своей арміей въ южн. Венгрію на соединеніе съ дѣйствовавшими тамъ австр. войсками, а для наблюденія за К. оставилъ к-съ Чорича (12 т. ч.). Пользуясь безпечностью Чорича, Клапка нанесъ ему нѣск. чувствит. поражений и къ концу іюля заставилъ его очистить о-въ Больш. Шюттъ. Авст-цы усилили Чорича подкр-ніями (рус. отр. гр. Граббе), что принудило Клапку перейти къ пассив. оборонѣ. Все-таки онъ упорно держался и лишь 23 снт., убѣдясь въ полн. невозм-сти продолжать борьбу и узнавъ о поражении и сдачѣ полев. армій, подписалъ капитуляцію. (Литература въ ст. Венгерская война 1848—49 гг.).

**КОМПАНЕЙСКІЕ** (иначе **охочекомонныя** или **охотницкіе**) **ПОЛКИ**, существовали въ Малороссіи при гетманахъ. Появленіе ихъ приурочивается къ разному времени: по Костомарову, Бодянскому и Максимовичу, основаніе ихъ относится къ временамъ Богд. Хмѣльницкаго, т. к. эти историки отождествляютъ К. пп. съ «затяжными» полками, формировавшимися изъ иностранцевъ; по Маркевичу, Кулишу и Соловьеву, это было «гультаи». Стороженко относитъ появленіе ихъ къ 1669 г., Чарповскій—ко времени гетм. Демьяна Многогрѣшнаго. Слабченко видитъ «охотниковъ» въ «хоругвяхъ казацкихъ на службѣ короля, его милости», вербовка к-рыхъ практиковалась задолго до Хмѣльницкаго. Наибольшее число подобныхъ хоругвей относится къ нач. XVII в. Русскому дѣлу К. пп. стали служить со времени гетм. Демьяна Многогрѣшнаго, к-рый въ своихъ статьяхъ оговорилъ имѣть себя К. п. въ 1.000 ч., и потому зарожденіе К. пп. нашими официал. полков. хрониками приурочено къ 30 авг. 1668 г. Компанейцы д. б. «унимать своевольныхъ» людей, к-рые, «забывъ страхъ Божій и всякое общаніе, затѣваютъ ссоры и смуты и чинятъ всякія бѣды». Т. обр., первонач. назначеніе комп-цевъ заключалось въ несеніи полиц. обязанностей. Охочекомон. полки, называвшіеся такъ потому, что въ ряды ихъ вступали люди по своей охотѣ и служили на коняхъ, никоимъ образомъ нельзя смѣшивать съ обыкн. малоросс. казач. пп. Первые набирались самимъ гетманомъ изъ охочихъ людей, не имѣли опред. тер-ріи и содержались на счетъ всей страны; вторые же б. прикрѣплены къ извѣст. мѣс-ти, получая отъ нея свое названіе (напр., полки Черниговскій, Лубенскій и пр.), содержались на средства населенія именно этой области и имѣли свою полков. раду. При избраніи гетмана Ивана Самойловича войсковая «старшина» подала въ 1672 г. челобитье моск. царю о томъ, чтобы «компаніи болѣе не быть», т. к. «отъ такихъ компаній малоросс. городовъ и мѣстечекъ и сель жителямъ всякое чинится раззореніе и обиды». Однако, компаніи не б. уничтожены, и подъ общаніемъ гетмана Мазепы, при его избраніи, встрѣчаются подписи двухъ К. полк-ковъ,—Пашковскаго и Новицкаго. При избраніи этого гетмана существованіе компаній б. закрѣплено особою статьею: комп-цы обязывались укрощать «своевольныхъ», к-рые, «оставя свои работы, производили въ краѣ шалость и измѣну». Время Мазепы—расцвѣтъ К. пп. Кромѣ кон. пп. появляется охочепѣхотный или т. наз. «сердюцкій» полкъ; для личной охраны гетмана образуется своего рода гетманская гвардія—«компанія надворной хорогви». При Мазепѣ же К. пп. начинаютъ впервые употребляться и съ чисто воен. цѣлями. Высоко цѣня воен. способ-ти К. полк-ка Ильи Новицкаго, Мазепа объединилъ въ его рукахъ въ 1689 г. главное команд-ніе надъ всѣми К. пп. Первое извѣстіе о боев. столк-ніяхъ К. пп. съ татарами относится къ 1688 г., когда произошло дѣло у устья р. Тясмины. Въ дальнѣйшемъ, комп-цы непрерывно участвуютъ въ дѣлахъ съ татарами и щедро одариваются моск. прав-ствомъ. Въ 1690 г. Новицкій б. поставленъ во главѣ К. конницы, «яко въ дѣлахъ искусный мужъ», и ему б. даны «три штуки арматъ, а для нихъ три бочки пороху и для каждой штуки по 60 пуль, также и свинцу». Къ концу XVII ст. общее число К. и сердюцкихъ полковъ дости-

гаеть 7. Во время Сѣвер. войны комп-цы участвуютъ въ сраж-хъ (1701 г.) при Рясной мызѣ и при Эрестферѣ, подъ Плецкомъ и подъ Полтавой. Въѣсть съ Мазепою измѣнила рус. дѣлу и часть К. пп. Вѣрными Петру В. остались лишь компаней Чюгина, Колбасина и Хведькова и сердюки Бурляева. Съ этихъ поръ Петръ В. сталъ неблагоклонно относиться къ К. пп., и при избраніи гетмана Скоропадскаго число ихъ б. уменьшено до 3, тогда какъ до 1709 г. существовало 5 К. и 5 сердюк. пп. Въ 1726 г. сердюкій п. б. совершенно расформированъ, а 3 К. (конныхъ) пп. «скосованы» въ 2 пп. Это число ихъ остается неизмѣннымъ до 1775 г., когда они б. обращены въ регулярныя. Весьма ярко выражена служба комп-цевъ въ статьяхъ гетмана Данила Апостола отъ 1727 г.: «За прежнихъ гетмановъ содержались въ Малой Россіи охочеконные и охочегъхотные пп. для употребленія оныхъ во всякихъ воин. оказіяхъ, ибо покаместъ казаки передовые и реестровые съ полковъ выберутся отъ долговъ своихъ, охотницкіе всегда готовы на скорые подѣзды для добытія языка, для первой стражи и въ часть баталіи первый фронтъ противъ непр-ля выдерживаютъ». Въ крымскихъ походахъ Миниха 1736—39 гг. участвовали К. пп. Павлова и Карпа Чеснока. Въ 1739 г. послѣдовала важная перемѣна въ организациі К. пп.: до этого года полк-ки назначались гетманомъ, а съ 1739 г. комп-цы избирали «вольными голосами» 3 кандидатовъ и представляли ихъ на утвержденіе сената. Продолжая называться по фамиліямъ полк-ковъ и никогда не называясь по тер-ріямъ, К. пп. къ 1746 г. получаютъ нумера съ 1-го по 3-й. Въ 7-лѣт. войну комп-цы находились подъ нач-вомъ Карпа Чеснока. Въ 1-ую тур. войну комп-цы приняли участіе въ 1771 г. въ занятіи кр-стей Арабатъ, Керчь и Еникале. К. пп. дѣлились на сотни, а сотни на курени. Во главѣ п. стоялъ полк-къ; полковую «старшину» составляли, кромѣ полк-ка, обозный, есауль, писарь, хорунжій, подьесауль, а сотенную «старшину» — сотникъ, писарь, хорунжій и есауль. Число казаковъ бывало различно, при чемъ рядовые бывали «подвойные», т. е. служившіе съ «молодикомъ», и «поединковые». Иногда во главѣ пп. и сотенъ попадаются ротм-ры (напр., ротм. Ялинскій). Денеж. довольствіе составляли: годовое жалованье изъ сборовъ и мѣсяч. жалованье изъ суммъ тѣхъ посолитыхъ, на квартирахъ к-рыхъ ставились комп-цы. Въ 1724 г. размѣръ жалованья былъ: полк-ку—26 р. год. и 4 р. мѣсяч., рядовые—4 р. год. и 50 к. мѣсяч. Не пользуясь расположеніемъ населенія, часто превышая свою власть и производя нерѣдко буйства и даже убійства, К. пп. несомнѣнно принесли нѣ-кую пользу въ воен. отношеніи, проявивъ особую способность въ малой войнѣ. Въ 1775 г. К. пп. б. преобразованы въ регулярныя, а въ 1779 г. названы Кіевскимъ, Сѣверскимъ и Черниговскимъ. Кіевскій п. существуетъ и понынѣ въ лицѣ 9-го гусар. Кіев. п.; а остальные два б. расформированы въ 1833 г.; старшинство Сѣверскаго п. имѣтъ нынѣ 2-й л.-драг. Псковскій п., а Черниговскаго—17-й гусар. Черниговскій и 6-ой драгун. Глуховской пп. Преобразование К. полковъ въ регулярныя и легкоконные явилось послѣдствіемъ доклада гр. Румянцева, усмотрѣвшаго, что, при преобразованіи кав-ри, составъ ея уменьшился на 11 эск., и признавшаго необходимымъ восполнить этотъ недостатокъ.

(*М. Соколовскій*, Исторія 17-го гусар. Чернигов. п., рукопись; *М. Слабченко*, Малоросс. полкъ въ администр. отношеніи; *Н. Стороженко*, Охочекон. полк. Илья Новицкій, «Кіев. Стар.» 1885 г.)

**КОМПАНИИ ТОРГОВЛЯ.** Въ XVI—XVIII ст., въ періодъ усиленной колонизац. дѣятельности зап.-европ. мор. державъ, между многочисл. коммерч. предпріятіями, занимавшимися исключительно торговлей, выдѣлилось нѣск. К., к-рыя имѣли огромныя полномочія отъ своихъ прав-ствъ не только для торговли, но и для политич. и воен. дѣят-сти; содержали собствен. арміи и флоты, имѣли право чеканить свою монету и т. п. Таковы были, особенно, т. наз., остъ-индскія и вестъ-индскія торг. К. Причины ихъ появленія были слѣд. Въ началѣ XVI стол. «Индіа», въ томъ смыслѣ, въ к-ромъ понималось тогда это слово (см. Колоніи), всѣ удобные пути къ ней и вся торговля съ ней и съ лежащими на этихъ путяхъ колоніями, оказались монополизированными: на з.—въ рукахъ испанцевъ, на в.—португальцевъ. Въ 1580 г., когда Португалія б. присоединена къ Испаніи, всѣ эти блага оказались въ рукахъ одного гос-тва. Система эксплуатаціи туземн. богатствъ у португ-цевъ и исп-цевъ была одна и та же: торговлю вело прав-ство; перевозка товаровъ допускалась только на правит. к-бляхъ и за очень больш. плату; въ метрополи товары м. храниться только въ казен. складахъ, что тоже оплачивалось дорого, а число к-блей, отправляемыхъ прав-ствомъ за товарами, было оч. ограничено и далеко не удовлетворяло потребностей Европы. Вслѣдствіе этого цѣны на колон. товары стояли неестественно высокія. Въ силу этихъ обстоя-ствъ для выдвинувшихся новыхъ мор. державъ—Голландіи, Англіи и Франціи—оставалось только 2 выхода: отнять у исп-цевъ и португ-цевъ ихъ колон. владѣнія и права на монополию торговли кол. товарами силой или предоставить эту борьбу частн. инициативѣ своихъ подданныхъ, давъ имъ широкія полномочія, въ полн. готовности поддерживать ихъ интересы и завоеванія вооруж. силой. Послѣдствіемъ избраннаго 2-го пути явилось остъ- и вестъ-индскія торг. К., к-рымъ ставилось задачей изслѣдованіе тропич. странъ, основаніе тамъ колоній и орг-зація торговли колон. товарами (подъ этимъ названіемъ подразумѣвались сырые продукты жаркаго пояса: кофе, чай, сахаръ, пряности, москат. товары, рисъ, хлопокъ, краски, цѣн. породы деревьевъ и т. п.). Но для этого надо б. вступить въ борьбу какъ съ туземцами, такъ и съ исп-цами и португ-цами, монопол. права к-рыхъ на весь колон. міръ б. утверждены папскими буллами (см. Колоніи), и съ подобными же предпріятіями друг. гос-ствъ. Поэтому торг. К.-мъ, вмѣстѣ съ правами по упр-нію занятыми ими землями и съ монополией въ кругѣ ихъ дѣят-сти, предоставлялось имѣть вооруж. сухопут. и мор. силы. Такія К. возникли почти одновр-но въ концѣ XVI и въ нач. XVII стол. у нѣск. гос-ствъ. Первыми начали борьбу на этой почвѣ голл-цы. Въ 1595 г. б. учреждена *Compagnie van Verre* (К. далекихъ странъ), к-рая отправила первую экспедицію въ Остъ-Индію. Примѣру ея послѣдовали другіе. Образовался рядъ подобныхъ К., и число голл. экс-цій къ 1601 г. дошло до 15. Но взаимная конкуренція торг. К. чуть б. не погубила все дѣло, а потому въ 1602 г. онѣ всѣ б. объединены въ голл. остъ-индскую К., к-рая по-



лучила монополию торговли на всемъ простр-вѣ Инд. и Тих. океановъ, отъ м. Доброй Надежды до Магелланова пролива, съ правомъ заключать съ именован. гос-тва союзы и договоры, строить кр-сти, имѣть воен. сухопут. и мор. силы, назначать чин-ковъ всѣхъ ранговъ и т. п. Основ. капиталъ К. былъ 6.600.000 гульденовъ. Дивидендъ достигалъ иногда 75%, и средн. размѣръ его за 200-лѣтн. сущ-ніе К. былъ 22%. Къ 1641 г. К. вытѣснила исп-цевъ и португ-цевъ изъ Инд. архипелага, за исключ. Филиппин. о-вовъ. Глав. ея факторія была въ Амбоинѣ, а глав. администрат. центромъ служила Батавія, основанная въ 1619 г. Въ 1652 г. К. основала первую факторию на О.-Инд. полуо-вѣ—Палаколлу; въ 1658 г., взявъ у португ-цевъ Джаффнапатамъ, оконч-но овладѣла Цейлономъ, и къ 1664 г. отняла у португ-цевъ всѣ ихъ владѣнія на Малабар. берегу. Также и вся торговля съ Японіей попала въ ея руки. Въ серед. XVII стол. К. удалось оконч-но монополизировать вывозъ въ Европу пряностей. Въ выборѣ средствъ для утвержденія своего торг. могущества К. не стѣснялась, жестоко и несправедливо обращаясь съ туземцами въ завоеван. колоніяхъ. Вмѣшиваться въ дѣла К. прав-ство не рѣшалось, видя въ ней сильную политич. и финанс. корпорацию, ссужавшую прав-ство деньгами и даже воен. силами. Мѣста директоровъ К. съ теч. времени сдѣлались наследственнымъ въ немногихъ богатыхъ и вліят. фамиліяхъ, и со своимъ войскомъ, флотомъ, админ-ціей, больш. богатствами и огром. к лон. владѣніями о.-индская К. б. настоящ. гос-твомъ въ гос-твѣ. Въ 1621 г. б. основана и в.-индская К., производившая свои операціи по зап. берегу Африки и въ Америкѣ, но дѣла ея пошли неудачно, и она скоро прекратила сущ-ніе. Въ концѣ XVII ст. начало падать значеніе и о.-индской К. Это вызывалось причинами внутренними и внѣшними. Монополия привела къ широк. развитію контрабанды, въ к-рой въ значит. мѣрѣ участвовали многочисл. служащіе К. Большіе и обезпеченные барыши имѣли послѣдствіемъ ослабленіе энергіи и предприимчивости въ отысканіи новыхъ предметовъ сбыта. А главное — явилась конкуренція такихъ же К. друг. гос-твѣ, въ особ-сти Англии. Первая англ. о.-инд. К. б. основана въ 1600 г. съ капиталомъ въ 70 т. ф. ст. Она также получила право монопол. торговли на всемъ простр-вѣ къ в. отъ м. Добр. Надежды до Магелланова пролива и въ 1615 г. уже имѣла многочисл. факторіи на о-вахъ Зондск. архипелага и въ Индіи. На Явѣ центромъ торговли былъ Бантамъ, въ Индіи—Суратъ. Голл-цы то входили въ соглашенія съ англ-ми, то дѣйствовали репрессалиями. Въ 1623 г. въ Амбоинѣ произошло изобіеніе англ-нѣ. Въ концѣ концовъ торг. сопернич-во привело къ ряду войнъ (см. Англо-голландскія войны). Но все-таки въ началѣ своей дѣят-сти К. была непопулярна въ Англии, и англ-не долго еще считали болѣе важной торговлю со средн. Европой. К-нію обвиняли въ вывозѣ звонкой монеты въ колоніи, отвлеченія туда больш. колич-ва моряковъ, привозѣ инд. тканей, подрывавшихъ англ. промышл-сть и т. п. Но мало-по-малу К. богатѣла, приобрѣтала новыя права (въ 1686 г. право чеканки монеты, въ 1702 г.—освобожденіе отъ пошлинъ, въ 1726 г.—право суда) и начала брать явный перевѣсъ надъ о.-инд. К-ми голл-ской и фр-зской, изъ к-рыхъ послѣдняя б. основана

въ 1604 г., но приобрѣла значеніе только съ 1664 г., когда Кольберъ (см. это слово) придалъ ей могущ-ств. орг-зацію. Интенсив. періодъ борьбы англ. и франц. К. въ Остъ-Индіи начался въ серед. XVIII стол., и борьба эта продолжалась даже тогда, когда метрополиі были въ мирн. отношеніяхъ. Во время войнъ (см. Англо-французскія войны) на помощь къ К. приходили правит. флоты и войска. Въ концѣ концовъ фр-зы и голл-цы, выступившіе въ заключит. періодѣ борьбы какъ союзники, потеряли больш-во своихъ колоній, и голл-цы б. изгнаны изъ Индіи совсѣмъ, а фр-зы сохранили тамъ лишь нѣск. малозначит. пунктовъ. Но еще раньше конца этой борьбы, въ 1790 г., франц. о.-инд. К. б. упразднена Национальнымъ собраніемъ. Въ Англии также дѣлались попытки ограничить привилегіи о.-инд. К. Въ 1783 г. Фоксъ предложилъ упр-ніе Индіей передать отчасти въ руки прав-ства, но потерпѣлъ поражение въ верхней палатѣ. Однако, Питту уже въ слѣд. году удалось ввести въ это упр-ніе правит. контроль. Въ 1814 г., когда окончился срокъ послѣдней хартіи, дарованной К. въ 1793 г., торговля съ Индіей б. объявлена свободной, вмѣнъ чего К. б. предоставлена на 20 л. монополия торговли съ Китаемъ. Въ 1853 г. б. ограничены и политич. права К. назначеніемъ отъ прав-ства 3 лицъ въ число директоровъ. Въ 1858 г., послѣ возстанія сипаевъ, несмотря на протесты К., упр-ніе Индіей б. взято прав-ствомъ въ свои руки. Европ. войска К. б. слиты съ королевскими, а особый инд. флотъ уничтоженъ. Помимо этихъ крупныхъ о.-индскихъ К. было и нѣск. мелкихъ. Въ 1612 г. б. основана датская о.-индская К., к-рая завладѣла нѣск. пунктами на берегахъ Индостан. полуо-ва (Транкебаръ, Сераморъ, Эдова, Гольчери). Въ 1714 г. образовалась австр. о.-инд. К. (въ австр. Нидерландахъ), въ 1731 г.—шведская, въ 1750 г.—прусская. Но всѣ эти К. были оч. недолговѣчны, т. к. крупныя К. употребляли всѣ усилія, чтобы задушить ихъ дѣят-сть, и въ этомъ ихъ поддерживали могущ-ств. метрополиі. Напр., австр. К. б. принесена въ жертву имп-ромъ Карломъ VI, к-рый за запрещеніе своимъ подданнымъ посылать к-бли въ Индію получилъ согласіе Англии на прагматическую санкцію. Послѣднія датскія колоніи въ Остъ-Индіи б. куплены англ-ми въ 1845 г. Въ Америкѣ, кромѣ голл. в.-инд. К., о к-рой уже б. говорено выше, Кольберъ въ 1664 г. основалъ К. запад. Индіи, для к-рой онъ скупилъ всѣ наличныя тогда франц. колоніи на Антильск. о-вахъ; но со смертью Кольбера и Энга К. пришла въ упадокъ. Попытка возродить подобное предприятие б. сдѣлана въ 20-хъ гг. XVIII стол. регентомъ герц. Орлеанскимъ, при посредствѣ банкира Джона Лоу. Регентъ предоставилъ К. монополию на эксплуатацію земель въ Луизианѣ, въ к-рой б. спроектированы герцогства и графства, а Лоу открылъ подписку на участіе въ разработкѣ не открытыхъ еще рудникахъ. Попытка эта окончилась полнымъ крахомъ, и единствен. воспоминаніемъ о ней остался основанный на р. Миссисипи гор. Новый Орлеанъ. (*Kaynal*, Histoire des établissements et du commerce des Européens dans les deux Indes, 1871; *Du-Sein*, Histoire de la marine de tous les peuples, T. 2, 1879; *Semler*, Allgemeine Geschichte der Ost und Westindischen Handelsgesellschaften in Europa, 1764; *Rittmeyer*, Seekriege und Seekriegswesen in

ihrer weltgeschichtlichen Entwicklung, 1907; *Zimmerman*, Die Europäischen Kolonien, Schilderung ihrer Entstehung, Entwicklung, Erfolge und Ausichten, 5 B., 1903; *Laird Clowes*, The Royal Navy, 7 v., 1903; *Vander Chijs*, Geschiedenis der stichting van de vereenigde O.-I. Compagnie, 1857).

**КОМПАНИЯ**, первоначальное название роты въ рус. регуляр. арміи. Впервые слово *compagnie* появилось во Франціи въ средн. вѣка и при Францискѣ I примѣнялось ко всякой вооруж. командѣ, состоящей подъ нач-вомъ одного лица. Числен. составъ такихъ командъ б. крайне разнообразенъ и колебался отъ нѣск. десятковъ до тыс. чел. Первую попытку объединить К. въ болѣе крупныя войсков. единицы сдѣлалъ Генрихъ II въ 1558 г., к-рый сформировалъ изъ нихъ нѣск. полковъ. Эта попытка получила дальнѣйшее развитіе при его преемникахъ, и армія Людовика XIII состояла уже изъ полковъ, въ составъ к-рыхъ входили болѣе мелкія единицы — батальоны, составлявшіеся въ свою очередь изъ К-ній. К-ни, впрочемъ, сохраняли извѣстную самостоятельность, имѣли свое знамя (*compagnie d'enseignes* въ пѣхотѣ и *compagnie de cognettes* въ кав-ріи) и носили имя своего шефа или капитана. Командованіе К. приобреталось представителями лучшихъ фамилій Франціи за большія деньги и при Людовикѣ XIV за должность капитана гвард. роты платили до 100 т. фр. Въ наст. время слово *compagnie* въ иностр. арміяхъ обозначаетъ роту.

**КОМПАНИ (Comrans), гр., Жанъ-Доминикъ**, франц. ген., сподвижникъ Наполеона, род. въ 1769 г. и началъ службу подъ знаменами Альп. и Итал. армій. Въ 1805 г., подъ Аустерлицемъ, онъ исполнялъ уже обяз-ти нач-ка штаба марш. Ланна и б. раненъ. Въ 1806—07 гг. исполнялъ долж-ть нач-ка штаба IV к-са и за боев. отличія б. произв. въ дивиз. ген-лы, награжденъ званіемъ оф-ра орд. Поч. Легиона и возведенъ въ граф. дост-во.



Въ походъ 1812 г. К. выступилъ, командуя д-зіей, въ составѣ к-са марш. Нея, съ отличіемъ сражался подъ Салтановкою и при Бородинѣ и въ этомъ послѣднемъ сраженіи б. ран. Въ 1813 г., подъ Люценомъ, К., командуя д-зіей, отбилъ нѣск. настольч. атакъ кав-ріи союзниковъ. Подъ Бауценомъ К. со своей д-зіей первый ворвался въ городъ. Подъ Лейпцигомъ 4 окт. К. вновь б. ран. Въ 1814 г. въ бою при Парижѣ онъ командовалъ войсками на Монмартрѣ. При восстановленіи Бурбоновъ К. б. назн. чл. воен. ком-та. Когда же Наполеонъ вернулся съ о. Эльбы, К. перешелъ на его сторону и вновь б. назн. нач-комъ д-зіи, съ к-роу храбро сражался подъ Ватерлоо и б. взятъ въ плѣнъ. Людовикъ XVIII возвелъ К. въ званіе пэра, но не предложилъ ему никакой должности, и К. вышелъ въ отставку. Ум. въ 1845 г.

**КОМПАСНОЕ ДѢЛО ВО ФЛОТѢ**. Общее руководство сосредоточено въ рукахъ *завѣдующаго К. дѣломъ во флотѣ* (г.-м.), подчиненнаго нач-ку гл. гидрограф. упр-нія, и двухъ его помощниковъ (*компасная часть*). Согласно ихъ указаніямъ еще при постройкѣ выбираются на к-бляхъ удобныя въ магнит. отношеніи мѣста для компасовъ, ведется первонач. уничтоженіе девиаціи (см. это слово), и они же, по приглашенію судов. нач-ва, уничтожаютъ девиацію на судахъ, уходящихъ въ дальнее плаваніе или имѣющихъ отвѣтствен. порученія (напр., на Импер. яхтахъ). Всѣ компасы и принадлежности къ нимъ, изготовляемые мастерской мореход. инструментовъ при гл. гидрограф. упр-ніи, обязательно проходятъ черезъ компас. часть для всесторонняго изслѣд-нія и повѣрки К. часть слѣдитъ за прогрессомъ К. дѣла за гр-цей; на ея обяз-ти лежитъ проектир-ніе и постройка компасовъ согласно нов. требованіямъ, представляемымъ соврем. судами; на нее же возложено высшій техн. надзоръ за компасами во флотѣ. Всѣ компасы и принадлежности къ нимъ отпускаются на суда непосред-но изъ К. части; для мелкаго ремонта компасовъ въ воен. портахъ имѣются *инструментальныя камеры*. На судахъ компасъ поступаетъ въ вѣдѣніе и подъ отвѣтств-ность штурман. оф-ра, обязаннаго въ плаваніи знать девиацію своихъ компасовъ, время отъ времени уничтожать ее и опредѣлять остаточную девиацію. Для научн. изслѣд-ній въ области К. дѣла въ Петербургѣ въ Грени. порту въ 1912 г. оборудовано помѣщеніе для подвод. лодки-платформы (элипсoidalъ вращенія) и К. лабораторія (оба помѣщенія находятся въ вѣдѣніи Ник. мор. академіи).

\* **КОМПАСЪ**, инструментъ для опредѣленія направленія магнит. меридіана. Свойство магнит. стрѣлки становится по напр-нію магнит. меридіана б. открыто китайцами, а затѣмъ черезъ арабовъ стало извѣстно и въ Европѣ. Во время 1-го крестов. похода уже употребляли К. въ видѣ плававшей въ сосудѣ съ водой зеленой лягушки изъ дерева или изъ пробки, къ к-рой прикрѣплена б. магнит. стрѣлка. Въ нач. XIV ст. К. б. усовершенствованъ итал.-цемъ Флавио Джойо, к-рый надѣлъ стрѣлку на вертик. шпильку и наклеилъ на нее бумаж. кругъ (картушку), разбитый по окруж-сти на 16 частей — румбовъ (отъ слова «ромбъ»). Въ такомъ видѣ К. сдѣлался удобнымъ мореход. инстр-томъ. Дальнѣйшія усоверш-нія К. (дѣленіе на 32 румба, приспособленіе для пеленгованія и т. п.) относятся къ XV ст. и б. сдѣланы португ-цами. Въ 1492 г. Колумбъ открылъ «склоненіе» К. (см. это слово), а въ нач. XIX ст. б. замѣчены неправильности въ показаніяхъ К., происходящія отъ вліянія судов. желѣза (см. Девиація); дальнѣйшее соверш-ніе К. тѣсно связано съ развитіемъ теоріи девиаціи. Самымъ крупн. шагомъ въ этомъ отношеніи является замѣна въ 70-хъ гг. длин. магнит. стрѣлокъ (лордъ Кельвинъ въ Англии и И. П. де-Колонгъ въ Россіи) короткими, что позволило точно и для всѣхъ мѣстъ земн. шара уничтожить четвертную девиацію и дало возм-сть для измѣренія магнит. силъ употребить такой приборъ, какъ *дефлекторъ*. Въ разл. флотахъ приняты разл. системы К., но разница между ними лишь въ деталяхъ. У насъ въ наст. время приняты 2 глав. типа К.: *К. сухой* и *К. въ жидкости*. Главн. частью каждого К. является картушка

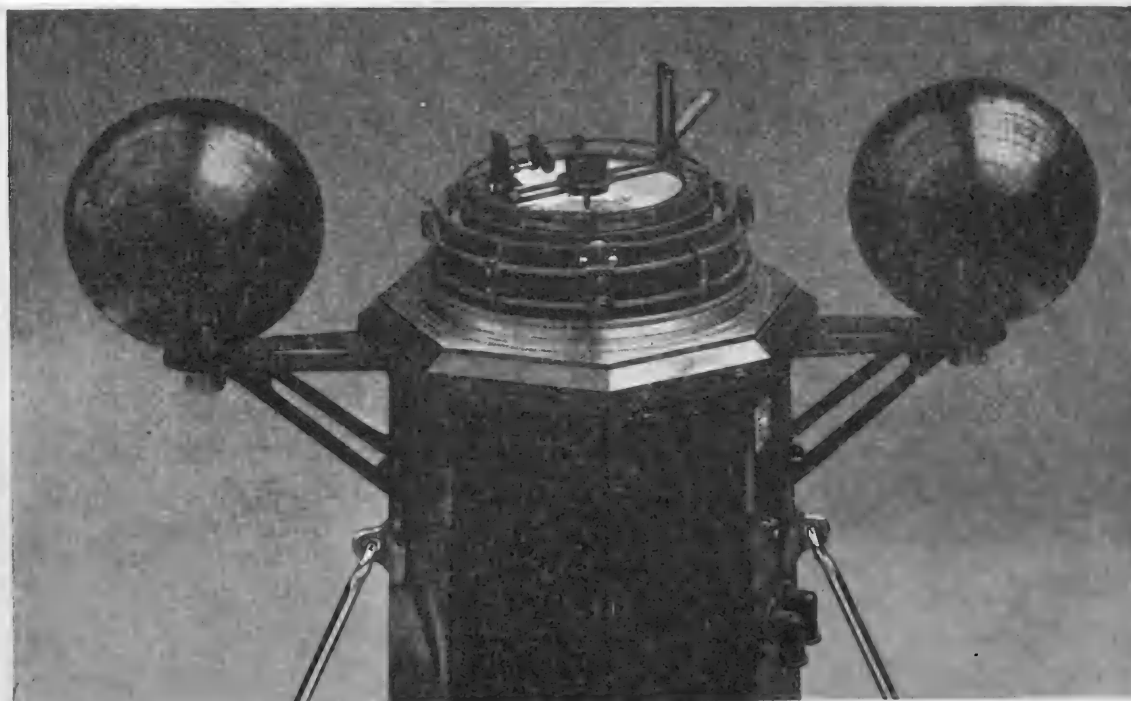

1. Открытый судовой компасъ съ поставленной алидадой для целенгованія.

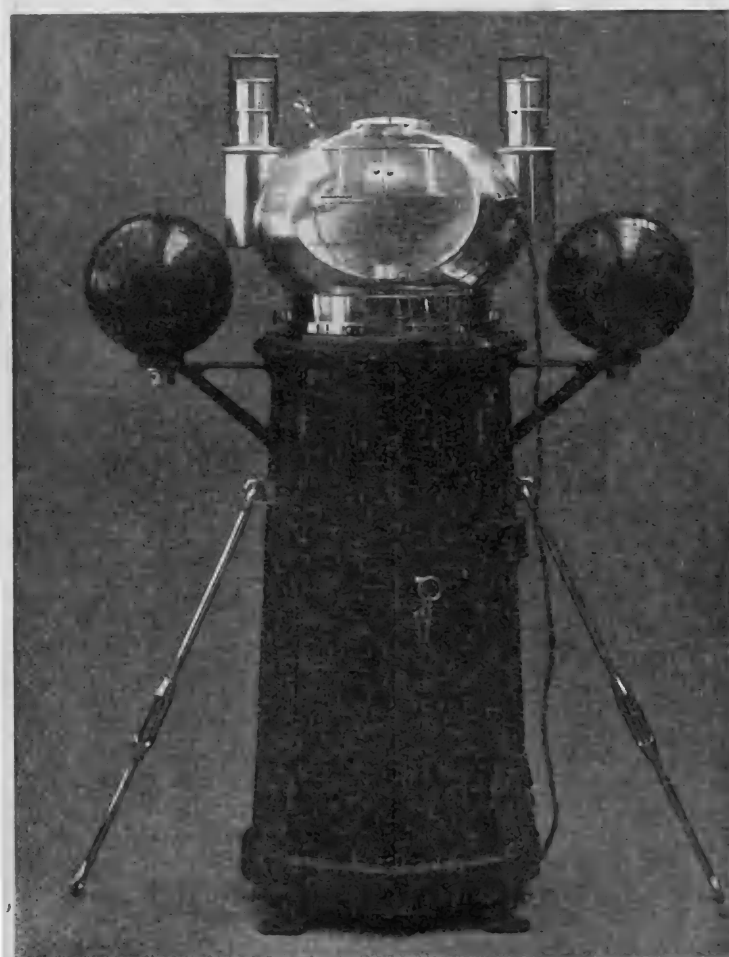

2. Закрытый судовой компасъ въ колпакѣ съ нактоузомъ, крѣпленіемъ и желѣзными шарами для уничтоженія девиціи.

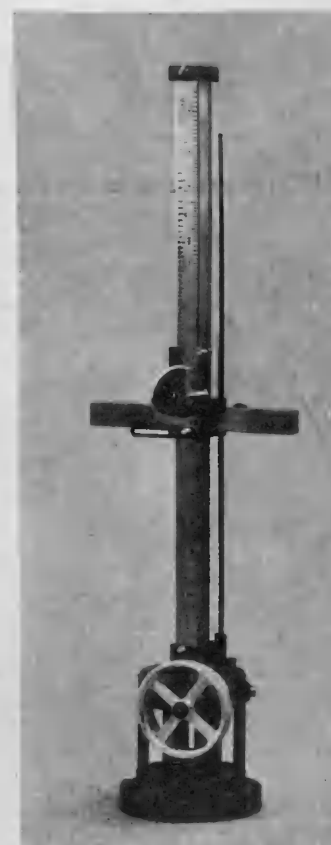

3. Дефлекторъ, приборъ для измѣренія магнитныхъ силъ, отклоняющихъ стрѣлку компаса. (См. Девиція.)

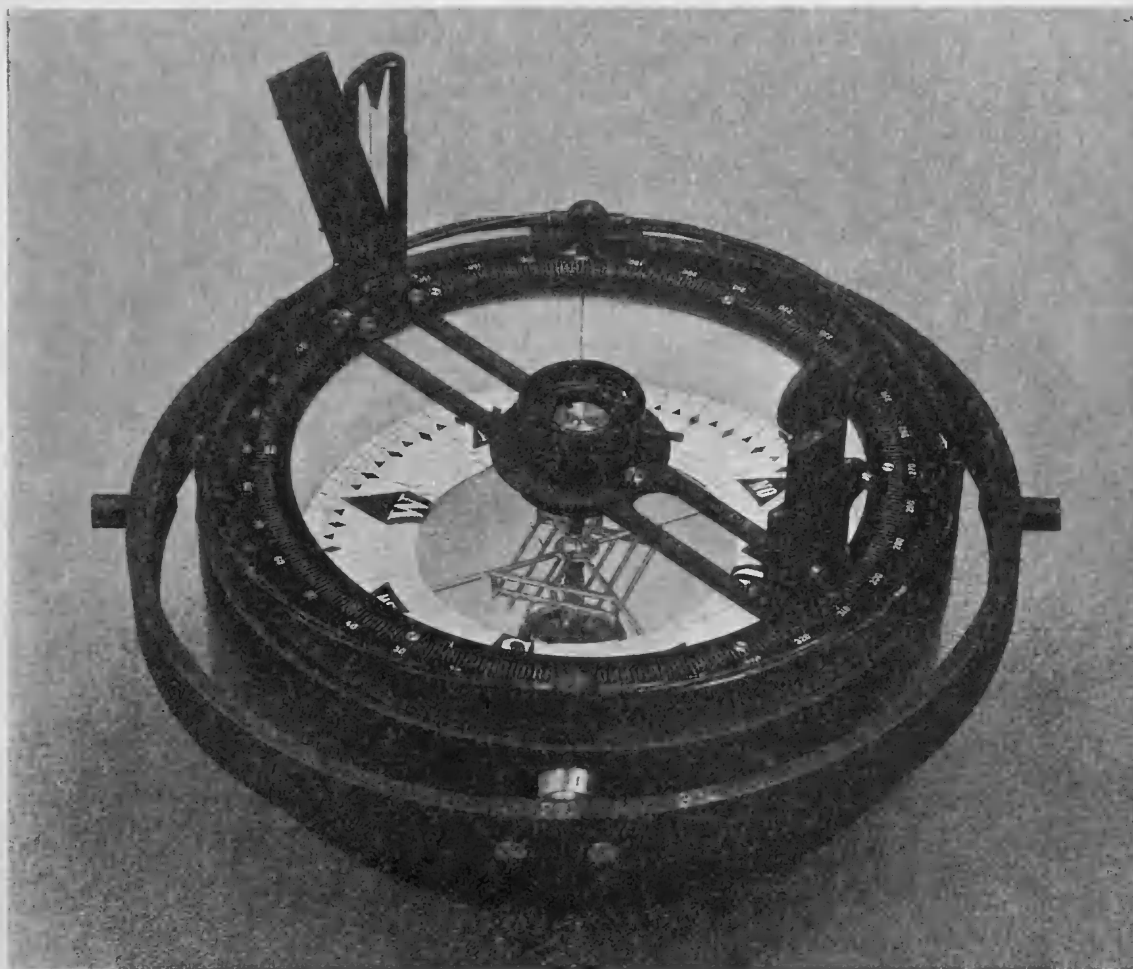

1. Видъ компаснаго котелка сверху, съ картушкой, азимутальнымъ кругомъ, алидадой и подвѣсомъ.



2. Жироскопическій компасъ Аншютца снизу.

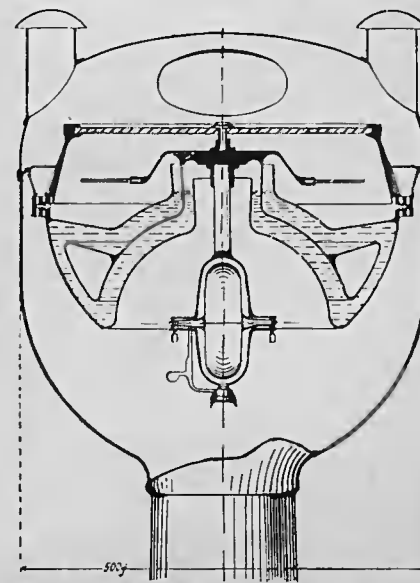

3. Общая схема укрѣпленія частей въ компасѣ Аншютца.

(фиг. 1 на табл.); *въ сухоуъ К.* она состоитъ изъ 6 магнит. стрѣлокъ, укрѣпленныхъ въ алюмин. рамкѣ, составляющей одно цѣлое съ алю. же радиусами и ободкомъ; на ободокъ наклеивается тонкій бумаж. кружокъ, разбитый дѣлениями по час. стрѣлкѣ на  $360^\circ$  (еще не вышли изъ употребленія картушки, разбитыя на румбы и на четверти по  $9^\circ$  въ каждой); въ точкѣ пересѣченія радиусовъ укрѣпляется топка—небольшой полый конусъ, к-рымъ картушка надѣвается на шпильку; въ вершину этого конуса вставляется тверд. камень (агатъ и сапфиръ) съ вышлифован. углубленіемъ; въсь картушки ок. 3 зол., благодаря чему шпилька долго не тупится, и картушка чувствуетъ самыя незначит. отклоненія (до  $5'$ ). Шпилька, стальн. игла съ иридиевымъ остриемъ, ввинчивается въ дно мѣдн. котелка (фиг. 2), на внутр. пов-сти к-раго наносится вертикал. черта—слѣдъ вертикал. плос-ти, паралл-ной диаметрал. плос-ти к-бля; тогда дѣленіе картушки, приходящееся противъ этой черты, покажетъ напр-іе носа к-бля, т.-е. компасный курсъ (см. Курсы корабля). Котелокъ сверху закрывается стеклян. крышкой съ азимутал. кругомъ, разбитымъ по час. стрѣлкѣ на  $360^\circ$ ; сверху этого на крышку надѣвается алидада съ глазной и предметной мишенями, служащими для пеленгованія предметовъ; пеленги (направленія) можно брать, замѣчая отчетъ по азимут. кругу или по картушкѣ, для чего къ глазной мишени привинчена небольшая призма, позволяющая видѣть одновр-но съ нитью предметной мишени и дѣленія картушки. Котелокъ своими цапфами входитъ въ гнѣзда Кардановскаго привѣса, укрѣпленнаго съ помощью мѣдн. ресорн. пружинокъ на нактоузѣ. Нактоузъ представляетъ дерев. шкаликъ (фиг. 3), прочно прикрѣпленный къ палубѣ к-бля. Внутри его по оси установлена вертикал. латун. трубка со шкалой, по к-рой ходятъ 2 магнитодержателя продол. и поперец. магнитовъ, помѣщаемыхъ сюда для уничтоженія полукруговой девиации; внутри же трубы м. перемѣщаться вертикал. магнитъ, уничтожающій креновую девиацию. Къ нактоузу сбоку привинчиваются мѣдн. полки для помѣщенія шаровъ или брусковъ легкаго желѣза, служащихъ для уничтоженія четвертной девиации. Сверху, для защиты К., на нактоузъ надѣвается мѣдн. колпакъ съ 2 дверцами, позволяющими пользоваться пеленгаторомъ, съ гнѣздами для 2 маслян. лампъ и съ приспособленіемъ для электр. освѣщенія картушки. Но при тряскѣ отъ удара гребн. винта и въ особ-сти при арт. стрѣльбѣ картушка такъ дрожитъ, что слѣдить за показаніями К. бываетъ иногда оч. трудно. На воен. судахъ въ послѣд. время пользуются, гл. обр., *К-ми въ жидкости*, менѣе чувствит-ными къ сотрясеніямъ к-са к-бля и качкѣ; все отличіе ихъ отъ вышеописан. типа—въ конструкціи котелка и картушки. Котелокъ, наполненный смѣсью воды и спирта, сверху герметически закрытъ стеклян. крышкой съ азимут. кругомъ, а снизу имѣетъ добавочную камеру; послѣдняя сообщается съ внутр. полостью котелка небольш. каналами, а снаружи ограничена эластич. мѣдн. дискомъ, назначеніе коего—принимать на себя избытокъ жидкости, расширяющейся при повышеніи темп-ры. Картушка этого К. вся построена изъ алюминія и имѣетъ поплавокъ, дающій ей такую силу поддержанія, что шпилька испытываетъ самое ничтожное давленіе. По мѣсту своей установки К. называются главными (на

верхнихъ мостикахъ), путевыми (у штурваловъ) и боевыми (въ боев. рубкахъ, въ центр. постахъ); кромѣ того, для шлюпокъ изготовляются упрощенные шлюпочные К. Необходимой принадлеж-тью К. является измѣритель магнит. силъ—*дефлекторъ* (фиг. 4), предложенный въ 70-хъ гг. И. П. де Колонгомъ; онъ представляетъ собою вертикальную, разбитую на дѣленія, колонку, по к-рой м. передвигаться магнитъ; для измѣренія горизонт. силы, дѣйствующей на магнит. стрѣлку, дефлекторъ помѣщаютъ на алидаду прибора для пеленгованія, установивъ ее предварительно по напр-нію компас. меридіана (т.-е. подъ призмой наблюдатель д. видѣть 180-е дѣленіе картушки); передвигая магнитъ вверхъ и внизъ, находятъ такое его положеніе, когда сила, посылаемая имъ на стрѣлку, уравниваетъ силу земного магнетизма; для обнаруженія этого въ нижн. коробкѣ дефлектора помѣщается слабый перпенд-ный магнитъ, и картушка, находящаяся въ безразл. положеніи, д. стать по напр-нію этого магнита (наблюдатель подъ призмой увидитъ отчетъ  $270^\circ$  картушки, т.-е. West). Для измѣренія вертикал. силы, дѣйствующей на компас. стрѣлку, дефлекторный магнитъ поворачиваютъ вертикал-но (въ сѣв. полушаріи южн. концомъ внизъ), а въ котелокъ помѣщаютъ картушку бар. Штемпеля, въ к-рой всѣ 6 магнит. стрѣлокъ подвѣшены за свой центръ тяжести и поэтому въ сѣв. полушаріи ихъ N-ные концы наклонены внизъ; перемѣщая магнитъ дефлектора надо добиться на глазъ того, чтобы стрѣлки заняли горизонт. положеніе; отсчеты вертикал. и горизонт. силъ, полученные т. обр. въ «дефлекторныхъ единицахъ», м. въ случаѣ надобности перевести въ единицы системы CGS съ помощью переводнаго множителя. Наконецъ, въ

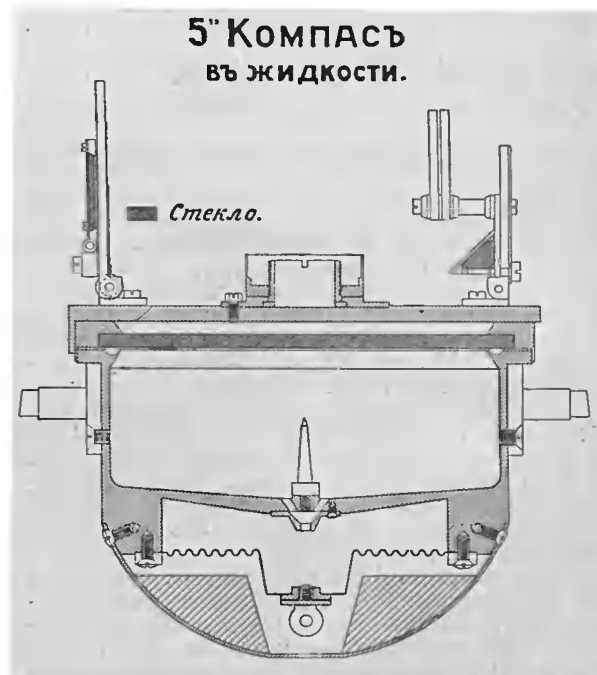

самое послѣд. время на к-бляхъ появляется *жироскопическій К.*, построенный на слѣд. основаніяхъ: если мы возьмемъ вращающійся жироскопъ (волчекъ) и внутр. кольцо его (фиг. 5) закрѣпимъ подъ угломъ въ  $90^\circ$  къ наружн. кольцу, то уравненіе движенія такого жироскопа



(считая переменнѣю величиною уголъ  $S$ , составляемый наружн. кольцомъ съ меридіаномъ мѣста) будетъ совершенно аналогично уравненію движенія маятника, т.-е. жироскопъ будетъ совершать затухающія колебанія по обѣ стороны отъ меридіана и черезъ нѣк-рый промежутокъ времени д. установится въ плос-ти этого меридіана; но въ выраженіе вращат. момента этого колебат. движенія входитъ угл. ск-сть вращенія земли, т.-е. величина оч. малая, и потому всякаго рода треніе и сотрясенія будутъ оказывать на жироскопъ большое возмущающее дѣйствіе. Кромѣ того, періодъ колебанія оси такого жироскопа (5—20 сек.) близко подходитъ къ періоду собствен. колебаній к-бля, и, т. обр., даже небол. качка можетъ сильно раскачать К. Благодаря этимъ недостаткамъ К., построенные на жироскоп. принципѣ (напр., К. Dubois для подвод. лодокъ въ 70-хъ гг.), не получили практич. примѣненія. Но въ нач. XX ст. фирма Anschütz въ Килѣ и америк. инж. Sperry предложили свои К., устройство к-рыхъ отличалось отъ выше изложеннаго тѣмъ, что внутр. кольцо не б. наглухо закрѣплено подъ угломъ  $90^\circ$ , а могло совершать небол. колебанія вокругъ этого положенія. Благодаря этому въ выраженіи для періода колебанія жироскопа ок. меридіана появляется членъ, зависящій отъ квадрата угл. ск-сти вращенія жироскопа, т.-е. величина оч. большая; на такой К. качка, рыскливость и даже циркуляція судна уже не д. оказывать значит. вліянія (на практикѣ при переменѣхъ курса К. уходитъ на нѣск. градусовъ отъ направленія меридіана и возвращается къ нему мин. черезъ 10). Въ 1904 г. К. Аншютца б. испытанъ на крейсерѣ *Hertha* и затѣмъ принятъ для всѣхъ крупн. судовъ герм. флота, какъ боевой К. Главн. дост-во его по сравненію съ магнит. К. заключается въ томъ, что на него не оказываютъ вліянія измѣненія магнит. состоянія к-бля. Въ общихъ чертахъ устр-во этого К. заключается въ слѣд.: къ прочно и неподвижно укрѣпленному кольцу на вѣнкѣ спирал. пружинъ подвѣшенъ котлокъ, наполненный ртутью, въ к-рой плаваетъ полый стальной поплавокъ съ нанесенными сверху дѣлениями въ румбахъ и градусахъ; въ этомъ же поплавкѣ въ особыхъ подшипникахъ вращается (20.000 об. въ мин.) жироскопъ; вращеніе послѣдняго достигается тѣмъ, что подшипники его сконструированы на подобіе электромагнитовъ въ двигателяхъ (въ нихъ пускается 3-фазный токъ), а самъ жироскопъ замѣняетъ якорь. Т. обр., поплавокъ, свободно вращающійся въ горизонт. плос-ти, играетъ роль наружн. кольца; въ то же время, плававшая въ ртуть, онъ м. получать небол. кренъ, т.-е. осуществляется колебаніе внутр. кольца ок. его положенія подъ угломъ  $90^\circ$  къ наружн. кольцу. Самыя колебанія оси жироскопа около меридіана сдѣланы аперіодическими; выведенный изъ положенія равновѣсія на большое число градусовъ (напр., при пусканіи въ ходъ прибора), К. приходитъ въ меридіанъ минутъ чер. 30—45 и уже сохраняетъ это положеніе во все время дѣйствія прибора. При переменѣн к-бля по дугѣ больш. круга, кромѣ вращенія жироскопа вокругъ своей оси и суточного вращенія земли, появляется еще вращеніе к-бля вокругъ нѣк-рой оси, проходящей черезъ центръ земли; отъ этого м. получиться девиация (до  $3^\circ$ ), зависящая отъ курса, ск-сти и широты мѣста, но она легко принимается во вниманіе. т. к. не зависитъ отъ свойствъ

к-бля и не измѣняется со временемъ (имѣются таблички). К-съ Sperry построенъ на тѣхъ же основаніяхъ, отличаясь лишь въ конструктивномъ отношеніи. За послѣдн. время дѣлаются попытки построить К. *электро-магнитный* (напр., К. Dupoué), гдѣ земное магнитное поле искусственно увеличивается, чтобы получить болѣе значит. направляющую силу. (*Гр. Ридигеръ и Оглоблинскій*, Рук-ство по девиации К.; *Н. Н. Оглоблинскій*, Лекціи въ Ник. мор. ак-міи; *А. Н. Крыловъ*, Лекціи по механикѣ въ инст. пут. сообщ., глава о жироскопахъ; спец. статьи въ «Мор. Сб.», «Marine-Rundschau», «Revue Maritime» и др.).

**КОМПАУНДЪ-МАШИНА.** См. **Двигатели судовые.**

**КОМПЛЕКТОВАНИЕ.** I. К. арміи. Способъ К. арміи личн. составомъ имѣетъ громадн. значеніе, какъ военное, такъ и общегосудное. Въ воен. отношеніи способъ К., являясь основой всего воен. устр-ва, оказываетъ самое рѣшит. вліяніе на боев. качества арміи. Законами о К. арміи опредѣляется также и степень и характеръ участія народа въ вооруж. силахъ гос-тва, а также величина того бремени, к-рое ложится на финанс. силы гос-тва. Затрагивая въ одинаков. мѣрѣ интересы и гос-тва и народа, законъ о К. арміи д. отвѣчать принципу устойчивости и находится въ полн. соотвѣтствіи съ обществ. и госуд. строемъ страны. Въ историч. порядкѣ ихъ примѣненія способы К. (вызовъ охотниковъ, наемничество, вербовка, рекрутская пов-сть, конскрипція, всеобщая воин. пов-сть) всегда находились въ зав-сти отъ географ. положенія страны, обществ. и политич. строя гос-тва, соображеній финанс. характера. Способы К. арміи н. чинами въ наст. время м. б. сведены къ 2 типамъ: вербовкѣ и всеобщязат. воин. пов-сти. При примѣненіи этихъ способовъ распредѣленіе новобранцевъ по частямъ войскъ производится по 2 системамъ: территориальной (Германія, А.-Венгрія, Франція и др.) и смѣшанной. Сущность 1-ой системы заключается въ томъ, что воин. части пополняются изъ населенія тѣхъ мѣс-тей, въ к-рыхъ онѣ имѣютъ въ мирн. время постоянн. стоянку. При смѣшан. системѣ войсков. части пополняются изъ разн. частей гос-тва. Въ наст. время территор. система К. является преобладающей. При этой системѣ войсков. части получаютъ болѣе однообразный, сплоченный составъ; облегчается и удешевляется отправка въ части новобранцевъ и увольненіе въ запасъ, ускоряется мобилизація; въ производствѣ набора м. принять участіе прямые нач-ки тѣхъ частей, куда поступаютъ новобранцы; эти послѣдніе не теряютъ связи со своими семействами.—*Въ Россіи* пост. составъ н. чиновъ арміи комплектуется на началахъ всеобщязатат-ной воин. пов-сти, по общему для всѣхъ частей воен. вѣд-ва порядку и по особому порядку, дополняющему или измѣняющему общій порядокъ въ отношеніи нѣк-рыхъ родовъ войскъ и службы, командъ и чиновъ разл. спец. назначеній. Въ част-ти К. н. чиновъ производится: назначеніемъ на службу по призыву, вольноопр-щимися и охотниками; оставленіемъ на дѣйствит. службу или приѣмомъ изъ запаса н. чиновъ, выслужившихъ общіе сроки службы. Казач. войска комплектуются на началахъ всеобщязат. воин. пов-сти, но на особ. основаніяхъ. Въ воен. время для

пополненія арміи служить ея запасъ. Распределение новобранцевъ въ Россіи по войсков. частямъ производится по особ. системѣ, хотя въ наст. время обнаруживается стремленіе къ переходу, по возм-сти, къ системѣ территориальной. Сущность принятой у насъ системы заключается въ томъ, что все населеніе гос-тва раздѣляется по мѣс-тамъ на участки К. — постоянные, или основныя съ корен. рус. населеніемъ и дополнит-ные—съ иноплем. населеніемъ вост. и запад. окраинъ Имперіи. Число основн. участковъ соотвѣтствуетъ числу дѣйств. арм. пѣх. полковъ, и каждый такой полкъ получаетъ  $\frac{3}{4}$  укомпл-ванія постоянно изъ одного и того же участка, а остальная  $\frac{1}{4}$  добавляется изъ участковъ дополнит-ныхъ. Изъ этихъ же участковъ и съ соблюденіемъ тѣхъ же правилъ комплектуются и части легк. арт-рии. Что касается гвардіи, гренадеръ, стрѣлковъ, кав-рии, кон. арт-рии и техн. войскъ, то для К. ихъ не назначено особ. участковъ, и они комплектуются изъ нѣск. участковъ по расписаніямъ гл. штаба. Т. обр., нынѣ система К. является средней между территориальной и смѣшанной. *Пост. офиц. сост. арміи* комплектуются: произв-вомъ въ оф-ры юнкеровъ и чиновъ, выполнившихъ установленныя для того условія, опредѣленіемъ на дѣйствит. службу оф-ровъ запаса; пріемомъ на службу изъ отставки. *Личн. составъ гражд. чиновниковъ* воен. вѣд-ва пополняется: произв-вомъ въ клас. чинъ н. чиновъ, выполнившихъ установленныя для того условія; первонач. поступленіемъ на службу лицъ, пріобрѣвшихъ право на клас. чинъ по образованію; переводомъ чин-ковъ изъ посторон. вѣд-въ; опредѣленіемъ на службу чин-ковъ изъ запаса и отставки. *Конск. составомъ* армія комплектуется двоякимъ способомъ: покупкой по вольт. цѣнѣ (ремонтир-ніе) и в.-конской повинностью (см. слова: Воинская повинность, Вербовка, Военныя повинности, Ремонтированіе). (С. В. П., кн. VI, изд. 1907 г.; Уст. о воин. пов. 1874 г.; Законъ объ измѣненіи устава о воин. пов. 1912 г.; А. Ф. Редигеръ, Устр-во и К. вооруж. силы, Спб., 1913; Столѣтіе воен. мин-ства, гл. шт., истор. очерки К. рус. арміи).

II. К. флота н. чинами производится вербовкой, общеобязат. воин. пов-стью и смѣшаннымъ способомъ — отчасти вербовкой, отчасти по воин. пов-сти (см. Вербовка и Воинская повинность). Примѣненіе того или другого способа зависитъ отъ особенностей страны, требованій, предъявляемыхъ къ флоту, и госуд. устр-ва. Каждый способъ имѣетъ свои преимущ-ва и недостатки, независимо отъ страны, гдѣ онъ примѣняется. Вербовка даетъ возм-сть нажимать людей по контракту на долгій срокъ, вслѣдствіе чего обученные спец. знаніямъ н. чины дольше служатъ флоту, сокращается процентное отношеніе учениковъ, а слѣд-но и потребныхъ для нихъ школъ и учебн. судовъ, достигаются лучшая практич. выучка и опытность людей. Въ то же время вербовка представляетъ извѣстныя удобства для населенія страны, т. к. тяжесть воин. пов-сти для него не чувствит-на. Недостатки вербовки: худшія морал. кач-ва людей, трудность создать кадръ запаса для надобностей воен. времени; наконецъ, необходимость болѣе высокой платы завербованнымъ по сравненію съ обязательно-служащими. При обязат. воин. повинности моральныя свойства людей выше и въ больш. степени отражаютъ на себѣ духъ націи; имѣется большой запасъ для нуждъ воен.

времени. Но зато малая продолж-ность обязат. службы, неизбежная въ цѣляхъ облегченія населенію тяжести воин. пов-сти, является больш. ея недостаткомъ, особенно чувствит-нымъ во флотѣ, гдѣ процент. отношеніе спец-стовъ весьма велико. При краткой службѣ н. чины не успѣваютъ пріобрѣсти надлежащаго мор. опыта и практич. навыковъ. Потребность въ больш. колич-вѣ школъ и учебн. судахъ знач-но увеличивается и даже уравниваетъ стоимость К. флота путемъ обязат. воин. пов-сти по сравненію съ вербовкой. Вслѣдствіе этихъ причинъ примѣненіе системы обязат. воин. пов-сти въ чист. видѣ во флотѣ невозможно, и больш-во гос-твъ примѣняетъ смѣшан. способъ К., оставляя желающихъ лучш. людей на сверхсроч. службу по контракту или подготовляя н. чиновъ спец. званій въ школахъ юнговъ съ обязатель-вомъ прослужить опред. срокъ. Недостатокъ вербовки, состоящій въ невыс. морал. кач-вахъ наемн. людей, устраняется путемъ притягивающ. духа и дисципл. ученикамъ школъ, взятымъ въ юношеск. возрастѣ. При смѣшан. системѣ по общеобязат. воин. пов-сти комплектуются простыя матросовъ и рядовыхъ спец-стовъ, не требующихъ продолжит. школьн. образованія (напр., коцегары, рулевые). Путемъ оставленія на сверхсроч. службѣ и изъ школы юнговъ комплектуютъ у.-оф-ровъ и спец-стовъ, требующихъ продолжит. обученія. При территор. системѣ набора н. чины флота берутся изъ опред. мѣс-тей, гл. обр., приморскихъ; преимущ-вомъ этой системы является также быстрота мобилизаціи. *Въ рус. флотѣ* въ наст. время приняты способъ К. смѣшанный: по обязат. воин. пов-сти, путемъ оставленія на сверхсроч. службѣ и черезъ школу юнговъ. Согласно уст. о воин. пов-сти 1912 г., во флотъ назначаются новобранцы изъ всѣхъ мѣс-тей Имперіи, при чемъ обязат-но берутся: 1) получившіе судоводител. званія и званія судов. механиковъ, окончившіе курсъ мореход. учебн. заведеній и школъ судов. механиковъ торг. флота и самостоя-но управлявшіе судов. машинами и 2) плававшіе матросами, рулевыми машинистами и коцегарами на судахъ. Кромѣ того, въ зав-сти отъ общей потребности арміи, назначаются во флотъ мастера-выс. служившіе на заводахъ по слесарно-сбороч., токарн., мѣдно- и желѣзо-котел. и кузнеч. дѣлу, литейщики, модельщики, мотористы, телеграфисты, электроосвѣтители, монтеры и др. спец-сты. Недостающее затѣмъ число людей пополняется новобранцами изъ жителей мѣстностей примор. и расположенныхъ по судоход. рѣкамъ. Допускаются и охотники изъ не обязанныхъ отбывать воин. пов-сть или заявившихъ желаніе служить раньше срока. Охотники служатъ на общихъ основаніяхъ и обязуются прослужить тотъ же срокъ, что и поступающіе по жребію. Фактически число ихъ ничтожно. Для К. фл. н. чинами спец. званій существуютъ слѣд. школы и учебн. отряды, куда поступаютъ выборные изъ молод. матросовъ, окончившихъ первонач. обученіе новобранцевъ: учебно-арт. отрядъ Балт. флота—для подготовки арт. и гальванер. у.-оф-ровъ, комендоровъ и гальванеровъ; учебно-мин. отрядъ Балт. флота — для подготовки минныхъ и мин.-машин. у.-оф-ровъ, электриковъ-у.-оф-ровъ, минеровъ, мин. машинистовъ и электриковъ; учебн. команда строев. у.-оф-ровъ; учебн. отрядъ подвод. плаванія; водолаз. школа; классъ телегр-стовъ; мор. учеб-

но-стрѣлк. команда — для подготовки инструкторов по пѣх. строю и гимнастикѣ; машин. школа—для машинныхъ, кочегарныхъ и трюмныхъ у.-оф-ровъ, маш-стовъ, коч-ровъ и трюмныхъ; школа рулевыхъ и сигнальщиковъ; фельдшер. школы писарей и содержателей. Въ Черн. морѣ для подготовки н. чиновъ арт. и мин. спец-стей имѣется учебн. отрядъ Черномор. флота, а для строевыхъ у.-оф-ровъ—учебн. команда. Часть спец-стовъ, для подготовки к-рыхъ не требуется большое теоретич. образованіе, готовится на боев. судахъ; къ такимъ принадлежатъ: рядовые машинисты, кочегары, трюмные, рулевые, сигнальщики и т. п. Хотя для нихъ и имѣется школа, но большая ихъ часть готовится практич. службой на судахъ. Курсъ обученія въ школахъ для рядовыхъ многогодичный, для у.-оф-ровъ—двѣ зимы и одно лѣто. Н. чины спец. званій, окончившіе обязат. службу, м. остаться на сверхср. службѣ по удостоенію ком-ра к-бля, при чемъ даютъ подписку прослужить не менѣе 1 года. Штатъ сверхсрочнослужащихъ опредѣляется ежегодно табелью комплектаціи. *Для К. флота у.-оф-рами*, кромѣ обычн. способа производства изъ н. чиновъ, призванныхъ по набору, имѣется еще школа юнговъ, куда принимаются мальчики въ возрастѣ отъ 16 до 18 л. Курсъ обученія 1½ г. Послѣ школы юнги зачисляются на дѣйствит. службу и поступаютъ въ общія школы спец-стовъ, по окончаніи к-рыхъ производятся въ у.-оф-ры. За полученное въ школѣ образованіе юнги обязаны пробывать на дѣйствит. службѣ 6 л. Лучшие изъ у.-оф-ровъ по окончаніи обязат. срока имѣютъ право держать экзаменъ на кондуктора флота соотв-щей спец-сти (см. К о н д у к т о р ы).—*Иностранные флоты* по способу К. н. чинами слѣдуетъ раздѣлить на 3 группы: держащуюся системы исключ-но вербовки—Англія и С. Ш. С. Америки; смѣшанной системы—Германія, Японія, Италія, А.-Венгрія; наконецъ, въ совершенно особомъ положеніи стоитъ Франція. *Англія*. Н. чины подписываютъ контрактъ на 5 или на 12 л. Первые зачисляются на суда прямо матросами 2-ой статьи; вторые поступаютъ въ школы юнговъ, по окончаніи коихъ назначаются на суда, гдѣ они затѣмъ повышаются въ высшія статьи, а лучшие изъ нихъ безъ экзамена, по выбору судов. ком-ровъ, производятся въ у.-оф-ры. Окончившіе 12-лѣт. срокъ службы м. возобновить контрактъ еще на 10 л. Поступившіе на 5-лѣт. службу имѣютъ право возобновить контрактъ еще на 6 л. При заключеніи контракта н. чинъ обуславливаетъ, въ какой спец-сти онъ желаетъ служить. К. флота н. чинами арт-рійской и минной спец-стей производится путемъ школъ съ весьма кратковрем. курсомъ, въ к-рыхъ люди поступаютъ тотчасъ по окончаніи школы юнговъ. Для проч. спец-стей, какъ рядового, такъ и у.-офиц. званія, никакихъ школъ не существуетъ, и спец-сты образуются путемъ практич. обученія на судахъ. Лучшие изъ у.-оф-ровъ по экзамену производятся въ званіе *Warrant-officers*, соотвѣтствующее нашимъ кондукторамъ. Въ королев. мор. войска, состоящая изъ 2 родовъ оружія—*Royal Marine Artillery* и *Royal Marine Light Infantry*, н. чины поступаютъ также по вербовкѣ. *С.-Амер. Соед. Штаты*. Желающіе служить во флотѣ подписываютъ контрактъ на срокъ отъ 3 до 5 л. Новобранцы под-вѣряются первонач. обученію в.-мор. дѣлу на

особ. судахъ. Затѣмъ, смотря по способностямъ и званіямъ, они распредѣляются по спец-стямъ. Во флотъ принимаются и мальчики 14—17 л., съ обязат-вомъ прослужить до 21-лѣтн. возраста. Принятые зачисляются въ школу юнговъ и затѣмъ на учебн. судно, всего на 1½ г. Послѣ этого волонтеры поступаютъ на боев. суда флота на общ. основаніяхъ съ проч. командой. По выслугѣ срока службы, на к-рый заключено условіе, м. остаться на вторич. службѣ, при чемъ содержаніе увеличивается. Для К. флота спец-стами и у.-оф-рами имѣются соотвѣтств. школы и курсы; срокъ обученія въ нихъ оч. кратковременный; машин. команды по больш. части вербуются уже со спец. знаніями, к-рыя пополняются на судахъ практикой. Произв-во по всѣмъ спец-стямъ въ у.-оф-ры происходитъ по экзаменамъ. У.-оф-ры, пробывшіе на вторич. службѣ, м. держать экзаменъ въ кондукторы. Президентъ респ-ки имѣетъ право производить въ мичманы кондукторовъ, прослужившихъ 5 л., и въ лейт-ты—прослужившихъ 10 л. Т. обр., н. чинамъ дана возм-сть достичь офицер. званія. К-сь мор. пѣхоты комплектуется также по найму, съ обязат-вомъ служить 5 л. *Франція*. К. флота н. чинами производится 3 способами: 1) мор. записью, 2) вербовкой охотниковъ и 3) общей воин. пов-стью. «*Inscription Maritime*»—мор. запись, установленная еще Кольберомъ, состоитъ въ томъ, что все населеніе прибреж. полосы Франціи, съ устьями рѣкъ, до к-рыхъ доходитъ мор. приливъ, отписывается на К. флота; при этомъ каждый «записанный» м. б. призванъ на службу во флотъ съ 18 до 50-лѣт. возраста. На практикѣ «записанные» служили на судахъ не болѣе 45 мѣс., а дальше оставались на службѣ только желающіе. «Записанные» прежде б. освобождены отъ всеобщ. воин. пов-сти въ сухоп. войскахъ; но съ 1912 г. не взятые по непригодности во флотъ несутъ повинность въ арміи на общихъ основаніяхъ. «Записанные» пользуются рядомъ привилегій: монополіей морского рыболовства, пенсиями, денежн. наградами и проч. Въ 1912 г. для нихъ установленъ обязат. срокъ службы въ 2 г., при чемъ ихъ раздѣляютъ на 2 категоріи: 1) люди, к-рые желаютъ отбыть на службѣ 2 г. и затѣмъ вернуться къ своимъ мирн. занятіямъ, и 2) желающіе посвятить себя спец-но мор. службѣ въ воен. флотѣ. Первые поступаютъ рядов. н. чинами и не имѣютъ права на поступленіе въ спец. школы и произв-во въ высшія статьи и званія. Изъ вторыхъ выбираются ученики для спец. школъ, и для нихъ открытъ путь къ повышеніямъ до офицер. эполетъ включ-но. Они подписываютъ контрактъ на 4 г., послѣ чего м. оставаться на вторич. службѣ. «*Engagements volontaires*»—вербовка охотниковъ—состоитъ въ томъ, что желающій служить во флотѣ подписываетъ контрактъ на 5 л. на избранную имъ самимъ спец-сть. Недостающее число новобранцевъ, послѣ приема «записанныхъ» и охотниковъ, пополняется всеобщ. воин. пов-стью срокомъ на 2 г. Кромѣ того, франц. флотъ комплектуется еще юнгами. Мальчики 15 л. принимаются въ школу юнговъ, по окончаніи к-рой они обязуются прослужить до достиженія 23-лѣт. возраста, а затѣмъ распредѣляются по спец. школамъ. Для машин. командъ школъ не имѣется, и онѣ комплектуются лицами, знавшими эту спец-сть до службы. Высшее званіе для н. чиновъ — *maître*, соотвѣтствуетъ нашимъ кондук-

торамъ и получается путемъ экзамена. Всѣ «метры» имѣютъ право на дальнѣйшее произ-во въ оф-ры по экзамену. *Германія.* К. флота н. чинами производится: 1) по общей воин. пов-сти, 2) вольноопр-щимися и 3) изъ школъ юнговъ; при этомъ  $\frac{2}{3}$  флота пополняются послѣд. способомъ. Служба по воин. пов-сти продолжается 3 г. Вольноопр-щсеся принимаются на 1 и на 3 г. Отслужившіе 3 г. на дѣйствит. службѣ зачисляются въ запасъ на 4 г. и затѣмъ переходятъ въ ополченіе. Мальчики отъ 14 $\frac{1}{4}$  до 18 л. принимаются въ школу юнговъ, гдѣ обучаются 1 $\frac{1}{2}$  г. По окончаніи школы юнги производятся въ матросы и обязуются прослужить въ общ. сложности (считая время, проведенное въ школѣ) 9 л. Окончившіе школу юнговъ распределяются по школамъ спец-стовъ, по окончаніи к-рыхъ получаютъ соотвѣтств. званіе; въ у.-оф-ры они производятся не по экзамену, а по выполненіи плавател. ценза и удостоеніи судов. нач.ва. Т. обр., всѣ н. чины-спец-сты комплектуются изъ окончившихъ школу юнговъ. Высшее званіе н. чиновъ—палубные оф-ры—напоминаетъ нашихъ кондукторовъ. Для произв-ва въ это званіе необходимо окончить особую школу и выдержать экзамень. *Италія.* К. флота производится по общ. воин. пов-сти и изъ школы юнговъ. Наборъ производится изъ лицъ извѣстн. категорій, удовлетворяющихъ мор. требованіямъ по предыдущимъ занятіямъ. Срокъ дѣйствит. службы 4 г. и 8 л. въ запасѣ. К. спец-стами производится изъ школъ. *А.-Венгрія.* Флотъ комплектуется по общеобязат. воин. пов-сти, преимущественно изъ примор. округовъ. Срокъ службы—12 л., изъ нихъ 4 г. на дѣйствит. службѣ, 5 л. въ запасѣ и 3 г. въ ополченіи. Для пригот-вленія спец-стовъ-у.-оф-ровъ имѣются особыя школы. *Японія.* К. флота производится: 1) общей воин. пов-стью, 2) охотниками. Пов-сти подлежатъ всѣ японцы въ возрастѣ отъ 17 до 41 г.; на дѣйствит. службу призываются достигшіе 21 г. Постоян. служба (7 л.) раздѣляется на дѣйствит. службу (4 г.) и на 1-й резервъ (3 г.). Затѣмъ отслужившіе перечисляются въ запасъ на 5 л. Охотники въ япон. флотѣ превышаютъ половину всѣхъ н. чиновъ. Они обязуются прослужить на дѣйствит. службѣ 8 л., послѣ чего перечисляются въ запасъ на 4 г. Взятые по набору распределяются по спец-стямъ, въ зав-сти отъ предшествующихъ занятій; охотники имѣютъ право выбора спец-сти. Школы для рядовыхъ имѣются только по арт. и мин. спец-стямъ, для у.-оф-ровъ—по тѣмъ же и машин. спец-стямъ. Въ кондукторы производятся у.-оф-ры по выдержаніи особ. экзамена. Лучшіе изъ кондукторовъ допускаются къ экзамену на офиц. чинъ. К. фл. оф-рами см. Офицерскій корпусъ во флотѣ.

**КОМПРЕССОРА.** I. К. сухопутной артиллеріи, часть лафета, назначенная для уменьшенія длины его отката при выстрѣлѣ. К. впервые появились въ берег. арт-ріи въ сер. XIX ст., когда, вслѣдствіе увеличенія нач. ск-стей снарядовъ, прежнія средства (откатные клинья и наклонъ поворотной рамы впередъ) оказались недостаточными. Дѣйствіе К. основано на взаимномъ нажатіи (compression) двухъ частей лафета, получающихъ при выстрѣлѣ перемѣщеніе одна относ-но другой: работа развивающаяся при этомъ тренія и поглощаетъ часть энергіи отката. К. были двухъ системъ: 1) *подушечные* (фиг. 1 и 2), въ к-рыхъ треніе развивает-

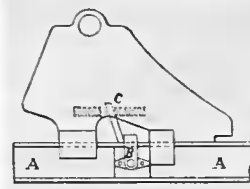

Фиг. 1.

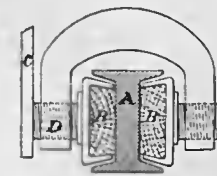

Фиг. 2.

ся между боков. поверхностями поворот. рамы А и дубов. подушками ВВ, к-рыя станокъ увлекаетъ, двигаясь назадъ при откатѣ и предотв-но нажавъ ихъ на раму поворотомъ назадъ рукоятки С винта D, и 2) *гребенчатые* или *струнные* (фиг. 3), въ к-рыхъ вмѣстѣ со станкомъ двигается рядъ жел. полосъ *aa* (т. наз гребенка), зажимающихся между собой, вслѣдствіе поворота назадъ рычаговъ А при началѣ отката, рядъ неподвижныхъ во время отката полосъ *bb*,—струнъ, расположенныхъ между попереч. связями поворот. рамы. По прекращеніи отката, рукоятка С или рычаги А особыми упорами станка или рамы поворачиваются снова впередъ, отчего нажатіе подушекъ или струнъ между гребенкою прекращается, и станокъ, подъ дѣйствіемъ собств. вѣса, автомат-ски накатывается по наклон. рамѣ впередъ. Глав. недостатки К.: 1) неизбежность при ихъ дѣйствіи ударовъ частей лафета; 2) невозм-сть заранѣе урегулировать ихъ дѣйствіе, т. к. степень нажатія зависитъ отъ состоянія трущихся поверхностей, к-рыя въ періодъ бездѣйствія лафета либо гниютъ (дерев. подушки), либо ржавѣютъ (гребенка, струны, стѣнки рамы), а при стрѣльбѣ истираются и пришлифовываются, что совершенно исключаетъ однообразіе дѣйствія К., т. ч. не только при разн. стрѣльбахъ, но и въ теченіе одной и той же стрѣльбы требуется при каждомъ выстрѣлѣ регулировка К.; 3) откату безъ выстрѣла (при вспомогат. дѣйствіяхъ) К. оказываетъ такое же сопр-леніе, какъ и при выстрѣлѣ. Вслѣдствіе этихъ недостатковъ, при дальнѣйш. увеличеніи (въ концѣ 70-хъ гг. XIX в.) нач. ск-стей снарядовъ, К. б. замѣнены болѣе мощн. поглотителями энергіи, дѣйствіе к-рыхъ основано на пробрызгиваніи жидкости съ больш. скоростью черезъ узк. отверстія; первонач-но присвоенное имъ у насъ неправильно названіе гидравл. К. теперь замѣняется названіемъ гидравл. тормазы (см. Тормазы).

II. К. судовой артиллеріи. Откатъ гидравл. орудій ограничивался брюкомъ (см. это слово), и первые К. тренія появились въ рус. флотѣ въ 1864 г., съ установкой на построенномъ въ Англии бр-сѣзъ *Первенецъ* нарѣзн. ор. По этому типу (система Скотта) у насъ б. проектировано и построено нѣск. образцовъ К., сущ-ть устр-ва к-рыхъ заключалась въ развитіи значит. тренія между откатывающейся и неподвижной частями установки. Однако, всѣ эти К. не удовлетворяли основ. требованіямъ плавности, автоматичности и однообразности дѣй-

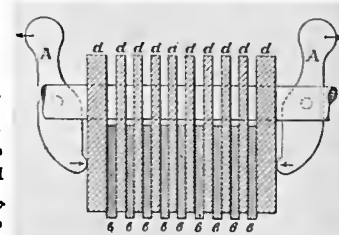

Фиг. 3.

ствія. Кроме того, съ увеличеніемъ начал. ск-стей выяснилось, что К. тренія не въ состояніи развить достаточно больш. сопр-леній откату, что заставило перейти къ К. гидравлическимъ. Въ нашемъ флотѣ первый такой К. б. спроектированъ въ 1881 г. В. Барановскимъ для десантной  $2\frac{1}{2}$ " пушки. Имъ же б. построены гидравл. К. для 4 и 9-фн. мор. ор. Идея устр-ва гидравлич. К. слѣд. (фиг. 1):

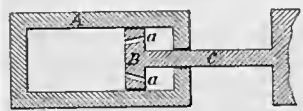

Фиг. 1.

цилиндръ А, наполненный жидкостью, укрѣпленъ въ откатывающейся части установки; штокъ С связанъ съ неподвижной ея частью и снабженъ поршнемъ В съ каналами а. При откатѣ поршень, передвигаясь въ цилиндрѣ, проталкиваетъ жидкость черезъ каналы, при чемъ живая сила, сообщенная жидкости, поглощаетъ энергію отката. Жидкость для К. д. быть дешевой, не измѣняться отъ времени, не замерзаетъ при низк. темп-рахъ и не разрушаетъ частей К. Каждый К. д. работать жидкостью, для к-рой онъ спроектированъ, хотя въ крайности м. употреблять и другую жидкость, подходящую по удѣл. вѣсу и вязкости (во время войны 1904 г. б. случаи наполненія К. Канэ водой, и К. дѣйствовали исправно). Въ нашемъ флотѣ приняты веретенное масло и смѣсь глицерина съ водой ( $\frac{2}{3}$ — $\frac{1}{3}$ ),—послѣдняя лишь для К. сист. Канэ. Т. к. ск-сть отката не постоянна, а сопр-леніе К. мѣняется прямо пропорц-но квадрату этой ск-сти и обратно пропорц-но квадрату площади отверстій въ поршнѣ, то для достиженія постоянства сопр-ленія К. на всей длинѣ отката дѣлаютъ переменную площадь отверстій (регулировка отката). Съ увеличеніемъ вѣса орудій и ск-сти наката явилась необходимость въ регулировкѣ послѣдней и въ гидравлич. тормаженіи въ концѣ движенія (буферъ наката). Первое достигается уменьшеніемъ площади отверстій для пробрызгиванія жидкости во время наката; второе—почти полн. закрытіемъ этихъ отверстій въ концѣ его. Соврем. К. судов. установокъ (гидравлическіе) м. б. подраздѣлены на К. съ начальн. давленіемъ жидкости и безъ него; К. перваго типа передаютъ тѣмъ или инымъ способомъ давленіе накатнику, съ к-рымъ они неразрывно связаны; самый накатъ производится черезъ посредство жидкости. Этотъ типъ К. имѣетъ крупныя недостатки: во время стрѣльбы отъ разогрѣванія жидкости увеличивается давленіе въ К., и накатъ становится стремит-нымъ, что вынуждаетъ приостанавливать стрѣльбу и спускать давленіе; присутствіе воздуха въ К. (образованіе пустоты) вызываетъ недокаты или нарушаетъ плавность движенія. К. 2-го типа (безъ начал. давленія), вполне независимые отъ накатниковъ, только регулируютъ ск-сть отката и создаютъ гидравлич. буферъ; разогрѣваніе жидкости и присутствіе въ К. небол. колич-ва воздуха (пустота) не оказываютъ вліянія. Въ послѣд. годы во Франціи и Германіи строятъ К., въ

к-рыхъ при откатѣ завѣдомо образуется пустота; не ухудшая качествъ К., такое устр-во значит-но упрощаетъ механизмъ и увеличиваетъ его живучесть. Въ Англіи тоже придерживаются К. 2-го типа; К. завода Викарсъ (см. ниже)—типичный англ. К. Въ нашемъ флотѣ первые гидравл. К. не имѣли начал. давленія: въ установкѣ Вавассера накатъ производился по наклон. плоскости, силой тяжести, а у Барановскаго накатникъ состоялъ изъ спирал. пружинъ, что позволяло ему сжиматься на всю длину отката. Но съ увеличеніемъ вѣса установокъ и начал. ск-стей техника не м. дать достаточно крѣпкихъ спирал. пружинъ, а пружины Бельвиля не допускали лин. сжатій на всю длину отката; это заставило нашу судов. арт-рію перейти къ К. съ начал. давленіемъ, к-рые особенно долго продержались въ палубн. установкахъ, т. к. воздуш. накатники для этихъ установокъ оказались недостаточно живучими. У крупн. же башен. орудій примѣненіе воздуш. накатниковъ позволило вскорѣ перейти опять къ К. безъ давленія. Какъ и вся матеріал. часть судов. арт-ріи, К. мор. установокъ отличаются разнотипностью. Во мног. случаяхъ на судахъ

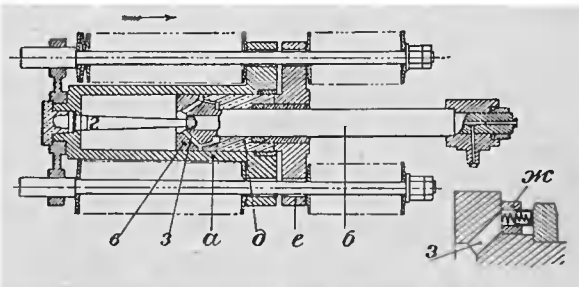

Фиг. 2.

загранич. постройки приняты мѣстн. образцы, различающіеся въ деталяхъ и по существу. На соврем. судахъ употребляются К. слѣд. типовъ: 1) К. Канэ (фиг. 2) съ начал. давленіемъ 35 атмосферъ. Цилиндръ К. а составляетъ одно цѣлое съ обоймой орудія (откатывается). Полный штокъ б съ поршнемъ в закрѣпленъ въ задн. связн. кольцѣ (не откатываются). Поршень имѣетъ 10 наклон. каналовъ з, закрываемыхъ пружин. дискъ-клапаномъ ж, съ 2 отверстіями. Въ передн. глухомъ днѣ цил-ра укрѣпленъ контр-штокъ г; заднее, подвижное дно д давитъ на траверсъ е, передающій давленіе пружинамъ (Бельвиля) накатника. Штокъ и подвиж. дно ходятъ въ сальникахъ, а внутр. пустота цил-ра и штока заполнены глицериномъ съ водой (важно полное отсутствіе воздуха). При откатѣ жидкость переходитъ изъ задней въ переднюю часть

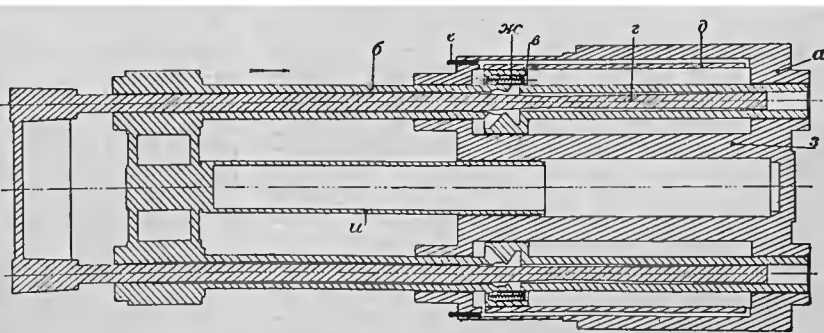

Фиг. 3.



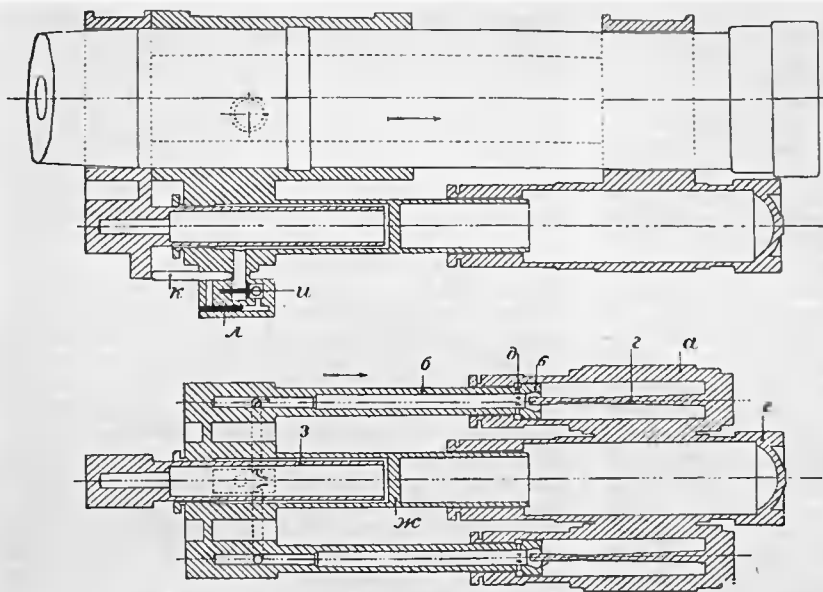

Фиг. 4.

цил-ра, отжимая диск-клапанъ; откатъ регулируется перемѣн. сѣченіемъ к.-штока. Вытѣсняемая объемомъ штока жидкость выдвигаетъ подвиж. дно и сжимаетъ пружины накатника не болѣе чѣмъ на длину хода поршня. По поглощеніи энергіи отката, пружины накатника черезъ траверсъ вдвигаютъ подвиж. дно цил-ра, д.-клапанъ закрывается давленіемъ жидкости и своихъ пружинъ, и та же жидкость, медленно переходя по отверстиямъ д.-клапана въ перед. часть цил-ра, давленіемъ на перед. дно его производитъ накатъ орудія. Регулировки наката здѣсь нѣтъ, д.-клапанъ является лишь умѣрителемъ его ск-сти; механич. буферъ наката укрѣпленъ на обоймѣ. К. Канэ пріобрѣтенъ во Франціи въ 1891 г.; во время минувшей войны больш-во установокъ нашей средней арт-ріи имѣло эти К., оказавшіеся вполне удовлетвор-ными. Послѣ войны К. Канэ получили лишь небол. измѣненія и употреблялись въ нашемъ флотѣ до послѣдняго времени; 2) К. 12" башен. установки завода *Forges et Chantiers*, безъ нач. давленія (фиг. 3). Два цилиндра *а* укрѣплены въ задн. связномъ кольцѣ (не откатываются); въ обоихъ доньяхъ цил-ровъ имѣются отверстия, снабженныя сальниками, для хода штока. Каналь *д* соединяетъ перед. и задн. части цил-ра; выходное отверстие его регулируется шпинделемъ *е*. Штоки *б* съ поршнемъ *в* закрѣплены въ обоймѣ орудія (откатываются). Поршень имѣетъ 4 канала съ невозвратными клапанами *жс*. Контр-штоки *г* закрѣплены въ перед. связномъ кольцѣ (не откатываются). Накатникъ—воздушный (устр-во видно изъ чертежа). Цил-ры и внутр. пустота штоковъ заполнены веретен. масломъ. При откатѣ жидкость, отжимая невозврат. клапана, переходитъ изъ задней въ перед. часть цил-ра; иѣк-рое ея колич-во переходитъ туда же по каналу *д*. Откатъ регулируется перемѣн. сѣченіемъ к.-штока. Объемъ цил-ра, доступный для жидкости, остается постояннымъ, т. к. равныя части штока входятъ и выходятъ изъ цил-ра. Въ накатникѣ во время отката сжимается воздухъ. По поглощеніи энергіи отката, подъ давленіемъ воздуха начнется накатъ; невозврат. клапана

*жс* закроются давленіемъ пружинъ и жидкости, к-рая начнетъ переходить изъ передней въ заднюю часть цил-ра по каналу *д*. Ск-сть наката регулируется шпинделемъ *е*; закрывъ его наглухо, пушку оставятъ на откатѣ. Неудобство этого К. — большое колич-во сальниковъ. 3) К. для 12" башен. установки *Металлич. завода* (Спб.), безъ начального давленія (фиг. 4). Цилиндры *а* (два) закрѣплены въ задн. связномъ кольцѣ (не откатываются). Въ задн. глухомъ днѣ цил-ра укрѣпленъ к.-штокъ *г*; переднее дно имѣетъ отверстие, снабженное сальникомъ, для хода штока. Пустотѣлый штокъ *б* съ поршнемъ *в* закрѣпленъ въ обоймѣ орудія (откатываются). Въ поршнѣ имѣются радіал.

каналы *д*. Въ перед. части пустота штока соединяется патрубкомъ съ к.-сомъ невозврат. клапана *и*. Цилиндръ пріемника *жс* (онъ же штокъ накатника) закрѣпленъ въ обоймѣ орудія (откатывается), а пустотѣлый штокъ пріемника *з*—въ перед. связн. кольцѣ (не откатывается). Штокъ *к* осуществляетъ гидравлич. буферъ наката, а шпиндель *л* регулируетъ ск-сть его. Цил-ры, штоки К., к.-съ невозврат. клапана и пріемникъ заполнены веретен. масломъ. При откатѣ жидкость переходитъ по каналамъ *д* изъ задней въ перед. часть цил-ра; откатъ регулируется перемѣн. сѣченіемъ к.-штока. Вытѣсняемая объемомъ штока жидкость по патрубкамъ, отжавъ невозврат. клапанъ *и*, переходитъ въ пріемникъ, объемъ коего при откатѣ

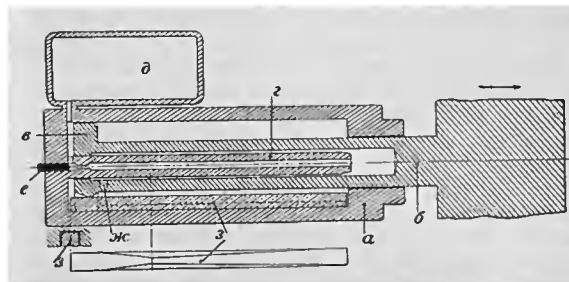

Фиг. 5.

увеличивается. Въ накатникѣ во время отката сжимается воздухъ. По поглощеніи энергіи отката, давленіемъ воздуха начнется накатъ; жидкость, вытѣсняемая изъ пріемника, закроетъ невозврат. клапанъ и пойдетъ по колѣнч. каналу въ цил-ры К., объемъ коихъ, доступный для жидкости, теперь увеличивается. Штокъ *к* въ концѣ наката упрется въ подѣлку на перед. связн. кольцѣ *и*, закрывъ колѣнч. каналъ, создастъ гидравлич. буферъ наката. Закрывъ вовсе шпиндель *л*, регулирующий ск-сть наката, оставимъ пушку на откатѣ. По этому типу строятся К. нов. к-блей; только штоки К. и пріемника убранны назадъ, чтобы не подвергать ихъ поврежденію осколками. 4) К. системы завода *Викерсъ*

(Англія) для 10" башен. установокъ, безъ начал. давленія (фиг. 5). Цилиндры *a* (два, по бокамъ орудія) укрѣплены на качающейся рамѣ (не откатываются); въ глух. перед. днѣ цил-ра закрѣпленъ полый к.-штокъ *г*, съ отверстіемъ въ перед. части; заднее дно цил-ра имѣетъ отверстіе, снабженное сальникомъ, для хода штока. Въ перед. части цил-ра сообщается съ приемникомъ *д*. Полый штокъ *б* съ поршнемъ *в* связанъ съ обоймой орудія (откатывается). Поршень имѣетъ прямоуг. вырѣзъ для регулирующей откатъ планки *з*. Для заполнения при откатѣ пустоты штока служимъ шаровой невозврат. клапанъ *жс*. Шпиндель *е* регулируетъ ск-сть наката. Цилиндръ, пустоты штока и к.-штока и часть приемника заполнены веретен. масломъ. Накатникъ независимъ отъ К. и состоитъ изъ спирал. пружинъ, к-рыя сжимаются на всю длину отката. При откатѣ жидкость переходитъ изъ задн. части цил-ра, по зазору между вырѣзомъ поршня и регулирующей планкой *з*, въ перед. его часть, а также, приподнявъ клапанъ *жс*, во внутр. пустоту штока. Освобождаемый штокомъ объемъ заполняется жидкостью изъ приемника. По поглощеніи энергіи отката, пружины на-ка непосредно производятъ накатъ. При накатѣ въ цил-рахъ К. жидкость частью переходитъ изъ передней въ задн. полость цил-ра по зазору между вырѣзомъ поршня и регулирующей планкой *з*, частью вытѣсняется штокомъ въ приемникъ. Изъ внутр. пустоты штока жидкость выдвигается к.-штокомъ черезъ отверстіе, регулируемое шпинделемъ *е*; закрывъ наглухо шпиндель *е*, оставимъ орудіе на откатѣ. Наличие воздуха въ этомъ К. не опасно. Новѣйшія палубныя установки имѣютъ К. этого типа.

**КОНАШЕВИЧЪ-САГАЙДАЧНЫЙ.** См. Сагайдачный.

**КОНВОЙ**, какъ понятіе тактическое, встрѣчается: въ сферѣ тыловой службы войскъ и какъ охрана въ воен. время отдѣл. лицъ и учреждений. Въ первомъ случаѣ К. примѣняется иногда для поддержанія порядка и отчасти для охраны обозовъ и транс-товъ (въ особ-сти составленныхъ изъ обывательск. подводъ), а также для препровожденія плѣнныхъ. К. назначается обык-но отъ пѣхоты, но иногда является необходимымъ включая въ него нѣск. всадниковъ или самокатчиковъ, по 1 ч. на 2—3 повозки. Транспортъ дѣлится на отдѣленія по 10—20 повозокъ; каждое отдѣленіе подчиняется у.-оф-ру (конному). Повозки перенумеровываются, и конвойные д. смотрѣть, чтобы онѣ слѣдовали по очереди и не отставали и чтобы подводчики ничего съ нихъ не сбрасывали. При ночныхъ движеніяхъ обозовъ К. слѣдуетъ увеличивать. Въ случаѣ нападенія прот-ка, обязанность К. защитить транс-тъ отъ непосредственнаго нападенія и поддерживать порядокъ. Это, конечно, исключаетъ возможность принятія участія въ бою. Но если прот-ку удалось поставить транс-тъ въ невозможность продолжать движеніе, то К. поступитъ правильно, присоединившись къ ведущему бой прикритію. Если удалось отбросить прот-ка, то К. долженъ какъ можно скорѣе принять всѣ мѣры д. я приведенія транс-та въ состояніе, дающее возможность продолжать путь. Для сопровожденія плѣнныхъ назначается обыкновенно немногочисленный К., к-рый д. строгими мѣрами пресѣкать всѣ попытки къ безпорядку и бѣгству.

Тѣмъ не менѣе, нач-ки транс-товъ в-плѣнныхъ, равно какъ и всѣ чины К., д. дѣлать все возможное для облегченія участи плѣнныхъ (въ особености, больныхъ и раненыхъ) и защищать ихъ отъ оскорбленій и насилій враждебно настроеннаго населенія. К. д. отдѣлить плѣн. оф-ровъ отъ солдатъ, дабы устранить возм-сть для плѣн. оф-ровъ стать во главѣ н. чинновъ для нападенія на К. Подобн. образомъ, 15 дкб. 1870 г. въ Фонтэнбло удалось освободиться двумъ транс-тамъ в-плѣнныхъ-фр-зовъ, въ составѣ 70 оф., 2.207 н. ч. и 64 оф. и 750 н. ч., слѣдовавшихъ подъ недостаточн. сильнымъ К. нѣмецевъ; освобожденію содѣйствовало мѣстн. населеніе. Среди конвойныхъ желат-но имѣть людей, знающихъ языкъ плѣнныхъ. Ружья заряжаются въ присутствіи плѣнныхъ съ предупрежденіемъ, что кто попытается бѣжать, будетъ убитъ. Въ случаѣ нападенія выстраиваютъ взводы, смыкаются; плѣнныхъ заставляютъ лечь на землю лицомъ внизъ; по тѣмъ, кто пробуютъ подняться, стрѣляютъ. Воен. исторія не знаетъ ни одного удачн. отраженія нападенія на транс-ты плѣнныхъ. Образцовой м. считается эвакуація нѣмцами взятыхъ подъ Седаномъ 104.000 плѣн. фр-зовъ. Люди б. распределены на эшелоны по 2 т. ч. съ К. въ 2 роты пѣхоты и 1/2 эск. конницы. Порядокъ слѣдованія: въ головѣ и хвостѣ каждой порученной охраненію одной роты колонны плѣнныхъ слѣдовало по взводу, остальные взводы—по сторонамъ или же раздроблялись и послѣ 10—15 рядовъ плѣнныхъ двигались по одному ряду конвойныхъ. К. для охраненія учреждений и штабовъ предусматривается штатами этихъ учреждений. Такъ, у насъ Положеніемъ о полев. упр-ніи войскъ въ воен. время, изд. 1890 г., введены казачьи К. (изъ состава отдѣл. сотенъ 2 и 3-ей очереди войска Донского), напр., при нач-кѣ и штабѣ пѣх. д-зіи — 1 оф. и 22 каз., при упр-нии неотдѣл. к-са—казач. полусотня (1 оф. и 64 казака), при упр-нии кав. к-са—1 оф. и 20 каз. При полев. упр-нии арміи и при штабѣ гл-щаго К. назначается по усмотрѣнію ком-щаго арміею и гл-щаго.

**КОНВОЙ МОРСКОЙ**, воен. суда, сопровождающія коммерческія во время войны. Законы всѣхъ континентал. гос-твъ признаютъ, что торгов. суда, плавающія подъ К., свободны отъ осмотра, если нач-къ К. даетъ письмен. удостовѣреніе въ томъ, что конвоируемыя имъ суда не принадлежатъ непр-лю и не принимаютъ участія въ какой-либо незаконной торговлѣ. Англія и С. Ш. Сѣв. Америки не признаютъ этого положенія; по ихъ мнѣнію, свидѣтельство нейтрал. оф-ра, допуская даже полн. лояльность съ его стороны, не представляетъ достат. гарантіи, т. к. онъ и самъ не м. быть увѣренъ въ томъ, что ни одно изъ конвоируемыхъ имъ судовъ не подлежитъ захвату. У Англіи такой взглядъ является традиціоннымъ; въ періодъ борьбы ея съ Франціей, когда послѣдняя выдвинула въ числѣ средствъ т. наз. континент. систему (см. это), проведеніе этого взгляда въ жизнь явилось для Англіи крайне необходимымъ (см. Англо-французскія войны, стр. 520).

**КОНВОЙНАЯ СТРАЖА.** См. Конвойныя команды.

**КОНВОЙНЫЙ АКТЪ.** См. Англо-французскія войны.

**КОНВОЙНЫЯ КОМАНДЫ**, особыя воин. команды, учрежденныя спец-но для препровождения арестантовъ, созданы въ окончат. видѣ у насъ въ Россіи въ 1886 г., когда 20 янв. послѣдовало Выс. повелѣніе объ учрежденіи 567 К. командъ, со включеніемъ въ это число уже существовавшихъ ранѣе К. командъ, и съ освобожденіемъ мѣстн. командъ отъ лежавшей на нихъ дотогѣ обяз-ти сопровождать арес-товъ. До нач. XIX в., какъ выяснила ревизія М. М. Сперанскаго (1819 г.), пересылка арес-товъ у насъ не б. еще правильно организована: съ 1802 г. ссыльныхъ въ Сибирь конвоировали казаки донск. полка, расположеннаго по дистанціямъ въ Казан. губ., а съ 1807 г. въ Сибирь б. командированы для конв. службы изъ Оренбург. губ. башкирцы и мещеряки, к-рые и гнали арес-товъ, какъ гуртъ. Въ 1810 г. состоялось распоряженіе о замѣнѣ башкирцевъ въ конв. службѣ казаками гражд. вѣд-ва. Въ предѣлахъ же имперіи К. службу несли команды служащихъ инвалидовъ; съ учрежденіемъ въ 1811 г. к-са внутр. стражи (см. это), на обяз-сть этой стражи и б. возложено конвоир-ніе арес-товъ. Т. обр., К. службу съ этихъ поръ стали нести уѣздн. инвал. роты и команды, расположенныя по уѣздн. городамъ и подчиненныя ком-рамъ мѣстн. гарниз. б-новъ. Въ 1816 г. внутр. стража б. учреждена и въ сибир. губерніяхъ, и на нее б. возложено конвоир-ніе арес-товъ въ предѣлахъ Сибири. Съ введеніемъ въ 1817 г. этапн. системы препровождения арес-товъ, обяз-сть конвоир-нія б. возложена на внутр. гарниз. пп. и б-ны, на инвал. роты и команды, а также на вновь сформ-ныя этапн. инвал. к-ды, расположенныя по тѣмъ мѣстамъ этапн. трактовъ, к-рыя б. болѣе удалены отъ частей внутр. стражи. Въ 1819 г. издана б. инструкція, опредѣлявшая обяз-сть нач-ковъ уѣздн. инвал. командъ при пересылкѣ преступниковъ, а также отвѣт-ность инвалидовъ за слабый за ними надзоръ, и особый уставъ «объ этапахъ» и «объ этапахъ въ сибир. губ-хъ». Этапн. команды б. образованы изъ регуляр. пѣх. пп. вполнѣ аналогично по штатамъ съ существовавшими уже инв. командами. Этапн. команды б. учреждены только въ Европ. Россіи, въ Сибири же продолжали нести К. службу попрежнему башкирцы, мещеряки, городов. казаки и внутр. стража. Съ 1822 г. этапн. система постепенно вводится и въ Сибирь; на вновь образованные этапы б. опредѣлены команды изъ регуляр. пѣх. частей, а также нѣк-рое колич-во «кон. служителей»; со времени введенія устава объ этапахъ въ Сибир. губ-хъ, б. оконч-но прекращено командир-ніе въ Сибирь башкирцевъ и мещеряковъ. На каждомъ этапѣ состояла особая инвал. этапн. команда изъ 1 оф-ра, 2 у.-оф-ровъ, 1 барабанщика и 25 ряд. пѣш. гарниз. солдатъ, а въ Сибири, сверхъ того, по 4 кон. городов. казака. Подчиненныя оф-ру-этапн. нач-ку этапн. команды, подобно командамъ уѣздн. инв-довъ, находились также въ подчиненіи и ком-ру гарниз. п-ка или б-на, расположеннаго въ губ. городѣ и отправлявшаго обяз-сти внутр. стражи. В-служащимъ въ этапн. командахъ б. предоставлены особ. преимущ-ва въ служеб. и матер. отношеніяхъ; солдаты преимущ-но назначались семейные и хотя «невидные» по строев. части, но «отнюдь не вовсе изувѣченные или почему-либо неспособные носить оружіе». Кажд. этапу для хозяйства б. отведены свобод. земли. Такія этапн.

к-ды б. обязаны «прилагать стараніе къ поимкѣ бѣглыхъ и воровъ, близъ дороги укрывающихся, или, по крайней мѣрѣ, быть для нихъ страшными своею дѣят-стью и поисками до того, чтобы всякое опасеніе насилія на дорогахъ не имѣло основат. причинъ». Въ 1835 г. этапн. орг-зація б. реформирована въ к.-этапную; каждая этапн. к-да состояла изъ  $\frac{1}{3}$  конныхъ и  $\frac{2}{3}$  пѣш. рядовыхъ, при чемъ конные получали особое обмундир-ніе и вооруженіе (сабли и пистолеты). Сформ-ніе этапн. к-дъ происходило постепенно и оч. медленно, а съ 1842 г. наблюдается даже поворотъ къ прежн. системѣ. Въ 1860 г. б. введены этапн. команды, сформированныя изъ инвал. к-дъ внутр. стражи, и въ царствѣ Польскомъ, гдѣ до того времени этапн. службу несли казаки; въ томъ же году этапн. к-ды б. сформированы и на Кавказѣ. Въ 1862 г. б. произведены нѣк-рыя преобразования пѣше-этапн. к-дъ первыхъ 9 округовъ внутр. стражи, сводившіяся, въ общемъ, къ упраздненію однѣхъ изъ нихъ и учрежденію другихъ, а вслѣдъ за тѣмъ всѣ 159 к.-этапн. к-дъ этихъ округовъ б. обращены въ пѣшія съ перемѣнѣмъ ихъ просто въ этапн. к-ды, съ добавленіемъ наем-ній по мѣсту расположенія этаповъ. Въ 60-хъ гг. XIX ст. начинается постепенное переформ-ніе этапн. командъ въ К. отд-нія и образованіе К. к-дъ для конвоир-нія арес-товъ по водян. путямъ; н. ч. всѣхъ К. отд-ній и к-дъ съ 1865 г. получили замѣнъ ружей драг. пашки и револьверы. Съ упраздненіемъ 6 авг. 1864 г. к-са внутр. стражи и сформ-ніемъ вновь учрежденныхъ мѣстн. войскъ, К. отд-нія и к-ды въ 1865 г. б. усилены въ числен. составѣ оф-ровъ и н. чиновъ; нач-ки К. к-дъ б. непосред-но подчинены губ. воин. нач-камъ; въ отношеніи ниж. чиновъ дисциплин. власть губ. воин. нач-ка б. предоставлена инсп-рамъ по пересылкѣ арес-товъ. вмѣстѣ съ тѣмъ на остающіяся этапн. к-ды б. распространено положеніе о губ. б-нахъ и уѣздн. к-дахъ, нач-камъ этапн. к-дъ б. присвоены тѣ же права и власть, какими пользовались нач-ки уѣздн. командъ. На тѣхъ же основаніяхъ производилось и комплектованіе этапн. и К. командъ; всѣмъ этапнымъ и К. к-дамъ и отд-ніямъ въ 1865 г. дана б. однообразная форма. Т. обр., этапн. к-ды постепенно обращаются въ К. не только въ Европ. Россіи, но и въ Сибири, гдѣ въ 1868 г. б. окончательно отмѣнено препровожденіе арестантовъ казаками, а обязанность эта б. возложена на мѣстныя уѣздн. команды. Въ 1886 г. реформа пересыл. части завершилась созданіемъ отдѣльной К. стражи, состоявшей изъ 567 К. к-дъ, при чемъ мин-рамъ военному и вн. дѣлъ б. предоставлено, по взаим. соглашенію, распредѣлять чиновъ К. стражи между отдѣл. командами и назначать пункты пост. расположенія К. к-дъ, а также издавать подроб. правила несенія К. службы. Компл-ніе К. к-дъ б. установлено на общемъ съ друг. войсками основаніи; обык-ная же убыль пополнялась прикомандир-ніемъ и переводомъ н. ч. по распоряженію глав. инсп-ра по пересылкѣ арес-товъ. Для завѣд-нія К. к-дами б. назначены особые нач-ки изъ шт. и об.-оф-ровъ, съ правами ком-ровъ отдѣл. б-на, а не имѣющія своихъ отдѣл. нач-ковъ изъ оф-ровъ К. к-ды б. подчинены вѣдѣнію уѣздн. воин. нач-ковъ, а гдѣ ихъ нѣтъ, — нач-ковъ мѣстн. к-дъ, расположенныхъ въ однихъ пунктахъ съ К. к-дами. Въ дальнѣйш. порядкѣ всѣ

К. к-ды б. подчинены уѣздн. воин. нач-камъ, какъ нач-камъ г-зона или к-дантамъ и нач-камъ мѣстн. бр-дъ или губ. воин. нач-камъ (нынѣ уже упраздненнымъ). Оф-ры К. к-дъ б. отнесены къ категоріи оф-ровъ, занимающихъ нестроев. долж-ти, и зачислялись при переводѣ въ назв. команды по арм. пѣхотѣ; имъ присвоена особ. форма обмундир-нія. Долж-ти старшаго и одного изъ младш. дѣлопроизв-лей гл. инсп-ра пересылки арес-товъ отнесены б. къ числу долж-тей мин-ства внутр. дѣлъ, занимаемыхъ воен. чинами. Нач-къ гл. тюремн. упр-нія, по отношенію ко всѣмъ чинамъ К. стражи и лицамъ, участвующимъ въ упр-ніи ею, лишь по части службы означен. чиновъ и лицъ при арестантахъ гражд. вѣд-ва и при томъ только при личной инспекціи этой службы, поставленъ б. въ положеніе нач-ка, съ предоставленіемъ ему правъ ком-ра неотд. к-са, въ отношеніи собственно наблюденія за исполненіемъ чинами К. к-дъ лежащихъ на нихъ обяз-стей. Въ наст. время несеніе К. службы при арес-тахъ всѣхъ вѣд-въ возлагается на К. стражу, за исключ. тѣхъ мѣс-тей, въ коихъ эта обяз-сть лежитъ на друг. частяхъ войскъ или чинахъ полиціи. К. стража состоитъ изъ отдѣл. К. к-дъ слѣд. категорій: 1) имѣющихъ особыхъ нач-ковъ изъ шт. и об.-оф-ровъ, пользующихся правами ком-ра отдѣл. б-на и 2) не имѣющихъ особ. нач-ковъ изъ оф-ровъ, а потому подчиненныхъ: а) въ мѣс-тахъ, гдѣ имѣются уѣздн. воин. нач-ки, этимъ послѣднимъ и б) въ мѣс-тахъ, гдѣ нѣтъ уѣздн. воин. нач-ковъ,—нач-камъ мѣстн. командъ, расположенныхъ въ одномъ пунктѣ съ К. к-дами. Въ районѣ Нерчин. каторги К. к-ды образованы на основаніи общихъ о К. стражѣ постановленій, съ изытіями, указанными въ приложеніи къ ст. 26 уст. о ссыльн. (по Продолж. 1902 г.). К. к-ды въ строев. и хозяйств. отношеніяхъ состоятъ въ вѣдѣніи нач-ковъ мѣстн. бр-дъ и подчиняются на общемъ для войскъ основаніи нач-камъ г-зоновъ и к-дантамъ. Завѣдываніе арест. пересылк. частью возложено на нач-ка гл. тюр. упр-нія. Ему подчинены на правахъ ком-ра неотдѣл. к-са, при личной инспекціи, всѣ чины К. стражи и лица, участвующія въ ея упр-ніи, по части службы при арес-тахъ гражд. вѣд-ва, а также наблюденіе за исполненіемъ чинами К. стражи лежащихъ на нихъ по этой службѣ обяз-стей. Всѣ К. к-ды, по обяз-тямъ К. службы, подчиняются состоящему въ гл. штабѣ ген-лу, завѣдующему этапно-пересыл. частью и вмѣстѣ съ тѣмъ занимающему долж-ть гл. инсп-ра по пересылкѣ арес-товъ. Къ его обяз-стямъ отнесено: наблюденіе за отправленіемъ К. к-дами К. службы, личн. инспекція и ревизія дѣлопр-ва К. к-дъ, по части служеб. ихъ употребленія. При гл. инсп-рѣ по пересылкѣ арес-товъ состоятъ для порученій старш. и младш. шт.-оф-рѣ и об.-оф-рѣ. Ближайшее наблюденіе за препровожденіемъ арест. партій и службою К. к-дъ въ Иркут. и Приамур. ген.-губ-ствахъ возложено на инсп-ра по пересылкѣ арес-товъ Вост. Сибири. Число, наим-ніе и мѣста расположенія К. к-дъ, равно какъ и штатный ихъ составъ, часто измѣняются, въ зав-сти отъ перемѣнъ этапн. пути, условій пересылки арес-товъ и расположенія мѣстъ заключенія гражд. и воен. вѣд-въ. При указанной выше смѣшанной и сложной подчиненности К. к-дъ, упр-ніе ими затрудняется еще тѣмъ, что положеніе ихъ опредѣляется больш. числомъ раз-

новр-но изданныхъ распоряженій, приказовъ и циркуляровъ, изъ к-рыхъ основнымъ, регламентирующимъ службу К. к-дъ представляется уст. конв. службы, Выс. утв. 10 июня 1907 г. (А. В. Тавастиерна, В.-тюрем. учр-нія, Столѣтіе воен. мин-ства, ч. 3, т. III, Спб., 1911).

**КОНГО.** I. К. Бельгійское, бывшее независимое нейтрал. гос-тво подъ суверинитетомъ бельг. короля, съ 1907 г.—бельг. колонія, лежитъ въ запад. части центр. Африки; площадь — 2.069.463 кв. вер.; граничитъ на з. съ португал. колоніей Кабинда и франц. Конго, касаясь въ двухъ пунктахъ герман. владѣній (уступленныхъ Германіи фр-зами въ 1911 г. и присоединенныхъ къ Камеруну), на с.—съ франц. центр. Африкой (Отъ-Убанги) и Великобритан. Суданомъ, на в.—съ британ. владѣніями (Уганда) и съ герман. вост. Африкой, на ю.-в. съ Родезіей, на ю.-з. съ португал. колоніей Анголой; Атлант. океаномъ К. омывается на небол. протяженіи къ с. отъ устья р. Конго. Вся страна представляетъ собой обширное плато, окаймленное на ю.-в. горами и имѣющее общее паденіе на с.-з. Отъ



водораздѣльнаго между рр. Конго и Замбези плато Дилоло тянется въ с.-вост. напр-ніи къ оз. Танганайка выс. лѣсист. хребтъ Митумба, еще мало изслѣдованный, заполняющій своими отрогами всю ю.-в. часть страны и продолжающійся въ видѣ болѣе низкой цѣпи на с., вдоль зап. бер. оз. Танганайка. На крайнемъ з. К. пересѣкаютъ хребты Зап.-Африк. горъ, наполняющіе своими отрогами ю.-зап. часть колоніи. Простр-во внутри страны представляетъ собой безтѣсныхъ саванны, и только на ю.-в. (между рр. Конго и Занкуру) мѣс-тъ покрыта дѣвств. лѣсами. Почва въ К. вообще весьма плодородная; мало породными являются лишь примор. и нѣк-рыя горн. области. Набол. рѣка—Конго, самая многоводная рѣка земного шара послѣ Амазонки, образуется отъ слиянія рр. Лулонго и Луанула и принимаетъ р. Лукугу, истокъ оз. Танганайки. Отъ устья р. Арувими ширина ея колеблется между 10 и 40 вер., при чемъ она образуетъ многочисл. о-ва; берега низки, болотисты п покрыты сплошн. лѣсомъ. Ниже устья р. Кассаи, рѣка К. снова суживается горами и образуетъ 32 водопада (стремнины Ливингстона). Близъ Банана рѣка впадаетъ въ Атлант. океанъ русломъ въ 21 вер. шир. и до 150 сж. глуб. Об-

пая длина р. Конго ок. 3.800 вер. Судох-во по ней возможно отъ г. Гангуе до водопадовъ Стенли (ок. 500 вер.) и отъ водопадовъ Стенли до стремнинъ Ливингстона (ок. 1.400 вер.) для судовъ съ осадкой до 4 фт., и, наконецъ, на послѣднихъ 150 вер., отъ г. Матади, для судовъ съ осадкой 13—14 фт. Глав. притоки Конго въ предѣлахъ страны: слѣва—Ломами, Лулонго и Убанги, составляющая на большей части своего теченія гр-цу между бельг. и франц. К. Глав. значеніе р. Конго заключается въ томъ, что она и ея притоки являются единств. путями сообщенія въ странѣ; вдоль нихъ преимущ-но размѣщено все населеніе. Климатъ К. оч. разнообразенъ. Вблизи океана сильныя колебанія <sup>то</sup> дня и сырость въ дождл. время, наступающее здѣсь дважды въ году, дѣлаютъ климатъ этой части нездоровымъ; внутри страны климатъ весьма жаркій, здѣсь часты засухи. Населеніе К. (ок. 15 милл.) состоитъ почти исключ-но изъ негритян. племенъ; европейцевъ разл. нац-стей въ 1910 г. было лишь 3.339 ч. Негры исповѣдываютъ преимущ-но фетишизмъ, несмотря на усилія многочисл. миссіонеровъ. Занятія—земледѣліе и охота. Добыча ископаемыхъ крайне ограничена. Торговые обороты въ 1910 г.: ввозъ—16,6 милл. р. (оружіе, порохъ, суда, машины, металлы, вино, пищевые продукты, мануфактур. товары), вывозъ—36,1 милл. р. (каучукъ, слон. кость, кокос. орѣхи и масло, какао, кофе). Финансы К. не блестящи: расходы все время превышаютъ доходы. Бюджетъ въ 1911 г.: доходы—15,2 милл. р., расходы 22,2 милл. р., изъ нихъ 22,6% падали на воен. бюджетъ. Ж.-д. линій въ К. только одна, длиной въ 377 вер., проложенная по лѣв. бер. р. Конго отъ г. Матади до г. Леопольдвиль для обхода стремнинъ Ливингстона на рѣкѣ К. Находятся въ постройкѣ еще нѣск. линій, общее протяженіе к-рыхъ достигаетъ 1.500 вер.; для движенія пока открыты небол. участки, всего на 312 вер. Телегр. линій—1.636 вер. Въ администр. отношеніи К. подраздѣляется на 12 округовъ съ губ-рами (комиссарами) во главѣ. Составляя бельг. колонію, К. управляется бельг. мин-ромъ колоній, к-рый является предсѣд-лемъ колониал. совѣта, состоящаго изъ 14 членовъ, изъ к-рыхъ 8 назначаются королемъ, 3 выбираются бельг. сенатомъ и 3-депутатами парл-та. Глав. городъ Бома. *Вооруж. силы* комплектуются только неграми въ возрастѣ 14—25 л., частью волонтерами, частью по рекрут. набору. Общій срокъ службы—12 л. Взятые по набору служатъ подъ знаменами 7 л., въ резервѣ 5 л.; волонтеры—подъ знаменами не менѣе 2 л. (допускается продолженіе службы). Общая числ-сть мирн. времени—ок. 18 т. ч. Набранные излишне рекруты послѣ полугод. обученія зачисляются въ особый резервъ (въ наст. время ок. 9 т. ч.) и въ продолженіе 6 л. составляютъ нѣчто вродѣ поселенныхъ войскъ. Послѣ увольненія со службы всѣ люди получаютъ извѣстн. денеж. вознагражденіе. У.-офиц. долж-ти занимаются частью европейцами, частью неграми. Корпусъ оф-ровъ пополняется изъ оф-ровъ запаса всѣхъ европ. гос-твъ, а также изъ у.-офицеровъ-европейцевъ, прослужившихъ въ Африкѣ не менѣе 3 л. Составъ силъ: 24 пѣх. роты и 1 арт. и нѣск. пѣх. ротъ, составляющія г-зонъ форта Шинказа. Вооруженіе—винтовка Альбини обр. 1867 г. со штыкомъ. (*Реклю*, Земля и люди, 1893; *Alexis*, Notre c. lonie en 1910; *Boulger*, The Congo state, 1898; *Baron Descamps*, L'Afri-

que nouvelle, 1903; *Goffart et Morissen*, Le Congo. Géographie physique, politique et économique, 1908; *Johnston*, The river Congo, 1895; *Paque*, Notre colonie, 1910; Bulletin officiel du Congo Belge, начиная съ 1908 г.; Renseignements de l'office colonial, прилож. къ Bulletin officiel, за послѣд. годы).

II. К. Французское, состоитъ послѣ германо-франц. соглашенія 1911 г., изъ двухъ частей: одна расположена по бер. Атлант. океана и граничитъ на с. и с.-в. съ герм. колоніей Камеруномъ, на ю.-з. съ португал. колоніей Кабинда; другая часть лежитъ по прав. бер. р. Убанги и отчасти р. Конго, между Камеруномъ и бельг. К. Площадь до 1911 г. была 1.521.975 кв. вер.; нынѣшніе размѣры пока не м. б. точно установлены, до окончат. проведенія границъ. Бер. линія мало изрѣзана и мало доступна для десанта; суда м. близко подойти къ бер. только въ устьяхъ нѣк-рыхъ рѣкъ и въ портахъ, к-рыхъ здѣсь три: Либревиль, Лоанго и Пуэнь-Нуаръ. Съ с.-з. на ю.-в. К. прорѣзывается нѣск. хребтами Зап.-Африк. горъ, к-рыя, однако, въ предѣлахъ колоній не достигаютъ больш. высоты (Монъ-Кристалъ—3.270 фт.). Хребты покрыты дѣвств. лѣсами и совершенно отдѣляются внутр. часть колоній отъ побережья, допуская сообщеніе лишь по долинамъ прорывающихся рѣкъ. Къ в. отъ этихъ горъ тянутся обшир. саванны, прерываемыя шир. полосами лѣса по бер. рѣкъ. Глав. рѣки—Огоуе (съ притоками Ивиндо и Пасса) и Ниари-Куилу. Первая, дл. около 750 вер., судоходна отъ устья до пороговъ у Джоле (ок. 250 вер.) для судовъ съ осадкой въ 3 фт. Вторая рѣка судоходна на послѣд. 60 вер. для судовъ съ осадкой 7 фт. Долинами обѣихъ этихъ рѣкъ производится сообщеніе побережья съ долиной р. Конго. Климатъ на побережьѣ крайне сырой и нездоровый; къ в. онъ дѣлается болѣе жаркимъ. Населеніе (почти исключ-но негры), ок. 10 милл. ч., сосредоточено преимущ-но по теченію рѣкъ. Европейцевъ оч. мало. Господствующая религія—фетишизмъ; негровъ-христіанъ оч. немного. Глав. занятія жителей—культура маниока, кофе, какао, добыча разл. продуктовъ африк. лѣса и охота. Минерал. богатствами К. сравнит-но богатъ, встрѣчаются золото, мѣдь и желѣзо, но они мало разрабатываются. Результаты торговли въ 1910 г.: ввозъ (машины, металл. издѣлія, мануфактур. товары, пищев. продукты, вино)—4,2 милл. р., вывозъ (каучукъ, слон. кость, разл. дерево, кокос. орѣхи и масло, кофе, какао, орѣхи кола)—6,6 милл. р. Торговля ведется почти исключ-но съ Франціей. Телегр. линій—ок. 1.350 вер. Пути сообщенія почти исключ-но водные; ж. д. нѣтъ. Расходы на К. изъ колониал. бюджета Франціи въ 1909 г. доходили до 2,6 милл. р. Въ администр. отношеніи К. дѣлится на 2 колоніи: Габунъ (гл. гор. Либревиль) и Среднее К. (гл. гор. Браззавиль), каждая съ особымъ губ-ромъ во главѣ; при каждомъ изъ нихъ состоитъ администр. совѣтъ. Оба губ-ра подчиняются ген.-комиссару, при к-ромъ состоятъ ген. секретарь и колониал. совѣтъ. *Вооруж. силы* см. Франція. (*Реклю*, Земля и люди, 1893; *Dutreuil de Rhins*, Le Congo, 1885; *Bouquet*, L'expansion coloniale au Congo français, 1906).

**КОНГРЕВЪ, Вильямъ** (1772—1828), выдающийся англ. инж-ръ и арт. ген-ль, извѣстный, гл. обр., какъ изобрѣтатель боев. ракетъ, бывшихъ на вооруженіи во всѣхъ арміяхъ въ XIX в. (см. Р а к е т а). Кромѣ того, онъ былъ вообще



выдающимся дѣятелемъ какъ въ области в.-адм.-инистр. устр-ва войскъ, такъ и въ отношеніи чисто техническомъ. Будучи глав. пом-комъ герц. Йоркскаго, оказалъ существ. услуги по реорг-заціи вооруж. силъ Англій. Въ области арт. техники ему принадлежитъ инициатива въ выработкѣ принятаго затѣмъ повсюду конструктив. правила дѣлать казен. часть арт. орудій и ружей въ 3—3,5 раза толще, чѣмъ въ дульной, съ цѣлью упрочненія. Имъ же б. введенъ впервые въ Англій однострунный дерев. лафетъ, вмѣсто прежнихъ двухстан. шир. лафетовъ, чѣмъ б. достигнута большая поворотливость системы при передковыхъ колесахъ, одного діаметра съ лафетными. Какъ инж-ръ, К. былъ выдающимся строителемъ и усовершенствователемъ конструкций шлюзовъ и каналовъ. Наконецъ, имъ же предложенъ впервые способъ одновремен. печатанія въ нѣск. красокъ. Во время путешествія въ 1816—17 гг. по Англій Имп. Николая I (въ бытность его еще Вел. Кн.) К. б. назн. состоять при его особѣ, какъ многосторонне образованный и широко освѣдомл. человекъ. Въ концѣ 1824 г. К. организовалъ общ-во газов. освѣщенія, впервые тогда вводившагося въ Европѣ, и, ставъ во главѣ этого общ-ва, запуталъ свои дѣла и ум. въ бѣдности въ Тулузѣ. Его перу принадлежитъ не мало спец. сочиненій, изъ к-рыхъ наиб. капитальными являются: «Elementary treatise on the mounting of naval ordnance», 1812; «Description of the construction and properties of the hydropneumathical lock», 1815 и «Treatise on the Congreverocket system», 1817.

**КОНДЕ**, гор. съ 5 тыс. жит. и бывш. кр-сть во Франціи, въ Сѣв. деп-нтѣ, въ окр. Валансьеннѣ, въ непосред. близости отъ бельг. гр-цы, при впаденіи р. Гэнъ въ Шельду; на каналѣ К. — Монсъ и на ж. д. Сомень — Перувельцъ; окруженъ легко наводняемыми низинами. Основаніе К. относится къ глуб. древности. Въ 880 г. онъ б. завоеванъ норманами, въ 1124 г. взятъ и разрушенъ гр. Фландрскимъ Тьерри д'Альзасъ, но вскорѣ опять отстроился. Въ XV в. принцы Конде построили въ немъ замокъ, сохранившійся и понынѣ. Въ 1478 г. городъ б. завоеванъ Людовикомъ XI; вскорѣ послѣ того архіеп. Максимилианъ отнялъ К. у фр-зовъ, к-рые, покидая городъ, разрушили его. Въ 1580 г., въ время Нидерланд. войны за незав-сть, его взялъ пр. Морицъ Оранскій; въ 1649 г. онъ б. взятъ фр-зами, подъ ком. гр. Гаркуръ; въ 1655 г. — фр-зами же, подъ нач. Тюрення, а въ слѣд. году — исп-цами, подъ ком. Донъ-Хуана и пр. Конде. Фр-зы завладѣли имъ снова лишь послѣ осады въ 1676 г. По заключенному въ 1678 г. Нимвегенскому миру, К. остался за Франціей; укр-нія его б. тогда же исправлены Вобаномъ. Въ 1793 г. 8 т. союзн. войскъ, подъ нач-мъ пр. Виртембергскаго, обложили въ нач. іюня К., въ коемъ находился франц. г-зонъ въ 4 т.; 10 іюля городъ б. вынужденъ къ кап-ціи вслѣдствіе полн. недостатка съѣст. припасовъ. Въ слѣд. году, послѣ пораженія союзн. войскъ при Флерюсѣ (26 іюня) и отст-нія изъ Фландріи, кр-сть К. сдалась въ авг. почти безъ сопр-ленія франц. ген. Ферранъ. Въ 1814 г. ген. ф.-Бюловъ, двигаясь въ фвр. съ III прус. к-сомъ и русскимъ Винценгероде отъ Антверпена къ Лаону на соединеніе съ Силез. арміей гр. Блюхера, поручилъ бр-дѣ Борстеля попытаться взять К. и Валансьеннѣ нечаян. нападеніемъ; когда же эти

попытки не удались, то Бюловъ прошелъ мимо, не побоявшись оставить у себя въ тылу слабую франц. кр-сть съ незначит. г-зономъ. Однако, еще въ томъ же фвр. и въ началѣ мрт. франц. к-съ ген. Мезона въ 12 т. ч., опираясь на сѣв. кр-сти (Ипернѣ, Лилль, Дуэ, Валансьеннѣ, Мобежъ и К.), весьма ощутительно беспокоилъ союзниковъ и приковалъ къ себѣ свыше 17 т. ихъ войскъ, подъ ком. герц. Реймарнскаго.

**КОНДЕ (Le Grand Condé), пр., Людовикъ II Бурбонскій**, род. въ 1621 г. и до смерти отца носилъ титулъ герц. Энгіенскаго. Знаменит. полк-децъ, онъ посвятилъ войнѣ больш. часть своей жизни, начиная съ юныхъ лѣтъ. Ведя кампаніи талантливо, сочетая расчетъ съ рѣшимостью, К. неизмѣнно проявлялъ выдающуюся отвагу, беззавѣтную храбрость. Войны К. и его сподвижника Тюрення служили образцомъ Суворову. Природное дарованіе полк-дца К. раз-



вилъ солидной теоретич. подготовкой. Преданный наукѣ, онъ не разставался съ книгами даже въ походахъ. Первое боев. отличіе выпало на долю 19-лѣт. К. въ 1640 г. при взятіи французами Арраса. Въ 1642 г. К. участвовалъ въ Руссильонск. походѣ и успѣлъ снизить себя извѣстность и общее уваженіе за распорядит-сть и мужество настолько, что въ слѣд. 1643 г. Людовикъ XIII вручилъ 21-лѣтн. К. оборону сѣв. гр-цы Франціи. Командуя арміей въ 17 т. пѣхоты и 7 т. к-цы, К. открылъ кампанію въ Нидерландахъ противъ испан. ген. Де-Мелоса (18 т. пѣхоты и 8 т. к-цы). Вопреки мнѣнію марш. Де-Лопиталья, К. атаковалъ исп-цевъ и въ сраженіи при Рокруа (см. это слово) разбилъ ихъ на-голову. Закончивъ кампанію покореніемъ важной погранич. кр-сти Тьонвиль, К. вернулся въ Парижъ, гдѣ его ждали слава и почести. Въ 1644 г. К. принялъ нач-во надъ Рейнск. арміей, противъ бавар. ген. Мерси, к-рый овладѣлъ кр-стью Фрейбургъ послѣ успѣха, одержаннаго надъ малочисл. к-сомъ Тюрення (4—5 т. пѣхоты, 5 т. к-цы, 20 ор.). 2 авг. К., имѣя 6 т. пѣхоты и 3 т. к-цы, соединился съ Тюреннемъ, а 3 авг. атаковалъ Мерси близъ Фрейбурга съ фронта въ то время, какъ Тюреннъ обочелъ лѣв. флангъ прот-ка. Послѣ жестокаго 2-дн. боя Мерси занялъ новую позицію, прав. флангомъ къ Фрейбургу. 5 авг. здѣсь произошло сраженіе, к-рое по плану дѣйствій, принятому К., д. б. окончиться полн. пораженіемъ Мерси, но вслѣдствіе неразумнаго, не соотвѣтствовавшаго обстановкѣ, проявленія инициативы ген. Д'Эспенантомъ, повлекло излишнія потери и не дало рѣшит. резул-товъ. Мерси отступилъ, слабо преслѣдуемый фр-зами, к-рые успѣли овладѣть имѣвшими огром. значеніе кр-стями Филиппбургомъ и Майнцемъ. Кампанія 1645 г. застала К. въ Лотарингіи, откуда онъ д. б. спѣшить

на выручку Тюрениа. Принявъ глав. нач-во надъ арміей, К. вынудилъ Мерси 3 авг. принять бой при Аллергеймѣ (см. это слово) и нанесъ баварцамъ полное поражение. Боев. дѣйствія К. въ 1646 г. во Фландріи служатъ образцомъ для всѣхъ изучающихъ воен. иск-во. По отбытіи изъ арміи герц. Орлеанскаго К. вступилъ въ команд-ніе ею и овладѣлъ Дюнкирхеномъ (11 окт.), преодолевъ велич. затрудненія, въ виду испан. арміи, к-рой К. успѣлъ нанести поражение. А затѣмъ онъ съ неподражаемымъ иск-вомъ, окруженный многочисл. непр-лемъ, сумѣлъ провести продовольств. транс-тъ въ кр-сть Куртре. Въ слѣд. 1647 г. К. перешелъ изъ Фландріи въ Каталонію, гдѣ, командуя арміей, потерпѣлъ неудачу. Глава франц. прав-ства, Мазарини, сводя личн. счеты съ К., не позаботился снабдить его армію продовольствіемъ, вслѣдствіе чего всѣ расчеты полк-дца б. нарушены, и глав. цѣль кампаніи—овладѣніе кр-стью Леридой—не б. осуществлена. За эту неудачу К. вознаградилъ себя успѣхомъ въ 1648 г., дѣйствуя во Фландріи противъ имперск. арміи эрцг. Леопольда. Здѣсь 19 мая б. взяты Ипернь, а 20 авг. К. нанесъ поражение противнику при Лансѣ, чѣмъ и закончилось участіе Франціи въ 30-лѣт. войнѣ. Вооруженнымъ силамъ Франціи предстояло вести междоусобную войну Фронды съ правительствомъ кардин. Мазарини. Горячо отозвавшійся на призывъ участниковъ Фронды, К. поспѣшилъ во Францію, блокировалъ Парижъ, быстро достигъ успѣха и потребовалъ возвращенія Тюрениа, отправленнаго прав-ствомъ въ изгнаніе. Торжество Фронды было, однако, непродолжит-но. Мазарини удалось захватить К. и заточить его въ Венсенскій замокъ; получивъ свободу, К. направился въ Нидерланды и, присоединяясь къ исп-цамъ, поднялъ оружіе противъ своего отеч-ва. Въ 1651 г. К. быстро подчинилъ себѣ югъ Франціи, поспѣшно сформировалъ армію и выступилъ противъ королев. войскъ. Покуда прот-ками его были гр. Гаржуръ и марш. Гокенкуръ, К. одерживалъ побѣды, но у Блено произошла его встрѣча съ Тюреннемъ, и К. д. б. отступить. Взявъ С.-Дени, К. направился къ Шарантону, но Тюреннь, благодаря превосх-ву силъ, настигъ его, энергично атаковалъ и вогналъ въ С.-Антуан. предмѣстье Парижа. Здѣсь К. ждала неминуемая гибель, но парижане пропустили его черезъ городъ въ предмѣстье Св. Иакова, откуда онъ успѣлъ соединиться съ испан. отрядомъ на лѣв. берегу Сены и, не рассчитывая на успѣхъ, удалился въ Нидерланды. Только въ 1653 г. К. вновь рѣшается на предпріятіе противъ франц. прав-ства. Кампанія этого года отличалась нерѣшит-стью дѣйствій, а въ слѣд. 1654 г. К. осадилъ Аррасъ, но Тюреннь нечаян. нападеніемъ заставилъ его снять осаду. Тутъ достойны изученія дѣйствія К., прикрывавшаго отступленіе союзниковъ. Въ дальнѣйшемъ воен. дѣйствіи не отличались крупн. событіями. Лишь въ 1656 г. К. удалось отомстить Тюрению за Аррасъ нечаян. нападеніемъ у Валансьенна, при чемъ Тюреннь вынужденъ б. снять осаду этой кр-сти и отступить. Въ 1657 г. К. удалось освободить отъ осады Камбре, но онъ принужденъ б. отказаться отъ намѣренія овладѣть Кале внезап. нападеніемъ. Съ тѣхъ поръ К. постигла тяжкая болѣзнь, принудившая его къ бездѣйствію вплоть до Пиренейск. мира (1659 г.), когда онъ получилъ возм-сть вернуться во Францію. Проживъ

на родинѣ 8 л. вдали отъ госуд. заботъ, онъ въ 1668 г. убѣдилъ Людовика XIV въ необходимости завоеванія Франц-Конте и выполнилъ это предпріятіе въ 2 нед. Въ 1672 г., когда Людовикъ XIV лично выступилъ въ Нидерланды, К. вмѣстѣ съ Тюреннемъ были дѣйствит. орг-заторами побѣдъ; на переправѣ черезъ Рейнъ К. б. ран. Въ слѣд. 2 года К. командовалъ Рейнск. арміей, но дѣйствія кампаніи не отличались важностью. Только въ 1674 г. К. одержалъ побѣду въ кровопролит. сраженіи при Сенерѣ (см. это слово) и, угнетаемый болѣзнію, вернулся во Францію. Людовикъ XIV встрѣтилъ его на лѣстницѣ дворца и, когда К. извинился за то, что тихо идетъ, король сказалъ: «Кто такъ обремененъ лаврами, какъ Вы, тотъ не можетъ скоро ходить». Послѣ гибели Тюрениа въ Сасбахскомъ сраженіи (27 іюля 1675 г.) К. пришлось еще разъ выступить на боев. поприще. Принявъ команд-ніе арміей въ Германіи, К. иск-с. маневрир-ніемъ разстроилъ планъ дѣйствій своего достойнаго прот-ка, Монтекукули, и блестяще закончилъ кампанію. Послѣд. годы жизни К. провелъ въ обществѣ Корнеля, Расина, Буало, Боссюе и ум. въ 1688 г. Изученіе походовъ К. приводитъ къ заключенію, что гений этого полк-дца не м. достигнуть полн. развитія, п. ч. К. никогда не б. самост. полк-дцемъ, а руководившее его дѣйствіями прав-ство нерѣдко ставило ему препятствія на пути къ достиженію вѣрнаго боев. успѣха. (Кн. Н. С. Галлицынъ, Всеобщая воен. исторія нов. времявъ, ч. I и II; Duc d'Aumale, Histoire des princes de Condé).

**КОНДЕ, принцъ, Людовикъ-Жозефъ,** род. въ 1736 г. и 15 лѣтъ отъ роду былъ губ-ромъ Бургундіи; съ отличіемъ участвовалъ въ 7-лѣт. войнѣ и въ 1762 г. отомстилъ пруссакамъ за Россбахъ, разбивъ при Юганнисбергѣ (Фридбергѣ) пр. Брауншвейгскаго, лишившагося въ этомъ бою всей арт-ріи. Въ послѣд. годы мира К. считался въ числѣ либерал. принцевъ, примкнувшихъ къ оппозиціи парламента прав-ву, и энергично возсталъ противъ введенія въ армію гѣлес. наказаній (Bastonnade). Но въ собраніи нотаблей 1787 г. К. оказался въ числѣ принцевъ крови, подписавшихъ знаменитую записку-протестъ аристократіи и духовенства противъ ограниченія ихъ правъ и привилегій. Тотчасъ по взятіи Бастиліи К. покинулъ Францію, чтобы начать борьбу съ революціей. Ставъ во главѣ дворян. арміи, сформированной въ Кобленцѣ (1791 г.), и дѣйствуя подъ нач. Вурмзера, К. отличился въ 1793 г. при взятіи Вейсенбург. линій. Въ послѣдующіе годы (1794—95) на него возложено б. наблюденіе за линіей Рейна, и онъ сумѣлъ привлечь на свою сторону Пишегрю. Затѣмъ К. пришлось поочередно переходить на содержаніе Англии, Австріи, Россіи (1797 г.). Въ 1799 г. К. участвуетъ въ походахъ Суворо-



ва вплоть до возвращенія черезъ Швейцарію. По выходѣ Павла I изъ состава коалиціи противъ Франціи К. переходитъ къ авст-цамъ и терпитъ съ ними поражение при Гогенлинденѣ. Люневильскій миръ принудилъ К. расформировать свой отрядъ эмигрантовъ и удалиться въ Англію (1801 г.), откуда онъ вернулся во Францію въ свитѣ Людовика XVIII. Ум. въ 1818 г.

**КОНДОИДИ, Павелъ (Панаіотъ) Захаровичъ**, тайн. сов., извѣстн. рус. воен. врачъ XVIII ст., род. въ 1709 г.; получивъ отличное образованіе въ Лейденскомъ унив-тѣ, К. въ 1735 г. б. принятъ на в.-медиц. службу и опредѣленъ въ к-съ, дѣйствовавшій въ Польшѣ; въ 1736—39 гг. онъ состоялъ при арміи Миниха, участвуя и въ боев. операціяхъ, а въ 1738 г. б. назн. ген.-шт.-докторомъ арміи Миниха, при чемъ проявилъ больш. дѣят-сть, составивъ инструкціи для воен. врачей и улучшивъ въ продовольств. и гигиенич. отношеніи госп. часть. При вступленіи на престолъ Императрицы Елисаветы Лестока, назначенный архіатеромъ (см. это слово), взявъ себѣ въ ближ. пом-ки К., к-рый послѣ паденія Лестока б. назн. гофъ-медикомъ (1747 г.), а въ 1754 г. сдѣланъ «гл. дир-ромъ мед. канц-ріи и всего мед. факультета», съ пожалованіемъ въ тайн. сов. Орг-зація в.-санит. части въ 7-лѣт. войну весьма обязана энергіи и трудамъ К. Ум. въ 1760 г.

**КОНДОТЬЕРЫ** (отъ слова condotta, наемная плата), предводители итал. наемн. дружинъ въ XIV и XV ст. Нерѣдко, пользуясь своимъ авторитетомъ среди войскъ, они захватывали верховн. власть и обращались во владѣт. особъ. Вообще же, положеніе К. представлялось непрочнымъ; представители той власти, к-рой они служили, не м. ему довѣрять и, опасаясь измѣны, окружали ихъ шпионами, слѣдившими за каждымъ ихъ шагомъ; тайное убійство сильнаго К. или даже казнь, при малѣйшемъ подозрѣніи въ измѣнѣ или въ попыткахъ захватить власть, стали заурядными; побѣды К. усиливали эту подозрит-сть, т. к. увеличивали ихъ могущ-во. Понятно, что подобныя условія вліяли и на боев. дѣйствія наемн. армій той эпохи; стратегія не м. задавалась цѣлью разрушенія вооруж. силы прот-ка, т. к. К. д. б. щадить своего врага, к-рый завтра м. быть ихъ повелителемъ. При боев. столк-ніяхъ глав. вниманіе обращалось не на то, чтобы разбить прот-ка, а на то, чтобы захватить у него побольше плѣнныхъ, за к-рыхъ м. б. бы получить хорошій выкупъ. Вся стратегія К. сводилась къ тому, чтобы сохранить свои войска, свое положеніе и получить возможно большую личн. выгоду. Т. обр., получили извѣст. развитіе заботы по обезпеченію войскъ продовольствіемъ, искусство маневр-нія, устранявшаго пролитіе крови, въ чемъ доходили даже до виртуозности. Быстрое окончаніе войны было К. не на руку, т. к. съ прекращеніемъ ея они переставали быть нужными гос-тву, к-рому служили; чтобы не быть вынужденными приискивать себѣ нов. повелителя, нуждавшагося въ нихъ, выгодно б. возможно болѣе затягивать войну, не ради какой-либо политич. цѣли, а ради самой войны, дававшей имъ пропитаніе; вотъ почему надо б. вести ее медленно, избѣгая крупн. рѣшит. столк-ній, ведя безконеч. осады не имѣвшихъ никакого стратегич. значенія пунктовъ, предпринимая безчисл. марши и к.-марши и при всемъ томъ устраивая возмутит. грабежи и

насилія надъ мирн. населеніемъ. К. принуждены б. изыскивать способы, чтобы наилучш. образомъ выходить изъ трудн. положенія и съ успѣхомъ бороться въ атмосферѣ недоувѣрія и политич. двуличія; думать же о развитіи воен. дѣла имъ было некогда. Тѣмъ не менѣе, въ нач. XV ст мы встрѣчаемъ въ чи-слѣ К. замѣчательныя личности: Браччіо ди Монтоне, Бартоломео Коллеони, Роберто и Сигизмондо Малатеста, Пиччинино, Карманьола, Котиньола и особенно Сфорца (Аттендоло и Франческо), к-рые ввели въ современную имъ тактику многія улучшенія. *Пѣхота* составляла не болѣе  $\frac{1}{2}$ — $\frac{1}{3}$  ихъ арміи; она дѣлилась на тяжелую, вооруженную пиками и кинжалами или шпагами, и легкую—стрѣлковъ, арбалетчиковъ и аркебузеровъ, число к-рыхъ было, впрочемъ, незнач-нымъ (отъ  $\frac{1}{6}$  до  $\frac{1}{10}$  пикинеровъ). Тяжел. пѣхота носила предохранит. снаряженіе (кольчугу и нагрудникъ); у нѣк-рой части отборн. пѣхоты были латы, покрывавшія руки и спину, но шлемовъ пѣхота почти не носила. Въ бою тяж. пѣхота строилась въ сомкн. квадрат. массѣ, до 10 т. ч. Впереди этой грузной фаланги наступала разсыпная легк. пѣхота, завязывавшая бой. Если численность пѣхоты превышала 10 т., то она образовывала нѣск. «баталій» («battaglione»), называвшихся ав-рдомъ, глав. силами и ар-рдомъ; однако, во время боя всѣ 3 массы выстраивались въ одну линію и, сталкиваясь од-новр-но, встрѣчали прот-ка пиками, а затѣмъ схватывались въ рукопашную. Существовало построеніе изъ 4 массъ, располагавшихся попарно въ 2 линіи (фиг. 1) и сплошь состоявшихъ изъ пикинеровъ, въ центрѣ же этихъ массъ помѣщался прямоуг-къ изъ пикинеровъ и стрѣлковъ, въ серединѣ к-рыхъ располагались знамя, арт-рія и нач-къ отряда. Другое построеніе, тоже изъ 4 массъ, располагалось въ видѣ креста (фиг. 2); въ центрѣ его—обозъ и знамя, а во входящихъ углахъ—орудія. По желанію этотъ крестообраз. порядокъ могъ видоизмѣняться въ шахмат. построеніе въ 3 линіи, при чемъ дистанція между

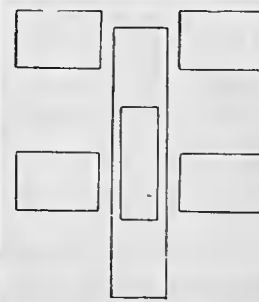

Фиг. 1. Построеніе въ 2 линіи.

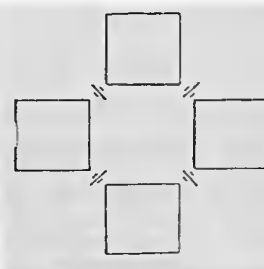

Фиг. 2. Крестообразное построеніе.

вышла 10 т., то она образовывала нѣск. «баталій» («battaglione»), называвшихся ав-рдомъ, глав. силами и ар-рдомъ; однако, во время боя всѣ 3 массы выстраивались въ одну линію и, сталкиваясь од-новр-но, встрѣчали прот-ка пиками, а затѣмъ схватывались въ рукопашную. Существовало построеніе изъ 4 массъ, располагавшихся попарно въ 2 линіи (фиг. 1) и сплошь состоявшихъ изъ пикинеровъ, въ центрѣ же этихъ массъ помѣщался прямоуг-къ изъ пикинеровъ и стрѣлковъ, въ серединѣ к-рыхъ располагались знамя, арт-рія и нач-къ отряда. Другое построеніе, тоже изъ 4 массъ, располагалось въ видѣ креста (фиг. 2); въ центрѣ его—обозъ и знамя, а во входящихъ углахъ—орудія. По желанію этотъ крестообраз. порядокъ могъ видоизмѣняться въ шахмат. построеніе въ 3 линіи, при чемъ дистанція между

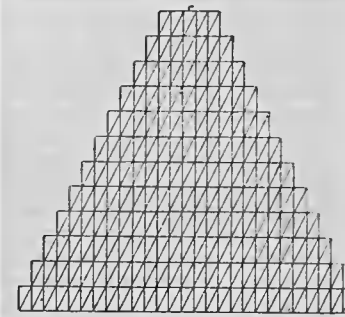

Фиг. 3. Клиновобразный строй.

линиями не превышала глубины каждой отдѣл. массы. Въ больш. ходу было также построение «клиномъ» (свиная голова, фиг. 3); въ 1-ой шеренгѣ 3—4 ряда, а въ каждой изъ слѣдующихъ—на 2 ряда больше. Въ боев. порядкахъ пѣхоты того времени мы видимъ склонность къ оборонит. формамъ; пѣхота все еще считается неспособной къ наступат. дѣйствіямъ. *Конница* итал. наемн. армій XIV и нач. XV ст. составляла отъ  $\frac{1}{2}$  до  $\frac{2}{3}$  арміи; она образовывала обыкновенно копей, въ 5—6 коней каждое: изъ латника въ полн. рыцар. снаряженіи, его оруженосца, имѣвшаго больш. частью облегчен. снаряженіе и 3—4 лучниковъ. Кромѣ этой тяж. конницы, имѣлась средняя—конные арбалетчики, имѣвшіе облегчен. латы и сопровождавшіеся оруж-цами. Представителями легк. к-цы являлись т. наз. стратіоты (отъ итал. слова strada—дорога, указывающее, что они высылались впередъ по больш. дорогамъ для развѣдки), служившіе гл. образомъ у венец-въ и вооруженные 10—12-фт. копьями, к-рыя имѣли желѣз. наконечники съ обоихъ концовъ, называвшіеся арцагаей (arzaгае). Конница для боя строилась въ глуб. массы, отъ 12 до 16 шер. въ промежуткахъ между б-нами, а глав. обр. на флангахъ. Въ ходу было также построение «клиномъ», вытѣснившее прежній рыцар. боев. строй «en haie» (частвоколь). Въ клинообраз. боев. строѣ 1-ю шеренгу составляли 5—7 всадниковъ, а въ кажд. слѣд. шеренгѣ становилось на 2 латника больше, чѣмъ въ находящейся впереди. Для отряда въ 200 ч., имѣя въ 1-ой шеренгѣ 5 всадниковъ, понадобится, т. обр., 12 рядовъ; при больш. числ-сти кон. отряда увеличивалось число латниковъ 1-ой шеренги (до 9—11) и самое число шеренгъ. *Артиллерія*. При арміи возились на быкахъ бомбарды, стрѣлявшія камен. ядрами: тяжелыя—300-фн. и облегченныя—200-фн. Въ больш. ходу были т. наз. цербатаны (пищали), занимавшія среднее мѣсто между аркебузой и пушкой. Но вообще, арт-рія находилась въ зачатѣ, наемники ея не любили, противясь введенію этого оружія. Немудрено, что при такомъ жалкомъ состояніи арт-рии, требовавшейся при томъ цѣлой массы повозокъ (2 бомбарды съ принадлеж-тью и снарядами возились на 50 повозкахъ), она не имѣла больш. значенія. Арт-рія не считалась отдѣл. родомъ войскъ, и арт-ристы были на одной линіи съ погонщиками воловъ и обозн. прислугой. Во время боя арт-рія располагалась на флангѣ, на безопас. мѣстѣ, недоступномъ для прот-ка, а если это являлось невозможнымъ, то ее распредѣляли равномерно по всему фронту. Что касается упр-нія во время боя, то наиб. выдающіеся К. (напр., Браччіо ди Монтоне и Сфорца) примѣняли уже идею резерва и старались не допустить одновременно столк-нія всѣхъ имѣвшихся въ ихъ распоряженіи войскъ, оставляя въ рукахъ отборн. часть пѣхоты для окончат. удара. Они развивали также подготовку этого удара предвар-нымъ утомленіемъ прот-ка дѣйствіями легк. пѣхоты и прикрывали свое расположеніе высылкой сильн. кав-рии. Атендоло и Франческо Сфорца не менѣе замѣчат-ны своими заботами по орг-заціи хорошей пѣхоты, числ-ствъ к-рой они стремились увеличить. Тѣмъ не менѣе, эти выдающіеся К. не м. создать ничего прочнаго, т. к. всѣ дѣйствія ихъ б. скованы гибельной системой комплектованія. (*А. Агатишевъ*, Опытъ исторіи развитія стратегіи и тактики наемн. и постоян.

армій новыхъ государствъ, Спб., 1902; *Macchiavelli*, I sette dell'arte della guerra; *Liskenne et Sauvvan*, Bibliothèque historique et militaire; *Favé*, Études sur le passé et l'avenir de l'artillerie; *Max Jähns*, Geschichte der Kriegswissenschaften, vornehmlich. in Deutschland; *Ricottia*, Storia delle compagnie di ventusa; *Steger*, Franz Sforza).

**КОНДРАТЕНКО, Романъ Исидоровичъ**, воен. инжен. и ген. шт. г.-л., герой обороны П.-Артура, род. 30 снт. 1857 г., воспитывался въ Полоцкой воен. гимназій, въ Ник. инж. уч-щѣ, въ Ник. инж. ак-міи и въ Ник. ак-міи ген. штаба. Начавъ строев. службу въ 1-мъ Кавказ. сап. б-нѣ (1877 г.), К. служилъ затѣмъ воен. инж-ромъ: въ Чорохской инжен. дистанціи (1880) и въ Михайловскомъ (Батумскомъ) крѣп. пнжен. упр-ніи (до 1883 г.), гдѣ составилъ проектъ Михайловской кр-сти и для защиты этого проекта б. командированъ въ гл. инж. упр-ніе (до 1885 г.). По окончаніи этой командировки К. поступилъ на старшій курсъ Ник. ак-міи ген. шт., окончивъ к-рую, б. назн. въ штабъ Вилен. воен. округа, гдѣ для практики командовалъ ротой; отсюда б. переведенъ въ упр-ніе Минской мѣстной бригады (1888 г.); въ 1891 г. командовалъ (для ценза) 6-номъ 119 пѣх. Коломен. п., а въ 1895 г. б. назначенъ командиромъ 20-го стрѣлк.



Р. И. Кондратенко въ 1884 г.

п., съ к-рымъ въ 1900 г. совершилъ походъ на Д. Востокъ для участія въ подавленіи боксер. возстанія въ Китаѣ. Однако, въ воен. дѣйствіяхъ ему принять участія не пришлось. Произведенный въ г.-м., К. б. назн. дежур. ген-ломъ штаба Приамур. воен. округа, а передъ началомъ рус.-яп. войны получить въ команд-ніе 7-ю В.-Сиб. стрѣлк. бр-ду (въ П.-Артурѣ), развернутую затѣмъ въ д-зію. Въ должности ком-щаго ею К. и провелъ всю осаду П.-Артура, при чемъ, по словамъ приказа по в. в. 20 мрт. 1906 г., «явился примѣромъ самоотверженія, неустанной энергіи, истинныхъ знаній, искусства и высокой воинской доблести». Этотъ взглядъ, официально закрѣпленный, раздѣляется всѣми биографами К. Мало кто изъ соврем. рус. воен. и общественныхъ дѣятелей удостоивался такого множ-ва самыхъ лестн. отзывовъ и высокыхъ похвалъ, какъ К. Въ періодъ мира онъ рисуется прежде всего большимъ труженикомъ: работаетъ не только въ урочные часы, но сколько требуетъ дѣла,—по праздникамъ, по ночамъ. Большая личная скромность была причиной того, что всѣ его усиленные труды долго проходили незамѣченными, и только война ярко ихъ выдвинула. Строгій въ вопросахъ дисциплины, требовательный въ интересахъ дѣла, онъ проявлялъ въ отношеніи подчиненныхъ большую мягкость въ обращеніи и заботливость о ихъ нуждахъ. Такъ, еще въ бытность ком-ромъ роты, онъ устраивалъ для н. чиновъ ея, желавшихъ учиться грамотѣ, при-

ватныя занятія у себя на дому и велъ эти занятія очень успѣшно, а когда, назначенный ком-ромъ 20-го стрѣлк. п., плылъ съ полкомъ на пароходѣ въ Китай, то организовалъ въ пути солдат. бесѣды и лично объяснялъ солдатамъ исторію и значеніе мѣстъ, черезъ к-рыя проходилъ пароходъ. Боевая дѣят-сть К. началась въ П.-Артурѣ съ того момента, когда ген. Стессель, сохранивъ за собой общія обяз-ти к-данта, назначилъ его на должность нач-ка обороны всего сухопут. фронта кр-сти. Положеніе послѣдней въ это время было критическимъ: многія сооруженія еще не начинали строить, другія еще не б. окончены, а на вооруженіи сухопут. фронта стояло всего 8 ор. Но къ 20 фвр., когда г.-л. Стессель произвелъ объѣздъ кр-сти и общій осмотръ работъ, П.-Артуръ сталъ неизвестнымъ: это былъ уже укрѣпл. пунктъ, атака к-раго открытой силой была дѣломъ не легкимъ. «За 24 дня б. сдѣлано столько, сколько въ мирн. время не сдѣлали бы въ полгода. Глав. виновникомъ этой метаморфозы, — говоритъ офиціал. исторію войны, — душой ея былъ нач-къ 7-ой В.-Сибир. стрѣлк. бр-ды, г.-м. К., благодаря неутомим. энергіи и поразит. работоспособности к-раго удалось достигнуть блестящ. результатовъ въ такой коротк. срокъ». По словамъ той же исторіи, К. достигъ такого резул-та только тѣмъ, что онъ «просто ѣздилъ по кр-сти, указывалъ, что нужно сдѣлать, и заставлялъ дѣлать; нѣтъ одного матеріала — замѣняетъ его другимъ; нѣтъ наемн. рабочихъ — даетъ рабочихъ отъ войскъ; нѣтъ перевозоч. средствъ — отпускаетъ полков. двуколки; можетъ помочь ген. Стессель — идетъ къ нему; если можно достать что-либо у ком-ра порта — проситъ его; онъ не допускалъ никакихъ проволочекъ, выкаль въ каждую мелочь, а главное — неотступно слѣдилъ за всѣми работами, всѣхъ самъ подбодрялъ и подгонялъ». Наблюдая непосред-но за работами въ кр-сти, К. удѣлялъ много времени и вниманія и работамъ по укр-нію передов. Цзинь-чжоуской позиціи, ему не подчиненной, оказывая лицамъ, руководившимъ тамъ работами, громад. содѣйствіе присылкой нужныхъ матеріаловъ изъ П.-Артура и обсужденіемъ разл. вопросовъ на мѣстѣ. Посѣщая ежедневно крѣп. форты, К. разъяснялъ к-дантамъ ихъ прямыя обязанности, изъ коихъ первой была «никогда не сдавать фортъ». Первые 4 мѣс. войны прошли въ безостановоч. работахъ по усиленію кр-сти; въ концѣ апр. и началѣ мая начались первыя боев. столк-нія; 13 мая пала Цзинь-чжоуская позиція, а послѣдовавшая затѣмъ дѣйствія, вплоть до 17 іюля, сводились къ оборонѣ позиціи, занятой нашимъ передовымъ отрядомъ, по инициативѣ К., въ 19 верстахъ отъ П.-Артура. К. успѣвалъ не только слѣдить за работами по усовершен-нію оборонит. сооружений и ближайшихъ къ кр-сти передов. позицій (Дагушань), но и руководить дѣйствіями прав. фланга передов. отряда, куда б. высланы части изъ его д-зіи. Подъ его же вліяніемъ позиція передового отряда б. нами удержана послѣ боя 13 іюня, что дало возможность отсрочить осаду кр-сти еще на мѣсяць. 20 іюня здѣсь произошелъ успѣшный для насъ бой, въ к-ромъ К. лично руководилъ прав. флангомъ, выказавъ большое мужество, спокойствіе и распорядит-сть. 17 іюля началась осада кр-сти, и здѣсь изо дня въ день значеніе К. въ дѣлѣ обороны стало еще болѣе выясняться. Однимъ изъ первыхъ распоряже-

ній его было усиленіе г-зоновъ горъ Дагушаня и Угловой, упорной обороной к-рыхъ онъ надѣялся выиграть время. Неудачный бой 17 іюля на Волчьихъ горахъ произвелъ на г-зонѣ плохое впечатлѣніе. Желая разсѣять его, К. отдаетъ 23 іюля приказъ по войскамъ сухопут. обороны, въ к-ромъ въ самыхъ простыхъ выраженіяхъ разъясняетъ, что причиной нашей неудачи на Волчьихъ горахъ явилось прежде всего большое превосх-во въ силахъ непр-ля надъ нами: «Насъ было 17 т., а прот-къ — втрое сильнѣе, — у него было 50 т.; мы имѣли только полевую арт-рію, прот-къ же имѣлъ, кромѣ полевой, еще и осадную». Затѣмъ онъ указываетъ, что съ отходомъ къ кр-сти наше положеніе знач-но улучшилось, объясняетъ значеніе и силу фортовъ и долговрем. укр-ній, бетон. казематовъ, орудій крѣп. и мор. арт-ріи и даетъ указанія, какъ поступать при штурмѣ. «Никакой штурмъ, — заканчиваетъ К., — не м. б. страшнымъ, если мы рѣшимся до конца выполнить данную нами присягу». Бои за передов. позиціи начались въ концѣ іюля, а съ 6 авг. началось 1-е бомбард-ніе и затѣмъ произошелъ 1-й общій штурмъ кр-сти. К. проводилъ на позиціи цѣлые дни, лишь поздней ночью возвращался къ себѣ домой, а съ разсвѣтомъ уже снова объѣзжалъ войска. 8 авг. онъ провелъ весь день на сѣв. фронтѣ кр-сти, гдѣ положеніе было угрожающимъ, и лично руководилъ обороной укр-ній этого фронта. Къ веч. наступило сравнит. затишье, и г.-л. Стессель рѣшилъ имъ воспользоваться, чтобы пополнить ряды и запасы, о чемъ и сообщилъ запиской к-данту. Въ этой же запискѣ г.-л. Стессель писалъ: «Въ д. Паличжуанъ двинуты 2 роты и съ ними К. Его не надо посылать съ отдѣл. ротами. Потеря его незамѣнима». Не довольствуясь этимъ, г.-л. Стессель послалъ телефонограмму самому К. съ убѣдит. просьбой не ходить лично въ д. Паличжуанъ. Такое опасеніе за жизнь нач-ка сухопут. обороны говоритъ о томъ значеніи, к-рое имѣлъ К. для обороны кр-сти уже въ самомъ началѣ ея. Чрезвычайно характеренъ отвѣтъ К. на эту телефонограмму: «Въ телефонограммѣ, навѣрное, перепутали одно слово; надо читать — «я выслалъ 2 р.», а передали, вѣроятно, «я выѣзжаю». Я все время нахожусь, вслѣдствіе сильного арт. огня, въ блиндажѣ Кладбищенской импани». Блестяще отбитый 5-днев. штурмъ кр-сти сильно поднялъ духъ ея г-зона, и въ немъ утвердилась увѣренность въ конеч. удачѣ обороны. К. пользуется этимъ и быстро приводитъ въ исполненіе рядъ мѣръ, способствующихъ дальнѣйш. оборонѣ. Такъ, замѣтивъ въ предыдущ. бояхъ слабость орудій атакван. фронта, онъ рѣшаетъ усилить его за счетъ арт-ріи др. фронтовъ и, кромѣ того, проситъ ком-щаго эс-дрой о присылкѣ орудій съ судовъ; замѣтивъ больш. значеніе ручн. гранатъ при штурмѣ, онъ образуетъ особую команду изъ саперъ, моряковъ и арт-ристовъ, к-рая энергично взялась за изготовленіе такихъ гранатъ по нѣск. тыс. въ день; недостатокъ пулеметовъ заставилъ К. отыскать въ старомъ кит. арсеналѣ старыя орудія и приспособить ихъ въ качествѣ противотанковыхъ. По примѣру нач-ка и другіе стали изыскивать новые способы борьбы: кап. 26-го п. Шеметило предложилъ использовать запасъ ружей Манлихера, связывая ихъ по 5 въ одномъ станкѣ и образуя, т. обр., нѣчто вродѣ митральезы; онъ же предложилъ примѣнять силки въ каче-



ствѣ препятствій штурму; лейт. Подгурскій изобрѣлъ особую шаровую мину, скатывавшуюся къ непр-лю и производившую при взрывѣ большой эффектъ; одинъ воен. инж-ръ предложилъ примѣненіе к.-апрощ. работъ; саперъ Дебагорій-Мокріевичъ изобрѣлъ особую метат. гранату для освѣщенія мѣстности; поруч. Никольскій, кап. Гобято и др. примѣнили свои знанія для устройства метат. минъ и отливки арт. снарядовъ. Словомъ, работа закипѣла, и ко 2-му штурму въ снт. кр-сть встрѣтила яп-цевъ съ нов. силами и надеждами, и штурмъ на Высокую гору б. отбитъ. Духъ г-зона все подымался. Казалось, и самъ К. былъ спокоенъ и полонъ надеждъ на успѣхъ, но въ дѣйств-ности было не такъ: вѣсти, доходившія въ кр-сть о Манчжурской арміи, отступившей къ Тѣлину, а также медленное снаряженіе 2-ой Тихоокеан. эс-дры, съ одной стороны, а съ другой—малый запасъ въ кр-сти арт. снарядовъ, быстрое истощеніе жизн. запасовъ, развитіе болѣзней и, наконецъ, появленіе въ срединѣ снт. новыхъ грозныхъ враговъ въ видѣ 11-дм. гаубицъ, разрушавшихъ своды укр-ній съ одного попадания наводили К. на мысль, что выручки отъ ген Куропаткина или адм. Рождественскаго ждать нельзя, что японцы овладѣютъ кр-стью раньше, чѣмъ придетъ помощь. Капитуляціи К., вѣроятно, не допускалъ, и чтобы предупредить паденіе П.-Артура, а съ нимъ и захвата японцами всего Квантуна, онъ пришелъ къ мысли, что исходъ одинъ: заключеніе мира съ удержаніемъ за нами П.-Артура, а затѣмъ энергич. подготовка къ новой войнѣ. Рѣшивъ это, онъ 18 снт. пишетъ г.-л. Стесселю слѣд. замѣчат. письмо: «Въ наст. время, пока П.-Артуръ держится, наши неудачи на др. театрахъ войны нельзя еще считать особенно унизит-ными. Но если къ этимъ неудачамъ присоединится потеря П.-Артура и находящагося здѣсь флота, то въ сущности кампанія безвозвратно проиграна, и нашъ воен. неуспѣхъ принимаетъ унизит-ные для нашего госуд. достоинства размѣры. Рассчитывать на своеврем. выручку П.-Артура нашей арміей или флотомъ едва ли возможно. Единств. почетн. выходомъ изъ такого положенія является, поэтому, заключеніе теперь, до паденія П.-Артура, мирныхъ условій, к-рыя несомнѣнно можно (до паденія П.-Артура) установить не унизит-ными для народ. самолюбія. Очень вѣроятно, что Государю доносятъ о событіяхъ, освѣщая ихъ нѣсколько въ разрѣзъ съ дѣйств-ностью. Истинное, правдивое вѣрноподданническое донесеніе могло бы, м. б., устранить большую бѣду отъ нашей родины. Посему, какъ высшій представитель здѣсь госуд. власти и лицо, облеченное Царск. довѣріемъ, не признаете ли, ваше прев-ство, возможнымъ, шифрованной телеграммою на имя Его Вел-ва, донести объ истин. положеніи здѣсь, на Д. Востокѣ. Наст. письмо мною писано только въ виду пост. сердеч. отношенія вашего прев-ства ко мнѣ и моей глубокой увѣренности въ необходимости такого шага для блага родины». О существованіи этого письма въ кр-сти никто не зналъ, а К. попрежнему каждый день объѣзжалъ позиціи, во все самъ вникалъ и, видимо, былъ бодръ и бодрилъ другихъ. Никогда онъ не говорилъ о томъ, что выручка скоро придетъ, а когда его спрашивали прямо, совѣтовалъ надѣяться на самихъ себя. Не обманываясь самъ, онъ не вводилъ въ обманъ и своихъ подчиненныхъ и,

не открывая своихъ мыслей, чтобы не смущать слабыхъ, старался пробудить въ нихъ лучшія чувства любви къ родинѣ и исполненія своего долга. Съ этой цѣлью онъ отдалъ 25 снт. прекраснѣйшій приказъ: «Прошу нач-ковъ участковъ обратить вниманіе ротн. ком-ровъ и разъяснить н. чинамъ, что упорная оборона кр-сти, не щадя своей жизни, вызывается не только долгомъ присяги, но весьма важнымъ госуд. значеніемъ П.-Артура, какъ мѣста пребыванія намѣстника Е. И. В. на Д. Востокѣ. Упорная оборона до послѣд. капли крови, безъ всякой даже мысли о возм-сти сдачи въ плѣнъ, вызывается, сверхъ того тѣмъ, что японцы, предпочитая сами смерть сдачѣ въ плѣнъ, внѣ всякаго сомнѣнія, произведутъ въ случаѣ успѣха общее



Р. И. Кондратенко въ 1904 г.

истребленіе, не обращая ни малѣйш. вниманія ни на Красный Крестъ, ни на раны, ни на полъ и возрастъ, какъ это было ими сдѣлано въ 1894 г. при взятіи П.-Артура. Подтверженіемъ изложеннаго м. служить ихъ пост. стрѣльба ихъ по нашимъ санитарамъ и добиваніе нашихъ раненыхъ,—случай, к-рый имѣлъ мѣсто даже 22 снт. при времен. занятіи Сигнальной горы. Вслѣдствіе весьма важнаго значенія П.-Артура, не только Государь и вся наша родина съ напряженнымъ вниманіемъ слѣдятъ за ходомъ обороны, но и весь міръ заинтересованъ ею, а потому положимъ всѣ наши силы и нашу жизнь, чтобы оправдать довѣріе нашего обожаемаго Государя и достойно поддержать славу рус. оружія на Д. Востокѣ». Приказъ этотъ б. прочитанъ н. чинамъ на всѣхъ позиціяхъ и произвелъ на нихъ сильное впечатлѣніе. Духъ г-зона не только не падалъ, а все росъ. Между тѣмъ, подступы япон. траншей подходили къ фортамъ все ближе. Къ срединѣ окт. они по-

дошли ко рвамъ фортовъ, и съ этого момента защит-ки кр-сти отдѣлялись отъ враговъ лишь толщиной бр-вера и шириной рва. Такая близость требовала большого напряженія въ службѣ на укр-ніяхъ, а между тѣмъ, г-зонъ все уменьшался, запасы оскудѣвали, пища стала плохой, развивалась цынга, дизентерія и др. болѣзни. К. попрежнему каждый день бывалъ на фортахъ, бесѣдовалъ съ оф-рами, заходилъ въ блиндажи солдатъ и всѣми силами старался облегчить ихъ трудную службу. Особенно тяжело было раненымъ, для излеченія к-рыхъ требовалось хорошее питаніе. К. посылалъ улучшенную пищу изъ своихъ запасовъ. 15 нбр. начался штурмъ Высокой горы. Понимая, что паденіе ея прежде всего тягостно отзовется на судьбѣ нашей эс-дры въ гавани, К. прикладывалъ всѣ средства къ удержанію горы: онъ смѣнялъ уставшія части г-зона свѣжими и непрерывно присылалъ новые резервы. Когда же выяснилось, что г-зонъ потерялъ за 7 дн. около 5 т. бойцовъ, и что дальнѣйшая убыль отзовется вредно на общемъ успѣхѣ обороны, К. прекратилъ требованіе частей съ другихъ фронтовъ на усиленіе Высокой горы, и она б. уступлена японцамъ. Между тѣмъ, на фортахъ атакованнаго фронта японцы продолжали мин. работы подъ бр-верами фортовъ. Ожидая взрыва бр-веровъ, К. принималъ мѣры для упорн. обороны внутри фортовъ: во дворикахъ фортовъ б. построены траншеи съ препятствіями впереди, а г-зонъ ихъ усиленъ. 2 дкб. днемъ К. обѣзжалъ позиціи, а передъ вечеромъ рѣшилъ обѣхать запад. фронтъ кр-сти и уже садился на коня, какъ съ вост. фронта его извѣстили, что на ф. № 2 японцы вытѣсняютъ изъ галлерей за рвомъ форта стоявшихъ тамъ нашихъ стрѣлковъ. Онъ рѣшилъ ѣхать на фортъ, чтобы лично ознакомиться съ положеніемъ его. По-видимому, его прибытіе на фортъ б. замѣчено японцами, т. к. онъ, обходя фортъ, здоровался съ людьми, а тѣ ему громко отвѣчали. Едва онъ кончилъ осмотръ и вошелъ въ офицер. казематъ, какъ японцы начали обстрѣливать фортъ изъ 11-дм. гаубицъ. Было выпущено всего 10 снарядовъ и послѣдній изъ нихъ попалъ въ казематъ, разорвался внутри его и убилъ К. и 8 оф-ровъ. Его смерть произвела на г-зонъ потрясающее впечатлѣніе. Оно вполне отразилось въ приказѣ г.-л. Стесселя отъ 3 дкб. 1904 г.: «День 2 дкб. есть день печали для насъ, защитниковъ кр-сти. Въ 9 ч. в. на ф. № 2 убитъ бомбой нашъ герой, наша гордость — ком-щій 7-ой В.-Сиб. стрѣлк. д-зіей г.-м. К.». Дѣйств-но, помимо чисто воен. заслугъ въ дѣлѣ обороны, К. всѣ знали и любили какъ человѣка «съ сердцемъ необыкновенно мягкимъ», «безкорыстнаго, великодушнаго и самоотверженнаго», «своею душевною чистотой будившаго въ подчиненныхъ тѣ благородныя струны, к-рыя двигаютъ людей на великія дѣла». Всѣ знавшіе К., сталкивавшіеся съ нимъ въ разныя эпохи его жизни и дѣят-сти, прежде всего поражались его свойствами общечеловѣческими. Мягкость сердца, отзывчивость къ бѣдѣ и нуждамъ ближняго, — вотъ качества, замѣченныя въ К. еще въ бытность его ротн. ком-ромъ и красной нитью проходившія черезъ всю его жизнь. Какимъ К. б. капитаномъ, такимъ онъ и умеръ уже на скло-нѣ лѣтъ въ долж-сти нач-ка д-зіи. Мягкость, отзывчивость и гуманность не были показн. качествами его характера, демонстрировавшимися

ради популярности, а были ему дѣйств-но врождены, культивировались имъ, не заглохли до конца сего дней, а, наоборотъ, именно подъ конецъ проявились въ полн. объемѣ и справедливо создали въ памяти народа образъ «прекрасной души человѣка». На ряду съ этими чертами характера К., бросалась въ глаза простота въ обращеніи съ младшими и отсутствіе какого-либо подобострастія по отношенію къ старшимъ. Онъ не любилъ строго официал. отношеній и обращеній, часто замѣняя установленную форму простымъ письмомъ или запиской, въ к-рыхъ официал. титулованіе замѣнялось просто именемъ и отчествомъ, а сухая подпись смягчалась любезн. привѣтствіемъ. Но этотъ простой, дружескій тонъ съ подчиненными никогда не порождалъ никакой фамильярности со стороны младшихъ, а, наоборотъ, вселялъ въ нихъ особое къ нему почтеніе и любовь. Поэтому малѣйшее выраженное имъ желаніе принималось какъ приказаніе и исполнялось немедленно. Особенно любовно относился К. къ н. чинамъ. Всегда привѣтливый, онъ ободрялъ ихъ или добр. словомъ въ трудныя минуты или поощрялъ, награждая крестомъ лично тотчасъ послѣ боя, или вдохновлялъ собств. примѣрами. Т., напр., въ одномъ изъ боевъ на Зеленыхъ горахъ, когда нѣк-рыя наши роты подъ сильн. огнемъ прот-ка дрогнули и отошли, К. бросился впередъ, нѣск. словами вдохнулъ въ отступавшихъ мужество, увлекъ всѣхъ за собой и возвратилъ потерянную позицію. Но лишь кончился бой, онъ, сумѣвшій въ одно мгновеніе подчинить своей волѣ застывшую энергію, превратился снова въ добраго отца-ком-ра, отдыхающаго у одного костра со своими солдатами со словами: «Ну, ребята, теперь ложись и кури». Вслѣдствіе такого близкаго соприкос-нія съ н. чиномъ, жизнь и психологія солдата б. ему хорошо извѣстны. Вотъ почему въ серьез. моменты К. всегда являлся на позиціи, гдѣ шелъ бой, и во-время умѣлъ поддержать и нравств. и физич. силы солдата: во-время его наградить, ободрить и накормить. Относясь ко всѣмъ ровно, онъ съ самаго начала обороны способствовалъ сближенію разрозненныхъ частей г-зона и сумѣлъ направить всѣхъ къ одной дружной общей работѣ. Въ этомъ именно его величайшая заслуга и въ этомъ весь секретъ продолжительной и мужественной обороны. Моряки и сухопутные нашли въ немъ то звено, к-рое связало ихъ столь прочно, что въ окт. они уже окончательно слились. Онъ былъ тѣмъ цементомъ, к-рый спаялъ отдѣльныя частицы въ одно крѣпкое цѣлое. Образовался бетонъ нравственный, болѣе крѣпкій, чѣмъ бетонъ какихъ угодно фортовъ. И по мѣрѣ того, какъ японцы разрушали скелетъ крѣпости — ея укрѣпленія, въ ея тѣлѣ — гарнизонѣ — развивались прекраснѣйшія качества высок. духа доблести и самопожертвованія. Поистинѣ, укр-нія были скелетомъ кр-сти, г-зонъ — ея тѣломъ, а К. душой этого тѣла. И какъ только отлетѣла душа, стало разрушаться тѣло и одинъ за другимъ отпадали члены его. 4 дкб. ген. К. и убитые вмѣстѣ съ нимъ его сподвижники б. погребены на кладбищѣ у б-рей Плоскаго мыса, а кладбищу б. присвоено именоваіе «Романовскаго». По окончаніи войны гробъ съ тѣломъ К. б. перевезенъ черезъ Одессу въ Спб., гдѣ 25 снт. 1905 г. съ особо торжествен. церемоніей погребенъ на кладбищѣ Александро-



Генералъ-маіоръ  
П. М. Колюбакинъ.  
(См. т. XIII, стр. 60).



Генералъ-маіоръ  
Н. П. Колюбакинъ.  
(См. т. XIII, стр. 59).



Генералъ-лейтенантъ  
Б. М. Колюбакинъ.  
(См. т. XIII, стр. 59).



Генералъ отъ инфантеріи  
А. В. Комаровъ.  
(См. т. XIII, стр. 64).



Полковникъ  
В. В. Комаровъ.  
(См. т. XIII, стр. 64).



Генералъ-лейтенантъ  
Д. В. Комаровъ.  
(См. т. XIII, стр. 65).



Генералъ-адъютантъ  
К. В. Комаровъ.  
См. т. XIII, стр. 65).



Генералъ-адъютантъ  
гр. Е. О. Комаровскій.  
(См. т. XIII, стр. 64).



Генералъ отъ инфантеріи  
К. А. Кондратовичъ.  
(См. т. XIII, стр. 10Е).



Генераль-адъютантъ  
Н. В. Копытовъ.

(Т. XIII, стр. 171).



Генераль-лейтенантъ  
П. Я. Корниловъ.

(Т. XIII, стр. 195).



Генераль-адъютантъ  
Н. В. Корсаковъ.

(Т. XIII, стр. 233).



Генераль отъ артиллеріи  
А. И. Корсаковъ.

(Т. XIII, стр. 202).



Генераль-лейтенантъ  
Ф. К. Корфъ.

(Т. XIII, стр. 211).



Генераль-адъютантъ  
бар. А. Н. Корфъ.

(Т. XIII, стр. 209).



Генераль отъ инфантеріи  
А. И. Косичъ.

(Т. XIII, стр. 212).



Генераль-лейтенантъ  
В. Д. Коссинскій.

(Т. XIII, стр. 214).



Генераль-адъютантъ  
А. С. Костанда.

(Т. XIII, стр. 215).

Невской лавры. Для увѣковѣченія памяти К. въ войскахъ Государь Императоръ повелѣлъ: 25-му В.-Сиб. стрѣлк. п. именоваться впредь <25-мъ В.-Сиб. стрѣлк. г.-л. К. п.>. Затѣмъ одинъ изъ нашихъ новыхъ минныхъ кр-ровъ б. названъ именемъ покойнаго. Чинами инж. к-са б. собранъ капиталъ около 5 т. руб.,  $\frac{1}{100}$  сѣ к-раго выдаются въ видѣ преміи «имени г.-л. Р. И. К. и воен. инж-ровъ и оф-ровъ инж. войскъ защитниковъ П.-Артура» одному изъ оф-ровъ дополнит. курса Ник. инж. ак-міи за лучшій проектъ по фортификаціи. Спб. город. дума учредила 3 стипендіи имени К. въ мужск. классич. гимназіяхъ и реал. уч-щахъ, а также присвоила наим-ніе «въ память Р. И. К.» 5 город. начал. уч-щамъ. Общ-вомъ взаимопомощи степенанъ образована при Полоцк. кад. к-сѣ стипендіи имени Р. И. К., к-рая выдается по присужденію общаго собранія Вилен. отдѣла. Общ-во взаимопомощи приказчикамъ гор. Харькова также учредило стипендію имени Р. И. К. въ Харьков. торг. школѣ. Въ Спб. дамское общ-во основало пріютъ-школу въ память Р. И. К. для призрѣнія и приготовления малолѣт. дочерей недостат. оф-ровъ для поступленія въ институты и др. учебн. зав-нія. Памятники ген. К. поставлены: въ Спб., на кладбищѣ и въ Георгіев. залѣ Ник. инж. уч-ща, въ Сувалкахъ, въ 20-мъ стрѣлк. п. и въ Полоцкѣ, въ кад. к-сѣ. (*А. Г. Овчинниковъ*, Народный герой Р. И. К.; Боевое завѣщаніе К., «Воен. Голосъ» 1906 г. № 175; *В. Миткевичъ* и *Д. Дубенскій*, Р. И. Кондратенко, Спб., 1908; *А. Г. Овчинниковъ*, Письма Р. И. К. къ женѣ и брату, «Братск. помощь» 1906—07 гг.; Оборона Квантуна и П.-Артура, работа в.-истор. к-сіи, Спб., 1910).

**КОНДРАТОВИЧЪ, Кипріанъ Антоновичъ**, ген. шт. ген. отъ инф., участникъ рус.-яп. войны 1904—05 гг., род. въ 1858 г., образование получилъ во 2-мъ Константинов. воен. уч-щѣ и въ Ник. ак-міи ген. штаба; въ службу вступилъ въ 1875 г. вольноопредѣляющимся въ 105-й пѣх. Оренбург. п., въ 1878 г. произведенъ въ podpor-ки съ прикоманд-ніемъ къ л.-гв. Измайлов. п., находившемуся въ то время на театрѣ войны съ Турціей, въ 1879 г. переведенъ въ л.-гв. Егер. п., а въ 1884 г.—въ ген. штабъ, въ к-ромъ и проходилъ службу до 1901 г., когда за отличіе въ дѣлахъ съ китайцами въ 1900—01 гг. б. произв. въ г.-м., съ назначеніемъ ком-ромъ 2-ой бр-ды 30-ой пѣх. д-зіи. За боев. отличія при подавленіи боксер. возстанія 1900—01 гг. К. б. награжденъ также орд. св. Владиміра 3 ст. съ меч. Въ 1902 г. К. б. назн. въ распоряженіе ком-щаго войсками Квантун. обл. (потомъ намѣстника Е. И. В. на Д. Востокѣ), а въ 1904 г.—ком-щимъ 9-ю Вост.-Сиб. стрѣлк. бр-дою, развернутою затѣмъ въ д-зію, и съ нею, въ составѣ Южнаго отряда (ген. бар. Штакельберга), принялъ участіе во всѣхъ бояхъ рус.-яп. войны, начиная съ Вафангоу. Въ сраж. подъ Ляояномъ, состоя нач-комъ боев. участка на передов. ляоян. позиціяхъ у д. Фанцзятунъ, К. проявилъ большую распорядит-сть, личное мужество и умѣлое расходование силъ своего незначит. отряда и отбилъ рядъ бѣшен. атакъ превосход. въ силахъ прот-ка. Когда же вслѣдствіе громад. убиты людей въ д-зіи положеніе отряда стало критическимъ, К., по личной своей инициативѣ и вопреки приказанію ком-ра к-са, двинулъ ближайшія къ позиціи части корпус. резерва, лично направилъ ихъ на угрожаемые прот-комъ

пункты позиціи и тѣмъ отстоялъ позицію. За этотъ подвижъ К. б. награжденъ орд. св. Георгія 4 ст. Другими боев. наградами К. за эту кампанію, въ к-рой онъ б. ран., были: чинъ г.-л., зол. оружіе и орд. св. Станислава 1 ст. съ меч. и св. Анны 1 ст. съ меч. Въ 1907 г. К. б. назн. ком-ромъ II арм. к-са, въ 1908 г.—пом-комъ Туркестан. ген.-губ-ра и ком-щаго войсками округа, на каковой должности состоитъ и въ наст. время, а въ 1910 г. произведенъ въ ген. отъ инф. Перу К. принадлежит трудъ «Плевна и Гренадеры 28 нбр. 1887 г.» (Москва, 1887), за к-рый онъ удостоился Высоч. благодарности.

**КОНДУКТОРСКАЯ ШКОЛА ПРИ ГЛАВНОМЪ ИНЖЕНЕРНОМЪ УПРАВЛЕНІИ**, имѣетъ назначеніемъ готовить кондукторовъ инжен. к-са въ мѣстн. инж-ры (см. это слово) для исполненія обязанностей техниковъ въ воен. вѣд-вѣ, не требующихъ высшаго инж. образованія. Личн. составъ школы опредѣленъ особ. штатомъ; комплектъ обучающихся кондукторовъ—15 ч. Полный курсъ обученія 2 г.; пріемъ въ школу одинъ разъ въ 2 г. Предметы преподаванія указаны въ положеніи о школѣ, а объемъ программъ утверждается воен. мин-ромъ. Означенная школа образована въ 1895 г. (пр. по в. в. 1895 г. № 208) изъ существовавшихъ до этого времени подготовит. К. классовъ (пр. по в. в. 1881 г. № 21). До учрежденія же этихъ послѣднихъ, особаго учебн. зав-нія для подготовки мѣстн. инж-ровъ не было, и въ мѣстн. инж-ры производились, по выдержаніи особ. экзамена, инж. кондукторы.

**КОНДУКТОРЪ ИНЖЕНЕРНЫЙ**. См. Инженерные кондукторы.

**КОНДУКТОРЫ ВО ФЛОТѣ** (Warrant officers въ англ., Deck-Offiziere въ герм., Contre-maitres во франц. флотахъ), въ рус. воен. флотѣ ближайшіе помощники оф-ровъ-специалистовъ. Контингентъ К. комплектуется по экзамену, изъ н. чиновъ у.-офиц. званій, окончившихъ обязат. срокъ службы и зачисленныхъ въ кандидаты на званіе К.; къ испытаніямъ при содѣйствіи спец. командахъ, отрядахъ и школахъ допускаются н. чины отличн. поведенія по представленію нач-ва. Производятся К. на вакансіи на кораблѣ или въ берег. учрежденіи. На современ. больш. к-блѣ имѣются К. слѣд. спец-стей: старш. боцманъ, рулевой, сигнальный, телеграфный, арт-рійскій, гальванерный, электрикъ, минный, минно-машинный, машинный, кочегарный, и трюмный К., шхиперъ, старш. баталеръ и фельдшеръ, старшій минно-арт. и машинный содѣжатели. При берег. командахъ въ экипажахъ имѣются берег. боцмана К-скаго званія, назначаемые въ плаваніе только на учебн. суда въ качествѣ инструкторовъ. *Старш. боцманъ* (см. это)—ближайш. пом-къ старш. оф-ра к-бля, пользуется старш-вомъ среди корабел. К. *Сигнальный и рулевой* К.—пом-ки судов. штурмана, *Арт-рійскій* (см. Артиллерійскіе кондукторы), *гальванерный, электрикъ, минный и минно-машинный*, подчинены арт. и мин. оф-рамъ. *Машинный, кочегарный и трюмный* К. состоятъ въ распоряженіи старш. инж. механика и являются его пом-ками по управленію машинами, котлами, механизмами и трюмами; машин. К. допускается къ самост. управленію механизмами судовъ, имѣющихъ гл. машины не болѣе 2 т. инд. силъ; но на судахъ вооруж. ре-



зерва они м. и вообще замѣнять инж. мех-ковъ флота. *Старшій машин. содержатель* заботится объ имущ-вѣ по машин. части, ведетъ переписку и отчетность и непосред-но подчиненъ такъ же старш. мех-ку. *Машинно-арт. содержатель* вѣдаетъ мин., электр. и арт. имущ-вомъ и ведетъ отчетность и переписку. Наконецъ, *инженеръ*—содержатель всего прочаго корабел. имущ-ва и *боталеръ*—завѣдующій денеж. отчетностью и кормленіемъ команды, являются пом-ками судов. ревизора и подчинены непосред-но ему. К. на к-бляхъ размѣщаются на тѣхъ же основаніяхъ, какъ и оф-ры, но въ друг. части к-бля, обык-но въ носовой. Они имѣютъ отдѣл. каютъ-компанію, гдѣ обязаны имѣть общ. столъ. Въ воен. портахъ (Кронштадтѣ и Портѣ Импер. Александра III) К. имѣютъ берег. каютъ-компаніи, соотвѣтствующія офицер. мор. собраніямъ. На берегу К. разрѣшается посѣщать театры, ѣздить внутри вагоновъ к.-жел. и электрич. дорогъ. Съ начальствующими лицами К. сносятся доклады. записками на имя ближайш. нач-ка. Отпусками съ сохраненіемъ содержанія они пользуются въ ненавигац. время, ежегодно на 28 дн. или 1 разъ въ 2 г. на срокъ до 2 мѣс. По возм-ти, К. отводятся казен. кв-ры, семьямъ ихъ предоставляется право безплат. леченія въ мор. лечеб. зав-ніяхъ, при чемъ они состоятъ на офицер. довольствіи и помѣщаются въ отдѣльныхъ отъ н. чиновъ палатахъ, но отнюдь не съ оф-рами. К. также предоставляется право на полученіе пособій на воспитаніе дѣтей 10—17-лѣт. возраста, въ размѣрѣ отъ 30 до 60 р. въ г. на каждаго ребенка. Въ отношеніи подсудности К. сравнены съ об.-оф-рами флота, дисциплин. права, отвѣт-ность и налагаемая взысканія изложены въ книгахъ X, XVI, XVII и XVIII Св. Мор. Пост. Перемѣщеніе К. съ одного к-бля на другой допускается только какъ исключеніе въ случаяхъ крайн. необходимости. Содержаніе К.: 1) береговое жалованье (360 р. въ годъ для Балт. и Черн. морей, 480 р.—для Вост. океана и Касп. моря); 2) добавочное содержаніе за спец. званія (180 р.) и 3) морское довольствіе въ размѣрѣ 45 и 54 р. въ мѣс. для маш. К., самост-но управляющихъ машинами (45 р. во внутр. плаваніѣ, 54 р.—за гр-цей, на судахъ Сибир. ф-ліи, при Красновод. и Астрабад. мор. станціяхъ) и 30 и 37 р. 50 к. соотвѣт-но для проч. К. По выслугѣ К. въ этомъ званіи 5 л. къ основ. жалованью прибавляется 120 р., черезъ 10 л.—240 р. и черезъ 15 л.—260 р. въ г. Кромѣ того К. флота полагаются слѣд. денеж. выдачи: на обзаведеніе форм. платьемъ при производствѣ 100 и далѣе по 50 р. въ годъ; производный деньги въ размѣрѣ половины прогоновъ, полагаемыхъ об.-оф-ру; подъемныя—въ размѣрѣ отъ 62 р. 50 к. до половины соотвѣт-ныхъ денегъ, полагающихся колост. об.-оф-ру; пассажирскія—отъ 1 р. до 1 р. 25 к. золот. въ день и суточные—отъ 45 к. до 1/2-фн. стерл., смотря по мѣсту ком-ровки; караульныя—по 30 к. въ сутки; за каждое дежурство по обходамъ—1 р. 50 к. (Св. Мор. Пост.; Прик. по мор. вѣд. отъ 12 апр. 1903 г., № 64 и отъ 11 іюля 1909 г., № 182).

**КОНЕЦПОЛЬСКІЕ.** 1) **Александръ К.**, кн. Римск. имперіи, вел. польск. корон. хорунжій, сынъ Станислава К., род. въ 1620 г.; воен. службу началъ въ Голландіи. Въ 1644 г. К. сражался, подъ нач-вомъ отца, съ татарами при Охматовѣ, Томашполѣ и Константиновѣ. На

конвокаціон. сеймѣ 1648 г. онъ б. избранъ однимъ изъ трехъ вождей польск. войскъ противъ Б. Хмѣльницкаго. Отличаясь личной храбростью, К. неудачно дѣйствовалъ противъ Хмѣльницкаго и б. разбитъ при Корсунѣ (15 мая 1648 г.) и при Пилявахъ (6 авг. 1648 г.). Въ 1649 г. онъ б. осажденъ Хмѣльницкимъ въ Збаражѣ, мужест-но защищался, но вынужденъ б. сдаться. Въ 1651 г., въ сраж. при Берестечкѣ, командуя к-сомъ польск. войскъ, К. проявилъ больш. храбрость и довершилъ вызванное измѣной татар. хана пораженіе казаковъ. Не менѣе храбро сражался онъ и подъ Жванцемъ въ 1653 г. Во время польско-швед. войны 1655—60 гг. К. участвовалъ въ сраж. подъ Варшавой и Торунемъ. Ум. въ 1659 г.

2) **Станиславъ К.**, каштелянъ Краковскій и вел. корон. гетманъ польск. кор-ва, одинъ изъ извѣстнѣйшихъ полк-дцевъ своего времени, род. въ 1591 г. Въ 1609 г. участвовалъ въ осадѣ Смоленска, въ 1610 г.—въ походѣ Жолтѣвскаго на Москву, въ 1620 г. въ битвѣ подъ Цепорой, б. взятъ въ плѣнъ и отправленъ въ Константинополь, откуда возвратился въ 1623 г. Получивъ начальство надъ войсками въ Украинѣ, К. въ 1624—26 гг. нанесъ нѣск. пораженій крымск. татарамъ и подавилъ возстаніе Малорос. казаковъ. Получивъ въ награду старостство Ковельское, а затѣмъ санъ Сандомірскаго воеводы и, наконецъ, Краковскаго каштеляна, съ порученіемъ защищать южн. гр-цы Польши, К. въ 1627 г. б. вызванъ на с. противъ швед. войскъ Густава-Адольфа и нанесъ имъ пораженіе подъ Гомерштейномъ. Въ 1628 г. онъ осаждалъ Переяславль, въ к-ромъ заперлись возставшіе казаки, но потерпѣлъ пораженіе, лишился арт-ріи и обоза и отступилъ. Въ 1629 г. К. имѣлъ успѣхъ противъ шведовъ при Тишицахъ. Въ 1630 г. вторично осадилъ казаковъ въ Переяславль и снова б. разбитъ и потерялъ обозъ, а также ф-лію на Днѣпрѣ. Въ 1632 г. К. получилъ санъ вел. корон. гетмана. Въ 1633 г. нанесъ при Каменецъ-Подольскѣ пораженіе туркамъ и построилъ на Днѣпрѣ кр-сть Койдакъ для наблюденія за казаками. Въ 1637—38 гг. К. съ больш. жестокостью подавилъ возстаніе казаковъ. Остальн. годы своей жизни К. провелъ въ охранѣ Украины отъ турокъ и татаръ, к-рымъ нанесъ пораженіе при Охматовѣ въ 1644 г. Ум. въ 1646 г.

**КОНЕЦЪ**, мор. терминъ, означающій снасть небольш. длины. *Кореннымъ К.* всякой судовой снасти называется закрѣпленный, неподвижный К., а *ходовымъ* тотъ, за к-рый снасть «выбираютъ» или «травятъ».

**КОНИ (Кунео)**, небол. гор. въ южн. Пьемонтѣ, при слияніи рр. Стурѣ и Гессо, на ж. д. Туринъ—Вентимиле—Мондови. *Сраженіе 30 снт. 1744 г.* Въ австр. наслѣдств. войну (см. это) франко-испан. армія (26 т. ч.) инфанта Донъ-Филиппа и пр. Конти, овладѣвъ Кастель-Дельфино и Демонтомъ, 25 авг. 1744 г. осадила К., гдѣ заперся небол. австро-пьемонт. г-зонъ ген. Лейтрума. Желая оттянуть союзниковъ отъ К., сардин. король Карлъ-Эммануиль (24 т. ч.) отступилъ въ Салуцо, но союзники за нимъ не послѣдовали, а ограничились прикрытіемъ осады, занявъ позицію между Мадонна дель Ольмо и р. Грано. 13 снт. б. заложена 1-я парль; но осада подвигалась медленно, а безпрерыв. нападенія мѣстн. крестьянъ, тревожившихъ тылъ блокирующей арміи и захватывавшихъ продовольств. транс-ты, заставили выдѣлить для ох-

раны тыла до 12 б-новъ. Между тѣмъ, на вырчку кр-сти двигался Карль-Эммануиль, прибывшій къ Мадонна дель Ольмо 30-го. Получивъ извѣст.е о наступленіи австро-сардинцевъ и оставивъ часть войскъ для продолженія осад. работъ, пр. Конти сосредоточилъ остал. силы на заблаговр-но выбран. позиціи, расположивъ пѣхоту въ 2 линіи и оперевъ ея прав. флангъ въ Мадонна дель Ольмо, а лѣвый—въ прикрытую траншеями ферму Пика Пьетро. Кав-рія стала на лѣв. крылѣ. Король выдвинулъ къ Мадонна дель Ольмо больш. часть орудій и сосредоточилъ до 20 б-новъ пѣхоты, тогда какъ остал. б-ны выстроились въ одну линію вдоль дороги въ Вилла-Фалетту. Лѣвое крыло сардинцевъ, поддерживаемыхъ кроатами, завязало сраженіе у Мадонна дель Ольмо и овладѣло нѣск. фермами. Б-реи обѣихъ сторонъ открыли огонь, и въ 1 ч. дня сардинцы начали штурмъ Мадонна дель Ольмо. Къ угрожаемому пункту Конти направилъ резервы и послѣ ожесточ. боя успѣлъ отбѣить нѣск. атакъ, но за то атаки франко-исп. к-цы противъ лѣв. крыла сардинцевъ и попытка прорыва ихъ линіи позади дороги въ Вилла-Фалетту окончились неудачей. Съ небол. промежутками бой протянулся до наступленія ночи, когда подъ покровомъ темноты, король приказалъ начать отступление къ Мурадо. Потери сардинцевъ опредѣлились въ 4<sup>1</sup>/<sub>2</sub> т. уб. и ран., 3 ор. и 2 знамени. Союзники потеряли ок. 3<sup>1</sup>/<sub>2</sub> т. уб. и ран. Однако, побѣда союзниковъ не принесла той пользы, на к-рую они рассчитывали. Г-зонъ, руководимый мужественнымъ к-дантомъ, продолжалъ упорное сопротивленіе, окрестные крестьяне нападали на тылъ, а наступившая ненастная погода и разлитіе рѣкъ еще болѣе ухудшили положеніе, тѣмъ болѣе, что сардин. король 9 окт. успѣлъ подкрѣпить г-зонъ свѣжимъ отрядомъ. 22 окт. союзники сняли осаду и отступили на Савойю и Ниццу, потерявъ въ теченіе 57 дней осады 198 ч. уб. и 295 ран. (См. также Итальянскій походъ Суворова). (*L. Leger, Histoire de l'Autriche Hongrie; Bourgeois, Manuel historique de politique étrangère; Kriegsarchiv der österreichischen Erbfolgekrieg 1740 bis 1748, Wien, 1905*)

**КОНІЯ (Иконія)**, древнѣйш. гор. М. Азіи, въ бывшей персид. провинціи Фригіи, къ ю. отъ Лаодикеи. Въ эпоху діадоховъ и римск. владыч-ва былъ глав. гор. Ликаоніи; взятый въ 708 г. арабами вошелъ въ составъ халифата; съ 1080 по 1307 гг. былъ резиденціей сельджукск. султановъ (въ томъ числѣ Килиджъ-Арслана съ 1097 г.); 7 мая 1190 г. герм. имп-рь Фридрихъ I Барбарусса (см. Крестовые походы) разбилъ у К. сарацинъ и овладѣлъ городомъ; въ 1392 г. К. б. завоевана султаномъ Баязетомъ I, въ 1460 г.—Магометомъ II; съ 1473 г. оконч-но вошла въ составъ имперіи османовъ въ 1511 г. ею овладѣлъ султанъ Ахмедъ I, а 30 мая 1559 г. при К. султанъ Сулейманъ I нанесъ пораженіе Баязету. *Сраженіе 21 дкб. 1832 г.* между египет. войсками Ибрагима и тур. арміей Решидъ-Махмедъ-паши. Послѣ сдачи Ибрагиму К. 18 нбр. 1832 г. (см. Египетскотурецкія войны), егип. армія расположилась вокругъ города на зимн. кв-ры. Решидъ-паша, не взирая на сильную стужу и на занесенныя снѣгомъ дороги, началъ быстрое и энергич. наступленіе. Во время движенія съ глав. силами арміи (54 б-на, 28 эск., 160 ор. и ок. 20 т.

кон. иррегуляр. войскъ) онъ послалъ отрядъ черезъ горы къ занятой египтянами дер. Силахъ (въ 10 вер. отъ К.), дабы атаковать ихъ съ фланга, въ то время какъ армія начнетъ атаку съ фронта. Но этотъ отрядъ потерпѣлъ пораженіе при Холмсѣ, потерявъ одними плѣн. до 1.000 ч. и всѣ орудія. Несмотря на это, Решидъ-паша продолжалъ наступленіе, имѣя 44 т. ч. (егип. армія Ибрагима имѣла только 22 т. ч.). Когда армія Ибрагима встрѣтилась съ тур. войсками Решиды, день (21 дкб.) переходилъ уже въ сумерки. Решидъ приказалъ войскамъ построиться къ бою. Въ самомъ построеніи великій визирь допустилъ двѣ ошибки, к-рыя роков. образомъ повліяли на исходъ сраженія: онъ выстроилъ 4-лин. боев. порядокъ и когда, опасаясь охвата, захотѣлъ удлинить фронтъ этой громоздкой массы, то оказалось, что по недостатку мѣста лѣвое крыло не м. развернуться и, оставаясь въ густ. колоннахъ, какъ бы подставляло себя подъ непр. орудія, а кромѣ того, вмѣсто того, чтобы выдвинуть б-реи передъ фронтъ арміи, онъ расположилъ больш. часть арт-ріи (72 пуш. и 36гауб.) въ промежуткахъ б-новъ 1-ой линіи, почему снаряды не долетали до прот-ка. Правое тур. крыло Гагредина-паши примыкало къ горамъ, окружающимъ дер. Силахъ. За нимъ стояли 2 кон. п. Центръ Саадъ-паши стоялъ на Акшерской дорогѣ, а лѣв. крыло, подъ нач. самого Решиды, упиралось въ рядъ незначит. холмовъ. Поддержку его составляли 4 пп. кав-ріи. 2-ю линію составляла иррегуляр. к-ца Коръ-Ибрагима-паши. При появленіи турокъ египтяне, находившіеся въ поход. колоннахъ, быстро развернулись въ 4 линіи впереди К. по обѣимъ сторонамъ Акшерск. дороги, въ 1.000 ш. отъ непр. фронта, выдвинувъ изъ 1-ой линіи 32 ор., открывшихъ огонь по тур. арт-ріи. Для противодѣйствія обходу нѣск-ко выдвинутыхъ впередъ фланг. б-новъ 2-ой линіи б. построены въ каре. 3-я линія арміи Ибрагима состояла изъ 4 гвард. б-новъ, а за нею на больш. дорогѣ находилась резерв. арт-рія и 4 кон. пп. Крайнюю оконеч-ть прав. египет. крыла составляли легк. отряды бедуин. всадниковъ. Сраженіе открылось перестрѣлкой на прав. тур. крылѣ, продолжавшейся нѣск. часовъ безъ резул-та для обѣихъ сторонъ. Встрѣча тур. кав-ріи съ кон-цей Ибрагима привела къ ряду безсвяз. схватокъ и окончилась въ ничью. Наконецъ, Решидъ-паша съ иррегуляр. кав-ріей двинулся противъ центра египет. арміи, отдавъ приказаніе остал. к-цѣ атаковать фланги прот-ка, но въ этотъ моментъ Ибрагимъ съ гвард. б-нами и кав-ріей стремит-но атаковалъ лѣв. крыло турокъ, опрокинулъ его и въ разстр-вѣ отбросилъ на приближавшіяся войска велик. визиря, к-рыя, смятыя отступавшими, въ безпорядкѣ отошли назадъ. Кое-какъ устроивъ войска, Решидъ повелъ впередъ гвардію, но, несмотря на проявленное ею мужество, лѣв. крыло турокъ потерпѣло пораженіе. Решидъ-паша сдѣлалъ послѣд. попытку вырвать побѣду: въ 6 ч. в. во главѣ 600 ч. иррегуляр. кав-ріи онъ врѣзался въ ряды прот-ка, но, тяжело раненый, попался въ плѣнъ. Бѣгство турокъ стало общимъ; бедуины ихъ преслѣдовали до Акшера. Истери: у турокъ—3 т. уб. и ран., 9 т. плѣн. и 44 ор.; у египтянъ—2 т. уб. и ран. (*G. Bodart, Militärisches Kriegs-Lexikon; E. D. Driault, La Question d'Orient; Jonquière, Histoire de l'empire ottoman; Gonin, L'Égypte au dix-neuvième siècle; L. Brenier, L'Égypte de 1798 à 1900*).

**КОНКУРЫ (Concours Hippiques)**, состязанія въ преодоленіи препятствій на конѣ. Для коня необходима предварител. систематич. подготовка по преодоленію препятствій въ полѣ. Сущность ея заключается въ постепенности перехода отъ препятствій меньшихъ размѣровъ къ болѣе знач. Первонач. лошадь обучаютъ прыгать черезъ препятствія безъ всадника, на вольту, на кордѣ, шпринггартенѣ, подъ всадникомъ въ манежѣ, а затѣмъ черезъ естеств. препятствія въ полѣ. Главное заключается въ развитіи у коня глазомѣра. Правильность сложения коня, крѣпость ногъ, спины, сильная мускулатура, развитіе сухожилий, это все относительныя данныя для успѣшн. прыжка, глазомѣръ же нуженъ безусловно. Всѣ лошади берутъ барьеры лучше чѣмъ канавы, лишь потому, что канаву издали трудно различить, и коню труднѣе рассчитать прыжокъ. Извѣстн. спортсменъ и боев. ген. Розенбергъ говоритъ, что, «кто въ мирн. время первый на препятствіи, тотъ на войнѣ, при атакѣ, первый въ рядахъ непр-ля». Размѣры препятствій въ условіяхъ полев. службы кав. коня вообще достигаютъ въ выш. отъ 1 $\frac{1}{4}$  до 1 $\frac{1}{2}$  арш., а въ длину отъ 2 $\frac{1}{2}$  до 3 арш.; т. к. за послѣд. время. К. и у насъ, и за гр-цей, обратились въ модное конно-спортн. упражненіе, то размѣры препятствій стали далеко превосходить нормальные, доступные общей массѣ конск. состава, но лошади, побивающія рекорды на К., еще не устанавливаютъ тѣмъ самымъ всѣхъ необходимыхъ условій для успѣш. полев. работы строев. коня. Такое увлеченіе К. м. идти даже въ ущербъ остал. подготовкѣ кав. коня. Однако во и всадникъ, первенствующій лишь на К., еще не м. считаться въ полномъ смыслѣ ѣздокомъ-кавалеристомъ. Къ числу препятствій, принятыхъ у насъ при обученіи, необходимо добавить обученіе спуску и подъему съ крутизны. Въ Германіи для этого при манежахъ устраиваютъ рядъ дерев. вышекъ. На К. прыжки въ высоту достигали: въ 1900 г. бельг. оф-ръ Филиппо прыгнулъ 2 мтр., во Франціи оф-ръ Круссъ—2 м. 20 снт. Тотъ же Круссъ въ 1906 г. прыгнулъ 2 м. 36 снт. Въ Америкѣ одинъ ѣздокъ прыгнулъ 2 м. 44 снт. (мировой чемпионъ). На К. въ Англии франц. лейт. Харросъ прыгнулъ 2 м. 30 снт., и это за послѣд. время—рекордный прыжокъ. Изъ нашихъ ѣздоковъ-оф-ровъ за послѣд. время наиб. извѣстны: шт.-ротм. ф.-Эксе, ротм. Родзянко, пор. Плѣшковъ и пор. Иваненко. Изъ нихъ шт.-ротм. ф.-Эксе на междунар. К. въ Лондонѣ, по случаю коронац. торжествъ кор. Георга V (1911 г.) на строев. лошади изъ ремонта Кирасирскаго Его Вел. п. «Пикколо» выигралъ почетнѣйшій призъ—золот. кубокъ короля. Изъ наиб. замѣчат. К. слѣдуетъ отмѣтить междунар. К.-иппикъ въ г. Туринѣ въ 1902 г., устроенный зоотехническимъ общ-вомъ, задавшимъ цѣлью защищать всяк. рода животныхъ и вмѣстѣ съ тѣмъ содѣйствовать рационал. пользованію ими. Въ программу К. вошли: состязанія въ манеж. ѣздѣ, въ преодоленіи пяти подъ рядъ препятствій, расположенныхъ въ полѣ на простр-вѣ 800 мтр., въ одиночныхъ прыжкахъ въ вышину и въ ширину. Итал. кап. Каприлли (см. это слово), не имѣя собств. лошади, могущей быть записанной на состязаніе, преодолѣлъ «внѣ конкурса» барьеръ выш. въ 2 мтр. 8 снт., т.-е. ок. сажени. 11 рус. оф-ровъ, принимавшихъ участіе въ этомъ К., поднесли ему по подпискѣ между собою призъ. Послѣдній междунар. К.-иппикъ состоялся въ іюль 1912 г. въ Сток-

гольмѣ, и въ немъ приняло участіе 33 оф-ра. Въ числѣ 19-ти оч. серьез. препятствій были двойныя, что и не дало возм-сти ни одному участнику пройти чисто всѣ препятствія. Состязанія были одиночныя и групповыя. Особен. вниманіе обратили на себя русскіе и бельгійцы. Лучшими изъ рус. ѣздоковъ оказались Вел. Кн. Дмитрій Павловичъ (7-е мѣсто), корн. Загорскій (11-е мѣсто), пор. Плѣшковъ (12-е мѣсто). Въ общемъ, на 1-мъ мѣстѣ оказались шведы (22 ошибки), на 2-мъ—фр-зы (27 ошиб.) и на 3-мъ—германцы (40 ошиб.).

**КОННАЯ АРТИЛЛЕРІЯ.** Мысль о придачѣ арт-ріи конницѣ, впервые осуществленная въ XVII в., въ видѣ кон. пищальн. рати кн. Пожарскаго, полнѣе б. проведена Петромъ В., обратившимъ вниманіе на увеличеніе подвижности полев. арт-ріи («Скорое вожденіе пушекъ, однакоже съ доброю приладкою»). Въ сраж-хъ при Гуммельсгофѣ (1702 г.) и подъ Лѣсной (1708 г.) прислуга длин.  $\frac{1}{2}$ -пд. гаубицъ б. посажена на лошадей и придавалась какъ къ гѣхотѣ, такъ и къ драг. полкамъ; гаубицы эти имѣли длину ок. 10 клб., вѣсили ок. 44 пд. и стрѣляли разрыв. снарядами. Въ архивѣ л.-гв. Преображ. п. хранится указъ Петра В. «Объ уборѣ арт-ристовъ конными, о снабженіи ихъ сѣдлами, верхов. лошадьми и т. п.». Но Петръ не выдѣлилъ К. арт-ріи изъ общей массы полев. арт-ріи, не придавъ ей постоян. орг-заціи; по минованіи надобности у К. арт-ріи верхов. лошади отбирались. Успѣхи нашей к-цы въ 7-лѣт. войну б. приписаны въ Зап. Европѣ наличію при ней постоян. пушекъ, и это привело къ подражанію: въ 1759 г. впервые на Западѣ б. сформирована К. арт. рота изъ 10-ти 6-фн. пуш. въ Пруссіи, въ 1779 г. въ Австріи подъ назв. кавал. арт-ріи, а въ 1792 г. и во Франціи. У насъ, временно послѣ Петра В. утратившая свое значеніе, К. арт-рія возродилась вновь при Екатеринѣ II, получивъ самостоят. орг-зацію по инициативѣ гр. Платона Зубова, обратившаго вниманіе на идею Насл-ка Павла Петровича объ образованіи въ составѣ его гатчин. войскъ спец. артил. отряда для придачи его К. полкамъ, «чтобъ подать к-цѣ, въ обращеніяхъ своихъ быстро и стремит-но подвигающейся, такую же помощь, какую обык-ная (полевая) арт-рія подаетъ пѣхотѣ». Свое мнѣніе о значеніи К. арт-ріи гр. Зубовъ изложилъ въ докладѣ 23 снт. 1794 г. Имп-цѣ Екатеринѣ II. Основная мысль его заключалась въ необходимости имѣть въ Россіи подвиж. легк. арт-рію, к-рая м. бы предупредить непр-ля овладѣть постомъ, занять вышку, взять селеніе, замокъ, разорить мость и проч., когда малое замедленіе м. уничтожить успѣхъ предпріятія», заключая свое мнѣніе о значеніи К. арт-ріи для Россіи указаніемъ на особен. выгоды имѣть ее противъ непр-ля, обладающаго превосходною кав-ріею, каковыми тогда для насъ являлись турки, к-рые, «не терпя огнестрѣл. орудій, ни въ чемъ не имѣютъ превосх-ва передъ своими сосѣдями, какъ въ одной хорошей к-цѣ». 29 снт. докладъ гр. Зубова б. утверждень, и образованіе полев. К. арт-ріи б. поручено ген.-пор. Мелиссино; она б. сформирована изъ 5 к.-арт. ротъ при 14 ор. каждая—по 7 шт. 6-фн. пуш. и  $\frac{1}{4}$ -пуд. единороговъ, запряженныхъ четверикомъ и стрѣлявшихъ зарядомъ въ 2 фн.; вѣсъ—20 пд.; на каждое ор. полагалось по 2 зар. ящика. Исторію развитія орг-заціи нашей К. арт-ріи см. Артиллерія русская. К. арт-рія,

Государства.	О р г а н и з а ц и я .							Материал. часть.		Подвижность.				Могущество.					
	Общее число баталей.	Высшая соединенія.	Входятъ въ составъ:				Число зар. ящичковъ на б-рею.	Система и образецъ	Калбры въ дм.	Вѣсъ системы въ пуд.	Грузъ на 1 лошади въ пуд.		Нормы высшихъ аллюровъ (саж. въ мин.).		Нач. скорость въ фут.	Вѣсъ снаряда въ фунт.	Дальность выстрѣла (саж.).		
			въ мирное время.	въ военное время							Орудіе.	Зар. ящич.	Кон. арт-рія.	Кавалерія.			Листанціоннаго.	Ударнаго.	
Россия...	54	{ 2-батар. д-зіоны.	Кавал. дивизій.	54	—	—	6	12 (2*)	{ 3-дм. 1902 г.	3	102	17	16 1/2	203	2.10	1.750	16 1/4	2.600	3.000
Франція .	52	{ 2-батар. группы.	Артиллеріи корпуса.	16	—	36	4	12 (4)	{ 75-мм. 97 г.	2,95	107	17 1/2	20	160	16)-20	1.710	16 1/4	2.58	4.220
Германія.	42	{ 2-3-бат. отд-нія.	—	22	2	—	6	6 (0)	{ 77-мм. 96 г.	3,03	101	17	18	187	20)-200	1.520	16 1/2	2.350	3.750
Австрія..	16	{ 2-батар. д-зіоны.	Артиллеріи корпуса.	16	—	—	6	6 (2)	{ 87-мм. 75-96 гг.	3,42	103	17	22 1/2	175	171	1.413	16 1/3	1.760	1.730

\*) Число въ скобкахъ — количество зар. ящичковъ, находящихся въ упряжкѣ въ мирн. время.

увеличивая огневую силу кав-ріи, тѣмъ самымъ даетъ возм-сть ей рѣшать въ бою самостоят. задачи. Мнѣнія авторитетовъ воен. иск-ва о характерѣ и назначеніи К. арт-ріи м. б. сведены къ слѣд. 3 основ. пунктамъ: 1) К. арт-рія д. б. «кавалерійскія пушки» (ген. Лееръ), т. е. имѣть прекрас. конск. составъ, не уступающій такому въ к-цѣ, а по возм-сти и лучшей; 2) надо воспитывать ее въ чисто кав. духѣ: «каждый арт-ристъ по ловкости на конѣ и по отвалѣ, не знающій препонъ и колебаній, д. б. прежде всего кав-ристомъ», говорилъ М. И. Драгомировъ, и какъ слѣдствіе изъ этого, 3) необходима еще въ мирн. время тѣсная связь К. арт-ріи съ ея к-цею, т. к. только при условіи совмѣст. жизни и обученія въ К. арт-ріи м. выработываться духъ молодеч-ва, лихости и отваги. Поле дѣят-сти К. арт-ріи въ бою, по мнѣнію Наполеона I, то же, что и для к-цы. Состояніе соврем. К. арт-ріи въ 4 велик. европ. державахъ см. таблицу выше. (П. Потоцкій, Столѣтіе русской К. арт-ріи; Лееръ, Приклад. тактика, 1877; М. Драгомировъ, Учебникъ тактики; Langlois, Полев. арт-рія въ связи съ др. родами войска, 1896; Смысловскій, Соврем. полев. арт-рія, 1905; А. Нилусъ, Австрія матер. части арт-ріи, 1908; Гилленшмидтъ, К. арт-рія въ мирѣ и на войнѣ, 1901; Балкъ, Сравнит. таблицы, обработанныя и дополненыя, Старкомъ и Буйвѣдомъ, 1902; Hoffbauer, Schwebende Feldartillerie-Fragen, 1904; Kierron, Les méthodes de la guerre, t. II, 1902).

### КОННАЯ ПѢХОТА (конные стрѣлки).

Причиной возникновенія К. пѣхоты явилось стремленіе соединить стойкость и силу огня пѣхоты съ подвижностью кав-ріи. Впервые эта мысль осуществлена въ Россіи Петромъ В. въ драг. к-цѣ, к-рая б. вооружена ружьемъ со штыкомъ для дѣйствія въ спѣшен. строю. Но въ слѣдствіи эта идея заглохла и огнестр. оружіе, а также и связанный съ нимъ пѣхотный бой, б. забыты въ к-цѣ. Но во второй пол. XIX ст., когда возникла необходимость выдвигаемыхъ далеко впередъ передъ фронтомъ арміи кав. массы дѣлать болѣе самостоятельными, тогда пришлось всю к-цу вооружить дальноб. огнестр. оружіемъ; это, въ свою очередь, привело къ старой драг. идеѣ—всю к-цу сдѣлать пригодной для пѣх. боя. Однако, въ стрѣлк. бою лошади являются больш. стѣсненіемъ, а выдѣленіе коннодоу и охраненіе лошадей ограничиваетъ число ружей для боя. Поэтому примененіе к-цы

въ спѣшен. бою ограничиваютъ особо важн. случаями. Пробовали одно время придавать къ высш. кав. соединеніямъ легк. пѣхоту (стрѣлк. части въ Австріи и Россіи), однако, вскорѣ и отъ этого отказались. Короче говоря, отказались соединять два противоположныя требованія—подвижность и стойкость—въ одномъ родѣ войскъ, вслѣдствіе чего идея К. пѣхоты не нашла примененія въ европ. арміяхъ. Напротивъ того, въ колоніал. войскахъ, въ к-рыхъ своеобраз. условія жизни и мѣ-ти даютъ часто возм-сть формировать отряды хорошо подготовленныхъ для одиноч. боя стрѣлковъ на коняхъ (буры), К. пѣхота нашла благоприят. почву для распространенія. При такихъ условіяхъ европ. войскамъ, дѣйствовавшимъ въ колоніяхъ, пришлось, въ свою очередь, перейти къ подобнаго же рода форм-ніямъ, однако, по недостатку соотвѣствующаго матеріала лишь въ небольшомъ масштабѣ. При форм-ніи К. пѣхоты отказываются отъ спеціальной кав. подготовки, а при употребленіи ея—отъ кон. боя. Лошадь д. служить только какъ перевозоч. средство. Небольшія, но крѣпкія и выносливыя лошади въ цѣляхъ удобства перехода изъ пѣшаго въ кон. строй наиб. предпочтительны. Н. чины въ К. пѣхотѣ д. назначаться избранные изъ пѣхоты. У насъ идея К. пѣхоты получила осущ-леніе въ рус.-яп. войну въ видѣ к.-охотнич. командъ (см. эт о), формировавшихся на театрѣ войны. Въ Англии К. пѣхота входитъ въ составъ т. наз. экспедиц. арміи, предназначенной для операций внѣ предѣловъ отеч-ва; изъ 24 р. К. пѣхоты этой арміи—12 входятъ, по 2, въ составъ 6 полев. д-зіи, а 12—въ составъ 2-хъ кон. бр-дъ (mounted brigades), имѣющихъ по 2 кон. пѣх. б-на, по кав. п. и кон. б-реѣ; на эти бр-ды возлагается непосред. развѣдка и охраненіе передъ фронтомъ арміи, въ то время какъ дивиз. кав-рія употребляется на флангахъ. Т. обр., англ. К. пѣхота выполняетъ задачи, свойственныя болѣе кав-ріи. Что же касается метрополи, то существовавшая въ Англии милиц. к-ца юменри въ 1901 г. б. обращена въ кон. стрѣлковъ, к-рые (28 б-новъ) приняли участіе въ англо-бур. войнѣ. Германія имѣетъ К. пѣхоту въ колоніал. войскахъ въ Юж. Африкѣ; кромѣ того—кон. роту при вост.-азиат. отрядѣ и при 3-мъ мор. б-нѣ въ Кіаучау.—Буры, природные и неутомимые наѣзники и прекрасные стрѣлки, никогда въ бою не разставались съ лошадьми, но и никогда не дѣйствовали въ кон. строю, приобрѣта по пра-

ву названіе К. пѣхоты. Строй ихъ былъ исключ.-но разсыпной въ самыхъ шир. предѣлахъ, отъ рѣдк. цѣпи до густ. группъ включ.-но. Лошади располагались позади стрѣлковъ за закрытіями; онѣ б. настолько хорошо выучены, что спокойно стояли съ перекинутыми поводками. Англ.-не, столкнувшись съ бурами, боролись тѣмъ же оружіемъ, но ихъ форм-нія, не имѣя подходящаго матеріала, уступали непр-лю въ боев. кач-вахъ и въ сноровкахъ веденія боя. К. пѣхота никогда не м. замѣнить к-цу, п. ч. она садится на коня только для похода и въ кон. строю безпомощна противъ кав. атаки. Въ наст. время, съ развитіемъ техники, К. пѣхота въ культур. странахъ съ успѣхомъ м. б. замѣнена самокатчиками, а иногда будутъ пригодны для перевозки небол. частей пѣхоты и пулеметовъ и легкіе автомобили. (Литература въ ст. Англо-бурская война 1899—1902 гг.; II. Толкушкинъ, К. пѣхота по опыту англо-бурской войны, «Воен. Сб.» 1903 г., № 8).

### КОННЕВИЦЪ. См. Лейпцигъ.

**КОННЕТАБЛЬ**, первонач.-но должность завѣдующаго конюшными при дворѣ франц. королей, замѣщавшаяся изъ низш. придвор. служачихъ. Съ X в. К. пріобрѣтаютъ вліяніе на госуд. дѣла и при Генрихѣ I становятся первыми сановниками Франціи. Въ воен. время К. поручалось команд-іе всѣми вооруж. силами гос-тва, и въ командн. отношеніи онъ пользовался такою неогранич. властью, что даже король не м. вмѣшиваться въ упр-іе арміею и отдавать распоряженія безъ согласія К. Въ мирн. время К. представлялось первое мѣсто послѣ короля. Уничтоженіе долж-ти К. послѣдовало въ XVII в., при Людовикѣ XIII, и было резул-томъ политики герц. Ришелье, боровагося съ аристократіей путемъ уничтоженія высш. долж-тей, занимаемыхъ представителями аристократіи. Наполеонъ временно возстановилъ званіе К., назначивъ Людовика Бонапарта К. Франціи, а Вертье—вице-К., но послѣ паденія Наполеона званіе К. б. оконч.-но уничтожено.

### КОННИЦА. См. Кавалерія.

**КОННО-Артиллерійскія БАТАРЕИ**, въ числѣ 23-хъ, бывшія ранѣе отдѣльными, въ 1895 г. б. сведены въ 12 д-зіоновъ, по 2 б-рей въ каждомъ, кромѣ 8-го д-зіона, к-рый составленъ изъ одной К.-арт. и одной Донской казач. б-рей. Каждый д-зіонъ приданъ къ кав. д-зію, нач-ку к-рой ком-ръ д-зіона подчиняется съ правами ком-ра полка. Распределение К.-арт. б-рей по д-зіонамъ, кав. д-зіямъ, к-самъ и округамъ:

№ дивизионовъ.	№№ к. арт. батарей.	Квартира управления д-зіона.	№№ кав. д-зіоновъ.	Корпусъ.	Воен. о-гъ.
1	{ 1 2	г. Тверь	1	Гренад.	Московск.
2	{ 3 4	г. Сувалки	2	II	Виленск.
3	{ 5 6	г. Ковна	3	III.	Виленск.
4	{ 7 8	г. Бѣлостокъ	4	VІ	Варшавск
5	{ 9 10	г. Самара	5	XVI	Казанск.
6	{ 11 12	г. Млава	6	XV	Варшавск

№ дивизионовъ.	№№ к. арт. батарей.	Квартира управления д-зіона	№№ кав. д-зіоновъ.	Корпусъ.	Воен. о-гъ.
7	{ 13 14	г. Владиміръ-Вольскій	7	XIV	Варшавск.
8	{ 15 16 17	г. Кишиневъ	8	VI I	Одесск.
9	{ 16 17	г. Житомиръ	9	IX	Кіевск.
10	{ 20 22	г. Плоцкъ	15	XV	Варшавск.
11	{ 18 19	г. Дубно	11	XI	Кіевск.
12	{ 21 23	г. Варшава	14	XXIII	Варшавск.

Хронику каждой изъ К.-арт. б-рей см. въ хроникѣ к.-артиллерійскаго д-зіона, въ составъ к-раго она входитъ. Хронику казачьихъ батарей см. Казачья артиллерія.

### КОННО-ГОРНАЯ АРТИЛЛЕРІЯ. См. Горная артиллерія.

**\* КОННО-ГРЕНАДЕРСКІЙ, лейбъ-гвардіи, полкъ**, сформированъ 16 мая 1803 г. г.-ад. бар. Винцегероде, подъ названіемъ Одес. гусар. п., изъ эск-новъ, отчисленныхъ по 2 отъ Сумск., Изюмск., Ахтырск. и Мариупольск. гусар. пп., въ составѣ 2 б-новъ 5-ротн. состава. Полку б. дано старш-во съ 1651 г., со времени сформ-нія слободск. казач. пп., поступившихъ на образованіе гусар. пп., выдѣлившихъ эск-ны въ Одесск. гусар. п. 11 снт. 1803 г. вновь сформированный полкъ б. названъ уланскимъ Цес-ча Константина Павловича п. Въ 1805 г. п., въ составѣ к-са гр. Буксгевдена, принялъ участіе въ сраж. подъ Аустерлицемъ, потерявъ ком-ра, 28 оф-ровъ и 608 н. ч. Въ кампанію 1807 г. уланы принимали участіе въ пораженіи марш. Нея на р. Алле и въ преслѣд-ніи непр-ля до р. Пасарги. 1 іюня п. вытѣснилъ изъ Фридланда франц. гусаръ и саксон. драгунъ и, захвативъ въ плѣнъ 5 оф-ровъ и 56 н. ч., возстановилъ подъ огнемъ разрушенный мостъ. За сраж. при Фридландѣ 5 оф-ровъ полка получили орд. св. Георгія 4 ст., а 181 н. ч. — знаки отличія Воен. ордена. Въ 1808 г. 2-й б-нъ выступилъ въ Финляндію и находился по-эск-но въ дѣлахъ при Куопіо, Паскюле, Куортане, Сальми, Нью-Карлебу, Иденсальми и Пулькила. 12 дкб. 1809 г. 2-й б-нъ б. отчисленъ отъ улан. п. и образовалъ л.-гв. Драг. п., въ составѣ 5 эск-новъ и запас. полуэск-на, съ правами стар. гвардіи. Шефомъ п. б. назн. Цес-чъ Константинъ Павловичъ. 8 нбр. 1810 г. запас. полуэск-нъ б. упраздненъ. Въ Отеч. войну 4 эск-на полка б. назначены въ составъ 1-ой Запад. арміи и участвовали въ сраж-хъ при Вилькомірѣ, Островнѣ и Витебскѣ. 26 авг., при Бородинѣ, п. находился въ составѣ к-са Уварова и участвовалъ въ атакѣ лѣв. фланга фр-зовъ. Послѣ выступленія фр-зовъ изъ Москвы л.-драгуны преслѣдовали непр-ля и находились въ дѣлахъ при Бурцевѣ, Тарутинѣ, Мало-Ярославцѣ и при Красномъ. 5-й эск-нъ полка находился въ составѣ Своднаго гвард. кав. п. въ к-сѣ гр. Витгенштейна, участвовалъ въ сраж-хъ при Клястицахъ, Свольнѣ, Полоцкѣ, Чашникахъ и на берегахъ Березины. 27 дкб. 1812 г. п. б. переформированъ въ 6 дѣйств. и 1 запас. эск-нъ. 13 апр. 1813 г. за Отеч. войну полку б. пожалованы 3 Георг. штандарта съ надп.: «За отличіе при пораже-



ни и изгнаніи непр-ля изъ предѣловъ Россіи 1812 г.). Въ войну 1813 г. полкъ участвовалъ въ сраж-хъ при Люценѣ, Бауценѣ, Кульмѣ и Лейпцигѣ. 1 янв. 1814 г. л.-драгуны перешли Рейнъ и послѣ сраж. при д. Вильеръ б. назначены въ отрядъ ген. Дибича, высланный для связи съ Блюхеромъ. Съ 1 по 9 фвр. п. ежедневно былъ въ дѣлахъ съ непр-лемъ и участвовалъ во взятіи Сезана. 13 мрт., при Феръ-Шампенуазѣ, л.-драгуны 8 разъ ходили въ атаку и захватили 18 ор. За это сраж. полку б. пожалованы 30 авг. 1814 г. 22 Георг. трубы съ надп.: «За храбрость противъ непр-ля при Феръ-Шампенуазѣ 13 мрт. 1814 г.». 15 апр. 1828 г. 1 и 2-й д-зіоны выступили въ походъ противъ турокъ и, находясь въ составѣ войскъ осад. к-са Варны, участвовали въ сраж. при д. Гассанъ-Ларѣ и при Куртепе. Въ 1831 г. 1 и 3-й д-зіоны приняли участіе въ усмиреніи польск. мятежа и находились въ сраж-хъ при Рожанахъ, Якацѣ, Желткахъ и Рудкахъ и при штурмѣ Варшавы. 6 дкб. 1831 г., «въ ознаменованіе подвиговъ отлич. храбрости, оказанныхъ въ продолженіе войны съ польск. мятежниками», п. б. наименованъ л.-гв. К.-Грен-скимъ. 15 іюля 1831 г. скончался Цес-чъ Константинъ Павловичъ, и 14 окт. 1832 г. шефомъ п. б. назн. В. К. Михайлъ Николаевичъ. Въ 1838 г. полку б. пожалованы на штандартъ Андреев. ленты и скобы. 6 апр. 1836 г. изъ безсрочно-отпуски. н. ч. б. сформированъ 7-й запас. эск-нъ, а 25 янв. 1842 г. приказано имѣть кадръ и для 8-го запас. эск-на. Въ 1848 г. 7-й запас. эск-нъ б. названъ резервнымъ и сформированъ 8-й запас. эск-нъ. 27 іюня 1851 г., въ день празд-нія двухъвѣков. юбилея, полку б. пожалованы новые Георг. штандарты съ юбил. Андреев. лентами. Въ 1856 г. к.-грен-ры б. переформированы въ 4 дѣйств. и 1 резерв. эск-нъ. 29 дкб. 1863 г. рез. эск-нъ б. выдѣленъ изъ п. въ составъ гвард. рез. кав. бр-ды, но 2 дкб. 1864 г. снова присоединенъ къ п. и 27 іюля 1875 г. названъ запаснымъ. Въ 1869 г. въ команд-ніе полкомъ вступилъ І. В. Гурко (будущ. ген.-фельдм.), и его неутомимая 6-лѣт. работа надъ полев. подготовкой дала блестящіе резул-ты. Въ 1877 г. п. принялъ участіе въ войнѣ съ Турціей и, перейдя Дунай, содержалъ съ 6 по 16 окт. посты и разъѣзды по р. Видъ. 28 окт. кон.-грен-ры, находясь въ отрядѣ ген. Леонова, скрытно подошли къ г. Враца, занятому тур. пѣхотой (800 ч.), и подъ прикрытіемъ огня арт-ріи атаковали непр. ложементы. Дѣйствуя затѣмъ то въ конномъ, то въ пѣш. строю к.-грен-ры отгѣснили турокъ и заняли городъ. Послѣ перехода черезъ Балканы п. участвовалъ въ бою при Филипполѣ и при занятіи Адрианополя. 17 апр. 1878 г. полку б. пожалованы знаки на голов. уборы съ съ надп.: «За взятіе г. Врацы 28 окт. 1877 г.». 6 авг. 1883 г. п. приведенъ въ 6-эск. составъ, а запас. эск-нъ переформированъ въ отд-ніе кадръ гвард. кав. запаса. Изъ Высоч. особъ Шефами п. состояли: Цес-чъ Константинъ Павловичъ (съ 12 дкб. 1809 г. по 15 іюля 1831 г.) и В. К. Михайлъ Николаевичъ (съ 14 окт. 1832 г. по 5 дкб. 1909 г.). Нынѣ Шефомъ п. состоитъ Насл-къ Цес-чъ Вел. Кн. Алексѣй Николаевичъ (съ 13 іюля 1910 г.). Имп. Александръ II числился въ п. съ 17 апр. 1864 г. по 1 мрт. 1881 г. Полкъ имѣетъ слѣд. знаки отличія: 1) Георг. штандартъ съ надп.: «За отличіе при пораженіи и изгнаніи непр-ля изъ предѣловъ Россіи 1812 г.», съ Андреев. юбил. лентою; 2) 22 Георг.

трубы съ надп.: «За храбрость противъ непр-ля при Феръ-Шампенуазѣ 13 мрт. 1814 г.»; 3) знаки на голов. уборы съ надп.: «За взятіе г. Врацы 28 окт. 1877 г.». (*Дубасовъ*, Исторія л.-гв. К.-грен. п., Спб., 1903; *Люстерь*, Памятка К.-Грен-ра, 1893; *Виднэсъ*, Кратк. исторія л.-гв. К.-Грен. п., 1903).

**\* КОННО-ГРЕНАДЕРЫ**, отборные н. чины въ кав-ріи, предназначенные для бросанія ручн. гранатъ въ пѣш. строю, появились впервые во Франціи. Въ 1676 г. Людовикъ XIV учредилъ особ. команду К.-грен-ръ и причислилъ ихъ къ корол. гвардіи. Затѣмъ во всѣхъ полкахъ кав-ріи б. введены грен-ры, по 4 на роту. Примѣру Людовика XIV послѣдовали остал. европ. гос-тва, и къ нач. XVIII ст. во всѣхъ арміяхъ въ составѣ ротъ кав. пп. находились н. чины, обученные бросанію ручн. гранатъ. Съ развитіемъ огнестр. оружія значеніе ручн. гранатъ стало падать, и къ концу XVIII ст. К.-грен-ры постепенно исчезаютъ изъ кав-ріи зап.-европ. гос-твъ. Только одна Франція сохранила до 1830 г. 2 гв. К.-грен. пп., ничѣмъ не отличавшихся по своей орг-заціи отъ остал. кав-ріи. Въ Россіи К.-грен-ры появились при Петрѣ В.: въ 1704 г., по представленію фельдм. Огильви, во всѣхъ драг. пп. б. введены грен. роты, по одной на п. Въ кон. строю К.-грен-ры дѣйствовали, какъ и драгуны, но при спѣшиваніи поражали непр-ля ручн. гр-тами. Обмундир-ніе К.-грен-ръ отличалось особой грен. шапкой съ мѣдн. бляхой, на к-рой б. помѣщенъ гербъ полка, и грен. сумой, надѣтой на широкой перевязи черезъ плечо. Въ 1709 г. грен. роты б. отчислены отъ драг. пп. и составили 3 грен. пп. 10-ротн. состава: Роппа (13-й драг. Воен. ордена ген.-фельдм. гр. Миниха), Гаврила Кропотова (11-й драг. Рижскій и 12-й драг. Стародубовскій) и Андрея Кропотова (въ 1771 г. расформированъ). Роты, поступившія на сформ-ніе нов. грен. пп., сохранили связь со своими полками и, считаясь въ дальн. командировкѣ, получали все довольствіе изъ своихъ пп. Но къ концу царст-нія Петра В. связь эта совершенно исчезла. 10 мая 1725 г. грен. драг. пп. б. переименованы въ драг-скіе и всѣ пп. драгунъ приведены въ составъ 1 грен-ской и 9 драг. ротъ. 14 іюля 1731 г. Имп-ца Анна Іоанновна уничтожила, по представленію воин. к-сіи, грен. роты во всѣхъ пп. кав-ріи и приказала распределить грен-ръ поровну по ротамъ. 13 мая 1741 г. грен-ры б. снова выдѣлены изъ состава ротъ и образовали въ кажд. драг. п. отдѣл. грен. роту. 30 мрт. 1756 г., при реформ-ніи нашей к-цы, Каргопольскій, Нарв., Риж., Спб., Рязан. и Астраханскій (расформированъ въ 1775 г.) драг. пп. б. переформированы въ К.-грен-скіе и приведены въ составъ 10 р. съ арт. командой. Кромѣ того, во всѣхъ драг. пп. б. сформированы 2 грен. роты. При Имп. Петрѣ III К.-грен. пп. б. переименованы въ кирасирскіе, но повелѣніе это б. немедленно отмѣнено по вступленіи на престолъ Екатерины II. 14 янв. 1763 г. всѣ К.-грен-скіе пп. б. переименованы въ карабинерные, и грен. роты совершенно уничтожены во всѣхъ драг. пп., въ виду послѣдовавшей отмѣны бросанія ручн. гранатъ. 16 мая 1790 г. Малоросс. грен. п., по представленію Потемкина, б. наименованъ К.-грен. Воен. ордена п. Имп. Павелъ I, по вступленіи на престолъ, переименовалъ этотъ п. 29 нбр. 1796 г. въ кирасирскій. Въ царствованіе Имп. Николая I л.-гв. Драгунск. п. въ ознаменованіе отличной храбрости, оказанной въ

продолженіе войны съ польскими мятежниками, б. наименованъ 6 дкб. 1831 г. л.-гв. К.-грн. полкомъ (см. это). (*Марковъ*, Исторія конницы).

\* **КОННО-ЕГЕРЯ**, родъ легкой кав-ріи, предназначенный для развѣдыват. службы въ кон. и пѣш. строю. Представляя собою видоизмѣненіе драгунъ, К.-егеря существовали подъ разн. названіями у всѣхъ народовъ еще въ сред. вѣка. К.-егеря б. особенно распространены во Франціи въ концѣ XVIII и нач. XIX вв. Въ 1779 г. при Людовикѣ XVI б. сформировано 6 К.-егер. пп. При Наполеонѣ I число К.-егерей знач-но увеличилось, и франц. армія къ началу Отеч. войны считала въ своихъ рядахъ 31 К.-егер. п. Въ 1831 г. б. сформировано въ Африкѣ еще 2 К.-егер. пп. Въ наст. время во Франціи имѣется 24 К.-егер. пп., считая въ томъ числѣ 4 территор. пп. въ Африкѣ. К.-егеря существуютъ въ Испаніи, Португаліи, Швеціи и Бельгіи. Въ Россіи К.-егеря появились при Екаторинѣ II. 25 янв. 1788 г. во всѣхъ легкокон. пп. б. учреждены команды К.-егерей по 65 ч. Съ 31 янв. 1788 г. по 27 снт. 1789 г. такая же команда существовала при Екатеринослав. кирас. п. 6 июня 1789 г. Тверской и Переяслав. караб. пп. б. соединены съ Софійск. и Лубен. пп. и составили 2 К.-егер. пп. Въ этомъ же году Елизаветград. легкокон. п., послѣ присоединенія К.-егер. к-дѣ легко-кон. пп., б. наименованъ К.-егерскимъ. Въ 1790 г. изъ Таврич., Константиноград., Харьков. и Ахтыр. легкокон. пп. б. сформированы Павлоград. и Харьк. К.-егер. пп. Кромѣ того, изъ 6-хъ эск-новъ 8 караб. пп. малоросс. к-цы б. образованъ Киев. К.-егер. п. 25 снт. 1790 г. Павлоград. К.-егер. п. названъ Таврическимъ; затѣмъ въ 1792 г. Харьков. и Тверск. пп. б. переформированы въ карабинерный и легкоконный. Т. обр., къ концу царст-нія Екаторинны II въ рус. арміи состояло 4 К.-егер. пп. Имп. Павелъ 29 нбр. 1795 г. уничтожилъ эти полки, причѣмъ Елизаветград. п. б. переименованъ въ гусарскій, а Переяслав., Киев. и Тавричскій расформированы. Александръ I, по окончаніи Отеч. войны, восстановилъ К.-егерей: 17 дкб. 1812 г. Нѣжинскій, Чернигов., Арзамас., Лифлянд., Сѣвер., Переяслав., Тираспольск. и Дерптскій драг. пп. б. переименованы въ К.-егерскіе и составили 2 К.-егер. д-зіи. Затѣмъ, 3 апр. 1814 г. въ Версали изъ чиновъ арм. кав-ріи, особенно отличившихся въ Отеч. войну, б. сформированъ л.-гв. К.-Егер. п. 3 апр. 1833 г. арм. К.-егер. пп. б. расформированы на пополненіе проч. полковъ нашей кав-ріи, а л.-гв. К.-егер. п. б. наименованъ л.-гв. Драгунскимъ. Изъ существующихъ нынѣ кав. пп. К.-егерскими были л.-гв. Драгунскій (1814—33), 4-й улан. Харьковскій (1791—92), 3-й гусар. Елизаветградскій (1789—96), 12-й гусар. Ахтырскій (1791—92) и 17-й гусар. Черниговскій. Знаки отличія бывшихъ К.-егер. пп. въ наст. время сохраняются: 7 сереб. трубъ Сѣверск. к.-егер. п. за войну 1812 г.—во 2-мъ Л.-драг. Псковскомъ п.; 8 сереб. трубъ Дерптск. К.-егер. п. за Лейпцигъ и Феръ-Шампенуазъ—въ 4-мъ гусар. Мариупольскомъ и 4 Георг. трубы Лифлянд. К.-егер. п. за Шумлу въ 1810 г.—въ 14-мъ гус. Митавскомъ. (*Марковъ*, Исторія конницы; *Висковатовъ*, Историч. описаніе вооруженія и обмундир-нія рос. войскъ, тт. IV, VII, X, XIX).

**КОННОЗАВОДСТВО И КОНЕВОДСТВО**, у разл. народовъ въ прямой зависимости отъ степени ихъ культуры, существуютъ въ трехъ глав.

видахъ: 1) *дикое*, когда лошадямъ предоставляется размножаться и питаться совершенно свободно самимъ (въ Европѣ его нѣтъ); 2) *полудикое* или *косячное*, когда человекъ проявляетъ лишь первые проблески рационал. заботы къ улучшенію л-ди путемъ искусств. подбора производителей; оно осталось теперь лишь въ Россіи въ степн. мѣст-яхъ и 3) *культурное*, называемое иногда *ручнымъ*, доводящее искусств. подборъ до возмоз. соверш-ва, сообразно съ предназначеніемъ породы. Этотъ видъ является цѣлью коннозаводства, а первые два составляютъ виды коневодства. Конскіе заводы бываютъ государственные и частные. Кромѣ того, существуютъ заводск. конюшни и конскія депо, т.-е. случайные пункты. Заводы раздѣляются на чистокровные, полукровные, верховые, рысистые и т. д. Методы, принятые въ заводск. дѣлѣ: 1) чистое разведеніе или спариваніе въ предѣлахъ извѣст. группы (расы, рода, племени); 2) скрещиваніе или спариваніе разныхъ расъ (но одного вида); 3) разведеніе въ себѣ или спариваніе одного племени, образовавшагося посредствомъ скрещиванія (фамильное спар-ніе или спар-ніе въ предѣлахъ близк. родства) и 4) освѣженіе крови или прилитіе свѣжей крови той же расы. Начало частн. конск. заводовъ въ Россіи относится къ пол. XV ст., при вел. кн. Василии II (1425—62). Владѣльцы вотчинъ и помѣстій для обезпеченія л-дьями ратниковъ, выставляемыхъ ими въ воен. время, принуждены б. заводить въ своихъ обшир. помѣстьяхъ конск. заводы. Содержали ихъ также и монастыри. Возникновеніе госуд. конск. заводовъ относится къ концу XV ст. Въ царст-ніе Іоанна III подъ Москвою б. основанъ Хорошевскій царск. конск. заводъ; въ это же время появились госуд. конюшенныя слободы и б. учреждено «упр-ніе царск. конюшнями». Больш. любителемъ л-дей былъ Царь Алексѣй Михайловичъ, при к-ромъ въ царск. конюшняхъ насчитывалось до 50 тыс. головъ—для придвор. службы и частью для войска. Съ нашествіемъ монголовъ почти вездѣ въ Россіи мѣстн. породы л-дей подверглись истребленію, и только въ Новгородѣ и въ сѣв. областяхъ, к-рыхъ не коснулись монголы, они сохранились. Монголы, покоривъ Россію, привели съ собою огром. табуны л-дей персидской, арабской и др. азиат. породъ. Л-ди эти паслись въ табунахъ безъ присмотра, послѣдствіемъ чего явилась лошадь разл. смѣшан. степн. породъ. Образовались и широко распространились породы л-дей, способныя переносить всякія лишения въ уходѣ и въ довольствіи, ограничиваясь кругл. годъ поднож. кормомъ. До пол. XVIII ст. вся конск. промышл-сть находилась большею частью въ рукахъ татаръ. Несмотря на любовь нашихъ царей и вельможъ къ л-дьямъ, правильнаго к-заводства не существовало. Тѣмъ не менѣе, къ началу царст-нія Петра I колич-во придвор., монастыр. и бояр. конск. заводовъ знач-но увеличилось, въ особ-сти разрослось к-водство. Въ Малороссіи имѣлось до 60 тыс., а на Дону 20 тыс. готовыхъ для к-цы л-дей. Петръ В. рѣшилъ еще болѣе расширить к-заводство. Сформ-ніе регуляр. к-цы вызывало усовѣрш-нія конев. средствъ гос-тва. Въ 1712 г. Петромъ В. б. учреждены конск. заводы въ губ-хъ Казанск., Азов. и Киевской, а въ 1720 г. учрежденъ конск. заводъ въ Астрахани. Въ то же время, по приказанію Петра, б. приведено нѣск. эстон. клепперовъ въ Архангельскъ и



Конный егерь вл. 1788 г.



Конно-егерский офицер  
в 1788 г.



Кон.-егер. полковъ  
оф-ръ съ 1789 по 1792 г. и  
рядов. съ 1789 по 1796 г.



Конно-егерский офицер,  
съ 1792 по 1796 г.



Конно-егерский барабанщик,  
съ 1790 по 1796 г.



Рядовой л.-гв. Конно-Егерскаго  
полка, съ 1814 по 1816 г.



Ряд. л.-гв. Конно-  
Егер. полка,  
съ 1817 по 1819 г.



Шт.-оф-ръ и рядовой л.-г. Конно-  
Егерск. полка, съ 1823 по 1825 г.



Унт.-оф-ръ и об.-офицеръ л.-г.  
Конно-Егерскаго полка, 1825 г.



Конно-гренадерскій офицеръ  
(1756—60 гг.).



Гренадеръ Козловскаго  
мушкетер. полка  
(1797—1801 гг.).



Рядовой и трубачъ легко-кон-  
ныхъ полковъ (1786—96 гг.).



Оберъ-офицеръ легко-конныхъ  
полковъ (1786—96 гг.).



Оберъ-офицеръ легко-конныхъ  
полковъ въ арміи князя Потем-  
кина (1788—92 гг.).



Конно-гренадеръ 1840 г.  
(Съ рис. Верне).



Конные гренадеры 70-хъ гг. прошл.  
вѣка. (Рис. А. Вальда).



Рядовой л.-гв.  
Конно-Гренадерскаго полка.  
(Современ. форма).



Копейщикъ въ 1613 г.

Пермскую губ. для усовершенствования породы сельск. л-дей. Къ сожалѣнiю, послѣ кончины Петра развитие нашего к-заводства приостановилось. Только съ воцаренiемъ Анны Иоанновны оно стало вновь развиваться. Этимъ дѣломъ руководилъ фельдм. гр. Минихъ, и при содѣйствii Бирона, бывшаго страстн. любителемъ л-ди, заводы получили большое развитие. Жеребцы и кобылы для нихъ разл. кровей приобрѣтались за гр-цей, преимущественно въ Германii, за значит. деньги. Не довольствуясь учрежденiемъ казен. и частн. заводовъ, Минихъ устраивалъ войск. конск. заводы при полкахъ. Повелѣнiемъ Имп-цы для всего конюшен. дѣла б. учреждено особое конюшен. упр-нiе подъ названiемъ «конюшенной канцелярiи», для к-рой въ 1733 г. б. изданъ конюшен. регл-тъ. Въ конюшен. канц-рiи сосредоточивалось гл. упр-нiе всѣми конюшен. конторами, слободами, волостями и конск. дворц. заводами. Въ конюшен. канц-рiи велись заводск. описи жеребцовъ, кобылъ и приплода. Въ 1739 г. имѣлись заводы: Бронницкiй, Хорошевскiй, Гавриловскiй, Данилевскiй, Идиоровскiй, Всегодническiй, Скопинскiй, Павшинскiй, Бородинскiй, Шексовскiй и Пахранская конюшня. Постоян. войны XVIII ст. вызывали больш. потребность въ л-дяхъ, к-рая удовлетворялась, гл. обр., конскими наборами съ крестьянъ, горожанъ и духовенства. Наборы были крайне тягостны для населенiя и привели к-заводство въ упадокъ. Это сознавало и прав-ство. При Имп-цѣ Елисаветѣ Петровнѣ ремонтн-нiе л-дми начали производить покупкой. Послѣ этого у насъ стало быстро развиваться частн. к-заводство, такъ что къ 1750 г. считалось уже болѣе 20 частн. заводовъ. Развитие конск. заводовъ при Екатеринѣ II приняло еще большiе размѣры. Особенно славились заводы гр. Орлова-Чесменскаго, кн. Зубова и др. Павелъ I учредилъ въ 1796 г. при сенатѣ экспедицію госуд. заводовъ, к-рой б. предписано принять въ свое вѣдѣнiе всѣ конск. заводы вѣд-ва конюшен. конторы и оставшіеся в.-конск. заводы. Вслѣдъ за этимъ б. учреждены новые заводы для скрещиванiя жеребцовъ съ кобылами, приводимыми частн. владѣльцами съ цѣлью улучшенiя породы. Въ 1797 г. открыто 8 нов. заводовъ, 3 изъ к-рыхъ спец-но для ремонта кав-рiи. Продолжало развиваться при Имп. Павлѣ I и частное к-заводство (250 заводовъ). Война 1812 г. привела к-заводство къ упадку. Высоч. повелѣнiемъ Имп. Александра I въ 1819 г. всѣ казен. конск. заводы б. раздѣлены на 2 категорiи: придворные конск. заводы и в.-конск. заводы. Для наблюденiя и упр-нiя в.-конск. заводами б. учрежденъ особый пост. ком-тъ. В.-конск. заводы имѣли назначенiемъ обслуживать кав. части. Для укомпл-нiя в.-конск. заводовъ л-ди самыхъ разнообраз. породъ приобрѣтались на разн. частн. заводахъ въ Россii или выписывались изъ-за гр-цы. При Имп. Николаѣ I въ 1833 г. б. образованы госуд. конск. заводы изъ в.-конск. заводовъ; еще раньше, въ 1825 г. б. устроены «сводныя конюшни», а въ 1845 г. приобрѣтены б. прав-ствомъ 2 крупнѣйш. въ Россii конск. завода: Хрѣновской — гр. Орлова и Аннинскiй — гр. Ростопчина. Соединенiе этихъ породъ образовало извѣст. верхов. орлово-ростопчинскую породу, а съ переводомъ въ село Хрѣново Скопинск. разсадника Рязан. губ. образовался Чесменскiй разсадникъ верхов. лошадей. Отличіе госуд. заводовъ отъ в.-конск. состояло въ томъ, что ими уже не ремонтн-

ровались полки, а всѣ л-ди употреблялись исключительно на улучшенiе породъ. Имп. Николай I повелѣлъ учредить для завѣд-нiя госуд. к-заводствомъ особое вѣд-во подъ названiемъ «управленiе госуд. к-заводствомъ». Послѣ Крымск. кампанiи, съ измѣненiемъ экономич. строя нашего гос-тва и съ сокращенiемъ кав-рiи, к-завод. дѣят-сть упала. Въ 1859 г. упр-нiе госуд. к-заводствомъ переименовывалось въ «глав. упр-нiе госуд. к-заводствомъ», а въ 1874 г. вновь именуется упр-нiемъ гос. к-заводства и причисляется къ мин-ству госуд. имущ-въ. Въ 1881 г. въ упр-нiе к-заводствомъ вступаетъ гр. И. И. Воронцовъ-Дашковъ, и опять возстановляется самостоятельное (внѣ-вѣдомственное) гл. упр-нiе госуд. к-заводствомъ. Съ этого времени наше к-заводство вновь возрождается. Гр. Воронцовъ-Дашковъ поставилъ цѣлью привести отеч. к-заводство въ такое состоянiе, чтобы, помимо удовлетворенiя потребностей въ хорош. л-дяхъ для сельск. хозяйства, армii и город. обывателей, Россiя м. бы отправлять и за гр-цу контингентъ цѣл. лошадей, соотв-но ея естеств. благопріятнымъ к-водству условіямъ. Признанiе госп-ва въ к-завод. дѣлѣ чистой англ. крови и реорг-зація приливомъ ея состава верхов. заводовъ, кромѣ гл. пониманiя этой мѣры, требовало большой настойч-сти и энергii, гл. обр., потому, что тогда еще жило увлеченiе ростопчинской, орлов. и араб. породами. Подспорьемъ для достиженiя этой цѣли сл; жило поощренiе скакового и рысистаго спорта, безъ к-рыхъ немисливо никакое культур. к-заводство, а также премированiе л-дей на выставкахъ. Госуд. конск. заводы и заводск. конюшни д. б. стремиться стать дѣйствит-ными образцами для частн. заводовъ. Спец-ною жэ цѣлью этихъ конск. учреждений ставилась выработка чист. типовъ. Въ наст. время Глав. упр-нiе госуд. К. вырабатываетъ обширный планъ улучшенiя К., рассчитанный на періодъ въ 25 лѣтъ. Однимъ изъ ближайш. мѣропріятiй вѣд-ва будетъ точное раздѣленiе Россii на коннозаводскіе районы, для разведенiя въ каждомъ изъ нихъ той породы л-дей, к-рая соотвѣтствуетъ мѣстн. климатич., почвен., сельско-хозайств. и пр. условіямъ. Съ этой цѣлью вѣд-во предполагаетъ пересмотрѣть распредѣленiе Имперii на коннозаводческіе округа, согласовать мѣропріятiя мѣстныхъ органовъ самоуправленiя и открыть возможность частн. К. въ Европ. Россii, при содѣйствii со стороны казны, производить въ будущемъ количество л-дей, требующееся для ремонта регуляр. кав-рiи, взаменъ той части ремонта, к-рую даетъ нынѣ Задонское К. Теперь наше госуд. к-заводство состоитъ изъ заводовъ, заводск. конюшенъ и случн. пунктовъ. А) Г о с у д а р с т в е н н ы е з а в о д ы: 1) *Хрѣновской* — въ 2 вер. отъ ст. Хрѣновой Харьковской-Балашевской ж. д., состоитъ изъ отд-нiй рысистаго и тяжеловозно-рабоч. сорта; 2) *Державскiй* — въ 49 вер. отъ ст. Чертково Ю.-Вост. ж. д., состоитъ изъ отд-нiй чистокровнаго англійскаго и арабскаго полукровнаго; 3) *Стрѣлецкiй* — въ 17 вер. отъ ст. Чертково Ю.-Вост. ж. д., состоитъ изъ отд-нiй чистокровнаго англійскаго, полукровнаго англійскаго и чистострѣлецкаго (арабскаго); 4) *Ново-Александровскiй* — въ 71 вер. отъ ст. Чертково Ю.-Вост. ж. д., Харьк. губ., состоитъ изъ отд-нiй: чистокровнаго англійскаго и полукровнаго англійскаго; 5) *Ливаревскiй* — въ 34 вер. отъ ст. Чертково Ю.-Вост. ж. д., Харьк.



губ., состоитъ изъ отд-ній чистокров. англійскаго, полукров. англійскаго и орлово-ростопчинскаго; 6) *Яновскій* — въ 21½ вер. отъ ст. Бѣлы Привисл. ж. д., Сѣдлец. губ., состоитъ изъ одного чистокр. отд-нія В) Заводскія госуд. конюшни: 1) *Астраханская* — въ с. Элиста, Чернояр. у., Астрах. губ.; 2) *Виленская* — въ г. Вильнѣ; 3) *Владимирская* — Гавриловск. посадъ, Суздальск. у., Владимір. г.; 4) *Вологодская* — въ 25 вер. отъ г. Вологды, с. Спасское Уркино; 5) *Волынская* — Житомир. у., Волын. г.; 6) *Вятская* — г. Вятка; 7) *Донская* — ст. Великокняжеская, Донской области; 8) *Екатеринославская* — хут. Шадровка, Павлоградск. у., Екатер. г.; 9) *Елисаветградская* — Елисаветградъ, Херсон. г.; 10) *Казанская* — г. Казань; 11) *Каменецъ-Подольская* — Подольск. губ. и у., мызы Балина; 12) *Кіевская* — с. Волоскъ-Лихеринцъ, Бердичев. у., Кіевск. г.; 13) *Курская* — г. Курскъ; 14) *Кустанайская*, съ разсадникомъ киргиз. лошадей — въ Кустанаѣ Тургайск. области; 15) *Лифляндская* — въ Ригѣ; 16) *Московская* — г. Москва; 17) *Оренбургская*, съ разсадникомъ киргиз. лошадей — г. Оренбургъ; 18) *Орловская* — въ г. Орловѣ; 19) *Пензенская* — въ с. Прокозна, Мокшан. у., Пензенск. г.; 20) *Полтавская* — г. Полтава; 21) *Починковская* — въ Починкахъ, Лукоянов. у., Нижегород. г.; 22) *Рязанская* — въ с. Стенькино, Ряз. у. и губ.; 23) *Самарская* — г. Самара; 24) *Саратовская* — г. Саратовъ; 25) *Симбирская* — г. Симбирскъ; 26) *Смоленская* — г. Смоленскъ; 27) *Таврическая* — г. Симферополь; 28) *Тамбовская* — г. Тамбовъ; 29) *Тверская* — г. Тверь; 30) *Терская* — близъ с. Амабово, Терской обл., Нальчикскаго окр.; 31) *Тифлисская* — Тифлисъ; 32) *Томская* — г. Томскъ; 33) *Тульская* — г. Тула; 34) *Тургайская* — урочище Истоа-Уткуль, Актюбинск. у., Тургайск. обл.; 35) *Уфимская* — г. Уфа; 36) *Харьковская* — г. Харьковъ; 37) *Хрѣновская* — въ с. Хрѣновомъ, Бобровск. у., Воронеж. г.; 38) *Черниговская* — въ с. Давжико, Чернигов. губ.; 39) *Яновская* — Сѣдлецк. губ., Константинов. у., Косая Янова; 40) *Ярославская* — с. Петровское-Рыбинское, Ярославск. г.; 41) *С.-Петербургская аукционная конюшня* — Спб. Съ 1-го іюля 1912 г. вновь открыты заводск. конюшни: 1) Забайкальская — г. Чита; 2) Сырдарьинская — въ г. Аулиеата, Сырдарьин. обл. В) Случные пункты: 1) *Ефремовскій* отдѣл. случн. п. — Донск. обл., с. Ефремово; 2) *Псковскій* отдѣл. случн. п. — Псковъ; 3) *Пржевальскій* отдѣл. случн. п. — г. Пржевальскъ, Семирѣч. обл.; 4) *Ставропольскій* случн. п. — въ Ставроп. губ. Кромѣ завод. л-дей нашихъ госуд. и частн. заводоу, въ Россіи существуютъ еще породы туземныхъ лошадей: киргизскихъ, калмыцкихъ, башкирскихъ, кабардинскихъ и донскихъ. Къ типу туземн. степной л-ди принадлежатъ также забайкальская, амурская и минусинская породы. Всѣ эти породы находятся теперь въ переход. состояніи отъ дикаго къ болѣе правил. культурн. к-заводству. Особенно сильно въ наст. время стало развиваться к-заводство и к-водство Кавказа и Закасп. края. Тамъ зарождается нов. видъ дворнаго к-водства, к-рый даетъ Зап. Европѣ прекрасн. служилыхъ коней для арміи уже десятки лѣтъ. — *Иностранное к-заводство. Англійское к-заводство* д. б. поставлено во главѣ другихъ. Плодородная почва доставляетъ богатая пастбища и обильн. кормъ. Умѣрен. тепл. климатъ способствуетъ правил. развитію л-дей, а любовь къ нимъ и къ конск. спорту поддержи-

ваетъ стремленіе къ улучшенію породъ и приспособленію къ той или другой практич. цѣли. Первые истор. свѣдѣнія о л-дяхъ Англии относятся еще ко времени похода Цезаря въ Великобританію, т.-е къ 55 г. до Р. Х. Англ. л-ди того времени были небольш. роста, но крѣпкія и быстроногія. Л-ди болѣе крупн. сорта б. ввезены въ Англію гораздо позже изъ Голландіи, Германіи, Нормандіи и Испаніи. Страсть англ-нъ къ скачкамъ заставила ихъ обратить вниманіе на вост. л-дей, чтобы развить больш. быстроту въ своей породѣ. Въ эпоху, непосредно предшествующую созданію чистокр. англ. породы, приливъ л-дей вост. происхожденія сталъ непрерывнымъ и продолжался до тѣхъ поръ, пока англ-намъ не удалось при помощи ихъ вывести свою собственную, теперь знаменитую, чистокр. англ. л-дь (см. Лошадь). Число л-дей въ Великобританіи въ наст. время достигаетъ 3 милл. Во Франціи общая цифра л-дей (съ Алжиріей) доходитъ до 3 милл. съ лишнимъ. Т. обр., по количеству л-дей Франція находится въ такомъ же положеніи, какъ и Великобританія. Но въ Англии всѣ классы общ-ва любятъ л-дей, во Франціи же къ л-дямъ вообще относятся холодно. Любителей л-дей тамъ нѣтъ, знатоковъ немного. Отсюда и та разница, к-рая существуетъ между системами к-заводства въ Англии и во Франціи. Въ Англии все к-заводство находится въ рукахъ частн. лицъ. Во Франціи оно почти невозможно безъ дѣят. участія прав-ства и направляется центр. госуд. упр-ніемъ, к-рое стремится къ созданію не отдѣл. спец. л-дей, а цѣл. группъ или семействъ л-дей. Этимъ франц. к-заводство рѣзко отличается отъ англійскаго и этимъ обуславливается тотъ фактъ, что въ Англии, подъ вліяніемъ излишн. индивидуальности, старин. породы исчезаютъ, за исключ. чистокровной, а новыя не создаются, во Франціи же не только сохранились нѣк-рыя прежнія породы, но уже положено начало для образованія новыхъ. Если сравнить отдѣл. л-дей, то преимущ-во, конечно, на сторонѣ Англии, но въ общемъ, франц. система, казалось бы, д. б. прочнѣе. Исторія к-водства во Франціи разработана оч. мало. Самое замѣтное вліяніе на судьбу его оказали два событія: нашествіе мавровъ на ю. Франціи въ нач. VIII в. и завоеваніе норманами сѣвера Франціи въ концѣ IX и нач. X вв. Мавры оставили на югѣ Франціи значит. колич-во л-дей вост. происхожденія. Норманы ввели съ собою на с. Франціи л-дей болѣе крупн. запад. типа и основали заводы въ окрестяхъ Руана, Кана и Байе. Этими событіями опредѣлилось различіе въ к-водствѣ сѣвера и юга Франціи, существующее и по сіе время. Въ феод. время к-водство во Франціи процвѣтало, но продолжавшіяся въ теченіе 3 вѣковъ войны д. б. произвести перероротъ въ немъ въ смыслѣ смѣшенія, перерожденія и уничтоженія лошадин. породъ. Опустошит. войны Людовика XIV и его преемниковъ вплоть до послѣд. фр.-прус. войны периодически уничтожали наиб. годн. л-дей, и замѣнять ихъ приходилось покупкою въ Германіи, Даніи, Бельгіи и Англии. Наиболѣе прочн. основаніе участію гос-тва въ к-заводствѣ страны б. положено Кольберомъ въ 1665 г. При немъ же б. учреждены госуд. случныя конюшни (depots d'étalons). Въ концѣ царст-нія Людовика XV б. основанъ первый госуд. заводъ въ Ле-Пенѣ (Le Pin) въ Нормандіи въ 1714 г., а затѣмъ, въ 1763 г. въ Помпадурѣ (въ Лимузинѣ) и въ Розье-

ри, близъ Нанси, въ 1766 г. Революція уничтожила все это и остановила дальнѣйш. успѣхи к-заводства. Наполеонъ I декретомъ 4 іюля 1806 г. создалъ вновь полную орг-зацію к-заводства, к-рая въ существ. чертахъ сохранилась и по сіе время. Больше всего для к-заводства сдѣлано Наполеономъ III и наст. республик. прав-ствомъ. Во Франціи упр-ніе госуд. К. состоитъ при мин-ствѣ земледѣлія. При Наполеонѣ III оно б. въ вѣдѣніи мин-ства двора. Вся Франція въ к-завод. отношеніи раздѣлена на 6 областей. Гос-тво содержитъ на свой счетъ конск. заводъ въ Помпадурѣ и 21 случайную конюшню, соотвѣт-но к-рымъ области раздѣлены на 22 округа. Каждый округъ ежегодно подраздѣляется на нѣск. станцій, куда жеребцы приводятся изъ случн. конюшенъ для польз-нія частн. заводчиками. Ежегод. цифра госуд. случн. жеребцовъ доходитъ до 3 т. Изъ конск. породъ Франціи отличаются: чистокр. англійскія, чистопородныя арабскія (производители изъ Сиріи), англо-араб. булонскія (тяжеловозы), першероны (изъ мѣс-ти Регше въ департ-тѣ Орны, Еры и Луары). Кроме того, извѣстны франц. рысаки, порода к-рыхъ ведется еще съ 30-хъ гг. XIX в. Рѣзвость франц. рысаковъ ниже рѣзвости американскихъ и русскихъ. Въ Германіи болѣе 4 милл. л-дей. По климату и почвен. условіямъ Германія менѣе удобна для К., но за то въ Германіи, въ особ-сти въ вост. ея половинѣ, гораздо болѣе, чѣмъ во Франціи, развиты любовь къ л-дямъ и практич. познанія по К. Но въ Германіи нѣтъ того духа начинанія и самост-ности, какимъ отличается англ. коневодъ. Германецъ въ этомъ отношеніи, какъ и фр-зъ, еще нуждается въ рук-ствѣ выше; однако, любя л-дей и живо интересуясь ими, онъ пользуется этимъ рук-ствомъ лучше, чѣмъ фр-зъ. Первич. л-ди Германіи были мелкой породы. Лошад. населеніе того времени было невелико. Съ нач. IX в., т.-е. съ эпохи Карла V., когда к-ца стала играть выдающуюся роль, знач-но увеличилось и число л-дей, и улучшилось ихъ качество. Рыцарство и крест. походы также оказали вліяніе на к-водство Германіи. Рыцари развили тяжелыхъ мощн. верхов. коней, а крест-цы привели въ Германію вост. л-дей и основали нѣск. конск. заводовъ. Въ 1732 г. б. основанъ знаменит. прус. заводъ въ Тракене-нѣ (недалеко отъ рус. гр-цы), а въ 1787 г. заводъ Фридриха-Вильгельма въ Нейштадтѣ (въ Бранденбургѣ),—оба со мног. случн. конюшнями. Ок. того же времени возникли не менѣе знаменитые заводы въ г. Горренгаузенѣ (близъ Ганновера) и въ Цвейбрюкенѣ. К. въ Германіи издавна находится подъ контролемъ и рук-ствомъ прав-ства. Образцомъ служить орг-зація прус. упр-нія госуд. К. Въ Пруссіи, какъ и во Франціи, упр-ніе К. (Gestütverwaltung) находится въ вѣдѣніи мин-ства земледѣлія и вліяетъ, какъ и во Франціи, на К. страны посредствомъ случн. конюшенъ. Въ Пруссіи 3 больш. конск. завода: въ Тракене-нѣ (вост. Пруссіи), Градицѣ (въ прус. Саксоніи) и въ Бебербенѣ (въ Гессенъ-Нассау) и ок. 15 случн. конюшенъ. Въ Тракене-нѣ и въ Бебербенѣ разводятся полукров. л-ди, а въ Градицѣ—чистокровныя. Кроме Пруссіи, ни одно изъ герм. гос-твъ не имѣетъ госуд. заводовъ, но во многихъ изъ нихъ есть придвор. заводы и почти во всѣхъ существуютъ случн. конюшни (Landgestüte), устроенныя по прус. образцу. Болѣе вниманія въ к.-завод. отношеніи заслуживаютъ Ольденбургъ, Бюртембергъ и Баварія.

Изъ характерн. лошад. породъ въ Германіи въ наст. время разводятся: чистокров. англійская, арабская, англо-арабская, полукровныя, восточно-прусская, ганноверская и ольденбургская. Существуетъ еще туземная шлезвигъ-голштинская и остатки старин. породъ. Столь знаменитая еще въ началѣ прошл. ст. мекленбург. порода нынѣ совершенно исчезла. Въ Австро-Венгріи конское населеніе достигаетъ до 4 милл. Изъ этого числа <sup>2</sup>/<sub>3</sub> приходятся на земли Венгер. кор-ства. Больш-во туземн. л-дей А.-Венгрии—вост. происхожденія, какъ и рус. л-ди. Въ А.-Венгрии, Галиціи, Буковинѣ, австр. Силезіи и Моравіи онѣ напоминаютъ собою нашихъ крестьян. л-дей. Въ Чехіи и особенно въ Австріи (эрцг-во Австрія) въ л-дяхъ видна кровь знаменитыхъ когда-то (при Карлѣ V) испан. и неаполитан. л-дей. Слѣды этого вліянія сохранились и по сіе время въ большемъ ростѣ и въ особ. складѣ. Въ Чехіи на Кладрубскомъ придворн. заводѣ существуютъ еще вполнѣ чистокр. потомки испан. л-дей. Въ эрцг-вѣ Австріи извѣстны мархфельдскія (Marchfeld) упряжн. л-ди. Изъ туземн. породъ наиб. полезна пинцгаузская. Въ упр-ніи к-заводствомъ въ А.-Венгрии, какъ и въ ея политич. составѣ, нѣтъ единства. Госуд-ные и оч. многіе изъ частн. заводовъ А.-Венгрии превосходны и ежегодно даютъ значит. контингентъ хорош. л-дей. Но т. к. каждый заводъ работаетъ по собственной программѣ, то вліяніе ихъ на общее К. имперіи не однообразно. Гл. задачи австр-го, какъ и герман. и франц. прав-ствъ, заключаются въ созданіи годн. лошадей для арміи, т.-е. верховыхъ. Еще оч. недавно рук-ство К. страны находилось исключ-но въ рукахъ воен. мин-ра, и госуд. заводы и случн. конюшни были воен. заводами (Militärgestüte) и в.-ремонт. случн. депо (Beschälremontirung-Depots). Только съ 1869 г. упр-ніе гл. К. перешло въ вѣдѣніе мин-ства земледѣлія, а воен. заводы и ремонтныя депо—въ госуд. заводы (Staatsgestüte) и случн. конюшни (Staatshengsten-Depots). Однако, руководящій персоналъ въ случн. конюшняхъ остался военный. Въ имперіи существуютъ 3 отдѣл. упр-нія госуд. К.: для Австріи, для Венгрии и для Кроаціи-Славоніи, но система всѣхъ ихъ одинакова. Гос-тво въ наст. время обладаетъ 6 конск. заводами: 4 изъ нихъ въ Венгрии: 1) самый большой Мезохегіесъ (Mezohegyes) въ комитатѣ Арадъ—для чистокровныхъ и полукров. англ. и араб., норман., норфолькск., липпичк. и кладрубск. породъ; 2) Баболга (Babolha) въ комитатѣ Коморнъ—исключ-но для чистопородн. и полукровн. арабовъ; 3) Кисберъ (Kisber) недалеко отъ Баболги—для чистокровныхъ и полукров. англійскихъ и 4) Фогорашъ (Fogorasz) въ Трансильваніи, снабженъ липпичкою породой и жеребцами испан. крови. Въ Австріи 1) Радаутцъ (Radautz) въ Буковинѣ, состоитъ изъ полукров. арабскихъ, полукров. англійскихъ, чистокров. арабскихъ, чистокр. англійскихъ, липпичкихъ и англо-нормандскихъ и 2) Пиберъ (Piber)—въ Штиріи, жеребцы съ Радаутскаго завода. Кроме того, есть 2 большихъ придворн. завода, ведущихъ свое начало отъ знаменитыхъ въ свое время испан. л-дей: 1) Кладрубъ (Kladrub)—въ Чехіи, л-ди к-раго употребляются исключ-но для двора, въ упряжи и подъ сѣдломъ, и 2) Липпича (Lippiza), близъ Триеста, славившійся своими л-дьми еще во время римск. владыч-ва. Л-ди его въ общемъ вост. типа и

служать, гл. обр., для дворц. конюшенъ (Postzùge). На югѣ Венгріи, въ Банатѣ и въ вост. Славоніи, выработался сортъ прекрас. л-дей подѣ именемъ юкеровъ (Juckers). (*Симоновъ и Мердеръ*, Лошади. Конск. породы; *Кулешевъ*, Коневодство; *Кн. С. Н. Урусовъ*, Книга о л-ди; *Мердеръ*, Истор. очеркъ рус. к-заводства и к-водства; *Лавриновичъ*, Основы к-заводства; *Журжанъ*, К-заводство; *А. Соколовъ*, Конскія породы; *Шлико*, Значеніе частнаго Задонскаго К. для ремонтірованія кав-ріи, «Воен. Сб.» 1913 г., № 4).

**КОННО-ОХОТНИЧЬИ КОМАНДЫ**, первонач-но б. организованы передѣ рус.-яп. войною 1904—05 гг. при вост.-сибир. стрѣлк. пп., вслѣдствіе необходимости дать этимъ полкамъ сред-ства связи, развѣдки и охраненія, болѣе отвѣчающія обстановкѣ ихъ жизни въ мало культур. областяхъ, при крайней разброс-ти кварт-нія и недостаткѣ к-цы въ Приамур. воен. округѣ. Формировались и комплектовались команды при своихъ полкахъ н. чинами, откомандированными изъ ротъ. Лошади покупались мѣстн. породъ, мелкія, безъ крупн. аллюровъ, но выносливыя для движенія шагомъ и мелкою рысью, привычныя къ климату, неприхотливыя къ корму. Не смотря на плохую подготовку и импровизацію въ устр-вѣ, к-ды на войнѣ выказали себя съ отлич. стороны; постепенно и прибывающія изъ Европ. Россіи части стали организовывать у себя такія же к-ды; послѣ же Мукден. сраженія, во время пребыванія на Сыпингайск. позиціяхъ, гл-щій приказалъ завести К.-охотн. к-ды во всѣхъ пѣх. пп. Числ-сть каждой была ок. 100 ч. при 1—2 оф-рахъ. Опытъ войны далъ богат. матеріаль по тактич. дѣят-сти этихъ к-дъ и позволяетъ сдѣлать слѣд. выводы. На К.-охотн. к-ды м. возлагать слѣд. задачи: ближнюю развѣдку во время отдыха, похода и боя; службу связи (летучая почта, ординарцы); подвижную охрану телефон., телеграф. и др. линій; различ. боев. порученія. *Во время отдыха* и въ періодахъ между боев. столк-ніями К.-охотн. к-ды м. освѣщать мѣс-ть высылкой развѣздовъ до  $\frac{1}{2}$ —1 перехода передѣ нашимъ охраненіемъ. Въ этомъ отношеніи плодотворна была дѣят-сть К.-охотн. к-дъ въ 1904 г. въ полкахъ Вост. отряда, раскинутаго на фронтѣ 30—40 вер. и имѣвшаго въ своемъ составѣ только одинъ казач. п. *На походѣ*, если только мѣс-ть позволяетъ, всѣ заставы, особенно боковыя, слѣдующія безъ дорогъ, д. состоять изъ кон. охотниковъ (развѣдчиковъ); этимъ не только устраняются остановки въ движеніи, неизбѣжныя при пѣш. заставахъ, но и достигается лучш. осмотръ попутныхъ мѣстн. предметовъ. Впереді походн. заставъ, даже при отсутствіи к-цы при колоннѣ, м. будетъ освѣщать полосу мѣс-ти до 1 перехода впередѣ развѣздами, высланными отъ К.-охотн. к-ды. *Непосред-но передѣ боемъ* кажд. п., кажд. боев. участокъ м. освѣщать всю полосу мѣс-ти до прот-ка. Т. к. при соврем. огнестр. оружіи хорошая развѣдка фронта непр-ля и изслѣд-ніе подступовъ къ его позиціи возможны лишь пѣшкомъ, то кон. развѣдчикъ воспользуется лошадыю лишь какъ средствомъ болѣе скорого передвиженія и сближенія съ предметомъ развѣдки, а самую развѣдку произведетъ пѣшкомъ; получится больш. экономія во времени и силахъ людей. Во время наступленія арміи Куроки на расположеніе Вост. отряда 9—13 іюля 1904 г., кончившагося отходомъ нашимъ безъ боя за р. Ланхэ, наши кон. охот-

ники ориентировали нач-ка отряда не только о трехъ напр-ніяхъ наступленія, но и о силѣ головн. частей и мелк. отрядовъ, наступавшихъ по небол. тропамъ. Картина движенія пѣлой япон. арміи обрисовывалась настолько полно, что для Вост. отряда, ослабленнаго въ это время до 14 б-новъ, явилась возм-сть сознательно уклониться отъ боя съ японцами. *Во время боя* нельзя смотрѣть на К.-охотн. к-ды, какъ на кав. части, и употреблять ихъ для атакъ на конѣ, но онѣ съ больш. успѣхомъ м. выполнить разл. боев. задачи. Напр., работая впереди обход. колонны, к-ды могутъ, спѣшившись, захватить и удерживать до прибытія пѣхоты важный мѣстн. предметъ; находясь при полков. резервѣ, м. б. быстро направлены для поддержанія какого-либо участка, произвести демонстрацію въ сторонѣ и т. п. *Службу связи* никакая кав-рія, приданная пѣхот. частямъ, не въ состояніи такъ выполнить, какъ собств. кон. развѣдчики. Они знаютъ своихъ нач-ковъ, свои обозы, парки, лазареты и проч. свои учреждения и проще и легче выполнять работу по связи, чѣмъ чужой кав-ристы. Въ наст. время пѣхота нуждается въ содѣйствіи кон. охотниковъ гораздо болѣе, чѣмъ раньше. Если не будутъ заведены к-ды кон. развѣдчиковъ, то придется увеличить число эск-новъ дивизион. к-цы. Сфера ближней развѣдки, съ введеніемъ дальноб. арт-ріи, стрѣляющей съ закрытыхъ позицій, несомнѣнно расширилась. Теперь для пѣхоты уже представляютъ опасность б-реи въ 5—7 вер., стоящія закрыто; съ этого разстоянія уже безусловно необходимо быть освѣдомленнымъ о прот-кѣ. Но если мы и прот-къ двигаемся навстрѣчу другъ другу, надо позылать донесеніе о прот-кѣ еще тогда, когда удаленіе достигаетъ 10 вер.; только тогда нач-къ вовремя узнаетъ о назрѣвающимъ встрѣчн. боѣ. Развѣдка на 10 вер. впереди колонны не подѣ силу пѣшимъ. Безъ кон. развѣдчиковъ пѣхота при маневр-ни дѣлается слѣпой. Дальняя развѣдка (далѣе 1 перехода) и боев. работа на конѣ (кон. атаки) попрежнему остаются удѣломъ к-цы. Во время послѣд. войны мы часто давали К.-охотн. к-дамъ не соотвѣтствующія ихъ тактич. свойствамъ и орг-заціи назначенія и задачи. Т., напр., въ составѣ отряда для спец-но кав. набѣга на Инкоу б. сформированы полки изъ К.-охотн. к-дъ. Эти мѣры сковывали к-цу слабымъ конск. составомъ к-дъ и ослабляли ряды и боев. годность пѣх. частей. Нач-къ д-зіи еще иногда будетъ поставленъ въ необходимость оторвать отъ полковъ часть ихъ кон. развѣдчиковъ; ком-ръ же к-са, а тѣмъ болѣе ком-щій арміей долженъ позабыть о сущ-ни ихъ. Должна отказаться отъ всякаго содѣйствія съ ихъ стороны и к-ца; всѣ задачи, требующія боя въ пѣш. строю, к-ца д. умѣть рѣшать своими силами. Форм-ніе при пѣх. пп. к-дъ кон. развѣдчиковъ (охотниковъ) ведетъ къ достиженію слѣдующихъ выгодъ: освобождаетъ больш. количество кав. частей отъ несенія службы дивизион. к-цы, вслѣдствіе чего мы м. сосредоточить на театрѣ воен. дѣйствій к-цу для выполнения задачъ, имѣющихъ серьезное оператив. значеніе; пѣхота будетъ обезпечена собств. кон. к-дами, к-рыя, при правильномъ обученіи спец-но службѣ при пѣхотѣ, будутъ въ состояніи лучше выполнять свою службу, чѣмъ случайно приданныя кав. части; организація полка будетъ полнѣе, обезпечивая ему полную свободу дѣйствій. (*М. Свѣчинъ*, Кон. развѣдчики въ пѣхотѣ, 1909).

**КОННО-ПИОНЕРЫ**, какъ конныя инжен. части, существовали въ Россіи съ 1819 по 1862 г., обслуживал, гл. обр., кав. к-са. Цѣлью ихъ учрежденія было «содѣйствовать войскамъ вообще и кав-ріи съ ея арт-ріей въ части по преимуществу на путяхъ ихъ движенія», т. к. «исправленіе



Фиг. 1. Л.-гв. Конно-пioniерный эскадронъ (1819—24 гг.).



Фиг. 2. Л.-гв. Конно-пioniерный эскадронъ (1825 г.).

ав-рдомъ плох. или испорч. непр-лемъ дорогъ и мостовъ неоднократно задерживало движеніе войскъ». Судя по архивн. даннымъ, первонач-но идея К.-пioniеръ или, вѣрнѣе, ѣздящихъ пioniеръ зародилась въ Отеч. войну 1812 г. въ Смолен. ополченіи, гдѣ, по почину бр. Лесли, б. составленъ отрядъ «кон. ратниковъ», к-рый, подъ рук-ствомъ «инжен. и путей сообщенія чин-ковъ», занимался, гл. обр., исправленіемъ дорогъ и переправъ. Въ Отеч. же войну эта идея б. осуществлена и въ рус. арміи Кутузовымъ, к-рый въ Тарутин. лагерѣ приказалъ составить команду «изъ 600 ч. кон. ратниковъ, к-рую удобно было бы обращать впереди арміи для исправленія дорогъ безъ утомленія людей». Сформ-ніе строев. К.-пioniер. частей у насъ произошло 6 л. спустя по мысли Вел. Кн. Николая Павловича, бывш. Ген.-Инсп-ромъ пс инж. части. По его ходатайству, 22 янв. 1819 г. повелѣно б. сформировать л.-гв. К.-пioniер. эск-нъ (фиг. 1 и 2), к-рый д. б. состоять при 2-ой бр-дѣ 2-ой легк. гвард. кав. д-зи. Фактически же онъ формировался и состоялъ при л.-гв. Сапер. б-нѣ до 1822 г., когда по указу 2 авг. б. сформированъ армейск. К.-пioniер. эск-нъ (фиг. 3 и 4), названный 1-мъ и составившій съ гвардейскимъ одинъ сводный К.-пioniер. д-зіонъ. Оба эск-на имѣли уставъ и вооруженіе К.-егерей (имѣли сабли кав. образца и К.-егер. карабины со штыками). Составъ ихъ, по утвержд. штату, былъ: 1 шт. и 8 об.-оф., 24 у.-оф., 280 пioniеръ, 3 чин-ка и 32 строевыхъ, всего 352 ч. Въ инж. снабженіе каждаго эск-на б. введено по 8 понтоновъ съ принадлежностями для устр-ва «легкихъ» мост. переправъ. Первонач-но понтоны были системы ген. Эльсне-

ра, въ видѣ герметически закрытыхъ ящичковъ, выложенныхъ толст. слоемъ пробк. дерева и раздѣленныхъ 6 перегородками. При первомъ же испытаніи въ походѣ 1828 г. эти понтоны, однако, оказались малопригодными (зыбкими и малой подъемн. силы) и б. сожжены подъ Шумлой. Эск-ны послѣ того оставались безъ понтоновъ до 1831 г., когда были снабжены болѣе совершенными. Въ 1829 г. К.-пioniер. д-зіонъ распался, т. к. 1-й эск. б. приданъ IV резерв. кав. к-су въ г. Липецкѣ. Въ 1833 г. Вел. Кн. Михаилъ Павловичъ ходатайствовалъ о переформ-ннн обоихъ эск-новъ въ д-зіоны, объ увеличеніи ихъ понтон. имущ-ва и о разработкѣ новаго положенія о К.-пioniерахъ. Составлявшіяся по этому поводу соображенія практич. осуществленія, однако, не получили, и только въ 1845 г. б. повелѣно оба эск-на именовать д-зіонами, въ виду ихъ больш. состава. Въ 1847 г. у К.-пioniеръ введенъ б. драг. уставъ съ пѣш. строемъ. Въ 1856 г., на основаніи опытовъ походовъ 1828—29 гг., 1831 г. и 1854—55 гг., въ к-рыхъ К.-пioniеры принимали участіе, они б. избавлены отъ понтоновъ и штаты ихъ б. сокращены;

это было первымъ шагомъ къ ихъ упраздненію, к-рое послѣдовало 9 авг. 1862 г., въ виду того, что они не принесли ожидаемой пользы. Въ послѣдующее время были случаи сформ-нія К.-пioniер. к-дѣ въ Хивинск. походѣ 1873 г. и Кокандскомъ 1875—76 гг., а затѣмъ сформированія цѣлой К.-пioniер. части въ рус.-тур. войну 1877—78 гг. для передов. отряда г.-ад. Гурко. Тотчасъ послѣ переправы черезъ Дунай б. сфор-



Фиг. 3. 1-й Конно-пioniерный эскадронъ (1822—24 гг.).



Фиг. 4. 1-й Конно-пioniерный эскадронъ (1825 г.).

мированъ К.-пioniер. д-зіонъ, подъ ком. стараго К.-пioniера полк. гр. Роникера, съ тою цѣлью, чтобы онъ постоянно находился впереди ав-рда всей арміи для исправленія путей сообщенія, а также для порчи ихъ и для постройки укр-ній на позиціяхъ въ тѣхъ частн. случаяхъ, когда пришлось бы задержать наступленіе непр-ля. Н. чины б. взяты изъ казач. частей. Д-зіонъ б. составленъ изъ 2 отдѣл. частей: 1) сборно-казац.

сотни, назв. саперной, для произ-ва собственно сапер. работъ, и 2) уральской сотни—для понтон. работъ. Офицер. составъ б. пополненъ въ первой сотнѣ саперными, а во второй—понтон. оф-рами и въ каждую данъ соотвѣтствующій инструментъ и принадлеж-ти. Въ сап. сотню б. назначены инструментал., гальванич. и динамит. повозки изъ 7-го сап. б-на, а въ уральскую 5 дерев. фуръ и 1 желѣз. лодка изъ парусин. понтон. парка, въ Зимницѣ, 5 дерев. лодокъ, захваченныхъ у Систова и 1 инструмент. повозка съ уменьшен. числомъ инструмента. Понтон. принадлеж-ти б. взяты изъ 4 и 5-го понтон. б-новъ, съ расчетомъ, чтобы м. б. устраивать переправы черезъ рѣки въ 12—15 сж. шир. Обозъ оказался не вполне пригоднымъ и частью б. брошенъ въ Тырново. Во время похода съ отрядомъ г.-ад. Гурко К.-піонеры производили трудн. работы по разработкѣ дороги въ Ханкойск. проходѣ, разрушали динамитомъ (б. образована въ д-зіонѣ особая динамит. к-да) ж. дороги, ж.-д. станціи и разн. сооруженія, строили окопы на Шипкѣ и производили закладку фугасовъ для обороны Шипкин. позиціи. Послѣ прибытія на Шипку к-са г.-ад. Радецкаго, К.-піонер. д-зіонъ б. расформированъ. Въ послѣдующій періодъ этой войны, послѣ взятія Плевны, при наст-ніи къ Адрианополю, б. сформирована еще К.-піонер. к-да въ отрядѣ ген. Скобелева изъ регуляр. кав-ріи. Въ иностр. арміяхъ не имѣется К.-піонеръ въ томъ видѣ и значеніи, какъ это было у насъ; только въ а.-венгер. арміи въ составѣ кав. пп. имѣются особые конные піонерные взводы, глав. назначеніе к-рыхъ порча и разрушеніе ж. дорогъ и ж.-д. сооруженій. (*Дараганъ*, О кон. піонерахъ, «Инж. Зап.» 1839 г., ч. XXII; *Ивановъ*, О К.-піонерахъ, «Инж. Журналъ» 1862 г., № 3; *Юрьевъ*, К.-піонеры въ войну съ Турціей 1877—78 гг., «Инж. Журн.» 1879 г., № 6; *Полливановъ*, Гвард. К.-піонеры, «Журн. Имп. Рус. в.-истор. общ.» 1910 г., №№ 3 и 4; Столѣтіе воен. мин-ства. Глав. инж. упр. Истор. оч., т. VII, 1902; *Тышченко-Рубанъ*, Очеркъ дѣят-сти Вел. Кн. и Имп. Николая Павловича, 1912).

**\*КОННЫЙ, лейбъ-гвардіи, полкъ**, ведетъ свое начало отъ лейбъ-шквадрона, личн. конвоя свѣтл. князя А. Д. Меншикова, сформированнаго 16 іюля 1706 г., въ составѣ 3 роты изъ чиновъ, выбранныхъ отъ 16 драг. пп. подъ назв. «лейбъ или генеральнаго драг. шквадрона ген. отъ кав. кн. А. Д. Меншикова». Послѣ своего сформ-нія въ Кіевѣ л.-шквадронъ состоялъ при кн. Меншиковѣ и, принимая участіе въ Велик. Сѣв. войнѣ, находился въ сраж-хъ подъ Калишемъ, Головчиномъ, Лѣсной, Опоней и при штурмѣ Батурина. Къ нач. 1709 г. л.-шквадронъ б. приведенъ въ составъ 4 роты, и ком-ромъ его б. назн. (1709 г.) подплк. Антонъ Девіеръ. Въ Полтав. бою л.-шквадронъ участвовалъ въ жесток. кав. сѣчѣ, во время к-рой драгунъ Степанъ Вольговскій отбилъ швед. знамя. Затѣмъ л.-шквадронъ находился при преслѣд-ніи и взятіи арміи Левенгаупта у Переволочны. Въ знакъ особаго своего благоволенія къ кн. Меншикову за его геройское участіе въ Полтав. бою, Петръ В. пожаловалъ л.-шквадрону серебрян. литавры, отбитыя нашей кав-ріей во время преслѣд-нія шведовъ у Переволочны. Въ 1711 г. л.-шквадронъ находился въ Прутск. походѣ и участвовалъ въ отраженіи турокъ 9 и 10 іюля. 7 мрт. 1721 г. изъ л.-шквадрона свѣтл. кн. Менши-

кова, изъ домов. драг. роты ген.-фельдм. гр. Шереметева и изъ драг. роты Спб. губ. б. сформированъ, въ составѣ 10 ротъ, Кроншлотскій драг. п., к-рый б. командированъ въ Арзамасскую провинцію и съ 10 снт. 1722 г. содержалъ разъѣзды въ теченіе 3 л. на Царицын. линіи въ Астрах. губ. 17 апр. 1722 г. Петръ В., имѣя въ виду образовать въ кав-ріи гвард. часть съ назначеніемъ готовить у.-оф-ровъ для произ-ва въ оф-ры драг. пп., повелѣлъ Кроншлот. п. «быть Лейбъ-Региментомъ» и состоять исключ-но изъ дворянъ. Всѣмъ воин. нач-камъ б. предписано пересмотрѣть драг. пп. и составить подроб. опись всѣмъ служащимъ въ нихъ дворянамъ, изъ к-рыхъ и назначить въ Л.-Региментъ самыхъ образованныхъ, видныхъ и съ достаточ. состояніемъ. Переписка эта оч. затянулась, и переформ-ніе Кроншлот. п. въ Л.-Региментъ б. закончено только къ 21 дкб. 1725 г. Послѣ переформ-нія Л.-Региментъ выступилъ въ Спб., но б. задержанъ на 3 г. въ Новгородѣ. Вскорѣ послѣ вступленія на престолъ Имп-цы Анны Іоанновны, послѣдовалъ 31 дкб. 1730 г. слѣд. собственноручный указъ Г-с-рыни сенату: «Бывшій Л.-Региментъ назвать Конная Гвардія, а въ рангѣ быть противъ гвардіи, а быть въ полку у.-оф-ровъ и рядовыхъ 1.000 ч.». Одновр-но съ этимъ Имп-ца приняла званіе полковника л.-гв. К. п. и приказала ген. Ягужинскому сформировать п. въ 5 эск-въ на правахъ проч. гвард. пп. 7 іюля 1731 г. въ составъ п. поступило больш. часть расформированной кавалергардіи. 25 авг. 1733 г. л.-гв. К. п. прибылъ въ Спб. Во время Крымск. войны 1737—39 гг. 3 роты кон. гвардіи приняли участіе въ штурмѣ Очакова. Находясь съ 4 іюня 1739 г. въ конвоѣ Миниха, роты эти участвовали 17 авг. при пораженіи турокъ у Ставучанъ и 16 авг. при взятіи Хотина. Въ 1740 г. б. учрежденъ въ Малороссіи, въ Батуричѣ и Ямполѣ, особый казен. конскій заводъ для пополненія конск. состава кон. гвардіи лучш. лошадьми. Во время Швед. войны 1741—42 гг. 2 роты полка поступили 20 мая 1742 г. въ сводно-гвард. отрядъ сек.-майора Чернцова, отправленнаго въ армію фельдм. Ласси, и принимали участіе въ наступат. дѣйствіяхъ рус. арміи до кап-ціи шведовъ въ Гельсингфорсѣ. 25 дкб. 1761 г. Петръ III принялъ званіе полк-ка кон. гвардіи, но 9 мрт. 1762 г. передалъ его своему дядѣ пр. Георгію-Людовику герц. Шлезвигъ-Гольштинскому. 28 іюня 1762 г. Екатерина II, послѣ восшествія на престолъ, приняла званіе полк-ка кон. гвардіи. Въ Швед. войну 1788—89 гг. 3 эск-на кон. гвардіи находились въ составѣ гвард. отрядовъ г.-м. Татищева и Кушелева, но участія въ дѣлахъ не принимали. Послѣ вступленія на престолъ Павла I въ орг-заціи гвардіи б. сдѣлана крупная перемѣна и полки утратили свое назначеніе готовить у.-оф-ровъ дворянъ для произ-ва въ оф-ры арміи. 2 нбр. 1796 г. въ п. б. переведено изъ Жандарм. и Драгунск. пп. Гатчин. войскъ 3 штабъ-, 20 об.-оф-ровъ и 119 н. ч., и кон. гвардія получила орг-зацію и обмундир-ніе кирас. пп. 7 нбр. 1796 г. Шефомъ п. б. назн. В. К. Николай Павловичъ. 15 апр. 1797 г. п. б. приведенъ въ составъ 10 эск-въ и затѣмъ 9 янв. 1800 г. снова переформированъ въ 5 эск-новъ. 28 мая 1800 г. Цесаревичъ Константинъ Павловичъ б. назн. Шефомъ, и п. повелѣно именоваться л.-гв. Цес-ча Константина Павловича п. 13 мрт. 1801 г., послѣ вступленія на престолъ Александра I, п. б.





Офицеръ и рейтаръ л.-гв.  
Коннаго полка, 1731—42 гг.



Рейтаръ или рядовой  
л.-гв. Коннаго полка,  
1742—62 гг.



Офицеръ л.-гв. Коннаго полка  
1742—62 гг.



Офицеръ и рядовой л.-гв.  
Коннаго полка, 1786—96 гг.



Рядовой л.-гв. Коннаго полка,  
1796—1801 гг.



Унтеръ-офицеръ л.-гв. Коннаго  
полка, 1796—1801 гг.



Офицеры л.-гв. Коннаго полка,  
1796—1801 гг. (4 и 5-го эскадр.).



Офицеры л.-гв. Коннаго полка,  
1796—1801 гг. (1, 2 и 3-го эскадр.)



Рядовой л.-гв. Коннаго полка,  
1802—03 гг.



Об.-офицеръ л.-гв. Коннаго полка, 1802—07 гг.



Об.-офицеръ л.-гв. Коннаго полка, 1802—03 гг.



Штабъ-тубачъ и унт.-офицеръ л.-гв. Коннаго полка, 1803—06 гг.



У.-офицеръ л.-гв. Коннаго полка, 1804—06 гг.



Шт.-офицеръ л.-гв. Коннаго полка, 1812—20 гг.



Конная гвардія въ 1840 г.  
(Съ рис. Верне).



Оберъ-офицеръ Коннаго полка въ 1877 гг.



Рядовой л.-гв. коннаго полка.  
(Современ. форма).



Рядовой Курляндскаго драгун. полка, 1803—06 гг.

снова названъ л.-гв. К. п. Въ 1805 г. п. особенно отличился подъ Аустерлицемъ. Въ этотъ день кон. гвардія геройски атаковала бр-ду пѣхоты, занявшую Праценскія высоты, и отбила знамя у 4-го лин. франц. полка; за этотъ подвигъ полку б. выданы нов. штандарты съ надп.: «За взятіе при Аустерлицѣ неприят. знамени. Въ камп. 1807 г. п. сражался при Фридландѣ и потерялъ въ этомъ бою 16 оф. и 116 н. ч. Въ Отеч. войну 4 эск. К. п. вошли въ составъ 1-ой Запад. арміи и участвовали въ сраж-хъ при Бородинѣ, Тарутинѣ, Малоярославцѣ и Вязьмѣ. 5-й эск-нъ, поступившій въ составъ сводно-гвард. кирас. п., находился въ к-сѣ Витгенштейна и, участвуя въ сраж-хъ при Клястицахъ, Свольнѣ, Борисовѣ, особенно отличился 5 авг. подъ Полоцкомъ. Въ этотъ день к.-гв.-цы произвели блистат. атаку и, опрокинувъ франц. кирасиръ, отбили 15 ор. 27 дкб. 1812 г. п. б. переформированъ въ 6 дѣйств. и 1 запас. эск-нъ. 13 апр. 1813 г. за Отеч. войну полку б. пожалованы Георг. штандарты съ добавоч. надп.: «За отличіе при пораженіи и изгнаніи непр-ля изъ предѣловъ Россіи 1812 г.». Въ войну 1813 г. кон. гвардія участвовала въ сраж-хъ при Люценѣ, Бауценѣ, Кульмѣ и Лейпцигѣ. 13 мрт. 1814 г., въ сраж. при Феръ-Шампенуазѣ, п. стремит-но атаковалъ к-са Мармона и Мортъе и захватилъ 6 ор. При нежд. появленіи двухъ д-зіей пѣхоты, кон. гвардія, совмѣстно съ 1-ой кирас. д-зіей, окружила непр-ля и изрубила 2 каре пѣхоты. Въ ознаменованіе сего полку б. пожалованы 30 авг. 1814 г. 22 серебр. Георг. трубы съ надп. «Феръ-Шампенуазъ». 4 іюля 1827 г. Николай I пожаловалъ полку серебр. литавры, отбитыя у шведовъ послѣ побѣды подъ Полтавою у Переволочны и пожалованныя затѣмъ лейбъ-шквдрону кн. Меншикова. Въ 1831 г. 1 и 3-й д-зіоны приняли участіе въ усмиреніи польск. мятежа и совершили весь походъ въ отрядѣ В. К. Михаила Павловича, составляя резервъ Гвард. к-са. Послѣ смерти Цес-ча Константина Павловича Николай I назначилъ себя 25 іюня 1831 г. Шефомъ п. 6 апр. 1837 г. изъ безсер.-отпускныхъ н. чиновъ б. сформированъ 7-й запас. эск., а 25 янв. 1842 г. приказано б. имѣть кадръ для 8-го запас. эск-на. Въ 1848 г. 7-й запас. эск-нъ б. названъ резервнымъ и сформированъ 8-й запас. эск. 27 іюля 1851 г. Николай I торжественно праздновалъ 55-лѣтн. юбилей со дня своего зачисленія въ списки п. и пожаловалъ кон. гвардіи 3 нов. Георг. штандарта съ надп.: «За взятіе при Аустерлицѣ неприят. знамени и за отличіе при пораженіи и изгнаніи непр-ля изъ предѣловъ Россіи 1812 г.» и «1730—1830», съ Андреев. юбил. лентою. Николай I за все время своего царств-нія особенно милостиво относился къ кон. гвардіи и, называя полкъ «моя старуха кон. гвардія», постоянно выказывалъ полку высокіе знаки благоволенія. Въ 1856 г. кон. гвардія б. переформирована въ 4 дѣйств. и 1 рез. эск-нъ. 29 дкб. 1863 г. рез. эск-нъ б. выдѣленъ изъ п. въ составъ гв. рез. кав. бр-ды, но 4 авг. 1864 г. снова присоединился къ п. 27 іюля 1875 г. рез. эск-нъ б. переименованъ въ запасный. 6 авг. 1883 г. п. приведенъ въ 4-эск. составъ, а запас. эск-нъ переформированъ въ отд-ніе кадра № 1 гв. кав. запаса. Изъ Выс. особъ Шефами п. состояли: Анна Іоанновна (съ 23 іюля 1730 г. по 17 окт. 1740 г.), Елисавета Петровна (съ 25 нбр. 1741 г. по 25 дкб. 1761 г.), Петръ III (съ 25 дкб. 1761 г. по 9 мрт. 1762 г.), Екатерина II (съ

28 іюня 1762 г. по 6 дкб. 1796 г.), Павелъ I (съ 7 нбр. 1796 г. по 11 мрт. 1801 г.), Цес-чъ Константинъ Павловичъ (съ 20 мая 1800 г. по 15 іюля 1831 г.), Николай I (съ 25 іюня 1831 г. по 18 фвр. 1855 г.), Александръ II (съ 19 фвр. 1855 г. по 1 мрт. 1881 г.), Александръ III (съ 2 мрт. 1881 г. по 21 окт. 1894 г.). Нынѣ Шефомъ п. состоитъ Гос-рь Императоръ Николай II (съ 2 нбр. 1894 г.). Числится въ полку Насл-къ Цес-чъ В. К. Алексѣй Николаевичъ (съ 30 іюля 1901 г.). Мин-ръ Импер. двора г.-ад. гр. Фредериксъ состоитъ шефомъ 4-го эск-на (съ 23 дкб. 1905 г.); г.-ад. кн. Голицынъ I состоитъ шефомъ 4-го эск-на съ 25 мрт. 1886 г. по 3 мрт. 1888 г. Старш-во п. съ 16 іюня 1706 г. Полков. праздникъ 25 мрт. (*Анненковъ*, Ист. л.-гв. К. п., 1849; *Штакельбергъ*, Полтора вѣка кон. гвардіи 1730—1880; Кон. гвардія 14 дкб. 1825 г.; *Во гыменскій*, Постепенное развитіе регуляр. конницы въ эпоху Петра В., «Рус. Инв.» 1911 г., № 8 и слѣд.).

**КОНОВНИЦЫНЪ, графъ, Петръ Петровичъ**, ген. отъ инф., г.-ад., чл. Гос. Сов., сенаторъ, герой Отеч. войны, род. въ 1764 г. и 6 лѣтъ б. записанъ кадетомъ въ артил. и инж. к-съ (нынѣ 2-й кад. к-съ), но учился дома; въ 1785 г. К. б. произв. въ прап-ки гвардіи и началъ дѣйствит. службу. Боев. крещеніе К. получилъ въ рус.-швед. войнѣ 1788—90 гг. въ Финляндіи; въ 1791 г. онъ, по своему желанію, б. переведенъ премьеръ-майоромъ въ армію кн. Потемкина, дѣйствовавшую противъ турокъ, но въ бояхъ ему быть не пришлось за окончаніемъ войны. По заключеніи Ясск. мира К., въ чинѣ подплк., б. назн. ком-ромъ Старооскольск. мушкет. п. и съ нимъ участвовалъ въ войнѣ противъ польск. конфедератовъ, и получилъ чинъ полковника и орд. св. Георгія 4 ст. Въ 1797 г. К. б. произв. въ г.-м. и назн. шефомъ Кіев. гренад. п., а въ 1798 г.—шефомъ Углицкаго мушк. п., названнаго его именемъ. 2 нбр. того же года К., вмѣстѣ со многими др. ген-лами, б. отставленъ Импер.



П. П. Коновницъ. (Съ русск. гравюры 1812 г.)

Павломъ отъ службы и 8 л. провелъ въ деревнѣ, гдѣ много читалъ и работалъ по любимымъ имъ воен. наукамъ. Воен. карьера К. возобновилась въ 1806 г., когда двор-во Спб. губ. избрало его нач-комъ губерн. земск. ополченія. Онъ быстро сформировалъ и отправилъ на театръ воен. дѣйствій 4 б-на, успѣшно дѣйствовавшихъ все время кампаніи. Наградой ему былъ орд. св. Анны 1 ст., милостивый Высоч. рескриптъ и 3 т. дес. земли. Въ концѣ 1807 г. К. б. принятъ на дѣйствит. службу и назн. въ Свиту Его Велич. 20 янв. 1808 г. онъ б. сдѣланъ дежур. ген-ломъ арміи гр. Буксгевдена, начавшей воен. дѣйствія въ Финляндіи. Въ этой долж-ти К. не только прекрасно организовалъ продовольств. и квартирмейст. часть, но и принималъ участіе во многихъ боев. дѣлахъ, преимущ-но руководя дѣйствіями артил. За участіе во взятіи Свеабор-

га (6 мрт.) К. получилъ чинъ г.-л. и драгоц. табакерку съ портр. Императора; въ началѣ іюля онъ быстрымъ движеніемъ къ Або и энергич. атакою въ рѣшит. минуту содѣйствовалъ отраженію швед. десанта ген. Фегезака; 22 іюня онъ отразилъ попытку шведовъ высадиться у м. Рунсало, а затѣмъ и попытку ихъ же произвести высадку у Кимито. Наградой за послѣд. дѣло былъ орд. св. Георгія 3 ст. Къ концу войны К. б. нач.-комъ 3-ей пѣх. д-зіи. Веденный имъ журналъ воен. дѣйствій въ швед. войну, къ сожалѣнію, не сохранился. Въ 1810—11 гг., во время дѣйствія континентал. системы, д-зія К. охраняла берега Балт. моря отъ Полянгена до Гапсала. Въ Отеч. войну, командуя тою же д-зіею, бывшею въ к-сѣ ген. П. А. Тучкова 1, К. принялъ дѣят. участіе въ бою при Остров-



Гр. П. П. Коновницынъ. (Съ портр. Кипренскаго).

но (14 іюля), гдѣ сражался цѣлый день, сперва противъ Мюрата и Богарне, а потомъ и противъ самого Наполеона, не давъ непр-лю никакихъ трофеевъ; 5 авг. онъ защищалъ въ Смоленскѣ Малаховскія ворота, при чемъ б. ран., но до вечера не позволилъ сдѣлать себѣ перерывки и однимъ изъ послѣднихъ оставилъ городъ; 6 авг. онъ храбро дрался при Лубинѣ; съ 17 по 23 авг., командуя ар-рдомъ соединившихся рус. армій, К. непрерывно имѣлъ столк-нія съ ав-рдомъ Мюрата, дѣйствуя оч. успѣшно и энергично. Въ сраж. при Бородинѣ, послѣ раненія кн. Багратиона, К. принялъ команд-ніе 2-ой арміей, привелъ въ порядокъ разстроен. части, а затѣмъ сдалъ команд-ніе ея присланному Кутузовымъ Дохтурову. Сражаясь въ рядахъ солдатъ, К. въ этотъ день получилъ 2 контузіи. На друг. день послѣ битвы Кутузовъ назначилъ его ком-ромъ к-са вмѣсто ран. П. А. Тучкова. За Бородино К. получилъ украшенную брилл. шпагу. На совѣтѣ въ Филяхъ онъ подалъ голосъ за сраженіе передъ Москвою. 4 снт. К. б. назн. Кутузовымъ дежурн. ген.-ломъ

всѣхъ армій и проявилъ на этомъ важномъ и отвѣтств. посту свою обычную распорядит-сть и замѣчат. неутомимость: спать не болѣе 3 ч. въ сутки и въ 2 недѣли создалъ новую сильную армію изъ разстроенной при Бородинѣ. Передъ Тарутиномъ онъ заболѣлъ сильн. лихорадкой, но, несмотря на болѣзнь и данное Кутузову обѣщаніе остаться внѣ боя, не выдержавъ, принялъ участіе въ сраженіи, лично бросился въ атаку и едва не б. изрубленъ. Оч. дѣят. участіе К. принялъ въ бою подъ Малоярославцемъ, когда въ рѣшит. минуту Кутузовъ сказалъ ему: «Петръ Петровичъ! Ты знаешь, какъ я берегу тебя и всегда упрасиваю не кидаться въ огонь; но теперь прошу тебя очистить городъ!» К. съ 3-ей д-зіей отгѣснилъ фр-зовъ и взялъ городъ. Подъ Вязьмой и Краснымъ онъ также лично участвовалъ въ сраженіяхъ, отдавая приказанія именемъ фельдм-ла. Кромѣ шпаги съ алмазами, за войну 1812 г. К. получилъ орд. св. Владимира 2 ст., св. Александра Невскаго, св. Георгія 2 ст. и званіе г.-ад. i. командуя въ 1813 г. Грен. к-сомъ, К. б. ран. въ ногу подъ Люценомъ и выбылъ на нѣк-рое время изъ строя, отправившись для леченія въ Россію. Въ снт. онъ вернулся къ арміи и подъ Лейпцигомъ находился при Александрѣ I (орд. св. Владимира 1 ст.). 12 дек. 1815 г. К. б. назн. воен. мин-ромъ и занималъ этотъ постъ до 25 нбр. 1819 г., когда б. назн. гл. дир-ромъ Паж. и проч. кад. к-совъ и Царскосельск. лицея. Ум. онъ 28 авг. 1822 г. Послѣдними наградами К. были: брилл. знаки орд. св. Александра Нев., чинъ ген. отъ инф. и графск. титулъ. Въ качествѣ воен. мин-ра К. б. подчиненъ нач-ку гл. штаба Его Вел., г.-ад. П. М. Волконскому, и б. самостоятеленъ лишь въ области хозяйств. упр-нія. Создавшееся благодаря этому двойств. положеніе воен. мин-ра дѣлало постъ этотъ крайне труднымъ. Къ тому же К. не обладалъ хозяйств. опытомъ и имѣлъ передъ собою печал. примѣръ своего предшеств-ка кн. Ал. И. Горчакова (см. это слово); поэтому онъ оказался необычайно осторожнымъ и даже недоувѣрчивымъ нач.-комъ. Эта осторожность К. признается, однако, историкомъ воен. мин-ства, ген. Н. А. Даниловымъ, очень умѣстною при разстроенномъ продолжит. войнами финанс. состояніи Имперіи. На независимомъ отъ нач-ка гл. штаба и подчиненномъ лишь номинально В. К. Константинову Павловичу посту гл. дир-ра кад. к-совъ К. оказался оч. добрымъ и заботливымъ нач.-комъ, съ большою любовью относившимся къ питомцамъ и пользовавшимся ихъ любовью и уваженіемъ. Онъ явился достойнымъ въ этомъ отношеніи продолжателемъ завѣтовъ Ангальта и Мелиссина (см. эти слова). К. б. однимъ изъ выдающихся рус. боев. ген.-ловъ Александр. эпохи. Онъ любилъ солдатъ, умѣлъ съ ними говорить и оч. о нихъ заботился, солдаты, въ свою очередь, платили ему чрезвычайною привязанностью и совершали подъ его командой чудеса храбрости. Самъ К. былъ весьма храбръ: въ колпакѣ; съ длин. трубкой въ зубахъ и нагайкой въ рукахъ, онъ обыкновенно спокойно находился подъ огнемъ непр-ля, даже на оч. близк. разстояніи. Неоднократно К. принималъ участіе и въ рукопаш. схваткахъ. Отъ подчиненныхъ онъ требовалъ строгой дисципл-ны, хотя свое недовольство обычно выражалъ только насмѣшкою. К. былъ оч. религіозенъ; во время Отеч. войны онъ часто обращался къ солдатамъ въ

сраженіяхъ со словами: «Помните, что вы сражаетесь за Пречистую Дѣву, за Домъ Пресвятой Богородицы!» Современники съ больш. уваженіемъ отзываются о К., отмѣчая его «самоотверженіе, всегда присутственное, равное величію самой борьбы за честь и цѣлость отечва, и кротость нрава, истинно умиленностью украшеннаго». Съ цѣлью сохранить «на вѣчныя времена въ рядахъ рус. арміи имя К., какъ одного изъ видныхъ героевъ» Отец. войны, Гос-рь Импер-рь въ день 100-лѣт. юбилея этой войны (Выс. пр. 26 авг. 1912 г.) повелѣлъ 4-му пѣх. Копорск. полку, бывшему въ составѣ 3-ей «Коновницинской» д-зии, именоваться 4-мъ пѣх. Копорскимъ гр. Коновницина п. (Воен. галлерея Зимн. дворца; *Н. Х. Граббе*, Записки, «Рус. Архивъ» 1873 и 1875 гг.; Столѣтіе воен. мин-ства, I и III (отд. IV и VI), тамъ же (отд. IV) указатель лит-ры о гр. К.; *Н. П. Жервъ* и *В. Н. Строевъ*, Истор. очеркъ 2-го кад. к-са, Спб., 1912).

**КОНОВОДЫ**, ниж. чины въ кав-ріи и кон. арт-ріи, остающіеся для держанія лошадей спѣшенныхъ товарищей—въ кав-ріи во время пѣш. боя, въ кон. арт-ріи—всегда при стрѣльбѣ (постоян. и опредѣл. номера оруд. прислуги). Въ кав-ріи, по нашему уставу 1912 г., К. съ лошадьми укрыто располагаются вблизи соответствующихъ участковъ спѣшенныхъ частей. Къ К., когда они не прикрыты расположеніемъ своихъ частей или мѣс-тью, назначается особое прикрытіе. Во время наст-нія К. продвигаются впередъ за наступающими спѣшен. частями по приказанію соответств. нач-ковъ, стараясь быть какъ можно ближе къ своимъ частямъ; при этомъ они слѣдятъ за ходомъ наст-нія, примѣняясь къ мѣс-ти (см. К а в а л е р і й с к і й б о й). Расположеніе К. группами облегчаетъ переходъ къ кон. строю, а слѣдов-но, способствуетъ быстр. выходу к-цы изъ сферы огня прот-ка. Спѣшваніе бываетъ обыкновенное и усиленное. Усиленное производится тогда, когда по боев. обстановкѣ отъ К. не потребуется передвиженія. Въ казач. частяхъ усиленное спѣшваніе замѣняется спѣшваніемъ съ батовкою коней. Для обыкновеннаго спѣшванія въ кажд. отд-ніи кон. строя 2-ые №№ на обѣихъ шеренгахъ назначаются К. При усилен. спѣшваніи К-ми остаются 2-ые №№ 2-ой шеренги кажд. отд-нія. При особ. благоприят. условіяхъ число К. м. б. еще уменьшено. Въ эск-нѣ спѣшваются: ком-ръ эск-на, ком-ры и всѣ у.-оф-ры взводовъ, назначенныхъ къ спѣшванію, за исключ. вахм-ра и правофланг. у.-оф-ра 2-ой шеренги 1-го взвода, к-рый принимаетъ лошадь ком-ра эск-на и состоящаго при немъ трубача. Въ кажд. взводѣ д. б. сдѣланъ расчетъ, кому принимать лошадей взводн. ком-ровъ, у.-оф-ровъ и трубачей. Если К. эск-на расположены совмѣстно, то ими командуетъ младш. оф-ръ или вахм-ръ при трубачѣ. К. полка командуетъ оф-ръ по назначенію ком-ра полка. Если К. эск-на или полка располагаются разредоточенно, то для команд-нія каждою частью назначаются особые чины. Команд-ніе К. и ихъ передвиженіе производится примѣнит-но къ правиламъ кон. строя. Для посадки при обыкновен. спѣшваніи К. м. б. выданы впередъ, навстрѣчу спѣшен. людямъ. При усилен. спѣш-ніи часть всегда отводится къ К. Въ иностр. уставахъ для спѣш-нія кав-ріи не проглядываетъ сознанія того значенія спѣш-нія, к-рое ему придаетъ мы. Тамъ какъ бы чув-

ствуется расчетъ на то, что дѣйствія спѣшен. частей будутъ ограничиваться преимущ-но огнемъ, не доводя до штык. удара. Въ *Германіи* единицей для пѣш. боя считается эск-нѣ; въ составъ его входятъ стрѣлки, К., боев. патрули и кон. прикрытіе или кон. резервъ. Количество спѣшывающихся людей такое же, какъ и у насъ. Когда К. не обезпечены, спѣшивается  $\frac{1}{2}$  людей, при чемъ 1 и 3-й №№ въ кажд. шеренгѣ передаютъ своихъ лошадей 2 и 4-му №№. (Въ *Германіи* кон. отд-ніе взвода состоитъ изъ 4 №№). Если К. обезпечены, то оставляются всего по 2 К. на взводъ, к-рые при этомъ тоже спѣшываются. Если спѣшивается болѣе взвода, то спѣшивается и эскадр. ком-ръ. Въ *А.-Венгріи* изъ отд-нія въ кажд. шеренгѣ спѣшиваются 1, 2 и 3-й №№, а 4-й остается К. (кон. отд-ніе изъ 4 №№). 1 № скручиваетъ поводья и на концѣ дѣлаетъ петлю, 2-й продѣваетъ сквозь нее свои поводья и тоже дѣлаетъ петлю, 3-й поступаетъ также и передаетъ свои поводья 4-му, к-рый, т. обр., находится съ фланга. Стрѣлки приторачиваютъ свои сабли къ сѣдлу. При такомъ спѣш-ніи спѣшивается  $\frac{3}{4}$  части, но К. малоподвижны. Во *Франціи* отд-ніе состоитъ изъ 4 №№, К. остается 2-й №. 1 и 3-й передаютъ поводья прямо 2-му, а 4-й черезъ 3-го. Спѣшиваются обыкновенно  $\frac{3}{4}$ , но можно спѣшить и половину, тогда К. остаются 1 и 3-й №№. Если же требуется возможно болѣе стрѣлковъ, то оставляется одинъ К. на цѣлую шеренгу или на  $\frac{1}{2}$ -шер. взвода. Изъ эск-на спѣшиваются 3 взвода, 4-й взводъ остается на копяяхъ и образуетъ общ. резервъ. К. располагаются группами, каждая группа за своимъ эск-номъ. При спѣш-ніи одного эск-на К. располагаются по-взводно за своими стрѣлками.—Въ *конной артиллеріи* изъ 9 №№ оруд. прислуги №№ 2, 5 и 7 составляютъ К. и участія въ дѣйствіяхъ при орудіи не принимаютъ. При дальнемъ отъѣздѣ К. отъѣзжаютъ рысью шаг. на 100 отъ ор. Когда оруд. передокъ направится къ мѣсту, К. присоединяются къ нему и слѣдуютъ вмѣстѣ съ нимъ, поступая подъ команду ящичн. вожатаго. При ближн. отъѣздѣ К. отъѣзжаютъ отъ орудій рысью шаг. на 35 въ томъ же порядкѣ, какъ и при дальн. отъѣздѣ. При подъѣздахъ изъ дальняго отъѣзда К. идутъ рысью въ затылокъ одинъ за другимъ: № 2 прямо передъ собою, за нимъ №№ 6, 7 и 5; какъ только № 2 поравняется съ передн. уносомъ оруд. передка, всѣ К. останавливаются. Затѣмъ одновр-но съ оруд. передкомъ, принявъ вправо, трогаются рысью. Подъѣхавъ къ орудію, К. размѣщаются слѣд. образомъ: № 7 у дула, № 5 противъ лѣваго, № 2 противъ прав. конца оси. При подъѣздахъ изъ ближн. отъѣзда К. поступаютъ такъ же, какъ и изъ дальн. отъѣзда.

**КОНОВЯЗЬ**, канатъ, протянутый по 4 дерев. больш. кольямъ, вбитымъ въ землю. К. полагается по штату эскадрон. имущ-ва. Длина эскадр. К.—150 шаг.; каждая шеренга лошадей привязывается отдѣльно по сторонамъ К., головами внутрь. За л-дями складываются сѣдла и аммуниція и располагаются люди. Офицер. л-ди помѣщаются на отдѣл. К.—на флангахъ эск-на. Кромѣ больш. коновяз. каната съ кольями, возимаго въ артельн. повозкахъ, у каждаго п. ч. при сѣдельн. вьюкѣ имѣется дерев. коновяз. колъ съ остр. желѣз. наконечникомъ на одномъ концѣ, для забиванія въ землю, и желѣз. кольцомъ на другомъ, для привязыванія повода не-



доузка. Въ иностр. кав-ріяхъ для привязыванія л-дей при расположеніи кав-ріи по дворамъ, въ солдат. сѣдельн. вьюкѣ имѣется желѣз. кольцо съ винтов. шпенькомъ для ввинчиванія колецъ въ стѣны дворовъ, для привязыванія поводевъ. Привяз-ніе л-дей эск-на къ одной общей К. представляетъ то неудобство, что л-ди, иногда пугаясь, легко срываются. Нынѣ квартирно-бивачное расположение (по дворамъ селеній) предпочитается бивачному, а потому въ обстановкѣ военного времени рѣдко пользуются К. Чаще это практикуется при домашней службѣ эскадроновъ, при уборкѣ лошадей, внѣ конюшни.

**КОНОПАТЧИКЪ**, спеціал. званіе матроса-мастероваго на воен. судахъ, на обяз-ти к-раго лежало въ прежнее время исправленіе дерев. палубы и обшивка наруж. борта, — т. наз. конопатка.

**КОНОПКА**, Янъ, франц. ген., род. въ 1777 г. въ Польшѣ, гдѣ и началъ воен. службу; въ 1795 г. К. перешелъ на франц. службу и б. произв. въ бригад-ген-лы. Командуя бр-дой польск. уланъ, К. выдѣлился своей храбростію во время Итал. кампаніи, а затѣмъ участвовалъ въ сраж. при Фридландѣ (1807) и Ціудадъ-Родриго (въ Испаніи въ 1810 г.) и особенно отличился при Бадахосѣ (1811), гдѣ атак-кой польскихъ уланъ противъ 3 англ. пп., обошедшихъ лѣвое крыло французской арміи, склонилъ побѣду на сторону францозовъ. Въ 1812 г. К. сформировалъ въ герцогствѣ Варшавскомъ отрядъ уланъ (500 ч.). При Слонимѣ этотъ отрядъ б. разбитъ, и К. вмѣстѣ съ его остатками попалъ въ плѣнъ. Годъ смерти К. неизвѣстенъ.

**КОНОСАМЕНТЫ**. См. **Корабельные документы**.

**КОНОТОПЪ**. См. **Русско-польск. войны**.

**КОНСЕРВЫ**. При соврем. массов. арміяхъ, сосредоточивающихся съ крайней быстротой, обезпеченіе войскъ продовольствіемъ представляетъ весьма трудн. задачу, и выдвигается вопросъ о пищев. к. для войскъ. Въ наст. время во всѣхъ арміяхъ К. составляютъ неотъемлемую часть питанія солдатъ. Вопросъ о примѣненіи К. въ войскахъ пережилъ у насъ нѣск. періодовъ развитія: 1-й періодъ (1869—75) соответствуетъ времени начала фабрич. консерв. производства, обязаннаго этимъ М. Ph. Collin'у, к-рый первый ввелъ жестян. коробки вмѣсто желѣз. стакановъ, предложенныхъ изобрѣтателемъ К. Аппертомъ въ 1862 г. Ознакомившись съ К. америк. и австрал. приготовленія, главн. интенд. упр-ніе въ 1870 г. признало возможнымъ готовить К. и въ Россіи. Произв-во мясн. К. б. поручено Азиберу, к-рый затѣмъ почти 40 л. являлся монополистомъ въ поставкѣ К. для рус. арміи. К. первой заготовки б. испытаны въ Хивин. экс-цію 1873 г. съ сравнит-но удовлетворит. резул-томъ. 2-й періодъ (1873—80)—изготовленіе К. заводомъ «Народное Продовольствіе» по заказу воен. вѣд-ва. Въ виду погони за дешевизной (стоимость одного К. не д. б. превышать стоимости приварка), спѣшности заказа, отсутствія опытности у завода, какъ въ самомъ процессѣ изготовленія К., такъ и въ задѣлкѣ жестянокъ и ихъ укупокѣ, К. получились дурные и въ войну 1877—78 гг. дали весьма печал. резул-ты. Контрактъ съ фирмою «Народ. Продовольствіе» б. нарушенъ, и приготовленіе К. вновь

перешло къ Азиберу. 3-й періодъ (съ 1880 по 1883 г.)—начало научн. изысканій съ цѣлью установить составъ и колич-во К., удовлетворяющіе принятымъ въ наукѣ нормамъ пищев. довольствія: испытаніе разл. способовъ упаковки К. и типовъ жестянокъ, испытаніе полученныхъ К. на продолж-ность храненія въ складахъ и во время перевозокъ. 4-й періодъ (1883—87) былъ временемъ пробн. изготовленія Азиберомъ 12 разл. сортовъ жестяночн. К. и испытаніе ихъ въ лаб-ріи проф. Доброславина. Съ 1887 по 1896 г.—5-й періодъ: К. изготовляются 5 сортовъ, гл. обр., на заводахъ Азибера, Миллера и Мальшева, подъ наблюденіемъ к-сіи отъ техн. ком-та гл. интенд. упр-нія. Съ 1896 до 1907 г.—6-й періодъ: К. изготовляются 3 типовъ: «жареная говядина», «рагу изъ говядины» и «тушеное мясо». Наконецъ, съ 1907 г. и до наст. времени готовится только одинъ видъ мясн. К. — «тушеное мясо». Испытанные въ рус.-яп. войну 1904—05 гг. К. трехъ видовъ, за немног. исключеніями, оказались хорош. кач-ва, и войска охотно ихъ разбирали. Послѣ этой войны б. поднятъ вопросъ о продолж-ности храненія К. въ складахъ. Въ 1904 г. техн. ком-томъ гл. интенд. упр-нія б. постановлено: не устанавливать предѣльн. срока для храненія К., но уже въ 1907 г. срокъ храненія К. пришлось установить въ 5 л. Въ 1909 г. особ. междувѣдомств. к-сія обсуждала вопросъ объ удлиненіи срока храненія К. до 7 л. Было вскрыто нѣсколько банокъ К. «тушеное мясо», пролежавшихъ 7 л., но т. к. всѣ они оказались негодными къ употребленію, то рѣшено б. остаться при прежнемъ 5-лѣтн. срокѣ. Въ 1911 г., въ связи съ вопросомъ о постройкѣ холодиль-ковъ для воен. вѣд-ва, вновь б. возбужденъ вопросъ объ увеличеніи срока храненія К. до 20 л. Однако, конференція воен.-медіц. ак-міи категорически высказалась противъ, предложивъ съ своей стороны не увеличеніе срока храненія К., а уменьшеніе его до 3 л. Вопросъ о продолж-ности храненія К. до 20 л., тѣмъ не менѣе, прошелъ черезъ воен. совѣтъ, совѣтъ мин-ровъ и Гос. Думу, но б. отклоненъ Гос. Совѣтомъ. *Производство К.* состоитъ изъ ряда отдѣл. операцій и премовъ, имѣющихъ одинаково важное значеніе, какъ въ отношеніи кач-ва и вкуса К., такъ и способности ихъ выдерживать опредѣл. срокъ храненія. Операціи эти въ ихъ послѣдов-ности состоятъ въ слѣд.: 1) Подготовка сырого мяса; сюда входитъ отдѣленіе мяса отъ костей, тщател. очищеніе отъ жира и сортировка. 2) Обработка жиров. ткани, полученіе изъ нея чист. жира. Операція эта производится въ особыхъ аппаратахъ—автоклавахъ. Попутно при этой операціи получается и мясн. бульонъ. 3) Полученіе фарша изъ жирн. частей и друг. мелк. обрѣзковъ туши. Фаршъ этотъ состоитъ изъ 50% жира, 30% сухожильн. частей и 20% мясн. частей. 4) Подготовка частей для полученія изъ нихъ костн. бульона и жира. 5) Наполненіе жестянокъ К., запайка жестянокъ и погруженіе ихъ въ автоклавъ, гдѣ они выдерживаются около 2 ч. при темпер. 100—110° Ц. Одною изъ важнѣйш. операцій изготовленія К. является запайка жестянокъ, т. к. малѣйшее отверстіе въ жестянкѣ ведетъ къ быстрой порчѣ ихъ. До 1907 г. войска руководствовались изданными техн. ком-томъ гл. инт. упр-нія указаніями къ употребленію въ войскахъ мясн. солдат. К. Въ виду устарѣлости этихъ указаній, въ 1907 г. б.

издана нов. инструкція, въ которой: 1) изложено способъ изготовленія К., чтобы войска знали, какъ дѣлаются и укупориваются мясн. К., отпускаемые на ихъ довольствіе, и 2) измененъ порядокъ зачета привароч. денегъ и добавлены свѣдѣнія о порядкѣ отпуска и храненія мясн. К. На одну порцію К. тушеной говядины д. братья въ сыр. видѣ слѣд. колич-во припасовъ: мяса безъ костей 67½ зол., жира 10 зол., соли ¾ зол., лука 1 зол., а всего 79¼ зол. Мясные К. укладываются въ цилиндр. однопорціон. жестянк. и, высот. 9½ см. и діам. 7½ см., изготовленныя изъ жести толщ. ок. ¼ мм.; снаружи жестянки покрываются лакомъ золотист. цвѣта и на нихъ отпечатываются названіе К. и небольшая легенда. Жестянки укупориваются по 96 шт. въ дерев. ящики, при чемъ въ кажд. ящикѣ вкладывается 8 ножей для вскрытія. Одна порція мясн. К. замѣняетъ собой суточн. мясн. дачу воен. времени, т.-е. 1 порція К. выдается вмѣсто 1 фн. свѣж. мяса. При отпускѣ мясн. К. въ мирн. время на довольствіе, для освѣженія неприкоснов. запасовъ, выдаются 4 порціи на 5 ч. съ зачетомъ привароч. денегъ за 4 порціи К., по стоимости 3¾ фн. мяса по утвержденнымъ привароч. окладамъ. Мясные К. отпускаются въ войска отъ инт-ва счетомъ по возможности цѣлыми ящиками и принимаются войсков. приемщицами при цѣлости ящич. укупорки и пломбъ приемн. к-сии лишь въ количеств. ихъ отношеніи. Хранятся мясные К., въ войсков. неприкоснов. запасахъ, д. въ чистыхъ, сухихъ, защищенныхъ отъ дождя и снѣга помѣщеніяхъ, уложенными въ штабели по годамъ изготовленія. Мясн. К. расходуются или за одинъ разъ на обѣдъ, при выдачѣ К. одиночн. людямъ, или же при выдачѣ цѣлымъ частямъ и командамъ часть К., въ размѣрѣ ¾ всего колич-ва, м. б. отдѣлена на обѣдъ, а остал. часть на завтракъ или ужинъ. Если К. испорчены, то о колич-вѣ ихъ составляется, по распоряженію нач-ка части, актъ при участіи врача; одинъ экземпляръ акта препровождается корпус. или крѣп. инт-ту, а другой прикладывается къ отчетности части по привароч. довольствію. Въ воен. время акты эти препровождаются для свѣдѣнія дивиз. или отрядн. инт-тамъ. К. м. б. приготовляемы въ пищу: а) въ походн. кухняхъ и артельн. котлахъ, или въ одиночн. котелкахъ; б) съ прибавленіемъ сырыхъ привароч. матеріаловъ или безъ нихъ. Въ походн. кухняхъ и артельн. котлахъ возможно приготовленіе разл. консерв. варокъ, напр., щей изъ кислой или свѣжей капусты, картофельн. супа, кашицы изъ гречневой, пшен. или рисов. крупы и мясн. похлебки; въ одиноч. котелкахъ приготовляются: картофел. супъ, кашница и мясн. похлебка. Для войскъ заготавливаются также К. овощей 3 видовъ: 1) К. въ жестянкахъ, гдѣ овощи остаются вполнѣ свѣжими, сохраняя природн. вкусъ, запахъ и цвѣтъ; 2) К. изъ овощей въ приправахъ, въ укусу и проч. и 3) К. сушен. овощей, представляющие весьма удобный, экономич. продуктъ. К. сушен. овощей являются удобными для употребленія въ войскахъ, замѣняя собою каждый 10 единиць свѣж. овощей. К. овощей впервые б. употреблены у насъ въ войскахъ въ Крымск. камп. 1853—54 гг., а затѣмъ въ Хивин. походѣ 1873 г. и въ Ахаль-Текинск. экс-ціи 1880—81 гг., при чемъ всѣ они б. выписаны изъ-за гр-цы. Т. к. резул-ты примѣненія К. овощей оказались весьма благоприятными, то б. рѣшено разработать

вопросъ о произв-вѣ ихъ въ Россіи. Возложено это б. на техн. ком-тъ гл. интенд. упр-нія. Первые рус. экспонаты сушен. овощей появились въ 1887 г. на всеросс. сельско-хозяйств. выставкѣ. Ознакомившись съ произ-вомъ К. овощей у частн. предпринимателей интенд. вѣд-во скоро перешло къ масс. произв-ву ихъ въ своихъ технич. зав-ніяхъ, и въ наст. время Ровненскій сухарн. заводъ заготавливаетъ 18.500 порцій (порція—4зол.) въ сутки. К. овощей выдаются въ воен. время по расчету 4 зол. на ч., въ мирное они выдаются лишь для освѣженія хранящихся въ запасѣ. Кромѣ этихъ двухъ глав. видовъ К., мясныхъ и овощныхъ, въ послѣд. время приступлено къ изготовленію ржаныхъ и пшеничн. галетъ. Ржан. галеты предназначаются для довольствія войскъ въ тѣхъ случаяхъ, въ к-рыхъ прежде примѣнялись сухари; изготовляются онѣ инт-ствомъ и упаковываются въ пакеты изъ сѣрой бумаги по 1¾ фн. (чист. вѣса продукта) въ кажд. пакетѣ. Т. обр., одинъ пакетъ заключаетъ въ себѣ полную суточн. дачу сухаря воен. времени. Каждые 60 пак. укладываются въ дерев. ящикъ, к-рый затѣмъ обвязывается проволокой. Пшеничныя галеты изготовляются такихъ размѣровъ, что въ 1 фн. ихъ заключается 8 или 10 шт. Онѣ укладываются въ жест. ящики по 2 пд. галетъ въ каждомъ (сорокъ 2-фн. дачъ); эти ящики вкладываются въ деревянный, к-рый затѣмъ оклеивается желѣзомъ. Въ рус.-япон. войну, кромѣ того, употреблялись еще К.: молочно-кофейные (для госпиталей), рыбные и др. Въ зап.-европ. арміяхъ, кромѣ тѣхъ К., к-рые употребляются и у насъ, въ продовольств. дачи воен. времени введены К. кофе, к-рымъ придается настолько больш. значеніе, что, напр., по новому продовольств. уставу (1909 г.), въ австро-венг. арміи К. супа замѣнены К. кофе. (Журналы техн. ком-та гл. инт. упр. 1873, 1881, 1895, 1904 и 1908 гг.; Пр. по в. в. 1906 г. № 697, 1907 г. № 571, 1909 г. № 339 и 416 и 1912 г. № 237).

**КОНСКАЯ АММУНИЦІЯ.** Подъ этимъ названіемъ въ наст. время разумѣются всѣ предметы для запряжки и выюченія упряжн. и выючн. лошадей въ арт-ріи, включая также и сѣдла ѣздовыхъ; сѣдла же для л-дей подъ одиноч. всадниковъ, а также оголовье, поводья, удила, подперице и проч. носятъ назв. *кавалерійск. снаряженія* (см. С н а р я ж е н і е), хотя эти предметы нынѣ ничѣмъ не отличаются отъ аммуниціи для ѣздовыхъ, т. к. для войскъ, кромѣ казацкихъ, нынѣ принято сѣдло одного обр. (кав-рійскаго). Всѣ войска, кромѣ арт-ріи, получаютъ К. аммуницію отъ интенд. вѣд-ва; арт-рія же отъ инт-ства получаетъ К. аммуницію только для инт-дн. обоза, а всю проч. аммуницію отъ арт. вѣд-ва. Отъ предметовъ К. аммуниціи сѣдугетъ отличать тѣ, к-рые имѣютъ вспомогат. значеніе, какъ-то: попоны, троки, щетки, скребницы и т. п.; имъ присвоено назв. «конской принадлежности». Въ арт-ріи въ наст. время на службѣ состоитъ К. аммуниція нечерненная и черненная; послѣдняя оставлена до выслуги сроковъ, новая же К. аммуниція изготовляется изъ нечерн. товара. Часть К. аммуниціи находится въ употребленіи; остальная же хранится въ *аммуничникахъ* (см. э т о) и предназначается для лошадей, прибывающихъ при мобилизації. Въ нѣк-рыхъ б-реяхъ въ аммуничникахъ хранится, въ видѣ неприкосн. запаса, К. ам-ція на вѣхъ штатныхъ л-дей; въ употребленіи же находится

сверштаг. К. ам-ція, приобрѣтаемая постепенно на ремонт. деньги. Горн. арт-рія имѣеть К. ам-цію спец. устр-ва, оч. разнообразную, т. к. для каждаго вьюка полагается сѣдло спец. чертежа.

**КОНСКАЯ ПОВИННОСТЬ.** См. Военныя повинности.

**КОНСКИЙ ЗАПАСЪ.** См. Запасныя лошади и Запасныя кавалерійскія части.

**КОНСКИЙ РЕМОНТЪ.** См. Ремонтъ.

**КОНСКОЕ СНАРЯЖЕНІЕ.** См. Снаряженіе.

**КОНСКРИПЦІЯ**, система комплектованія войскъ, основанная на обязат. явкѣ на службу въ войскъ молод. людей, достигшихъ опред. возраста. Эта пов-сть отличается отъ общеобязат. воин. пов-сти тѣмъ, что сопряжена съ многочисл. изытіями, гл. обр., съ допущеніемъ замѣстит-ва и денеж. выкупа. К. б. введена для пополненія н. чиновъ франц. флота еще Коллоберомъ, а для арміи зак. 5 снт. 1798 г. (законъ Журдана); согласно этому закону службой въ войскахъ обывались всѣ молод. люди въ возрастѣ 20—25 л., при чемъ для отбыванія воин. пов-сти они, въ зав-сти отъ возраста и семейн. положенія, дѣлились на нѣск. классовъ; срокъ службы б. назн. въ 5 л.: воин. пов-сть эта считалась личною, и потому замѣна в-обязанныхъ друг. лицами не допускалась; этотъ послѣд. принципъ вскорѣ подвергся, однако, существ. измѣненію. Законъ Журдана о К. съ нѣк-рыми видоизмѣненіями сохранилъ свою силу и въ эпоху имперіи. К., по примѣру Франціи, б. введена и въ друг. европ. гос-твахъ; ранѣе всего она б. замѣнена общеобязат. воин. пов-стью въ Пруссіи, а затѣмъ постепенно, послѣ войны 1870—71 гг., и въ друг. гос-твахъ. Въ Россіи К. существовала только для жителей Царства Польскаго, гдѣ она б. введена Наполеономъ въ эпоху сущ-ванія герц-ва Варшавскаго; К. въ Польшѣ, допуская замѣну, была пов-стью общеобязат-ною, но не личною; она просуществовала тамъ до 1874 г., т.-е. до введенія всеобщ. воин. повинности.

\***КОНСТАНИНА** (см. также Алжирія и Алжирскія экспедиціи), древняя столица Нумидіи, затѣмъ римская и араб. кр-сть (Cirta), нынѣ гл. гор. провинціи того же названія въ Алжирѣ, въ 408 клм. къ ю.-з. отъ г. Алжира, въ 83 клм. на ю. отъ Филиппвиля и въ 156 клм. на ю.-в. отъ Боньи, на ж. д. Алжиръ—Тунисъ. 36 т. жит., изъ коихъ 25 т. туземцевъ; резиденція губ-ра. Четыре грунтов. дороги идутъ отъ К. по напр-нію 4 странъ свѣта. К. расположена амфитеатромъ на высокой, съ 3 сторонъ эскарпированной скалѣ, омываемой р. Руммель; надъ нею господствуютъ вершины Манзурахъ и Сиди-Месидъ. Р. Руммель, съ оч. бурн. теченіемъ, образуетъ многочисл. каскады, доходящіе въ среднемъ до 40 мтр. выс., но въ нѣск. мѣстахъ она исчезаетъ въ пропастьяхъ глуб. болѣе 40 мтр. и течетъ подъ землей. Два моста, перекинутые черезъ балку, соединяють городъ съ сосѣдн. возвыш-стями. Самый городъ занимаетъ площадь въ 37 гектар.; мавританск. постройки перемѣшаны съ фр-зскими, рѣзко отличающимися отъ араб. домовъ. Узкія и неров. улицы заключены въ расположенную усту-

пами, ограду, весьма слабую, безъ земл. насыпи, но съ внутр. укр-ніемъ — древн. Casbah. Трое воротъ ведутъ въ городъ, к-рый раздѣляется на европейск. и арабск. части и питается водою изъ 32 цистернъ, высѣченныхъ въ скалѣ. Со времени оккупациіи фр-зами старыя укр-нія К. получили лишь незначит. измѣненія. Ворота Вале продолжаютъ быть глав. входомъ въ К.; ворота Бабъ-едъ-Джуба и Бабъ-едъ-Кантара нѣск. видоизмѣнены. Больш-во друг. воротъ, самыхъ старыхъ, исчезли еще до завоеванія города фр-зами. Близъ воротъ Вале возвышалась 4-уг. византійск. башня, обнесенная бр-веромъ. Казба, восстановленная фр-зами, занимаетъ кульминац. пунктъ К. Римлянамъ она служила капитоліемъ; многія изъ гл. цистернъ, выстроенныхъ римлянами, существуютъ до сихъ поръ. Въ Казбѣ теперь 3 цистерны, госпиталь, арсеналь и воен. пекарня. Впервые К. упоминается въ исторіи нумидійцевъ, к-рые ее называли Cirta. Массинисса и его преемники избрали ее своей резиденціей. Послѣ завоеванія римлянами К. продолжала б. столицей провинціи Нумидіи, но, перейдя въ руки Максенса, преслѣдовавшаго узурпатора Александра, она б. разрушена арміей этого имп-ра. Въ 311 г. по Р. Х. Константинъ восстановилъ городъ, давъ ему свое имя, к-рое и осталось за нимъ во время владыч-ва арабовъ и во времена берберовъ. Въ болѣе позднія времена онъ б. завоеванъ турками и сдѣлался резиденціей беевъ. Марш. Клозель атаковалъ К. въ 1836 г. безуспѣшно, но въ слѣд. г. ген. Вале взялъ ее приступомъ при беѣ Хаджъ-Ахмедѣ; въ 1854 г. К. присоединена къ Алжиру. *Осада К.* Послѣ взятія Алжира франц. прав-ство продолжало завоеваніе края. Прежде покончили съ госп-вомъ турокъ, но вслѣдъ за тѣмъ надо б. бороться противъ арабовъ, что затянулось до 1847 г. Съ 1830 г. экс-ція марш. Клозеля встрѣтила у К. затрудненія. Не говоря уже о трудно доступной мѣ-сти, фр-замъ пришлось считаться и съ тѣмъ, что бей города Ахмедъ нашель въ населеніи энергич. поддержку, и фр-зы понесли большія потери при овладѣніи К. Марш. Клозель предпринялъ экс-цію къ К., основываясь на свѣдѣніяхъ, что одно появленіе его заставитъ К. сдаться; онъ назначилъ для экс-ціи всего 7 т. ч., раздѣленныхъ на 2 бр-ды, подъ нач. ген-ловъ Трезель и Риньи, съ весьма слабой арт-ріей (4 гауб., 6 гор. пуш. и 4 пол. пуш.)—всего 14 ор. Эта арт-рія имѣла всего 1.400 снарядовъ, а припасовъ было лишь на 15 дн. Экс-ція двинулась изъ Бонье 10 нбр. 1836 г. Вслѣдствіе неблагоприят. погоды, переходъ продолжался 11 дн. Безъ дорогъ отрядъ шелъ подъ проливн. дождемъ; приходилась переправляться черезъ переполненные водою потоки, затѣмъ, перейдя р. Сейбусъ, экспедиц. к-съ попалъ въ страшн. холодъ, к-рый усиливался по мѣрѣ подъема на плоскогоріе, гдѣ за отсутствіемъ лѣса нельзя б. варить пищу. 21 нбр. фр-зы увидѣли К. Будучи увѣренъ, что Ахмедъ немедленно пришлетъ ключи города, Клозель немедленно помѣщеннымъ еще наканунѣ, объявилъ о взятіи К., но на предложеніе о сдачѣ обороняющійся отвѣтилъ пушеч. выстрѣлами. Клозелю пришлось стать на плоскогоріи вокругъ К. Вслѣдствіе перенесенныхъ лишеній, въ арміи началась деморализація. Припасы съѣстные и боевые приходили къ концу. Тогда Клозель рѣшился на штурмъ, но всѣ атаки б. отбиты, и колоннамъ пришлось отойти подъ сильн.



Первая атака Константины въ ноябрь 1836 г. (Съ картины *Симсона Фора*).



Взятіе г. Константины 13 октября 1837 г. (Съ картины *Ораса Верне*).

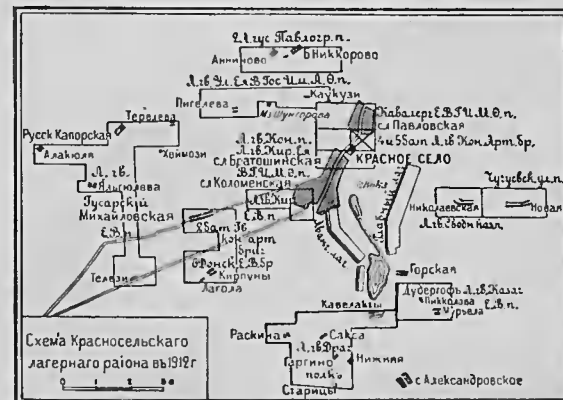
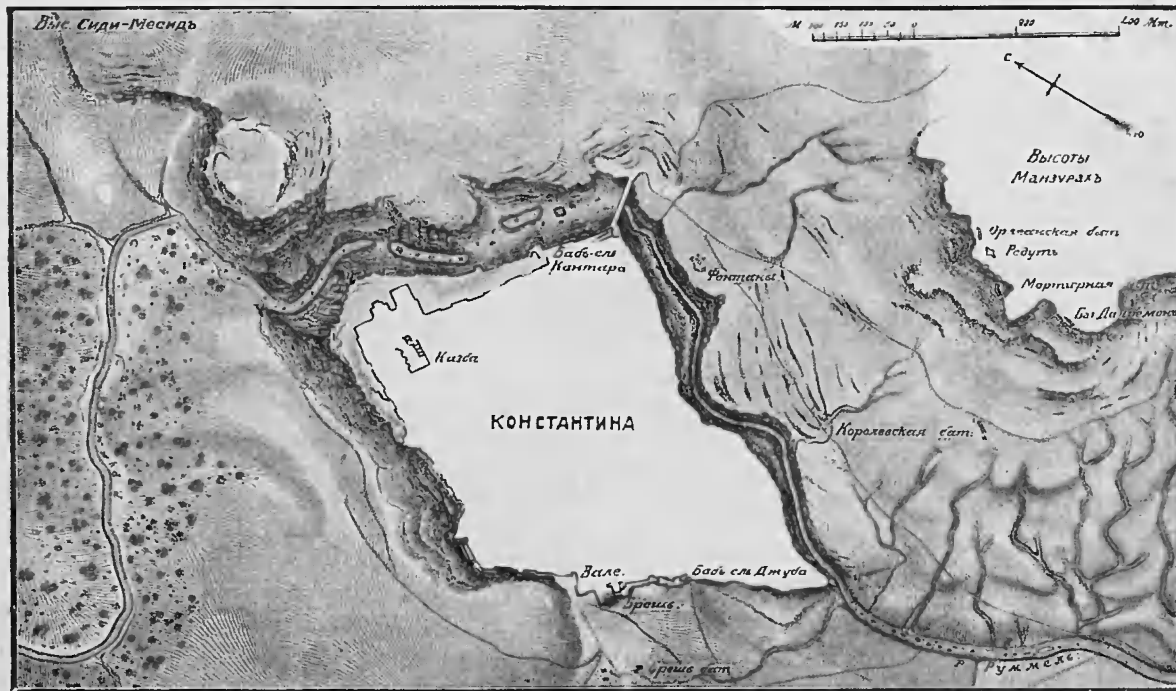



огнемъ. Отступленіе отъ кр-сти началось въ 4 ч. у. 23 нбр.; арабы бросились преслѣдовать фр-зовъ, положеніе к-рыхъ стало критическимъ. Лишь благодаря мужеств. дѣйствіямъ ар-рда, подъ нач. Шангарнье, фр-замъ удалось отойти. Армія вернулась въ Бонье 1 дкб., послѣ 7-дневн. отступленія и 3-недѣл. похода; потери фр-зовъ—500 ч. уб. и ран., но масса умерла въ госпиталяхъ послѣ окончанія экс-ціи. Эта неудача повлекла за собой отозваніе марш. Клозеля, к-рый б. замѣненъ ген. Дамремономъ. Начались приготовления къ новой, болѣе серьезной, экс-ціи. Въ ней приняли участіе пр. Немуръ, ген. Вале, въ качествѣ нач-ка арт-ріи, и ген. Дамремонъ, прекрасно ознакомленный съ Алжиромъ съ 1830 г. Инжен. войсками командовалъ ген. Рогольдъ де-Флери. Экспедиц. к-съ состоялъ изъ 10 т. ч., образовавшихъ 4 бр-ды. Инж. к-съ состоялъ изъ 10 ротъ; арт-рія—1.200 ч., имѣя въ своемъ распоряженіи 16 полев. и гори. пуш. и 17 осад. ор. Армія двинулась изъ Меджець-Хаммара 1 окт. 1837 г. и 6-го прибыла къ К. Какъ и въ предыдущемъ г., городъ приготовился къ энергич. сопр-ленію, и какъ только фр-зы установили осад. ор., арабы произвели нѣск. весьма серьез. вылазокъ, но б. отбиты. Лишь 11 окт. б. пробита удобовосходимая брешь. На друг. день ген. Дамремонъ предложилъ г-зону сдаться, но получилъ слѣд. отвѣтъ: «Въ К. еще много снарядовъ и пушекъ; если ихъ не хватитъ у фр-зовъ, мы можемъ ихъ послать. Мы не знаемъ, что такое брешь и капитуляція. Мы до послѣд. возм-сти будемъ защищать нашъ городъ и наши дома. Фр-зы лишь тогда завладѣютъ городомъ, когда убьютъ послѣдняго изъ его защитниковъ». Прочитавъ это посланіе, ген. Дамремонъ воскликнулъ: «Тѣмъ лучше для насъ, т. к. дѣло насъ еще болѣе прославитъ». Въ тотъ же день онъ, при обходѣ работъ, остановился на слишк. открыт. мѣстѣ и б. убитъ пулей. Ген. Вале немедленно принялъ на себя команд-ніе. Послѣ развѣдки бреши въ ночь съ 12 на 13 окт. онъ намѣтилъ пункты для трехъ штурмующихъ колоннъ: 1-я, подъ нач. Ламорисьера, 2-я—полк. Комба и 3-я—полк. Корбена. Въ 7 ч. у. начался штурмъ. Ген. Ламорисьеру удалось отыскать ходъ къ внутр. воротамъ, гдѣ завязался кровопролит. бой. Первая часть 2-ой колонны, подъ нач. ком-ра б-на Бедо, также во-время прибыла къ бреши, но въ этотъ моментъ раздался сильн. взрывъ пороха. погреба. Люди Ламорисьера б. почти всѣ отброшены; онъ же самъ б. отброшенъ и засыпанъ развалинами стѣнъ, но вскорѣ освободился и снова всталъ во главѣ оставшихся солдатъ. Бросившійся со своей колонной полк. Комбъ получилъ 2 смертел. раны, отъ к-рыхъ вскорѣ умеръ. Тѣмъ не менѣе, франц. колонны продолжали двигаться впередъ и захватывать окраины города. Ген. Вале все время посылалъ поддержки, и, наконецъ, французы проникли въ К. Но борьба еще не кончилась; пришлось двигаться впередъ, медленно завоевывая каждую пядь земли, отъ дома къ дому, отъ баррикады къ бар-дѣ. Борьба длилась нѣск. часовъ, и 3-я колонна уже ворвалась въ городъ, какъ послѣдовало предложеніе кап-ціи, посланное муниципалитетомъ араб. квартала. Муниц-тетъ надѣялся на милосердіе непріятели и сваливалъ упорство сопротивленія на кабилловъ и наемное иностр. войско. Ген. Вале немедленно принялъ капитуляцію и назначилъ ген. Рюльера к-дантомъ крѣпости.

Одновременно онъ послалъ ком-ра б-на Бедо къ шейху Ель-Беледу, гдѣ б. собраны всѣ главные дѣятели города, съ письмомъ, въ которомъ говорилъ, что къ религін, собственности и обычаямъ побѣжденных отнесутся съ уваженіемъ, чтобы никто не сомнѣвался въ словѣ и покровительствѣ Франціи, что первѣйшіе люди города, подчиненные франц. прав-ству, будутъ принимать участіе въ управленіи городомъ. (*C. Sedillot, Campagne de Constantine de 1837, Paris, 1838.*)

**КОНСТАНТИНОВСКІЙ КАДЕТСКІЙ КОРПУСЪ.** 17 апр. 1855 г. Дворянскій полкъ (см. это), въ память перваго его Шефа и основателя В. К. Константина Павловича, б. наименованъ К. кад. к-сомъ. Онъ состоялъ изъ общинъ и 3 спец. классовъ. Въ строев. отношеніи к-съ раздѣлялся на 2 б-на 4-ротн. состава. Въ 3-й спец. кл. переводились лучшіе изъ окончившихъ курсъ 2-го спец. кл. гв-ери. кад. к-совъ. Когда по окончаніи Вост. войны въ основу системы воен. воспитанія б. положено «поощреніе домашн. воспитанія и оставленіе молодыхъ людей сколь возможно болѣе въ ближайш. наглядн. нхъ семействъ» и съ этою цѣлью (въ 1857 г.) б. положено всѣхъ дворянъ съ средн. и высш. образованіемъ, а не дворянъ, не иначе какъ съ высшимъ образованіемъ, допускать къ изученію воен. наукъ въ качествѣ экстерновъ, то, рѣшено б. имѣть для нихъ при К. кад. к-сѣ, вмѣсто 2 младш. спец. классовъ, только 1 классъ, исключ-но для преподаванія воен. наукъ. К. к-съ б. переведенъ на Обуховскій (нынѣ Забалканскій) просп., въ зданіе бывш. Павлов. кад. к-са. Съ прекращеніемъ, еще въ 1851 г., приема въ Дворян. п. дворянъ со стороны и съ замѣщеніемъ всѣхъ открывающихся въ немъ вакансій воспит-ками губ. к-совъ, въ послѣдствіи поступавшими только въ 3-й спец. классъ, общіе классы въ полку постепенно закрывались, и въ 1859 г. въ К. кад. к-сѣ уже не имѣлось ни одного общ. класса. Тогда же послѣдовало реформ-ніе к-са изъ 2-батал. состава въ одинъ б-нъ. Оно б. вызвано тѣмъ, что комплектъ воспит-ковъ к-са знач-но уменьшился, пополнясь лишь приходящими экстернами и небол. числомъ прибывавшихъ въ 3-й спец. кл. воспит-ковъ губ. к-совъ. Вслѣдъ за этимъ зав-ніе, утратившее характеръ кад. к-са, б. въ 1859 г. наименовано «К. воен. уч-щемъ» (см. это). Дир-рами к-са были ген-лы Я. В. Воронецъ (1855—58 гг.) и Н. П. Киновичъ (1858—59 гг.). За свое сущ-ніе К. кад. к-съ выпустилъ въ оф-ры 1.148 ч. Къ числу питомцевъ К. кад. к-са принадлежатъ извѣст. ген-лы П. Г. Дукмасовъ (вып. 1856 г.), П. А. Алексѣевъ (вып. 1856 г.), Н. Ф. Дубровинъ (вып. 1856 г.), Р. Т. фонъ-Мевесъ (вып. 1858 г.), К. Ф. Кршивицкій (вып. 1858 г.), Л. Л. Кирпичевъ (вып. 1859 г.), В. М. Васютинскій (вып. 1859 г.), Н. Е. Бранденбургъ (вып. 1859 г.), А. А. Тилло (вып. 1859 г.), Н. П. Нечаевъ (вып. 1859 г.) и др. (Ист. «Дворянъ» и «Константиновцевъ» 1807—1907 гг., приложение къ I т.; *А. фонъ-Озаровскій*, Кратк. истор. памятка «Дворянъ» и «Константиновцевъ», Спб., 1907; *М. Дегенъ*, Справоч. книжка для юнкеровъ 2-го воен. К. уч-ща на 1874—75 учебн. гг.).

**КОНСТАНТИНОВСКОЕ.** I. Отдѣльное самостоятельное укрѣпленіе бывш. Новой Черноморской береговой линіи, построенное въ 1839 г. на рѣчкѣ Цемесъ, близъ Новороссійска.

II. Такое же укр-ніе бывш. Новой Оренбург. линіи, устроенной въ сер. 30-хъ годовъ XIX ст. Линія шла отъ кр-сти Орской на р. Уралъ къ кр-сти Каракульской на р. Уй, имѣла 23 казач. поселка, 8 редутовъ и 6 болѣе солидн. укр-ній: Императорское, Наслѣдника, Константиновское, Николаевское, Михайловское и Березовское. Послѣднія имѣли высок. бр-вера со рвами, были сомкнуты или съ открыт. горжею, смотря по мѣсти; бастион. начертанія, тенальнаго или «прям. линіи съ выступами по срединѣ въ видѣ реданта и лонета»; въ каждомъ находилось по 2 ор.

**КОНСТАНТИНОВСКОЕ АРТИЛЛЕРІЙСКОЕ УЧИЛИЩЕ**, преобразовано въ 1894 г. изъ 2-го воен. К. уч-ща, находится въ Спб. и, какъ и Михайл. арт. уч-ще (см. это), имѣетъ назначеніемъ готовить молодыхъ людей (гл. обр., по окончаніи кадет. к-совъ) къ службѣ оф-рами въ арт-ріи. Курсъ длится 3 г., при чемъ ежегодно за 4 лѣтн. мѣс. проходитъ лагерн. служба подъ Красн. Селомъ. Въ учебн. отношеніи уч-ще дѣлится на 3 кл.: младшій, средній и старшій, въ к-рыхъ проходятся общеобразовательныя и спеціал. воен. науки. Кромѣ того, ежедневно, подъ рук-ствомъ курсов. оф-ровъ, юнкера обучаются пѣшему и кон. строю, уставамъ, гимнастикѣ, верхов. ѣздѣ и фехтованію. Въ лагеряхъ, кромѣ этихъ строевыхъ занятій, проходитъ практич. курсъ стрѣльбы и топографич. съемки, съ рѣшеніемъ тактич. задачъ. Въ строевомъ отношеніи К. уч-ще дѣлится на 2 б-рей съ полной 8-оруд. запряжкой въ каждой.

**КОНСТАНТИНОВСКОЕ 2-е ВОЕН. УЧИЛИЩЕ**. Въ 1859 г. К. кад. к-съ (см. это), исключ-но назначенный для воен. образованія молодыхъ людей отъ 18 до 25-лѣтн. возраста, окончившихъ уже курсъ общеобразов. школы, б. переименованъ въ К. воен. уч-ще, при чемъ всѣмъ воспит-камъ этого зав-нія, съ наим-ніемъ ихъ юнкерами, б. предоставлены права экстерновъ, живущихъ на казен. содержаніи, и присвоена новая форма обмундир-нія (красн. погоны). Въ 1861 г. въ составѣ курса третьихъ спеціал. классовъ кад. к-совъ б. допущены нѣк-рѣя сокращенія, а въ слѣд. году эти классы изъ всѣхъ столичн. к-совъ б. сосредоточены, въ видахъ педагогическихъ и экономическихъ, при одномъ зав-ніи въ Спб., именно при К. воен. уч-щѣ. До 1863 г. К. воен. уч-ще было единствен. воен. уч-щемъ. 14 мая 1863 г. всѣ спец. классы кад. к-совъ б. положено соединить въ 3 отдѣл. зав-нія, съ присвоеніемъ имъ названія воен. уч-щъ. Въ числѣ этихъ 3 уч-щъ вторымъ названо К. и, т. обр., оно получило наименованіе 2-го воен. К. уч-ща. Ему б. положенъ, какъ и прочимъ, комплектъ въ 300 юнк-въ, составляющихъ б-нѣ. 8 нбр. 1864 г. Шефомъ уч-ща б. назначенъ В. К. Михайл. Николаевичъ. Для доставленія вольноопредѣляющимся, состоящимъ на службѣ въ войскахъ, средствъ приготовленія къ экзамену для производства въ оф-ры на правахъ юнкеровъ воен. уч-щъ, съ 1867 г. б. учрежденъ при 2-мъ воен. К. уч-щѣ особ. одногодичн. курсъ. Въ уч-ще принимались лица всѣхъ сословій, получившія общее средн. образованіе, не исключая и н. чиновъ, состоящихъ на службѣ въ частяхъ войскъ или числящихся въ запасѣ. Въ 1868 г., по мысли инсп-ра классовъ полк. Леера, въ Конст. уч-щѣ б. введена новая учебная система. Отсутствіе постоянн. учебниковъ по нѣк-рымъ

предметамъ, составленіе записокъ самими юнкерами во время лекцій, в послѣдствіи замѣненное, для сокращенія письмен. работъ, пополненіемъ конспектовъ, и неожиданное назначеніе репетицій, вотъ глав. основанія этой системы. Въ 1892 г. штатъ юнкеровъ б. увеличенъ до 400 ч. Въ 1894 г. К. уч-ще изъ пѣхотнаго б. переформировано въ арт-рійское и получило наим-ніе *К. арт. уч-ща* (см. Артиллерійскія училища). Нач-ками К. воен. уч-ща были: ген-лы П. П. Киновичъ (1859—66), Ю. Θ. Гакманъ (1866—74), полк. К. Д. Кондзеровскій (1874—75), снова ген. Ю. Θ. Гакманъ (1875—78), ген-лы: Г. И. Шмидтъ (1878—81), П. Н. Анчутинъ (1881—86), А. К. Водаръ (1886—97) и П. В. Кононовичъ-Горбацкій (1891—94). Изъ инсп-ровъ классовъ назовемъ выдающихся ген-ловъ: Г. А. Леера и А. Θ. Маккавѣва. За свое сущ-ніе К. воен. уч-ще и 2-е воен. К. уч-ще выпустили въ офицеры 5.066 ч. Къ числу ихъ питомцевъ принадлежатъ извѣст. ген-лы: А. А. Боголюбовъ (вып. 1860 г.), А. П. Вернандеръ (вып. 1863 г.), Н. Н. Масловъ (вып. 1864 г.), Г. Д. Рыльке (вып. 1869 г.), Г. И. Иллюстровъ (вып. 1869 г.), А. А. Рудановскій (вып. 1869 г.), П. А. Шиффъ (вып. 1870 г.), А. Г. Сандецкій (вып. 1871 г.), П. А. Гейсманъ (вып. 1872 г.), Ф. Ф. Грязновъ (вып. 1873 г.), М. М. Бородкинъ (вып. 1875 г.) и др. Изъ числа Георг. кавалеровъ назовемъ ген-ловъ: Н. И. Гродекова (вып. 1862 г.), Н. П. Зарубаева (вып. 1863 г.), К. Н. Ставровскаго (вып. 1865 г.), Д. И. Субботича (вып. 1869 г.), П. А. фонъ-Лайминга (вып. 1871 г.), К. М. Алексѣева (вып. 1872 г.), В. Н. Данилова (вып. 1872 г.), К. А. Кондратовича (вып. 1878 г.). (*М. Г. Гольмдорфъ*, Матеріалы для исторіи Двор. полка, Спб., 1782; Исторія «Дворянъ» и «Константиновцевъ» 1807—1907, приложение къ I тому; *А. Фонъ-Озаровскій*, Крат. историч. памятка «Дворянъ» и «Константиновцевъ», Спб., 1907; *М. Дегенъ*, Справочн. книжка для юнкеровъ 2-го воен. К. уч-ща на 1874—75 учебн. годъ).

**КОНСТАНТИНОВЪ, Константинъ Ивановичъ** (1818—71 гг.), арт-ріи г.-л., извѣст. арт-ристъ-техникъ и конструкторъ въ области баллистики и порохов. дѣла. По окончаніи въ 1838 г. курса въ Мих. арт. ак-міи б. назн. нач-комъ школы мастеровъ порох. и селитрян. дѣла (нынѣ Пиротехн. арт. уч-ще). Въ 1844 г. К. разработалъ первый въ Россіи электро-баллистич. приборъ для опредѣленія ск-стей снаряда въ любой точкѣ траекторіи и конструировалъ прицѣлъ для гладкоств. мортиръ, за что получилъ Мих. премію. Въ 1849 г. К. б. назн. нач-комъ Охтен. капсюльн. завода, а затѣмъ — Спб. ракетн. завода. Посвятивъ себя съ этого времени почти исключительно ракетн. дѣлу, К. разработалъ проектъ ракетн. завода въ г. Николаевѣ для изготовленія, гл. обр., боев. ракетъ Коенгева и въ 1859 г. б. назн. нач-комъ выстроеннаго подъ его рук-ствомъ Никол. ракетн. завода. Изъ многихъ его науч. трудовъ въ спец. литературѣ пользовались извѣстностью напечатанные на рус. и франц. яз. слѣд.: «Послѣдовательныя усовершенствованія ручнаго огнестрѣльнаго оружія» (1855); «О боев. ракетахъ» (1856, на франц. яз. переведено въ 1861 г.); «Hausse de l'artillerie de campagne russe» (1856); «Воздухоплаваніе» (1856); Нѣк-рѣя свѣдѣнія о домогаательствахъ разрѣшенія задачи подвод. плаванія» (1857); «Lectures sur les usées de guerre», Paris, 1861 (рус. пер. Колкунова 1864 г.) и др.

**КОНСТАНТИНОПОЛЬ** (древняя **Византия**, славянский **Царьградъ**, турецкій **Стамбуль**), столица Оттоманской имперіи, на Фракійскомъ Босфорѣ, 1.125 т. жит.; имѣетъ укр-нія, воен. гавань и арсеналь. Расположенъ амфитеатромъ на бер. бухты Золотого Рога. Природн. условія и характеромъ внутр. жизни К. дѣлится на 3 части, к-рыя можно разсматривать, какъ отдѣл. города: 1) *Старый городъ* или К. въ тѣсн. смыслѣ, тур. Стамбуль,—на европ. бер. Босфора, у ю.-зап. выхода его въ Мрамор. море; онъ расположенъ на треуг. полуо-вѣ, занимая мѣсто древнѣйш. поселенія Византии; 2) *Новый городъ*, отдѣляющійся отъ Старого Золот. Рогомъ, съ кварталами Галатой (торговой) и Перою (европейской), и 3) *Скутари*, часть К. на азиатск. берегу. Золотой Рогъ—превосходная, защищенная отъ всѣхъ вѣтровъ гавань, 1¼ мили дл., 600 мтр. шир.; достаточно глубока для самыхъ больш. воен. судовъ, могущихъ приставать къ самому берегу. *Исторія.* Греч. городъ Византия, существовавшій на мѣстѣ нынѣш. К., основанъ въ 658 г. до Р. Хр., и въ правленіе Дарія Гистаспа б. взятъ перс. сатрапомъ Отаномъ. Послѣ Платейской битвы (479) Павзаній отнялъ Византию у персовъ и умножилъ народонаселеніе новыми колоніями афинянъ и лакедемонянъ, почему онъ и считается вторымъ основателемъ Византии. Подъ властью лакедемонянъ Византия оставалась до взятія ея у нихъ Перикломъ. Въ Пелопонес. войну Византия нѣск. разъ перехо-

дила отъ афинянъ къ спартанцамъ и обратно и, взятая Лизандромъ, оставалась при Лакедемонѣ до Фразивула, въ 390 г. до Р. Хр. изгнавшего изъ Византии спартанцевъ и снова подчинившаго городъ Афинамъ. По смерти Фразивула сдѣлавшаяся независимой Византия нѣк-рое время стояла во главѣ союза примор. городовъ Фракіи. Виз-цы храбро защищались противъ афинянъ, а также и Филиппа Македонскаго, тщетно осаждавшаго городъ въ продолженіе нѣск. мѣсяцевъ. При сынѣ Филиппа, Александрѣ Вел., и его сынѣ Лизимахѣ Византия признавала власть Македоніи, но впоследствии опять приобрѣла независ-ть. Ея мор. торговля находилась въ цвѣтущемъ состояніи; но владѣнія города часто подвергались набѣгамъ фракійцевъ, скивовъ и друг. варваровъ. Особенно замѣчательенъ набѣгъ галловъ въ 279 г. до Р. Хр., послѣ к-раго византийцы вынуждены б. платить имъ значит. дань. Это заставило виз-цевъ наложить подать на всѣ к-бли, проходившіе черезъ Босфоръ, что, въ свою очередь, вовлекло ихъ въ войну съ Родосомъ, въ 221 г. до Р. Хр. Вступая въ союзъ съ Римомъ, противъ Филиппа II Македонскаго, затѣмъ противъ Антиоха и Митридата, Византия долгое время оставалась независимымъ городомъ, хотя римляне неоднократно вмѣшивались во внутр. дѣла ея и принудили платить ежегод. дань, а при Веспасіанѣ Византия б., наконецъ, присоединена къ Римск. имперіи и получила римск. губ-ра. Въ междоусоб. борь-

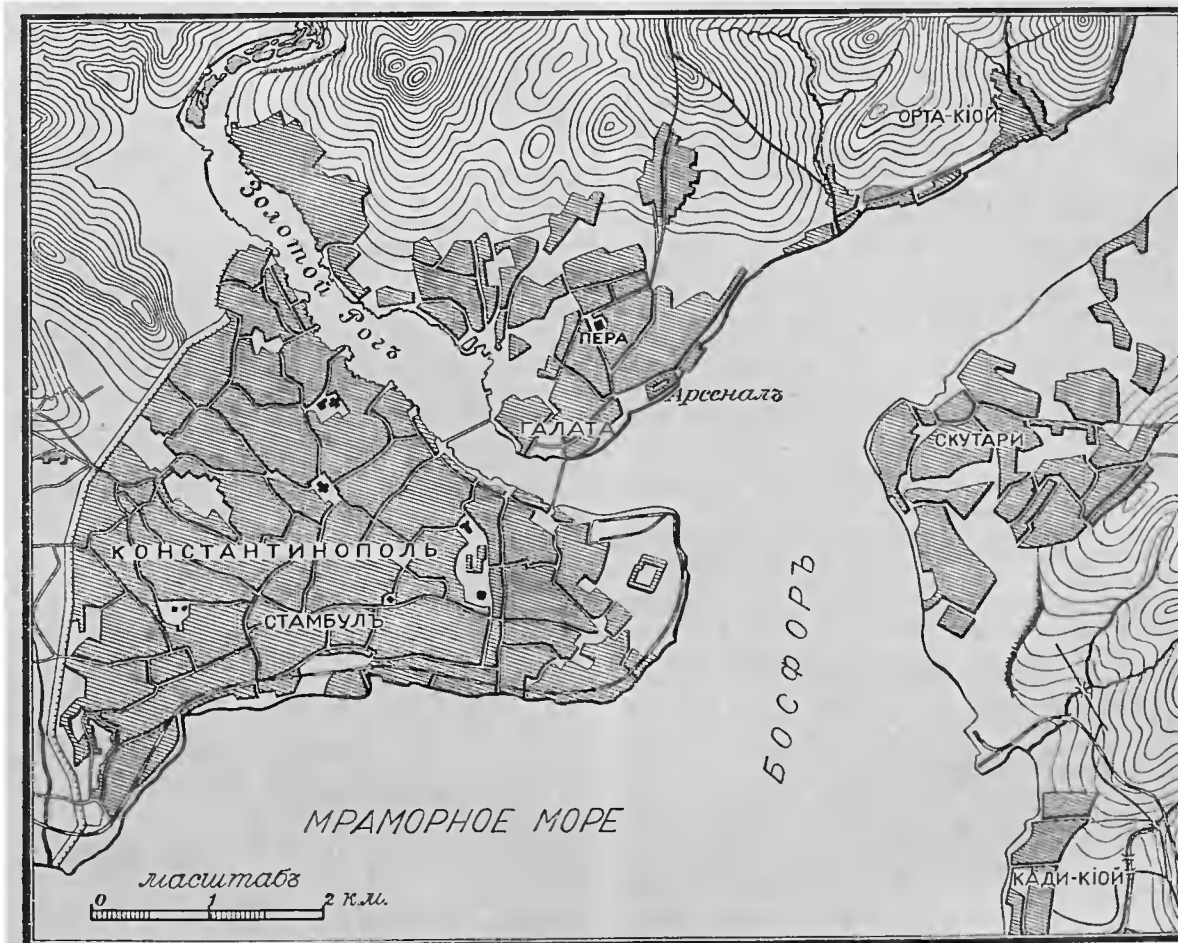

бъ Септимія Севера съ Посценіемъ Нигеромъ виз-цы приняли сторону послѣдняго; Северъ осадилъ городъ и взялъ его послѣ 3-лѣт. мужеств. обороны, безчеловѣчно поступивъ съ жителями. Такой же участи подверглась Византія отъ имп-ра Галліена, вступившаго въ городъ послѣ продолжит. осады съ обѣщаніемъ всепрощенія, но истребившаго больш. часть населенія. Однако, городъ мало-по-малу окрѣпъ и настолько, что м. съ успѣхомъ выдержать осаду готъ, к-рые въ царст-ніе Клавдія II вошли въ Босфоръ. Послѣ пораженія Лицинія Византія сдалась Константину V., к-рому такъ понравилось ея мѣсто-положеніе, что онъ, пристроивъ новый городъ къ древнему, назвалъ его Новымъ Римомъ и, своимъ копьемъ начерталъ на землѣ напр-ніе стѣнъ вновь избранной имъ столицы 20 нбр. 326 г. послѣ Р. Хр., съ какового года и начинается исторія собственно К. (имя, полученное Византіей въ честь перваго христіан. имп-ра). За время своего сущ-нія К. подвергался 29 осадамъ и 8 разъ былъ во власти враговъ. Со смертію его основателя затмились блескъ и слава К.; внутр. беспорядки и безпрерыв. нападенія варваровъ ослабили имперію, а раздѣленіе ея Феодосіемъ V. на двѣ части ускорило ея паденіе. Въ царст-ніе Валенса готы въ 367 г. проникли до К.; примѣру ихъ послѣдовали гунны, аланы, сарматы, авары и болгары, отъ к-рыхъ имп-ръ Анастасій старался защитить столицу построеніемъ огром. стѣны, простиравшейся отъ Черн. до Мрамор. моря (507 г.). Во время войны имп-ра Гераклія съ Хозроемъ армія послѣдняго, подъ нач-вомъ Сирбара, подступивъ въ 616 г. къ К. съ цѣлью осадить его, ожидала въ Халкедонск. лагерѣ появленія на противополож. берегу Босфора своихъ скиѣск. союзниковъ, занимавъ грабежомъ предмѣстій. 30 т. варваровъ, составившихъ ав-рдъ аваровъ, прорвались 29 іюня сквозь длин. стѣну и загнали внутрь К. испуган. поселянъ, гражданъ и солдатъ. Подъ знаменемъ хагана шла 80-тыс. армія, въ составъ к-рой входили также вассал. племена гепидовъ, руссовъ, болгаръ и славонцевъ; цѣл. мѣсяцъ прошелъ въ передвиженіи войскъ и въ переговорахъ, но съ 31 іюля весь городъ б. окруженъ, отъ предмѣстій Перы и Галаты до Влахернъ и Семи Башенъ. Въ теченіе 10 дн. столица отражала приступы аваровъ, подводившихъ подъ стѣны подкопы или разрушавшихъ ихъ подъ прикрытіемъ непроницаемой «черепахи»; ихъ машины непрерывно метали тучи камней и стрѣлъ, а 12 выс. дерев. башенъ подымали осаждающихъ на одну высоту съ городск. валомъ. Но сенатъ и народъ б. воодушевлены мужествомъ Гераклія, приславшаго на помощь отрядъ изъ 12 т. кирасиръ; они съ больш. иск-вомъ и успѣхомъ пускали въ дѣло огонь и разн. механич. приспособленія для защиты города; ихъ суда господствовали на Босфорѣ и принудили персовъ быть праздн. свидѣтелями пораженія ихъ союзниковъ. Авары б. отражены; флотъ изъ славян. судовъ б. истребленъ внутри гавани; вассалы хагана стали грозить покинуть его. Когда запасы истощились, хаганъ сжегъ воен. машины и отступилъ. Персы, подъ предвод-ствомъ Хозроя, появляются опять подъ стѣнами К. въ 618 г., но такъ же безрезул-тно. Въ 668 г. мор. силы арабовъ прошли, не встрѣтивъ сопр-ленія, черезъ Геллеспонтъ. Ихъ флотъ сталъ на якорѣ у К. и 20 фвр. высадилъ войска вблизи Гебдо-монск. дворца, въ 7 мил. отъ города. Въ тече-

ніе мног. дней арабы, съ разсвѣта и до наступленія ночи, ходили на приступъ на всемъ протяженіи отъ Золот. воротъ до Вост. мыса. Но крѣпкія и выс. стѣны К. охранялись многочисл. и хорошо дисциплинир-нымъ г-зономъ, а дѣйствіе «греческаго огня» (см. это) наводило ужасъ на сарациновъ. Они стали тогда грабить европ. и азіат. берега Пропонтиды и хозяйничали съ апр. до снт., а съ наступленіемъ зимы удалились за 80 миль отъ столицы, къ о. ву Кизыку, на к-ромъ устроили складъ добычи и съѣстн. припасовъ. Съ удивител. упорствомъ въ теченіе 6 лѣтъ сарадины ежегодно возобновляли въ лѣтн. мѣсяцы такіе же нападенія, пока кораблекрушенія, болѣзни и неудачи не заставили ихъ оконч-но отказать отъ безплод. предпріятія. Въ 717—718 гг. арабы вновь осадили К., но б. отражены имп-ромъ Львомъ Исавряниномъ. Къ концу IX вѣка относятся первыя извѣстія о походахъ на Царьградъ нашихъ предковъ, также неоднократно нападавшихъ на столицу византійск. имп-ровъ. Первая изъ такихъ эксп-цій б. снаряжена кievск. князьями Аскольдомъ и Диромъ въ 865 г.; русскіе прошли Эракійскій Босфоръ безъ сопр-ленія и заняли К-скій портъ въ отсутствіе Феодила, сына имп-ра Михаила. Михаилъ, преодо-лѣвъ мног-во опасностей, успѣлъ высадиться въ столицѣ. По его приказанію б. погружены въ море взятые изъ храма ризы Богоматери, и этому лишь б. приписано возникновеніе сильной бури, заставившей русскихъ отступить. При походѣ на Царьградъ, предпріятомъ Олегомъ въ 904 г., входъ въ Босфоръ защищала сильн. преграда, состоявшая изъ укр-ній, за к-рыми стояли войска; русскіе обошли ее, перетавивъ, по своему обыкновенію, суда черезъ перешеекъ, и, взявъ съ грековъ дань, вернулись домой съ богат. добычей. При этомъ б. заключенъ Олегомъ выгодный торговый договоръ. Вождь 3-ей эксп-ціи, 941 г., сынъ Рюрика, Игорь, выбралъ такое время, когда силы имперіи б. ослаблены, а флотъ б. занятъ войной съ сарацинами. Но, несмотря на это, русскіе все же потерпѣли неудачи: 15 стар. галеръ б. пущены греками на непр-ля; но вмѣсто обыкновенно ставившейся на носу судна одной трубы съ греч. огнемъ, на этихъ галерахъ поставили ихъ съ боковъ и на кормѣ. Больш-во рус. судовъ б. уничтожено. Нѣск. тыс. русскихъ, предпочитавшихъ утопиться, чѣмъ сгорѣть, побросались въ море, а тѣ изъ нихъ, к-рымъ удалось достигъ Эракійск. берега, б. безжалостно умерщвлены. Едва 1/3 рус. судовъ спаслась тѣмъ, что укрылась въ мелководн. мѣстахъ. Слѣд. весной Игорь приготовился отомстить за неудачу; собравъ значит. войско, онъ двинулся уже на Царьградъ, но по дорогѣ заключилъ съ имп-ромъ Романомъ выгодн. миръ и вернулся назадъ. Подобнымъ же образомъ окончился и походъ Святослава, за дань принявшаго обязат-во не совершать набѣговъ на имперію. Послѣ продолжит. мира лишь правнукъ Игоря, Ярославъ, снова предпринялъ мор. эксп-цію на К. Тотъ же греч. огонь отразилъ у входа въ Босфоръ рус. флотъ, находившійся подъ нач-вомъ сына Ярослава, Владиміра. Но во время опрометчиваго преслѣд-нія непр-ля греч. ав-рдъ б. окруженъ рус. судами; запасы огня, вѣроятно, истощились, и 24 греч. галеры б. частью захвачены, частью уничтожены. Безпокоили К. своими нападеніями и болгары (съ 705 г.), и только имп-ру Василію Болгаробойцѣ въ нач.

XI ст. удалось избавить городъ отъ новыхъ враговъ.—*Взятіе К. крестоносцами 12 апр. 1204 г.* Поводомъ къ непрерывнымъ нападеніямъ на К. съ древнѣйшихъ временъ служило коммерч., политич. и стратегич. значеніе Визант. столицы. Алексѣй, сынъ вост.-римск. имп-ра Исаака II Ангела, б. свергнутъ съ престола братомъ. Ему удалось призвать себѣ на помощь для утверженія на императ. престолѣ собранное по побужденію франц. знати крестоносное войско, подкрѣпленное Венеціей, гдѣ въ то время былъ дожемъ Дандоло. 6 іюня 1203 г. союзн. войска переправились изъ Хризополя (Скутари) въ Европу; имп-ръ и зять его Ѳеодоръ Ласкарисъ выступили ему навстрѣчу въ мѣстѣ теперешняго Бешлыкташа, но б. опрокинуты и отброшены въ городъ. Галатская башня въ предмѣстьѣ Перѣ взята франками приступомъ, а венеціанцы взяли на себя болѣе трудную задачу—прорвать преграду или цѣпь, к-рая б. протянута отъ этой башни къ византійск. берегу, что и удалось имъ послѣ нѣск. безуспѣш. усилій; громад. цѣпи б. перерѣзаны или прорваны тяжестью галеръ, остатки греч. флота, состоявшіе изъ 10 к-блей, б. частью потоплены, и побѣдоносный венец. флотъ сталъ на якорѣ въ К-ской гавани. Началась осада; со стороны суши франки (латины), 40 т. ч., подъ нач-вомъ маркгр. де Монферрата, съ моря венеціанцы, подъ нач-вомъ Дандоло, обложили К. Подъ охраной флота, армія достигла оконеч-ти гавани; перекинутый черезъ рѣку камен. мостъ б. наскоро приведенъ въ исправность, и шесть франкск. отрядовъ раскинули лагерь на краю шир. рва и у подножія выс. город. вала. Послѣ непрерывн. 10-дн. усилій почва б. выравнена и б. засыпанъ ровъ; устроены апроши, и 250 осадн. машинъ стали очищать валъ отъ защитниковъ, разрушать стѣны и подкапываться подъ самый фундаментъ. Но на сушѣ, гдѣ дѣйствовало 60 т. к-цы и 200 т. пѣхоты, усилія осаждающаго все же окончились неудачей. Общій штурмъ 17 іюля б. отбитъ. Одна изъ башенъ б. разрушена; нападающій, ворвавшійся во внутрь, наткнулся на 2-ю оборонит. линію, храбро защищаемую пизанцами и дружиной отважн. варяж. тѣлохранителей. Крест-цы б. отброшены. Одновр-но со

штурмомъ съ суши началось нападеніе со стороны гавани. Галеры и к-бли выстроились въ 2 ряда такъ, что ихъ фронтъ вытянулся на протяженіи тройн. полета стрѣлы; для быстро двигавшихся галеръ служили поддержкой тяжелыя и высокія суда, у к-рыхъ палубы, корма и башни служили платформами для осадн. машинъ, дѣйствовавшихъ поверхъ 1-ой линіи. Вен-цы



Русскій флотъ передъ Константинополемъ въ 866 г. (Икона русскаго письма Симона Ушакова XVII в. «Взбранной Воеводѣ»).

Изъ книги проф. Н. В. Покровскаго: «Очерки памятниковъ христіанскаго искусства и иконографіи»

быстро завладѣли 25 башнями и, прибѣгнувъ къ помощи огня, принудили грековъ очистить соседній город. кварталъ. Но успѣхъ, ими достигнутый, не м. б. использованъ, т. к. опасность, въ к-рой находились союзники на сушѣ заставила Дандоло прекратить нападеніе и послѣшить имъ на помощь. Онъ нашелъ франк. отряды окруженными 60 эск-нами греч. кав-ріи, изъ к-рыхъ самый назначит-ный былъ болѣе многочисленъ, чѣмъ самый большой франк. отрядъ. Лишь своеврем. помощь союзниковъ дала возм-сть крест-цамъ выйти изъ опасн. положе-



нія. Императоръ Алексѣй рѣшилъ оставить К., послѣ чего Исаакъ б. освобожденъ изъ темницы и, подѣ регентствомъ сына своего Алексѣя, вновь возведенъ на престолъ. Но обѣщанія, данныя крест-цямъ възмѣнъ ихъ помощи, исполнены не б.; въ городѣ, гдѣ послѣ двукрат. смѣны другой Алексѣй, уже V, взошелъ на престолъ, царила анархія. Эти обстоят-ва принудили латиновъ (франковъ) къ новому нападенію на городъ въ апр. 1204 г. 9 апр. крест-цы подступили къ К. со стороны моря, но отважн. отпоръ превосходнаго въ силахъ непр-ля и градъ бросаемыхъ со стѣны камней, бревенъ и греч. огонь принудили ихъ отступить. 12-го они возобновили нападеніе. Галеры ихъ, впереди к-рыхъ шли *Пиллигримъ* и *Рай*, подѣ нач-вомъ епископовъ городовъ Труа и Суассона, воодушевлявшія остальные, связанныя по двѣ вмѣстѣ и вооруженныя дерев. башнями, приблизились къ стѣнѣ и опустили на нее подъемные мосты. Сначала эта попытка не имѣла успѣха, пока, наконецъ, франк. рыцарю Андре д'Юрбоазу и вен-цу Пьетро Альберти не удалось водрузить знамена Франціи и Венеціи на одной изъ башенъ и открытъ путь товарищамъ. Въ то же время нѣмец. рыцарь Петръ Планкъ овладѣлъ 4 башнями Петріонскаго квартала (нынѣ Фаналь); трое городск. воротъ б. разрушены ударами тарановъ, и крест-цы ворвались въ городъ. Ими б. основана здѣсь Латинская имперія, главой к-рой избранъ латинск. вождами Балдуинъ, графъ Фландрскій. Новое гос-тво существовало не долго, уже въ 1261 г. другой Балдуинъ д. б. уступить тронъ Михаилу Палеологу. Въ 1295 г. передъ К. явился венец. флотъ и, выжегши генуэз. постройки въ Галатѣ, причинилъ значит. вредъ самому городу. Въ 1396 г. турец. султанъ Баязеть обложилъ городъ крѣпкой и упорной осадой, и только нашествіе на турокъ Тамерлана (1401) заставило его отступить отъ К. Попытку овладѣть городомъ повторилъ султанъ Мурадъ II, штурмовавшій его въ 1422 г.; но отчасти удачная оборона жителей, отчасти внутр. смуты среди турокъ и на этотъ разъ спасли К.—*Взятіе К. турками въ 1453 г.* Сынъ Мурада Магометь II въ 1452 г. началъ строить вблизи К. берег. укр-нія, чтобы съ нихъ громить Босфоръ, а въ началѣ 1453 г. двинулся противъ самой столицы. 2 апр. султанъ выступилъ изъ Адрианополя съ 80 т. собств. войска (каіей-кули) и 170 т. ч. леннаго ополченія, готовыхъ умереть во славу пророка. 10 числа эта огром. армія обложила К. Лѣвое ея крыло (европейскія войска) стало съ сѣв.-зап. стороны гавани, правое (азиатск. дружины) упирало флангъ въ Проπονтиду; въ серединѣ, противъ Романскихъ (нынѣ Канонерскихъ) воротъ (Топлъ-Калусси), возвышалась ставка падишаха, окруженная янычарами. Меньше страшень б. тур. флотъ, ибо въ числѣ 320 судовъ, покрывавшихъ Мрамор. море, находилось только 18 воен. галеръ. Противъ этой силы К., лишенный уже всѣхъ областей на Балкан. полу-овѣ и въ Малой Азии и не получившій помощи отъ европ. народовъ, м. выставить лишь 6 т. пожелавшихъ защищаться грековъ, съ послѣднимъ визант. имп-ромъ Константиномъ Палеологомъ во главѣ. Къ нимъ присоединилось до 3 т. итал-цевъ, приведенныхъ отважн. генуэзск. витяземъ Джіованни Джустиніани. Всю надежду осажденные полагали на крѣпость города, обнесеннаго двойною стѣною, въ 10 и 20 фт. толщ., съ 500 башнями. Посреди обща-

го унынія одинъ Константинъ не терялъ бодрости. Онъ ввѣрилъ глав. нач-во въ городѣ храброму Джустиніани; въ его рядахъ сражались благороднѣйшіе вен-цы и генуэзцы и нѣск. родств-ковъ имп-ра. Инженер. частью управлялъ нѣмецъ Іоганнъ Грантъ (Germanus); гавань, запертую огромн. цѣпью, оборонялъ флотъ. Самъ Джустиніани съ 700 итал-цевъ защищалъ Романск. ворота; у Полиандровскихъ стояли храбр. братья Павелъ и Антонъ Троилли, отъ Песчаныхъ воротъ (Псамитія-Калусси) до замка Семи Башенъ—генуэзецъ Мануэль съ 200 лучниковъ, а отъ замка до воротъ Крудоскали (Кумъ-Касси)—вен-ць Яковъ Корнаро. Простр-во между воротами звѣринца (Гайванъ-Серай-Калусси) и дворцовыми (Балатъ-Калусси) занято б. вен-цами, подѣ нач-вомъ Давала; греч. великій адмиралъ Лука Наторесъ находился у нижн. воротъ нынѣшняго Фанала. Эта осада К. особенно замѣчат-на по совокупному въ ней употребленію огнестрѣл. орудій и древн. воен. машинъ. Султанъ имѣлъ въ своей арміи, среди множ-ва пушекъ и мортиръ, два орудія огромн. величины, изъ к-рыхъ одно, съ дуломъ въ 4 фт. диаметромъ, бросало ядра въ 500 фн. вѣсомъ на разстояніе 550 сж. Вмѣстѣ съ ними громили стѣны К. и гелеполи (подвижныя башни) въ 200 фт. вышины, обитыя съ трехъ сторонъ желѣзомъ и дѣйствовавшія по городу камнями и греч. огнемъ. Не менѣе огромны и искусны были орудія и машины осажденныхъ. 11-го б. закончено распредѣленіе осадн. арт-ріи; больш. пушку разорвало вмѣстѣ съ ея изготовителемъ въ куски, но вскорѣ б. отлита другая, и, послѣ того, какъ одинъ изъ присутствовавшихъ пословъ венгер. короля научилъ, какъ употреблять въ дѣло, пушка причинила стѣнѣ страшн. разрушенія. Храбрый Джустиніани въ сильной вылазкѣ разрушилъ часть непр. машинъ; но служившій въ арміи султана венгерець Орбанъ такъ искусно управлялъ дѣйствіемъ арт-ріи, что башня у Романскихъ воротъ б. опрокинута. Турки бросились къ бреши, наполнили ровъ фашинами и тѣлами убитыхъ, и нѣск. тыс. янычаръ бросилось на приступъ. Онъ б. отбитъ съ геройск. мужествомъ осажденными; за ночь башня б. снова исправлена и ровъ очищенъ. Яростн. штурмъ, возобновленный при наступленіи утра, б. также отбитъ; защитники стѣнъ не отступали ни на шагъ, между тѣмъ какъ инж-ръ Грантъ истреблялъ, при помощи огня, всѣ подкопы непр-ля, доведенные уже до городск. рва. Въ это же время шести воен. галерамъ, подѣ имперскимъ и генуэзск. флагами, удалось, прорвавшись черезъ весь турец. флотъ, благополучно достигнуть К-ской гавани. Несмотря на неудачу штурма 18 апр. и пораженіе флота, осаждающіе продолжали энергично дѣйствовать: по желобовидной дерев. дорогѣ турки перетаскивали сух. путемъ часть своего флота въ запертую внутр. гавань Зол. Рога; планъ грековъ уничтожить тур. флотъ при помощи брандеровъ б. выданъ туркамъ измѣнниками изъ жившихъ въ Галатѣ генуэзцевъ; противъ нѣм. минера Іоганна Гранта работала сербскій; непрерыв. бомбард-кѣ, нападеніямъ съ моря, попыткамъ опрокинуть стѣны помощью гелеполей небол. дружина защитниковъ противопоставляла геройск. сопр-леніе. Но перевѣсъ на сторонѣ турокъ б. слишкомъ великъ. Въ концѣ мая все б. готово для штурма: стѣны большею частью лежали въ развалинахъ, ощущался большой недостатокъ въ жизн. припасахъ и пропа-

ла всякая надежда на помощь извнѣ. 29 мая, одновр-но со стороны суши и съ моря, гл. обр., противъ Романск. воротъ и при помощи перекинутого черезъ Зол. Рогъ моста, противъ Ксилопорты б. произведенъ рѣшит. штурмъ. Двѣ первыя штурм. колонны разбились объ отчаян. сопр-леніе осажденныхъ; и, лишь послѣ того, какъ послѣдняя оставшаяся колонна, состоявшая изъ янычаръ и предводительствуемая лично султаномъ, пошла на послѣд. приступъ, и послѣ того, какъ пали имп-рь Константинъ и больш-во его сподвижниковъ, городъ достался во власть турокъ. Провозгласивъ К. столицей имперіи, Магометъ II возстановилъ разрушенныя крѣп. сооруженія (между прочимъ, и «Семибашенный замокъ»). Въ 1700 г., 13 июля, въ К. заключенъ б. Турціей миръ съ Петромъ Вел. 16 янв. 1790 г. здѣсь заключенъ союзн. трактатъ между Портой и Пруссіей противъ Россіи и Австріи, не имѣвшей, однако, послѣдствій. Бунты и возмущенія, войны внутреннія и внѣшнія ослабили силы Турціи и отторгнули обширн. области; но К. (если исключить краткое появленіе англ. флота въ 1807 г.) не видѣлъ болѣе подъ своими стѣнами внѣшн. враговъ. Только въ 1829 и 1833 гг. рус. и египет. войска приближались къ городу, въ фвр. 1878 г. русскіе стояли чуть не подъ самыми стѣнами К., но въ городъ не вступили (см. Русско-турецкія войны и С.-Стефано), а въ апр. 1913 г. въ 30 верстахъ отъ него у Чатаджинскихъ позицій, происходили послѣднія битвы съ турками союзныхъ славян. войскъ. (Э. Гиббонъ, Исторія упадка и разрушенія Римск. имперіи, Москва, 1884; Hammer, K. und der Bosphorus, Pest, 1822; Criegern, Kreuzzug nach Stambul, Dresden, 1878; Krause, Die Eroberungen von C., Halle, 1870).

**КОНСТАНТИНЪ I**, король эллиновъ, старшій сынъ короля Георга I и супруги его, королевы Ольги Константиновны, дочери Е. И. Выс. Вел. Кн. Константина Николаевича; род. 21 июля 1868 г. и до вступленія на престолъ носилъ титулъ герцога Спартанскаго. Закончивъ свое общее образованіе въ Лейпциг. унив-тѣ, К. въ 1886 г. б. зачисленъ капитаномъ въ 1-й пѣх. п. греческой арміи. Греко-тур. война въ 1897 г. (см. это) застала его въ чинѣ дивиз. ген-ла, нач-комъ аѳинской инспекціи. Назначенный гл-щимъ Фессалійск. арміи, онъ не имѣлъ успѣха въ этой войнѣ. Обнаруженные ею недочеты въ орг-заціи и обученіи греч. арміи побудили К. настаивать на ея реорг-заціи при посредствѣ франц. оф-ровъ-инструкторовъ. Въ начавшейся затѣмъ в.-реформатор. дѣят-сти К. принималъ самое живое и дѣят. участіе. Труды его увѣнчались благими результатами. Поставленный снова во главѣ Фессалійск. арміи съ началомъ славяно-греко-тур. войны 1912—13 гг., К. одержалъ съ нею побѣду при Элассонѣ и занялъ Салоники, заставивъ капитулировать 50-тыс. армію Таксинъ-паши. Направленный затѣмъ руководить безуспѣшною дотолѣ осадой Янины, онъ быстро привелъ ее къ желан. концу, выказавъ себя въ этой операціи искусн. полк-дцемъ, сочетавшимъ глубокую планомѣрность дѣйствій съ ихъ рѣшит-стью. 5 мрт. 1913 г. въ Салоникахъ кор. Георгъ б. убитъ безумцемъ Схинасомъ, и К. вступилъ на греч. престолъ подъ именемъ К-на I. Онъ тотчасъ же обратилъ къ арміи со слѣд. приказомъ: «Гнусное покушеніе на короля отняло у насъ нашего вождя



Его Величество король Греціи  
**Константинъ I.**

въ критическіе для націи дни. Я посвящу всю свою жизнь арміи, съ к-рой меня связываютъ войны и несчастливья, и счастливыя». Высоч. приказомъ 28 мрт. по воен. вѣд-ву Государь Императоръ назначилъ кор. К. преемственно шефомъ 1-го пѣх. Невскаго короля эллиновъ полка. Кор. К. состоитъ въ бракъ съ сестрой герм. имп-ра Вильгельма II, принц. Софіей. Отъ этого брака онъ имѣетъ 5 дѣтей: сыновей Георга, Александра и Павла и дочерей Елену и Ирину.

**КОНСТАНТИНЪ ВЕЛИКІЙ (Гай-Флавій-Валерій)**, сынъ римск. цезаря Констанція Хлора, род. въ 274 г. Боев. воспитаніе К. получилъ въ Галліи и Британіи во время многочисл. войнъ своего отца съ туземцами. Когда умеръ Констанцій (306), солдаты провозгласили К. цезаремъ. Послѣ подавленія возстанія въ Батавіи и Галліи К. успѣшно боролся за власть со своимъ тестемъ, бывшимъ цезаремъ, Максимомъ (307), а затѣмъ, послѣ ряда побѣдъ надъ аллеманами и друг. герман. племенами, принесшими ему титулъ Germanicus'a (310), — съ сыномъ Максимиана, цезаремъ Рима, Максенциемъ. Послѣдній дѣйствовалъ въ союзѣ съ цез. Максимомъ, а К. — съ цез. Лициніемъ; арміи прот-ковъ К. достигали 190 т. ч., у него же съ Лициніемъ было до 100 т. Не давъ врагамъ времени сосредоточить войска, К. перешелъ Альпы, овладѣлъ важнѣйш. городами сѣв. Италіи и по дорогѣ къ Риму разбилъ на-голову самого Максенція возлѣ Рима, у Мальвійскаго моста на берегу Тибра (28 окт. 312 г.), при чемъ Максенцій погибъ и К. достались вся Италія, Африка и Испанія. Своей побѣдѣ надъ Максенциемъ К. б. много обязанъ христіанамъ, составившимъ значит. часть его арміи, и въ благодарность за это К. совмѣстно съ Лициніемъ издалъ въ Ми-

ланъ извѣст. эдиктъ о вѣротерпимости (313). Къ побѣдѣ надъ Максенціемъ относится рядъ христіан. легендъ, наиболѣе извѣстною изъ к-рыхъ является разсказъ о видѣніи К. передъ сраженіемъ на Тибрѣ креста на небѣ съ надписью «Nos vinci», «симъ побѣдиши». Разсказъ этотъ, со словъ самого К., записанъ Евсеніемъ въ его «Vita Constantini»; и дѣйств-но, со времени пораженія Максенція какъ на римск. знаменіи labarum, такъ равно и на шлемѣ имп-ра и щитахъ римск. воиновъ появляется знакъ креста. Послѣ гибели Максимиана, разбитаго недалеко отъ Адрианополя Лициніемъ (30 апр. 313 г.), К. вступилъ въ борьбу съ этимъ послѣднимъ, оставшимся имп-ромъ Востока. Въ 315 г. онъ разбилъ Лицинія въ Иллирии (у г. Цибаль на Савѣ) и въ Фракіи (на Мардійскихъ поляхъ); непродолжит. миръ между ними смѣнился войной, и 3 іюля 323 г. произошла рѣшит. битва у Адрианополя, гдѣ, несмотря на значит. перевѣсъ силъ Лицинія (у него было 165 т. противъ 130 т. К.), личн. мужество и воен. иск-во К. дали послѣднему полн. побѣду. Затѣмъ послѣдовала мор. побѣда сына К. Криспа при Калиполісѣ, и Лициній б. вынужденъ сдаться на волю побѣдителя. К. сперва пощадилъ соперника, но въ 325 г. казнилъ его за попытку организовать заговоръ и, т. обр., сдѣлался единодержав. властелиномъ всей Римск. имперіи. Въ Римск. гос-твѣ наступилъ продолжит. внутр. миръ. К. перенесъ столицу изъ Рима въ Византію и покровительствовалъ христіанству, хотя официал. религіей Рима все еще было язычество и самъ К. сохранялъ за собою санъ верховнаго жреца — pontifex maximus. Онъ крестился лишь на смертномъ одрѣ. Пограничныя столкновенія съ варварами продолжались во все время царствованія К.; побѣжденныхъ германцевъ онъ селилъ въ римскихъ областяхъ, не принимая мѣръ къ лишенію ихъ націонал. особенностей; такъ, послѣ большой побѣды надъ готами, болѣе 300 т. изъ нихъ получили земли по Дунаю, во Фракіи и Италіи. Кромѣ того, К. усмирилъ возстаніе Калоцера на о-вѣ Кипрѣ и мятежъ іудеевъ. К. ум. въ 337 г. въ Никомидіи, во время похода противъ персовъ. К. былъ энергич. гос-рь и солдатъ, оч. популярный среди населенія, прекрасный админ-ръ. Церковью К. причтенъ къ лику святыхъ. Въ окт. 1912 г. въ Римѣ, по иниц-вѣ папы, б. торжест-но отпразднована 1600-лѣтн. годовщина побѣды К. надъ Максенціемъ, признаваемой побѣдою христіанства надъ язычествомъ. (Г. Бясе, Паденіе язычества, М., 1893; Schiller, Geschichte der römischen Kaiserzeit, Gotha, 1887).

**\* КОНСТАНТИНЪ КОНСТАНТИНОВИЧЪ, Его Императорское Высочество, Великій Князь,** ген.-ад-тъ, ген. отъ инф., ген.-инспекторъ в.-учебн. зав-ній, 2-й сынъ Его И. Выс. Вел. Кн. Константина Николаевича и Ея И. Выс. Княгини Александры Іосифовны, род. 10 авг. 1858 г. и въ тотъ же день б. назн. шефомъ 15-го грен. Тифлисскаго п. Воспитаніе и образованіе Е. Выс-ва велось подъ непосредств. наблюдениемъ Август. родителей, и въ программѣ ихъ развитію художеств. наклонностей В. Князя б. отведено весьма значит. мѣсто. Преподавателями его были извѣстн. историки К. Н. Бестужевъ-Рюминъ и С. М. Соловьевъ, музыканты Кюндингеръ (піанистъ) и Зейфертъ (віолончелистъ), историкъ музыки Ларошъ, арт-ристъ Фишеръ,

педагоги Н. Θ. Соколовъ (рус. языкъ), Вальрондъ (математика), Вегнеръ (географія) и др. Предназначаемый своимъ Август. родителемъ, Ген.-Адм-ломъ, къ службѣ во флотѣ, В. К. въ 1865 г. б. ввѣренъ воспитателю своему, лейт. И. А. Зеленому, а съ 1870 г. началъ ежегодно плавать на судахъ учебн. эскадры Мор. уч-ща (*Громобой, Пересвѣтъ, Гиллякъ* и *Желчугъ*). Въ 1874 г., по достиженіи 16-лѣтн. возраста, В. К. б. произв. въ гардемарина и въ качествѣ такового 3 іюня 1875 г. отправился на винт. фрег. *Свѣтлана* въ первое дальнее плаваніе, въ порта Средизем. моря, а въ 1876 г., произведенный въ мичманы,—п въ порта С.-Ам. Соед. Штатовъ. 19 іюня 1877 г. *Свѣтлана* вернулась изъ своего двухлѣтн. плаванія, а уже въ нач. іюля команда ея вмѣстѣ съ Вел. Кн. К. К. отбыла на Дунайск. театръ воен. дѣйствій съ Турціей. Здѣсь В. К. принялъ непосредств. участіе въ дѣлѣ подъ Силистріей въ ночь на 3 окт. 1877 г., лично спустивъ брандеръ противъ тур. парохода, стоявшаго на Дунаѣ у о-ва Гоппо, и 17 окт., «въ награду отлич. храбрости и распорядительности», оказанныхъ «при воспрепят-ніи тур. войскамъ переправиться черезъ Дунай у Силистріи», б. награжденъ орд. св. Георгія 4 ст. Послѣ паденія Плевны В. К. вмѣстѣ съ Имп. Александромъ II вернулся въ Спб., въ маѣ 1878 г. б. произв. въ лейт., а въ авг. того же года пожалованъ фл.-ад-томъ къ Е. И. В. Въ маѣ слѣд. 1879 г. В. К. сопровождалъ своего Август. родителя въ Крымъ, совмѣстно съ нимъ совершилъ плаваніе по Черн. морю на «попыткѣ» вице-адм. Попова, предпринятое для испытанія этого новаго типа судовъ, а затѣмъ отправился въ загранич. плаваніе на фрег. *Свѣтлана*. Въ 1880 г. К. К. принялъ въ команд-ніе роту Его Выс-ва гвард. экипажа, а въ снт. сдалъ ее и отправился на фрег. *Герцогъ Э. ишбургскій* въ дальнее плаваніе вахтен. нач-комъ, посѣтилъ Неаполь, Аѣины, Венецію, Алжиръ, Египетъ, Палестину и только весною 1882 г. вернулся въ Россію. Произведенный въ авг. того же года въ шт.-кап. гвардіи, Вел. Кн. въ дкб. б. зачисленъ въ л.-гв. Измайлов. п., въ к-ромъ и оставался 7 лѣтъ, командуя ротою Его Вел-ва; въ 1887 г. К. К. б. произв. въ кап-ны, въ 1891 г.—въ полк-ки съ назначеніемъ ком-щимъ л.-гв. Преображ. п., а въ 1894 г.—въ г.-м. съ зачисленіемъ въ Свиту Е. И. В. и съ утвержденіемъ въ долж-ти ком-ра этого полка. Бытность Вел. Кн. во главѣ этого полка ознаменовалась, между прочимъ, изданіемъ подъ его непосредств. наблюдениемъ исторіи полка, составленной ген. П. О. Бобровскимъ (см. это слово). Въ мрт. 1900 г. Его Выс-во б. призванъ на постъ Гл. Нач-ка в.-учеб. зав-ній В. Кн. принялъ в.-учебн. вѣд-во при неблагопріят. условіяхъ: педагогич. требованія, первенствовавшія въ «милютинскихъ» воен. гимназіяхъ, б. заглушены въ новыхъ кад. к-сахъ команд. отношеніями и требованіями внѣш. дисциплины, учебн. дѣло пришло въ упадокъ и на неудовлетвор-ность его постановки постоянно жаловались воен. уч-ща. Въ 1900 г. Вел. Кн. объѣхалъ и осмотрѣлъ всѣ кад. к-са, за исключеніемъ Хабаровскаго, посѣщеннаго имъ лишь въ 1909 г. Осмотръ этотъ имѣлъ цѣлью всестороннее и возможно близкое ознакомленіе со всѣми условіями жизни и порядками в.-учебн. зав-ній. И дѣйств-но, по свидѣтельству г. А. Д. Бт. («Развѣдчикъ» 1900 г., №№ 513 и 514), осмотры эти производились



Его Императорское Высочество, Великій Князь  
Константинъ Константиновичъ.

В. Кн. «съ полнымъ отсутствіемъ рутиннаго, дѣланнаго формализма. Онъ не смотрѣлъ зав-нія, какъ это понимается съ точки зрѣнія производящихъ и отбывающихъ смотры, а посѣщалъ ихъ и проводилъ въ нихъ дни съ воспит-ками и всѣмъ составомъ служащихъ. Послѣ предварит. знакомства съ личн. составомъ зав-нія, Вел. Кн. смотрѣлъ воспит-ковъ въ спальняхъ, по кроватямъ..., разговаривалъ съ каждымъ изъ нихъ..., съ видимымъ интересомъ и любовью къ молодежи изучалъ ее во всемъ разнообразіи ея дѣтскихъ и юнош. типовъ... Во всѣхъ к-сахъ онъ хотѣлъ видѣть кадета во всѣ моменты ихъ жизни... безъ всякихъ смотров. прикрасъ. Его Выс-во проводилъ съ ними время утромъ и вечеромъ, наблюдая какъ они встаютъ, ложатся, чистятся, моются, одѣваются или раздѣваются, готовятъ къ дневнымъ занятіямъ или засыпаютъ. Его Выс-во обставлялъ и въ эти часы свое присутствіе такою нетребовательностью, что кадеты не чувствовали никакого стѣсненія... Въ застольн. бесѣдахъ (во время обѣда, завтрака или чая) Вел. Кн. знакомился съ нравами воспит-ковъ, съ ихъ отношеніями другъ къ другу, съ ихъ массовыми и личными интересами». Изъ осмотра в.-учебн. зав-ній Вел. Кн. вынесъ убѣжденіе, что «установленный въ нихъ режимъ слишкомъ формаленъ и не сообразованъ съ возрастомъ воспит-ковъ, выражаясь, гл. обр., въ надзорѣ и запрещеніи, при чемъ надзоръ этотъ организованъ совершенно одинаково и для 10-лѣтн. мальчиковъ и для юношей въ 18—20 л.». Градаціи въ степени довѣрія нѣтъ никакой, и въ этомъ Вел. Кн. усматривалъ одну изъ самыхъ слабыхъ сторонъ существовавшего въ в.-учебн. зав-ніяхъ воспитат. режима. Такой режимъ, по мнѣнію Вел. Кн., тяготитъ и вызываетъ протесты, убиваетъ въ кадетахъ самодѣят-сть, задерживаетъ образованіе характера и увеличиваетъ число поступковъ. Результатомъ объѣзда в.-учебн. зав-ній явился интерес. приказъ В. Кн. (отъ 24 фвр. 1901 г. № 30), въ которомъ онъ изложилъ свой гуманн. взглядъ на воспитаніе юношества въ духѣ уваженія къ личности человѣка и его закон. самолюбію. «Поддерживая всѣ свои требованія съ принципиал. строгостью и устраняя надъ вновь поступающими самый бдит. надзоръ,—говорится въ приказѣ,—закрытое зав-ніе обязано, по мѣрѣ нравств. роста своихъ воспит-ковъ, постепенно поднимать въ нихъ сознаніе чело-вѣч. достоинства и бережно устранять все то, что м. унижить или оскорбить это достоинство. Только при этомъ условіи воспит-ки старш. классовъ могутъ стать тѣмъ, чѣмъ они должны быть, цвѣтомъ и гордостью своихъ зав-ній, друзьями своихъ восп-лей и разумн. направителями обществ. мнѣнія всей массы воспит-ковъ въ добрую сторону». Т. обр., забытые при махотинскомъ режимѣ педагогич. идеалы б. выдвинуты на первый планъ и указаны къ обязат. рук-ству. Было обращено особое вниманіе на улучшеніе состава восп-лей и препод-лей; въ 1900 г. б. открыты при гл. упр-ніи в.-учебн. зав-ній педагог. курсы для подготовки восп-лей, а въ 1903 г. — курсы для подготовки кандидатовъ на учител. долж-ти; выработаны новыя программы, при чемъ б. особое вниманіе обращено на развитіе самодѣят-сти учащихъ вообще. Умств. развитію кадетъ б. придано особое значеніе. Такъ, въ прик. по в.-учебн. зав-ніямъ (1905 г., № 5), указавъ на желательность «особымъ удвоеннымъ вниманіемъ къ жизни кадетъ

выпускныхъ классовъ придать имъ болѣе развитія, серьезности и самосознанія», В. Кн. рекомендовалъ для этого, между прочимъ, «чтеніе подходящихъ книгъ» и «разговоръ о прочитанномъ съ восп-лями», устройство для VII класса «особыхъ удобно и уютно обставленныхъ читаленъ» съ выпиской періодич. изданій. Въ воспитат. отношеніи очень полезно оказалась новая орг-зація лѣтн. занятій, въ особ-сти образуют. экскурсіи кадетъ. Отмѣнены б. мелочныя ограниченія для кадетъ старш. классовъ и юнкеровъ и въ то же время приняты мѣры противъ развитія среди нихъ роскоши и франтовства и привычки къ жизни не по средствамъ. Въ кад. к-сахъ б. возобновлены нѣк-рые порядки старыхъ кад. к-совъ (возвращеніе знаменъ, участіе въ воен. церемоніяхъ, внесеніе именъ лучш. учениковъ на мрамор. доски и проч.), при чемъ измѣненъ б. и характеръ строев. занятій съ обращеніемъ вниманія на обученіе стрѣльбѣ. Съ цѣлью объединенія и освѣженія учебно-воспитат. работы, по инициативѣ Вел. Кн., б. созваны 2 сѣзда: въ 1903 г.—1-й сѣздъ препод-лей рус. языка въ в.-учебн. зав-ніяхъ и въ 1908 г.—1-й сѣздъ лицъ воспитат. состава кад. к-совъ. Въ 1907 г. б. выработаны и введены въ воен. уч-щахъ новыя программы, основ. идея к-рыхъ—«приблизить воен. знанія юнкеровъ къ войск. жизни и подготовить ихъ къ обяз-тямъ восп-ля и учителя солдата и къ роли руководителя ввѣренной ему малой части» (взводъ, полурота въ полѣ). Наконецъ, въ 1909 г., по инициативѣ В. Кн., б. приступлено и къ пересмотру курса кад. к-совъ съ цѣлью выработки новыхъ программъ, соответствующихъ методич. требованіямъ, установленнымъ въ 1903 г., отнюдь не понижающихъ образоват. уровня обучающихся, но заключающихъ въ себѣ лишь основныя, существенно необходимыя для каждаго учащагося свѣдѣнія. Выс. приказомъ отъ 13 фвр. 1910 г. Вел. Кн. К. К. б. назн. Ген.-Инсп-ромъ в.-учебн. зав-ній, при чемъ въ Высоч. рескриптѣ отъ 27 фвр. того же года, данномъ на имя Е. И. В., отмѣчалось, что в.-учебн. зав-нія, подъ «сердечн. и просвѣщен. руководствомъ» В. Кн., сдѣлали «широкіе шаги въ дѣлѣ своего усовершенствованія». Въ прощальн. приказѣ по в.-учебн. зав-ніямъ В. Кн. указалъ, что годы его службы по в.-учебн. вѣд-ву останутся навсегда лучшими и самыми дорогими воспоминаніями Его жизни. 1 янв. 1901 г. В. Кн. К. К. б. произв. въ г.-л., съ назначеніемъ ген.-ад-томъ къ Е. И. Вел., а 6 дкб. 1907 г.—въ ген. отъ инф., съ оставленіемъ въ званіи г.-ад-та. Въ 200-лѣт. годовщину правит. сената, въ 1911 г., Вел. Кн. б. назн. присутствовать въ Сенатѣ. Вел. Кн. К. К. пользуется также широкою популярностью и какъ поэтъ. Его первое поэтич. произведеніе («Задремали волны») относится къ 1879 г. и б. навѣяно природою Крыма, въ печати В. Кн. выступилъ впервые въ 1882 г., въ август. книжкѣ «Вѣстн. Европы», стих-ніемъ «Псалмопѣвецъ Давидъ», за подписью «К. Р.». Съ тѣхъ поръ поэтич. творчество В. Кн. не прекращается. «Стихотворенія К. Р.» выдержали 4 изданія (последнее въ 1902 г.), въ 1911 г. вышелъ въ свѣтъ томъ, заключающій въ себѣ произведенія Вел. Кн., написанныя въ періодъ 1900—10 гг. Въ нихъ есть цѣлыя серіи стихотвореній, посвященныхъ впечатлѣніямъ Вел. Кн. отъ воен. службы («Изъ полков. жизни», «Въ строю»). Помимо оригин. поэтич. произведеній, Вел. Кн. извѣстенъ и какъ образецъ талантливый пере-



водчикъ «Гамлета» Шекспира и «Мессинской невѣсты» Шиллера. Оба эти произведенія не разъ б. поставлены Вел. Кн. на сценѣ, съ его личнымъ участіемъ. Оцѣнкѣ его поэзіи посвящены книги: *Г. Нелюбина*, «К. Р. Критико-біограф. этюдъ» (Спб., 1902) и *Д. Михайлова*, «Лирика К. Р. въ связи съ исторіей рус. поэзіи во 2-ю полов. XIX в.» (Спб., 1901 г.), и статьи: въ «Рус. Вѣстникѣ» 1907 г., № 7 («К. Р. 25 лѣтъ поэтик. дѣят-сти»), «Нов. Времени» 1900 г., № 8781 (*В. Никольскій*, «Благородное 20-лѣтіе») и др. По инициативѣ Вел. Кн., при л.-гв. Измайлов. полку образованъ въ 1884 г. литератур. кружокъ «Измайловскіе Досуги», существующій до наст. времени и связующій воен. жизнь съ литературой, музыкой и сценой. Вел. Кн. К. К. состоитъ почет. членомъ Никол. инж., Мих. арт. и Имп. в.-медич. ак-мій, През-томъ Имп. ак-міи наукъ и почетн. академикомъ ея по разряду изящной словесности, през-томъ Имп. общ-ва любителей естествознанія, антропологии и этнографіи, общества спасанія на водахъ и правосл. палестин. общ-ва; дѣйствит. членомъ Имп. общ-ва поощренія художествъ и Имп. рус. музык. общ-ва; почет. попечителемъ Педагогич. инст-та, Спб. женскихъ гимназій, покровителемъ общ-ва дѣятелей печатн. дѣла, почетн. членомъ Имп. общ-въ: Рус. историческаго и Рус. астрономическаго. Его Выс-во состоитъ шефомъ: 15-го гренад. Тифлис. п. и 2-ой роты л.-гв. 4-го Стрѣлк. Имп. Фамиліи полка, и числится въ спискахъ л.-гв. Коннаго, л.-гв. Преображен. и л.-гв. Измайлов. пп., 1-ой Е. И. В. Вел. Кн. Николая Михайловича б-рей 3-ей гв. арт. бр-ды, Гв. экипажа, л.-гв. 4-го Стрѣлк. Имп. Фамиліи полка, Павлов. воен. уч-ща и Паж. Е. И. В. к-са. Съ 1884 г. Вел. Кн. К. К. состоитъ въ бракѣ съ Вел. Княгиней Елисаветой Маврикіевной, принцессой Саксенъ-Альтенбургской, герцогиней Саксонской, и имѣетъ отъ этого брака сыновей: Иоанна, Гавріила, Константина, Олега, Игоря и Георгія Константиновичей и дочерей: Елену, Татіану и Вѣру Константиновнъ. (Къ юбилею К. Р., «Педаг. Сб.» 1907 г., № 7; Приказы по в.-учебн. зав-ніямъ: 1901 г. № 30, 1901 г. № 28, 1905 г. № 5, 1906 г. №№ 7 и 142, 1907 г. №№ 17 и 103, 1908 г. №№ 51, 58 и 84, 1909 г. № 132, 1910 г. № 9; въ нихъ приводятся впечатлѣнія В. Кн., вынесенныя изъ осмотра в.-учебн. зав-ній, и его руководящія указанія; по поводу пр. по в.-уч. зав. 1901 г. № 30 см. «Педаг. Сб.» 1901 г., № 9; Пр. по в.-уч. зав. 1910 г. № 24,—прощаніе съ вѣд. в.-уч. зав.).

**\* КОНСТАНТИНЪ НИКОЛАЕВИЧЪ**, ген.-адм., Вел. Кн., второй сынъ Имп. Николая I, род. 9 снт. 1827 г. и съ дѣтства предназначенъ б. къ мор. службѣ; 22 авг. 1833 г. назн. ген.-адм. и шефомъ Гвард. экип. Воспитателемъ К. Н. съ 5 л. былъ выдающійся морякъ и ученый адм. *Ө. П. Литке*, состоявшій при немъ до самой женитьбы. Большое вліяніе на молодого В. Князя оказывалъ и воспитатель его брата, В. А. Жуковский; съ 14 лѣтъ К. Н. переписывается со старикомъ-поэтомъ, и опубликованная переписка достаточно ясно показываетъ, что совѣты В. А. не пропали даромъ. «Великіе князья,—пишетъ Жуковский,—д. понимать свое время, д. поставить себя на высоту своего вѣка своимъ всеобъемлющ. просвѣщеніемъ». Затѣмъ Жуковский постоянно напоминаетъ Вел. Князю о предстоящей ему госуд. дѣят-сти, обязывающей его работать твердыя привычки, самостоят. мышле-

ніе, сильную волю: «Ваши годы д. б. радостью русскаго народа, его честью, съ пользою въ настоящемъ, и славною страницю въ его исторіи». Въ 1834 г. В. Кн. совершаетъ первое внутр. плаваніе, а въ 1844 г. уже кап-номъ 2 ранга (18 лѣтъ)—первое заграничное. Послѣ посѣщенія Константинополя онъ мечтаетъ прибить Олеговъ щитъ на его вратахъ, о чемъ и сообщается въ письмѣ къ Жуковскому. Послѣдній отвѣчаетъ, что его «радуетъ не возможность, что отъ него будутъ дѣла знаменитыя, а самое это стремленіе выйти изъ среды обыкновеннаго, стремленіе, съ к-рымъ естественно соединяется и способность совершить необыкновенное». Въ 1846 г. В. Кн. произведенъ въ кап. 1 р. и назн. командиромъ *Паллады*; плавая лѣтомъ 1847 и 1848 гг., зимой онъ командовалъ б-номъ л.-гв. Финлянд. п. Въ 1848 г. В. Кн. вступилъ въ бракъ съ принцессой Александрой Саксенъ-Альтенбургской и въ день свадьбы б. произв. въ к.-адм., назн. шефомъ Мор. к-са и ком-щимъ л.-гв. Финлянд. п. Въ 1849 г. В. К. участвовалъ въ Венгер. походѣ, за к-рый получилъ орденъ св. Георгія 4 ст.; изъ похода В. К. писалъ обстоят. письма Государю, и послѣдній говорилъ, что именно по нимъ онъ составилъ себѣ полное и вѣрное представленіе объ этой кампаніи. Госуд. дѣят-сть К. Н. начинается съ 1850 г.; 5 снт. онъ назначается чл. Госуд. Совѣта, предсѣд-лемъ ком-та для составленія мор. устава и предсѣд-лемъ времен. арт. ком-та. Большое значеніе на послѣдующую жизнь и дѣят-сть В. К. оказало знакомство съ А. В. Головиннымъ, сыномъ извѣст. адм-ла; Головиннъ, назначенный состоять при В. Кн., познакомилъ его съ цѣлою плеядой молодыхъ талантл. людей, способствовавшихъ К. Н. позднѣе не только въ реформахъ мор. вѣд-ва, но и въ общемъ обновленіи Россіи: имена М. А. Рейтерна, П. Н. Глѣбова, К. С. Варранда и др., извѣстныхъ въ свое время подъ именемъ «Константиновскихъ орловъ», тѣсно связаны съ именемъ и дѣят-стью К. Н. Пом-ками К. Н. по флоту были талантл. адм-лы Г. Н. Бутаковъ, В. *Ө.* Лихачевъ, А. А. Поповъ, Н. А. Шестаковъ, С. С. Лесовскій, Н. К. Крабе и др. Первой серьезной и отвѣтственной работой В. К. была переработка мор. устава (см. *э т о*), въ к-рой онъ принималъ непосредное и самое дѣят. участіе; привлеки къ этой работѣ лучш. людей нашего флота, К. Н. лично пересматривалъ всѣ поступавшія въ ком-тъ замѣчанія, входилъ въ обсужденіе существа дѣла, самъ написалъ нѣск. главъ (о гл-щемъ и др.) и не остановился передъ личной провѣркой созданнаго въ плаваніи 1851 г. За время 3-годич. составленія мор. устава В. К. б. призванъ 25 іюня 1852 г. на постъ товарища нач-ка глав. мор. штаба (св. кн. Меншикова), а по отъѣздѣ его чрезвыч. посломъ въ Константинополь, съ 21 янв. 1853 г. вступилъ въ упр-ніе мор. мин-ствомъ. 1-ѣ фвр. 1853 г. проектъ мор. устава б. представленъ Государю, а 19 апр. послѣдовало производство К. Н. въ чинъ в.-адм. Съ вступленіемъ на престолъ Имп. Александра II К. Н. б. призванъ къ управленію флотомъ и мор. вѣд-вомъ на правахъ мин-ра (9 снт. 1855 г. произв. въ адм.). Въ полномъ расцвѣтѣ силъ и энергіи, 27 лѣтъ отъ роду, занялъ онъ этотъ постъ, и съ этого момента для рус. флота послѣ тяжелаго Севастополя. погрома настаетъ свѣтлая заря возрожденія, блескъ к-рой отразился не на одномъ лишь мор. вѣд-вѣ, а захватилъ всю необъятную Рос-

сію, вывелъ ее на путь «великихъ реформъ». Дѣят-ствъ В. К. въ 1855—81 гг. естественнo раздѣляется на 2 періода: до 1860 г.—непосредств. упр-ніе мор. вѣд-вомъ и, начиная съ этого года—общегосуд. дѣят-ствъ по возрожденію живыхъ силъ Россіи, скованныхъ до Вост. войны: освобожденіе крестьянъ, судебн. реформа, отмѣна тѣлес. наказаній и др. крупнѣйш. реформы 1-ой половины царст-нія Имп. Александра II проходятъ въ законодат-во и жизнь народа при самомъ близкомъ, горячемъ участіи К. Н. Тяжелое наслѣдіе легло на плечи К. Н., когда онъ вступилъ въ упр-ніе мор. министерствомъ (1855 г.): у насъ не было ни флота, ни средствъ, чтобы создать его; не было и подготовленнаго личнаго состава. Въ одномъ изъ своихъ писемъ К. Н. говоритъ: «Пишу подъ грустнымъ впечатлѣніемъ всего, что вижу, и при горькомъ сознаніи, что я теперь не что иное, какъ генералъ-адмиралъ безъ флота». Къ этому печальному сознанію присоединилось еще и то, что В. К. ясно понималъ, что въ такомъ же печальн. состояніи находится и вся Россія; какъ истин. госуд. человекъ онъ ясно видѣлъ, что нужны общія реформы, что нельзя лечить только члены (флотъ и армію), когда весь организмъ зараженъ. И, несмотря на все свое желаніе возсоздать флотъ въ должн. степени, онъ пошелъ на сокращеніе бюджета мор. министерства, ограничившись только самымъ необходимымъ для флота сократить собствен. расходы и рѣшилъ обратить все свое вниманіе на созданіе «людей», любящихъ мор. дѣло, способныхъ и при плохихъ матеріальныхъ средствахъ достигнуть вѣрнаго успѣха. «Мнѣ кажется,—пишетъ онъ кн. Барятинскому,—что первая наша обяз-ть д. состоять въ томъ, чтобы отбросить всякое личное славолубіе и сказать, что наша жизнь д. пройти въ скромномъ, неблестящемъ трудѣ, не въ подвигахъ, к-рые могли бы въ настоящемъ возвысить наше имя, но въ работѣ для будущаго, чтобы дѣти наши получали плоды съ той земли, к-рую мы при благословеніи Божиемъ можемъ вспахать, удобрить и засѣять. Посему не о морск. побѣдахъ... слѣдуетъ думать, не о созданіи вдругъ большаго числа судовъ при большихъ пожертвова-

ніяхъ..., но о томъ, чтобы непрерыв. плаваніями небольш. числа хорошихъ судовъ приготовить цѣлое поколѣніе будущихъ опытн. и страстн. моряковъ». И къ этому духовн. возрожденію личн. состава направлены б. всѣ силы В. Кн., онъ старался создать ту атмосферу, то благожелат. отношеніе нач-ва къ мыслямъ подчинен-



Его Императорское Высочество Великій Князь  
Константинъ Николаевичъ.

ныхъ, при к-ромъ могли съ наибольш. пользой найти примѣненіе духовн. силы личн. состава для блага общ. дѣла; и онъ, конечно, создалъ новую эпоху въ жизни рус. флота, вызвалъ къ жизни забытое самосознаніе личн. состава, призвалъ къ себѣ на помощь индивидуал. способности cadaго изъ чиновъ флота. Самъ онъ въ своихъ приказахъ указывалъ, что старое время прошло безвозвратно: «Я буду особенно взыскателенъ,—пишетъ онъ въ приказѣ о представленіи отчетовъ,—за непоказаніе безпорядковъ,

и никакъ не дозволю похвалъ. Нужно, чтобы факты, а не фразы хвалили насъ». Въ друг. приказѣ онъ пишетъ: «Я требую въ памятныхъ отчетахъ не похвалы, а истины, и въ особ-сти откровеннаго и глубоко обдуманнаго изложенія недостатковъ каждой части упр-нія и сдѣланныхъ въ ней ошибокъ, и тѣ отчеты, въ к-рыхъ нужно будетъ читать между строками, будутъ возвращены мною съ большою гласностью». Въ самихъ централ. учрежденіяхъ предпріяты б. реформы, и для рационал. проведенія ихъ въ жизнь В. Кн. прибѣгъ къ гласности: вопросы, подлежащіе разсмотрѣнію, обсуждались на страницахъ «Мор. Сб.», въ к-ромъ б. открыты для этого спец. отдѣлы. Той же гласности предана б. и администр. дѣят-сть мин-ства; въ «Мор. Сб.» стали печататься отчеты разныхъ департаментовъ. Тѣмъ же способомъ—гласностью—хотѣлъ поднять В. Кн. и нравственный обликъ личн. состава: въ «Мор. Сб.» писались статьи съ цѣлью «опорочить тѣ недостатки, к-рые мы принуждены сознавать между мор. оф-рами и чин-ками и к-рые д. б. заклеены обществ. осмѣяніемъ». Другія мѣры, принятыя для подъема духа личн. состава, заключались въ улучшеніи его быта и въ доставленіи ему достаточ. средствъ и благопріят. условій какъ для общаго, такъ и спеціал. развитія. Материальное благосостояніе поднято б. выдачей пособій на воспитаніе дѣтей, увеличеніемъ строев. денегъ въ кампаніи, увеличеніемъ жалованья, учрежденіемъ пособій на случай болѣзней и переводовъ, наконецъ, учрежденіемъ эмеритал. кассы для выдачи дополнительныхъ пенсій уходящимъ въ отставку. Духовн. сторона поднималась устройствомъ въ портахъ мор. собраний, гдѣ читались лекціи по мор. и общ. вопросамъ, бібліотеками и журналомъ «Мор. Сб.» (см. эт о). Большое вниманіе обращено б. В. Кн. на Мор. к-съ; для рѣшенія вопроса о рационал. постановкѣ учебн. дѣла онъ прибѣгъ къ положительно «революціонной» для того времени мѣрѣ: пригласилъ къ себѣ на помощь освѣдомленныхъ людей изъ посторон. вѣд-ва; «въ личное для себя одолженіе», В. Кн. просилъ сообщать всѣ замѣчанія съ полн. откровенностью, «не стѣсняясь никакими соображеніями»; въ то же время вопросъ о воспитаніи б. поднятъ въ «Мор. Сб.»—знаменитые «Вопросы жизни» и «Школа и жизнь» Н. И. Пирогова появились на его страницахъ. Въ резул-тѣ этихъ мѣръ царившая до тѣхъ поръ въ в. учебн. зав-ніяхъ система воспитанія, основанная на страхѣ жестокихъ наказаній (т. наз. «прутовая»), б. отменена прежде всего въ Мор. к-сѣ. Какъ переход. ступень между к-сомъ и оф-рствомъ установлено б. званіе гардемаринъ, для вышшаго же образованія учреждены академич. курсы и спеціал. минный и арт-рійскій классы. Особенное вниманіе обращено б. на созданіе плавающего офицер. состава; несмотря на ограничен. бюджетъ, В. Кн., имѣя твердое убѣжденіе, что дальнія плаванія необходимы, «какъ лучш. мор. школа для оф-ровъ и командъ», съ 1855 г. начинаетъ посылку судовъ за границу, и плаванія эти почти безсмѣнно продолжаютъ до 1880 г. Какъ осыат. резул-тѣ этихъ плаваній, можно указать на Американскую экспедицію 1863 г. (см. эт о), имѣвшую своимъ послѣдствіемъ предотвращеніе войны съ европ. державами изъ-за польск. вопроса. На рационал. ногу поставлено б. и внутр. плаваніе; въ этомъ отноше-

ніи особенно замѣчат-но десятилѣтнее (1867—77) команд-ніе практич. брон. эс-дрой адм. Г. И. Бутаковымъ, создавшимъ наст. мор. школу, к-рой завидовали даже иностранцы. Не мало б. сдѣлано также и для улучшенія быта н. чиновъ; началось обученіе грамотности и спец-стямъ; уничтоженъ б. обязат. трудъ н. чиновъ, что позволило сократить и общее число личнаго состава; число нестроевыхъ, достигавшее въ 1855 г. 63.163 ч., уменьшилось къ концу 1879 г. до 822 ч.; обязат. же трудъ замѣненъ вольнонаемнымъ. Упраздненію подвергся и институтъ денщиковъ. Состоялось освобожденіе словія кантонистовъ (въ 1856 г.) и охтен. и черномор. адмиралтейскихъ поселанъ отъ обязат. службы мор. вѣд-ву. Самая служба и бытъ н. чиновъ подверглись больш. измѣненіямъ: вмѣсто 25 л. срокъ службы сокращенъ до 10 л., содержаніе у.-офицер. чиновъ увеличено въ нѣск. разъ, улучшены пища, одежда, помѣщеніе,—нагляднымъ результатомъ чего явилось громадное уменьшеніе смертности среди н. чиновъ: въ 1855 г. на 1 т. ч. умирали 88, въ 1878 г.—11 ч.; страшная до того эпидемія цынги уменьшилась до единичн. случаевъ. Большая работа произведена б. и въ центр. учрежденіяхъ мор. вѣд-ва. Исключит. успѣхъ ея объясняется вѣрно понятымъ и проведеннымъ въ жизнь основаніемъ всякой коренной реформы: В. Кн. сознавалъ, что при введеніи новой системы нужны и новые, сильные люди: «дѣятели прежняго времени... не могли откровенно вступить на новый путь», и К. Н. не постѣснялся обновить глав. дѣятелей мин-ства, не остановился передъ приглашеніемъ на службу лицъ друг. вѣд-въ; «перемѣны эти въ скор. времени измѣнили видъ и духъ всего упр-нія. Частные нач-ки, одушевленные пламен. желаніемъ общей пользы и улучшеній, не связанные рутинною, принялись за работу дружно, идя по одному напр-нію». Особое вниманіе обращено б. на составленіе смѣты, к-рая «начали отличаться полною откровенностью и правдивостью и давали возм-сть повѣрки»; съ 1858 г. онѣ стали разсылаться въ учр-нія мор. вѣд-ва и перестали быть госуд. тайной. Затѣмъ проведено б. начало единства кассы, распространенное позже и на друг. вѣдомства, преобразована контрольная часть, введенъ новый проектъ счетоводства и отчетности портов. магазиновъ, адмир-ствъ и заводовъ, послужившій позднѣе и для разработки общихъ правилъ. Главн. начала, положенныя въ основаніе корен. преобраз-нія мор. вѣд-ва, заключались въ децентрализаціи упр-нія, самостоятельности мѣстн. властей, облеченныхъ вмѣстѣ съ правами и отвѣт-ностью; упрощено дѣлопроиз-во и улучшенъ бытъ служащихъ вмѣстѣ съ уменьшеніемъ числа ихъ. Черезъ все новое положеніе проводилась мысль, что «берегов. учр-нія существуютъ для флота, а не флотъ для берег. учр-ній». Число служащихъ при этой реформѣ сокращено б. съ 1.134 ч. (1853 г.) до 508 (1861 г.), при чемъ содержаніе ихъ осталось то же самое (1½ милл. рубл.). Реформатор. дѣят-сть В. Кн. удостоилась высокой оцѣнки Имп. Александра II; утверждая на 5 л. проектъ преобраз-ній мор. вѣд-ва, Государь поставилъ положенныя въ основу его начала «въ примѣръ всѣмъ гг. мин-рамъ и главноупр-щимъ, надѣясь и возлагая на ихъ попеченіе достигнуть того же и по ввѣреннымъ имъ упр-ніямъ». Обращаясь къ вопросу о постройкѣ судовъ при В. Кн.,



Его Императорское Высочество, Великій Князь  
Константиъ Николаевичъ.

необходимо замѣтить что до Вост. войны нашъ флотъ въ Балт. и Черн. моряхъ состоялъ почти исключ-но изъ дерев. парус. судовъ, тогда какъ на западѣ давно уже перешли къ паровымъ, желѣзнымъ и даже броненос. судамъ (см. Восточная война, т. VII, стр. 51 и 65). Поэтому въ обоихъ моряхъ мы принуждены б. ограничиться лишь пассив. обороной; но въ Балт. морѣ К. Н. приступилъ къ немедл. постройкѣ винтов. судовъ и, несмотря на полную неподготовленность рус. заводовъ (до того ни одной машины еще не б. сдѣлано въ Россіи), работа закипѣла: В. К. входилъ во все, и только благодаря его личн. вліянію, настойчивости и надзору, чертежи составлялись, машины строились, и въ теченіе менѣе 2 лѣтъ 75 винтов. канон. лодокъ и 14 корветовъ были готовы; въ воен. дѣйствіяхъ успѣли принять участіе только канон. лодки, спущенныя въ числѣ 38 къ кампаніи 1855 г. Послѣ войны задача судостроенія б. опредѣлена формулой: «Россія д. быть первокласс. мор. державой, занимать въ Европѣ 3-е мѣсто по силѣ флота послѣ Англій и Франціи и быть сильнѣе союза второстепен. мор. державъ»; по новому штату въ Балт. морѣ предполагалось имѣть уже 69 винт. судовъ; но «такой составъ флота—доносилъ В. К.,—нельзя почитать оконч-но утвержденнымъ, ибо мор. иск-во непрерывно идетъ впередъ». Въ 1858 г. онъ обращаетъ вниманіе на новое орудіе войны—плавучія б-реи, указываетъ на необходимость «не отставать отъ друг. мор. державъ»; но, благодаря финансов. затрудненіямъ, мысли его осуществленія не получаютъ, бюджетъ все сокращается, и только въ 1863 г., когда началось польск. возстаніе, на брон. судостроеніе отпускается 6 милл. руб. (съ 1856 г. по 1863 г. построено 26 винт. судовъ). Менѣе, чѣмъ черезъ годъ послѣ этого мы имѣли уже на водѣ 10 мониторовъ и 1 башен. лодку, а къ 1870 г. Балт. флотъ состоялъ изъ 23 судовъ (61 т. тн. и 162 ор.). Для произв-ва орудій основанъ Обухов. заводъ. Въ Черн. морѣ съ 1870 г. также приступили къ постройкѣ бронен. судовъ (см. П о л о в к и). Наконецъ, послѣ войны 1877—78 гг. въ Балт. морѣ приступаютъ къ постройкѣ большого количества (100) миноносокъ. Обращаясь къ общегосуд. дѣят-сти К. Н., на первомъ мѣстѣ, конечно, надо поставить его видн. участіе въ освобожденіи крестьянъ; по словамъ Государя, В. К. былъ «его первымъ пом-комъ въ крестьян. дѣлѣ». Въ іюлѣ 1857 г. К. Н. б. назн. чл. секретн. ком-та по этому вопросу, а въ окт. онъ редактировалъ рескриптъ на имя ген-губ-ра с.-зап. губерній Назимова, подавашаго просьбу помѣщиковъ объ упраздненіи въ ихъ краѣ крѣпости. права. В. Кн. состоялъ на опубликованіи этого рескрипта и на разсылкѣ его въ видѣ циркуляра по всѣмъ губерніямъ. Т. обр., великое дѣло получило гласность; въ результатъ этого секретн. ком-тъ б. переименованъ въ 1858 г. въ главн. ком-тъ по крестьян. дѣлу, чѣмъ вопросъ объ освобожденіи крестьянъ б. рѣшенъ безповоротно. Затѣмъ К. Н. принялъ участіе въ дѣлѣ освобожденія, какъ предсѣд-ль главн. ком-та, назначенный туда вмѣсто умиравшаго кн. Орлова, и здѣсь ему удалось собрать больш-во, к-рое одобрило проектъ Положенія редакцион. к-сіи и представило все обсужденіе въ Госуд. Совѣтъ. Въ Совѣтѣ В. Кн. пришлось защищать свое дѣйствіе отъ урѣзокъ, что въ глав. части ему и удалось.

19 фвр. 1861 г. Положеніе б. подписано Гос-ремъ, а 5 мрт. опубликовано. «Великій день освобожденія крестьянъ!—записываетъ въ своемъ дневникѣ К. Н.;—манифестъ на всѣхъ производитъ чудное впечатлѣніе. Да благословитъ Богъ новое существованіе Россіи, начинающееся съ сегодняш. дня». «Я не забуду,—писалъ Государь въ рескриптѣ К. Н. въ этотъ день—и со мною, конечно, вся Россія не забудетъ, какъ дѣйствовали въ семь важн. случаѣ Ваше Выс-во». Затѣмъ на долю В. Кн. пришлось заняться надзоромъ за осуществленіемъ этой реформы по званію предсѣд-ля постоянн. ком-та о сельск.



Великій Князь Генераль-Адмираль  
КОНСТАНТИНЪ НИКОЛАЕВИЧЪ.

состояніи, каковое званіе онъ занималъ вплоть до ухода своего отъ дѣлъ. Другая великая реформа—судебная—начата б. въ мор. вѣд-вѣ (см. Глѣбовъ, П. И.), и только благодаря К. Н. ей данъ б. гласн. починъ: за нѣск. лѣтъ до утвержденія Гос-ремъ основ. началъ реформы (1862 г.) В. Кн. уже проектировалъ преобразование мор. судостр-ва и судопр-ва на тѣхъ же самыхъ началахъ. Частн. мѣропріятіями онъ съ первыхъ дней своего упр-нія мор. вѣд-вомъ спѣшилъ устранить недостатки в.-мор. суда. Такъ, по его представленію, объявлено б., что «лица, состоящія подъ слѣдствіемъ и судомъ, доколѣ не будутъ обвинены, не суть еще преступники и посему м. быть лишены свободы единственно для необход. предосторожности... Обращеніе съ ними д. быть согласно со справедливостью и чловѣколюбіемъ». Приняты б. мѣры и про-



тивъ медленности мор. судопр-ва и, наконецъ, наиб. интересные процессы стали печататься въ «Мор. Сб.», что составило такую же «революцію» въ в.-мор. судѣ, какъ допущеніе сторон. лицъ въ Мор. к-съ въ в.-мор. админ-ціи. Въ 1857 г. В. Кн. учредилъ особый комитетъ по пересмотру свода мор. уголов. постановленій и поручилъ ему составить проектъ мор. судебн. устава на соврем. началахъ; для ознакомленія съ послѣдними за границу б. командированы П. И. Глѣбовъ (см. это слово) и Варрандъ. По утвержденіи основ. положеній судебн. реформы б. собрана 2 нбр. 1862 г. к-сія для составленія основ. положеній военнаго и в.-мор. судовъ; основы б. утверждены 25 окт. 1865 г., а къ нач. 1866 г. выработанъ подроб. проектъ уставовъ в.-уголов. судопр-ва и судопр-ва. К. Н. руководилъ этимъ дѣломъ въ полномъ согласіи съ воен. мин-ромъ Д. А. Милютинымъ, неуклонно держась основ. принциповъ «Судебн. уставовъ» 1864 г. Утвержденіе проекта послѣдовало 15 мая 1867 г. Имя К. Н. тѣсно связано и съ 3-ей крупной реформой—отмѣной тѣлес. наказаній; когда въ 1861 г. вопросъ этотъ б. поднятъ офиц-но кн. Орловымъ, К. Н. поддержалъ его, считая, что «жестокость тѣлес. наказаній и неумѣр. употребленіе ихъ... м. ослабить силу воен. дисц-ны, подрывая живую связь между оф-рами и н. чинами, поселяя въ нихъ чувства взаим. неуваженія и нерасположенія». Голосъ В. Кн. оказалъ особ. вліяніе на изданіе закона 17 апр. 1863 г., по к-рому шпицрутены и кошки отмѣнялись вовсе, а тѣлес. наказаніе допускалось только для разряда «штрафованныхъ». Въ дѣлахъ внѣш. политики В. Кн. принималъ также дѣят. участіе; какъ чл. Сибирскаго и Амур. ком-товъ онъ входилъ во все, что касалось цѣн. приобрѣтеній, сдѣланныхъ Муравьевымъ и Невельскимъ на Дальн. Восто-кѣ. Гр. Муравьевъ-Амурскій встрѣчалъ съ его стороны неизмѣн. поддержку и благожелат-сть. Большое участіе проявилъ В. Кн. и при заключеніи Пекинск. договора (2 нбр. 1860 г.). Поддерживая кап. 1 р. Лихачева (см. это слово) при занятіи имъ въ 1861 г. о-ва Цусима, К. Н. встрѣтилъ здѣсь упорное противодѣйствіе въ кн. Горчаковѣ. Въ 1862 г. В. К. б. призванъ къ занятію поста Намѣстника Царства Польскаго, какъ разъ въ то время, когда б. готовъ разразиться польск. мятежъ. Гос-рь пытался предотвратить его политикой примиренія, и лучшимъ исполнителемъ его предначертаній, конечно, явиться только К. Н. На 2-й день по прибытіи въ Польшу В. Кн. сдѣлался жертвой покушенія; пуля легко ранила его въ плечо. Политика В. Кн. по разн. причинамъ не имѣла успѣха (см. Польское возстаніе), и въ окт. 1863 г. онъ б. уволенъ отъ долж-ти Намѣстника. Послѣ польск. мятежа В. Кн. устранился отъ непосред. упр-нія мин-ствомъ, передавъ его адм. Краббе (см. это слово), а самъ послѣ продолжит. загранич. путешествія обратился всецѣло къ общегосуд. дѣят-сти, какъ предсѣд-ль Госуд. Совѣта (съ 1 янв. 1865 г.). Этотъ постъ онъ занималъ въ теченіе 16 л., продолжая проводить въ жизнь начала, положенныя въ основаніе велик. реформъ Александра II. Особенно близкое участіе К. Н. принималъ въ дальнѣйш. устройствѣ крестьянъ (освобожденіе отъ обязат. службы кр-нъ Бессар. губ., урегулир-ніе землевладѣнія на башкир. земляхъ, учрежденіе особ. присутствій по крестьян. дѣламъ и др.), въ упо-

рядоченіи судебн. процесса и въ дѣлахъ народн. образованія (город. и начал. уч-ща, учит. семинаріи, реорг-зація Ярослав. и Нѣжин. лицеевъ, Томскій унив-тъ). Въ вопросѣ насажденія у насъ нарочитаго классицизма по системѣ гр. Д. А. Толстого К. Н. высказался противъ этой реформы, но Гос-рь утвердилъ мнѣніе меньшинства членовъ Госуд. Сов. Въ вопросѣ о всеобщ. воин. пов-сти гр. Милютинъ нашель въ лицѣ В. Кн. горячаго сторонника проекта, утвержденіе к-раго въ такой же степени обязано его вліянію, какъ и разъясненіе многочисл. недоразумѣній, возникавшихъ при примѣненіи новаго закона «въ томъ же духѣ, въ какомъ онъ составленъ». Одновр-но съ предсѣдат-ніемъ въ Совѣтѣ В. Кн. предсѣдательствовалъ въ постоян. ком-тѣ объ устройствѣ сельск. состоянія и въ Александр. ком-тѣ о раненыхъ (съ 18 авг. 1864 г.). Остаеся сказать еще о той любви и интересѣ, съ к-рыми В. Кн. относился къ рус. литературѣ, наукѣ и музыкѣ. Въ 1851 г. онъ беретъ на себя починъ въ дѣлѣ посмерт. изданія сочиненій Гоголя, вырывая ихъ изъ рукъ цензоровъ; онъ первый ставитъ на науч. почву изученіе исторіи рус. флота, снабжаетъ средствами науч. экспедиціи Имп. рус. географ. общ-ва, покровительствуетъ рус. археологическому и рус. музыкал. общ-вамъ. Состоя почетн. чл. Имп. ак-міи наукъ, Спб., дерптск. и казанск. унив-товъ, одес. общ-ва ист. и древностей, Имп. спб. мед.-хирург. ак-міи, Михайл. артил. ак-міи и лондон. геогр. общ-ва, онъ дѣйств-но интересуется всѣми проявленіями челов. мысли въ наукѣ и критикѣ жизни. Въ 1831 г., съ воцареніемъ Александра III, К. Н. удалился отъ дѣлъ. Въ день 50-лѣтія своего Ген.-Адмиральства В. Кн. получилъ брилліант. портретъ своего Отца и Брата, вмѣстѣ съ рескриптомъ Имп. Александра III: «Имя Ваше,—говорилось въ немъ,—связано неразрывно съ преобразованиемъ дѣят-стѣю минувшаго царств-нія, и исторія не забудетъ, что въ великомъ дѣлѣ освобожденія крѣпостн. крестьянъ Вы были ближайшимъ и усерднѣйшимъ помощникомъ». К. Н. прожилъ не у дѣлъ еще 13 лѣтъ и 13 янв. 1892 г., послѣ тяжкой и продолжит. болѣзни, скончался въ г. Павловскѣ. Памяти В. К. посвященъ рядъ статей, но подроб. описанія дѣят-сти этого замѣчат. Ген.-Адм-ла и великаго духомъ человека до сихъ поръ не составлено. (*Джанишевъ*, Эпоха велик. реформъ; *А. О. Кони*, В. Кн. Константинъ Николаевичъ; *П. Н. Селенцовъ*, «Русск. Старина» 1892 г., № 2; *К. Житковъ*, Свѣтлой памяти В. Кн. К. Н., «Мор. Сб.» 1912 г., № 1; *Маннъ*, Обзоръ дѣят-сти мор. министерства).

**\* КОНСТАНТИНЪ ПАВЛОВИЧЪ, Цесаревичъ и Великій Князь**, сынъ Имп. Павла I и Имп-цы Маріи Феодоровны, братъ Имп. Александра I, род. 27 апр. 1779 г. Его бабка Имп-ца Екатерина II, увлекавшаяся въ то время идеей возстановленія Греч. монархіи, прочила К. П. въ Имп-ры будущей Византійской имперіи, назвала его К., приставила кормилицу гречанку и дядьку грека (впослѣдствіи другъ К. П.—ген. Курута), окружила сверст-ками-греками и учредила въ Спб. Греч. кад. к-съ. Нужно сказать, однако, что все это нисколько не расположило К. П. къ Греціи; онъ сталъ «классикомъ» поневолѣ и охотно говорилъ по-ново-гречески только съ Курутой, а впослѣдствіи войну за освобожденіе Греціи считалъ политич. ошибкой, а грековъ—бунтовщиками противъ своего за-

кон. гос-ря, султана. Главн. восп-лемъ Вел. Князей Александра и К. П. б. назн. въ 1783 г. гр. Н. И. Салтыковъ, но уже съ 5 л. К. П. попалъ подъ рук-ство Цезаря Лагарпа, не сумѣвшаго, однако, примѣниться къ жив. и порывист. характеру своего воспит-ка и внушившаго ему непреодолимое отвращеніе къ наукѣ и къ своему политич. образу мыслей. Жалуясь на крайнюю живость, упрямство, неспособность сосредоточиться и внезап. бурн. «вспышки самаго необузданнаго гнѣва» К. П., но, вмѣстѣ съ тѣмъ, отмѣчая у него «прекрасное сердце, много прямоты душевной, вѣрное нравств. чувство» и «дарованія и способность легко схватывать», Лагарпъ правильно очертилъ основы характера К. П. Съ 1794 г. усилилось сближеніе К. П. съ отцомъ и проявилась его природ. склонность къ воинск. упражненіямъ. Получивъ въ команду сперва 15 ч. гатчин. войскъ, а затѣмъ грен. б-нъ майора Палицына (въ 1796 г. влитъ въ л.-гв. Измайлов. п.), К. П. всецѣло предался ихъ



В. Кн. Константинъ Павловичъ въ 1835 г. (Съ портрета худ. Риделя).  
Ск. 8 1831.

обученію и навсегда воспринялъ гатчинское педантично строгое, но и высоко добросовѣстное отношеніе къ службѣ. Начало дѣйствител. воен. службы К. П. по формуляр. списку считалось съ 5 мая 1795 г., когда онъ б. назн. полк-комъ Спб. Грен. п. 15 фвр. 1796 г. 17-лѣтн. К. П. вступилъ въ бракъ съ принцессой Саксенъ-Заальфельдъ-Кобургской Юліаной-Генриетой-Ульрикой, принявшей имя Вел. Кн. Анны Ѳеодоровны, но неровный его характеръ, а главное вмѣшат-во въ супруж. жизнь матери, Имп-цы Маріи Ѳеодоровны, быстро и навсегда испортили отношенія между супругами. По вступленію на престолъ Павла I К. П. б. назн. Шефомъ л.-гв. Измайл. п. Вмѣстѣ съ тѣмъ для подготовки къ посту ген.-инсп-ра кав-ріи К. П. б. поручено команд-ніе 5 эск-нами кон. гвардіи, въ Цар. Селѣ, гдѣ онъ и занимался ихъ обученіемъ. Напряженная, суровая и весьма отвѣтств. служба, постоянно на глазахъ отца, передъ которымъ К. П. преклонялся и вмѣстѣ съ тѣмъ трепеталъ, окончат-но сформировали изъ К. П. суроваго, требоват-го, исполнит-го и знающаго служаку. О взглядахъ К. П. уже въ то время на воен. службу свидѣтельствуютъ его собственноруч. замѣтки, найденныя въ бумагахъ Лагарпа и относящіяся къ 1794 г. Въ нихъ онъ писалъ, что «оф-ръ есть ничто иное, какъ машина; все, что ком-ръ приказываетъ своему подчиненному, д. б. исполнено, хотя бы это была жестокость. Примѣняя эти взгляды на практикѣ, К. П. бывалъ часто строгъ и грубъ въ обращеніи со всѣми, переходя гр-цы представленнымъ ему уставамъ правъ. Тѣмъ не менѣе, подчиненные любили его за искрен. доброту и всегдашнюю заботу о нихъ и если что вредило его популярности, то это страхъ передъ отцомъ, побужда-

вшій его иногда заискивать у фаворитовъ. Въ 1799 г. К. П., согласно его просьбѣ, разрѣшено б. отправиться волонтеромъ въ армию Суворова въ Италию. Сопровождалъ его б. назн. г.-л. Дерфельденъ, г.-м. Сафоновъ, полк. Комаровскій и др. Измайловцы, по словамъ Ростопчина, плакали, прощаясь со своимъ шефомъ. Прибывъ къ Суворову подъ Валенцу, К. П. уже на другой день развѣзжалъ подъ пулями, а 19 апр., въ бою при Басиньяно, лично водилъ роты въ атаку и успѣшно распоряжался арт-ріей; однако, излишняя пылкость К. П. была одной изъ причинъ неудач. исхода этого боя, что вызвало крайнее неудовольствіе Суворова, обрушившееся какъ на К. П., такъ и особенно на его свиту. «Молодо—зелено, и не въ свое дѣло прощу не вмѣшиваться», — неоднократно повторялъ ему Суворовъ. К. П. подчинился этимъ требованіямъ и своими мужественными, но уже болѣе спокойн. дѣйствіями въ послѣдующ. бояхъ заслужилъ полное одобреніе великаго полк-дца. Такъ, 6 июня при Тидоне, по отзыву Суворова, К. П. «изъ усердія къ пользѣ общаго блага, быстро привелъ съ неутомимостью передовыя... войска, внушая имъ храбрость и расторопность, командировалъ оныя къ подкр-нію слабой части и тѣмъ способствовалъ побѣдѣ». На друг. день, при Требін, К. П. находился при Суворовѣ, а 4 авг. при Нови распоряжался въ передов. цѣпи, разставлялъ орудія и, по словамъ Суворова, «обрѣтался при передов. войскахъ, когда же выступили они на баталію въ боев. порядкѣ, то... изволилъ идти съ ними и во все время баталіи присутствовалъ, гдѣ мужествомъ своимъ поощряя войска, приводилъ ихъ къ неустрашимости». Въ остал. время кампаніи К. П. усердно занимался обученіемъ войскъ, а во время походовъ и на бивакахъ несъ всѣ тягости наравнѣ съ солдатами, нерѣдко совершая тяжелые переходы пѣшкомъ. Незаурядное муж-во, выказанное К. П. въ Итал. кампанію, засвидѣтельствовано не только донесеніями Суворова и записками Комаровскаго, но и отзывами др. лицъ; такъ, Ростопчинъ писалъ о К. П., что «Онъ преисполненъ храбрости и думаетъ лишь о томъ, чтобы дѣлать только добро». Австр. драгуны Карачая, бывшіе подъ ком. К. П. при Нови, заявили, что «такую честью полкъ навсегда будетъ гордиться... и готовъ свидѣтельствовать о мужествѣ и храбрости, оказанныхъ Его Выс-вомъ въ этомъ дѣлѣ». Имп. Павелъ I наградилъ К. П. алмаз. знаками орд. Св. Іоанна Іерусалим. Въ послѣдующемъ затѣмъ Швейцар. походѣ К. П. явился уже болѣе зрѣл. воиномъ. На воен. совѣтахъ онъ выказывалъ недюжин. пониманіе воен. дѣла; такъ, онъ предложилъ употребить для перевозки выюковъ и арт-ріи казач. лошадей и отстаивалъ рѣшеніе идти отъ Муттена къ Гла-рису. Во все время знаменитаго по своей трудности 16-дневн. похода К. П. большею частью шелъ пѣшкомъ въ ав-рдѣ кн. Багратиона и съ замѣчат. твердостью переносилъ всѣ лишения и тягости. На С.-Готардѣ и при овладѣніи Чертовымъ мостомъ К. П. проявилъ обычное муж-во. Во время Муттенскаго совѣта, когда Суворовъ въ экстазѣ бросился къ ногамъ К. П. со словами: «Спасите честь Россіи и Гос-ря. Спасите сына нашего Императора», К. П. принялъ всѣ мѣры, чтобы успокоить взволнован. старца. При Гла-рисѣ К. П. съ негодованіемъ отвергъ предложеніе отъѣхать къ резерву и, вѣзхавъ въ боев. линію, обратился къ солдатамъ со словами: «Мы

со всѣхъ сторонъ окружены непр-лемъ, но вспомните, что завтра день радостный для цѣлой Россіи—день рожденія нашего Гос-ря и моего Родителя. Мы должны прославить этотъ день побѣдою или умереть со славою». Воодушевивъ войска и дѣйствуя съ ними въ самыхъ опасн.

мѣстахъ, К. П. заслужилъ одобрение Суворова, к-рый въ донесеніи Гос-рю писалъ: «Его Выс-во всю нынѣш. многотруд. кампанію и нынѣ на вершинахъ страши. швейцар. горъ—гдѣ проходилъ мужест-но всѣ опасности, поощряя войска своимъ примѣромъ къ преодолѣнію трудностей и неустрашимой храбрости—изволилъ преподавать полезные и спасител. совѣты. Всегдашнее присутствіе Е. В-ва передъ войсками и на гибел. стремнинахъ горъ оживляетъ ихъ духъ и бодрость. Исторія увѣковѣчитъ его похвал. подвиги, к-рыхъ я имѣлъ счастье быть очевидцемъ». Манифестомъ отъ 20 окт. 1799 г. Имп. Павелъ I объявилъ: «Видя съ сердеч. наслажденіемъ, яко Гос-рь и отецъ, отличные подвиги храбрости и примѣрное муж-во, которое во все продолженіе нынѣш. кампаніи противъ враговъ царствъ и вѣры оказывалъ любезнѣйшій сынъ нашъ Е. И. В. Вел. Кн. К. П., во мзду и вящее отличіе жалуюмъ ему титулъ Цесаревича». Согласно «Учрежденія Имп. Фамиліи» (5 апр. 1797 г.) титулъ этотъ присваивался лишь Особѣ, к-рая дѣйствительно въ то время Наслѣдникомъ Престола назначена». Т. обр., К. П. б. поставленъ какъ бы выше своего старш. брата Вел. Кн. Александра Павловича. Изъ Итальянско-Швейцар. похода К. П. вернулся уже не тѣмъ теоретикомъ, какимъ сдѣлала его мирная Гатчин. школа, но новые взгляды его на воен. дѣло при первыхъ же своихъ проявленіяхъ вызвали гнѣвъ Имп. Павла, который усмотрѣлъ въ нихъ возвращеніе къ порядкамъ. Екатеринин. эпохи. Съ особою любовью занялся К. П.

по возвращеніи изъ похода кавал. службою и 28 мая 1800 г. б. назн. Шефомъ л.-гв. Кон. п. Онъ всецѣло отдался обученію полка и былъ вообще крайне заботл. нач-комъ, горячо отстаивая своихъ конно-гвардейцевъ передъ отцомъ. Такъ, когда одинъ изъ оф-ровъ полка (Милоковъ) «совершенно невинною оплошностью вызвалъ столь жестокой гнѣвъ Павла Петровича, что приказано б. даже наказать оф-ра палками», К. П., выбравъ удобную минуту, на колѣняхъ испросилъ оф-ру

прощеніе; Гос-рь не хотѣлъ ему возвращать чина, какъ наказанному палками,—К. П. признался, что это приказаніе Гос-ря не б. выполнено, и тогда Павелъ Петровичъ «согласился на его просьбу вполнѣ». Вообще же К. П. искреннѣе относился къ отцу, чѣмъ его старш. братъ,



ЦЕСАРЕВИЧЪ

### Константинъ Павловичъ.

Съ восковой фигуры изъ цвѣтного воска, работы Вульфа, находящейся въ музеѣ л.-гв. Финляндскаго полка.

полнѣе раздѣлялъ его увлеченіе строемъ и пользовался большею любовью и довѣріемъ Имп. Павла, чѣмъ Александръ Павловичъ. Осенью 1800 г. К. П. б. посланъ Государемъ инспектировать полки легк. кав-ріи на австр. гр-цѣ. Только въ послѣдніе дни своего царств-нія, вслѣдствіе тонкой интриги Палена, Имп. Павелъ лишилъ К. П. довѣрія и 11 мрт. 1801 г. привелъ его, вмѣстѣ съ Александромъ, къ повторн. присягѣ, а затѣмъ подвергъ ихъ аресту. Событія послѣдующ. роковой ночи застали К. П. врасплохъ и глубоко его потрясли. По свидѣт-ву Саблукова, подъ первымъ впечатлѣніемъ извѣстія о трагич. смерти отца, у К. П. вырвались слова: «послѣ того, что случилось, братъ мой м. царствовать, если хочеть, но если бы престоль достался мнѣ когда-нибудь, то я, конечно, никогда его не приму». Не имѣя самообладанія брата, К. П. свою скорбь о кончинѣ отца и негодованіе противъ виновниковъ ея выражалъ гораздо менѣе сдержанно. По свидѣт-ву де-Санглена, К. П. при видѣ гр. Зубова и кн. Яшвиля громко сказалъ: «Я бы ихъ всѣхъ повѣсилъ». Совершенно отдѣляя личность своего старшаго брата отъ событія 11 мрт., К. П. все послѣдующее время былъ вѣрн. его другомъ и предан. помощникомъ. Сохраняя лишь прежнія званія Шефа кон. гвардіи и нач-ка кад. к-совъ (по нѣк-рымъ даннымъ и Ген.-Инсп-ра кав-ріи, по формуляру же званіе это онъ получилъ лишь 30 авг. 1807 г.), К. П. явился душою всѣхъ воен. реформъ начала царствованія, дѣят-но работавъ во главѣ воинск. к-сіи, учрежденной 24 іюня 1801 г. и разработавшей рядъ нов. положеній о реорг-заціи вооруж. силъ, а съ 21 мрт. 1804 г.—и во главѣ совѣта о воен. к-сахъ. 11 снт. 1803 г. К. П. испросилъ соизволеніе на учрежденіе въ нашей кав-ріи уланъ и дѣятельно занялся форм-ніемъ улан. имени своего полка изъ только что учрежденнаго Одесскаго гусарскаго. Рядъ приказовъ К. П. по полку свидѣтельствуеетъ, что онъ прекрасно понималъ кавал. дѣло. Къ этимъ же годамъ относится дѣят-сть К. П. по орг-заціи и об-

ученію выдѣленной подъ его команду (оконч-но 27 апр. 1805 г.) гв. кон. арт-риі. Въ камп. 1805 г. К. П. командовалъ гвардіей. Въ сраж. подъ Аустерлицемъ она д. б. составить общій резервъ и стать сзади 5-ой колонны (Лихтенштейна) у Блавовица. Согласно диспозиціи К. П. повелъ туда свой отрядъ, но встрѣтилъ тамъ к-цу не Лихтенштейна, а Мюрата, поддержанную 2 д-зіями пѣхоты, к-рыя и встрѣтили отрядъ К. П. совершенно неожиданно огнемъ. Въ это время подошелъ запоздавшій Лихтенштейнъ, имѣя во главѣ рус. уланъ Цес-ча. Обрадованный К. П. крикнулъ полку: «Ребята, помните, чье имя вы носите,—не выдавай». И, не дожидаясь построения австр. кав-риі въ боев. порядокъ, онъ двинулъ своихъ уланъ въ атаку. Стремит. натискомъ уланы опрокинули 3 линіи франц. к-цы и прорвали линію пѣхоты, но вынуждены б. затѣмъ отойти правѣе, къ отряду Багратиона. Остал. части к-са Лихтенштейна, встрѣченныя жесток. огнемъ съ Праценск. высотъ, отошли къ Аустерлицу. К. П., оставшись одинъ съ 6-ю б-нами и 10-ю эск-нами, двинулся къ Працену, но фр-зы окружили его; густ. колонны ихъ нѣск. разъ бросались въ атаку, однако, б. отбиты Преображенцами и Семеновцами. Безпрерыв. атаки к-цы б. прекращены блестящею атакою кон. гвардіи. Все же продвинуться къ Працену не удалось, и К. П. сталъ пробиваться къ Аустерлицу. Фр-зы стали насѣдать съ особой жесточ-стью, но лихая атака Кавалергардовъ и Л.-казаковъ остановила ихъ натискъ и дала возм-сть гвардіи отойти въ порядкѣ. Изъ общ. разгрома рус. гвардія, предводимая К. П., вышла съ честью, и онъ б. награжденъ орд. Св. Георг. 3 кл. Въ слѣд. камп. 1806—07 гг. К. П. также командовалъ гвардіей и принялъ довольно замѣтное участие въ сраж. при Гейльсбергѣ, руководя замѣной частей боев. линіи свѣжими войсками, а затѣмъ по просьбѣ Беннигсена отправился въ глав. кв-ру Гос-ря, въ Тильзитъ, для доклада о положеніи дѣлъ. Въ виду крайне тягостн. положенія арміи и недостаточ-сти резервовъ, К. П. явился сторонникомъ прекращенія неудач. кампаніи. Но доводы его на этотъ разъ успѣха не имѣли, и только новая неудача наша подъ Фридрихс-ландомъ склонила Александра къ миру. Во время Тильзитск. и Эрфуртск. свиданій К. П. былъ предметомъ особой любез-ти со стороны Наполеона, к-рому К. П. поклонялся, какъ воен. генію, и они обмѣнялись шпагами. Въ 1809—11 гг. подъ рук-ствомъ К. П. совершилось разверт-ніе гвардіи. Пѣхота б. доведена до состава д-зіи въ 6 пп., для чего л.-гв. Егерскій и Финлянд. б-ны б. развернуты въ полки и сформированъ новый л.-гв. Литовскій п. Улан. п. Цес-ча еще въ 1809 г. б. раздѣленъ на 2 гв. полка: Уланскій и Драгунскій. Весной 1812 г. осуществлена б. корпус. орг-зація, и К. П. б. назн. ком-ромъ V пѣх. к-са (резервный), въ к-рый вошли гв. пѣхота и арт-рія, 1-я кирасир. и 1-я сводно-грен. д-зіи. Отдавшись любимой организац. он. и инструктор. работѣ, К. П. не принималъ участія въ Шведск. и Тур. войнахъ. По нѣк-рымъ даннымъ, К. П. и въ нач. 1812 г. являлся однимъ изъ немногихъ сторонниковъ мирн. переговоровъ съ Наполеономъ и даже самъ вызывался ѣхать къ нему для этой цѣли. Когда же начались воен. дѣйствія, К. П. громко осуждалъ планъ войны Барклая-де-Толли, при арміи к-раго находился. Тогда Барклай отправилъ К. П. въ Москву со словесн. докладомъ Гос-рю, но К. П.

поспѣшилъ вернуться къ арміи и участвовалъ въ бою у Смоленска. Новыя слишкомъ пылкія и откровенныя осужденія имъ Барклая вызвали в-рочную высылку К. П. изъ арміи въ Спб. подъ предлогомъ важн. порученій. Къ арміи К. П. вернулся лишь въ дкб., въ Вильну, и снова принялъ команд-ніе гвардіей. Въ сраж. подъ Бауценомъ отрядъ К. П. блистат-но выдержалъ натискъ самого Наполеона. Въ осен. камп. 1813 г. К. П. командовалъ рус.-прус. резервами, составившими одинъ изъ 3 к-совъ Богемск. арміи Барклая. Во главѣ этихъ войскъ К. П. принялъ участие въ сраж. подъ Дрезденомъ и за отличіе б. награжденъ зол. шпагою съ алмазами и надписью: «За храбрость». Подъ Лейпцигомъ резервы К. П. влились въ боев. линію, при чемъ особенно выдѣлились дѣйствія арт-риі его к-са. За Лейпцигъ К. П. б. награжденъ орд. св. Георгія 2 кл. Подъ Фершампенуазомъ К. П., во главѣ своихъ шефскихъ полковъ (Кон. гвардіи и Л.-Драгунъ), произвелъ обходъ лѣв. фланга прот-ка и стремит-но ударилъ на него. Эта атака историками считается одною изъ наиб. блестящихъ во всю эпоху наполеонов. войнъ. Во главѣ гвардіи К. П. вступилъ въ Парижъ. Оттуда онъ б. посланъ Гос-ремъ въ Спб. возвѣстить о счастлив. окончаніи войны. Отклонивъ чест-ніе Спб. дворянства и купечества, К. П. просилъ собранныя деньги отдать въ пользу раненыхъ при Фершампенуазѣ и Парижѣ. 2 апр. 1814 г. Имп. Александръ, милостиво принявъ депутацію Польск. войскъ герц-ва Варшавскаго, объявилъ ей, что Польская армія сохранить свое прежнее устр-во. Свою рѣчь Гос-рь закончилъ словами: «Командовать вами будетъ Мой братъ». И дѣйств-но, послѣдующіе годы жизни К. П. б. всецѣло посвящены непрестан. работѣ по орг-заціи и совершенст-нію Польск. арміи. Уже 12 апр. 1814 г. К. П. представилъ польск. войска на смотрѣ Гос-рю въ С.-Дени, а 17 снт. торжественно ввелъ въ Варшаву к-съ Польск. войскъ и къ 1815 г. довелъ его почти до штатн. состава въ 35 т. (см. Польская армія). Въ 1817 г. К. П. занялся орг-заціей Литовск. к-са, составленнаго изъ польск. уроженцевъ Литвы и запад. губерній. Подъ его нач-вомъ сосредоточились: Польск. армія (2 пѣх. и 2 кав. д-зіи, съ соотвѣств. арт-ріей), Литовскій к-съ (2 пѣх. и 1 кав. д-зіи съ арт-ріей) и резерв. к-съ (польск. гвардіи—грен-скій и к.-егер. пп. и 2<sup>1</sup>/<sub>2</sub> б-рей, польск. сап. б-нъ; рус. гвардіи—2 пѣх. и 2 кав. пп. и 2 артл. роты; Литовск. к-са—2 грен. и 1 караб. пп. и 2 грен. арт. роты). К. П. всецѣло преданъ обученію Польск. и Литовск. войскъ. Польск. армія скоро достигла такого совершен-ва, что любоваться ею и учиться у нея пріѣзжали въ Варшаву не только русскіе, но и иностр. ген-лы и принцы. Горячо полюбивъ Польшу и отстаивая интересы поляковъ, въ особ-сти Польск. арміи, К. П. блюлъ въ то же время и интересы Россіи, борясь съ намѣреніемъ Имп. Александра ввести литовск. и зап.-рус. области въ сферу вліянія Царства Польскаго. Кромѣ того, ненавидя политиканство и крайне не сочувствуя развитію конституціонализма въ Польшѣ, К. П. создалъ себѣ много враговъ среди вліят. круговъ польск. общ-ва и въ особ-сти среди либерально настроенной молодежи. Немало враговъ среди польск. оф-ровъ создали К. П. вспышки его гнѣва, но солдаты его любили, называли его: «нашъ старушекъ» (старичекъ), и не даромъ главари возстанія 1830 г. считали необхо-

димымъ прежде всего убить К. П., т. к. опасались, что его обаяніе среди войскъ удержитъ послѣднія отъ нарушенія долга. Во время пребыванія въ Варшавѣ въ личн. жизни К. П. произошли событія, повліявшія на дальнѣйш. его судьбу. Плѣнившись на балу намѣстника ген. Заюнчека молодою дѣвушкою изъ хорошей польской фамиліи Іоанною Грудзинскою, 40-лѣтн. К. П., несмотря на противодѣйствіе Имп-цы Матери, добился развода съ Вел. Кн. Анною Ѳеодоровною, уже ок. 20 л. жившею безвыѣздно за гр-цею, и прервалъ долготѣ. связь съ г-жею Фридрихсъ, отъ к-рой имѣлъ сына (П. К. Александрова, см. э т о). Бракъ К. П. съ Грудзинскою б. совершенъ 20 мая 1820 г. безъ всякой торжественности и былъ счастливымъ. Супруга К. П. получила титулъ Свѣтл. Княгини Ловичъ, но какъ она, такъ и дѣти, к-рыхъ м. появиться отъ этого брака, б. лишены великокняж. правъ. Вліяніе кн. Ловичъ, чуждой всякой политики и интригъ, на К. П. было самое благотворное и знач-но смягчило неровности его характера. Въ связь съ этимъ бракомъ К. П. ставятъ его отреченіе отъ правъ на наслѣд-ніе рос. престола. Однако, рѣшеніе это зародилось еще въ ужасн. ночь 11 мрт. 1801 г., росло и крѣпло подѣ вліяніемъ боготворенія старшаго брата и признанія трудности замѣстить Его, второй же бракъ лишь оконч-но закрѣпилъ это рѣшеніе. Объ отреченіи К. П. отъ правъ на престолъ б. составленъ особый актъ, к-рый хранился въ Успенск. соборѣ въ Москвѣ и подлежалъ оглашенію «только тогда когда настанетъ время». Это сохраненіе въ тайнѣ и оказалось роковымъ, явившись одной изъ причинъ печальн. декабр. событій 1825 г. Какія соображенія побуждали къ соблюденію тайны, рѣшить трудно; м. лишь сказать, что дѣлалось это, повидимому, по желанію Имп. Александра, столь не любившаго безповорот. рѣшеній и столь склоннаго окутывать свои дѣйствія тайною. Въ этомъ отношеніи крайне знаменат-но, что, подписавъ 16 авг. 1823 г. особ. манифестъ объ отреченіи К. П., Гос-рь оставилъ въ полной неизвѣстности о немъ тѣхъ лицъ, к-рыхъ онъ касался болѣе всего, т.-е. К. П. и Николая Павловича. Манифестъ б. составленъ Филаретомъ, и его содержаніе б. извѣстно только кн. Голицыну и Аракчееву. Въ апр. 1825 г. Имп. Александръ послѣд. разъ посѣтилъ Варшаву. Извѣстія тревожн. характера о болѣзни гос-ря начали получаться въ Варшавѣ съ начала нбр. Любимый братъ до обожанія, К. П. скорбѣлъ и волновался, но хранилъ получаемыя извѣстія въ тайнѣ. Рапортъ Дибича о кончинѣ Гос-ря достигъ Варшавы 25 нбр. Потрясенный К. П. сообщилъ печал. вѣсть кн. Ловичъ и Вел. Кн. Михаилу Павловичу и сказалъ имъ: «Теперь настала торжеств. минута доказать, что весь прежній мой образъ дѣйствій не былъ личиною, и кончить дѣло съ такою же твердостью, съ к-рою оно б. начато. Въ намѣреніяхъ моихъ, въ моеи рѣшимости ничего не перемѣнилось, и моя воля отказаться отъ престола болѣе, чѣмъ когда-либо, непреложна». Намѣренія К. П. несомнѣнно были чисты, но избранные имъ способы дѣйствія оказались крайне неудачными и только усложнили положеніе, и безъ того тягостное, благодаря тайнѣ, к-рою почившій Гос-рь окружилъ отреченіе К. П. Собравъ окружающихъ, К. П. объявилъ имъ печальн. вѣсть, объяснилъ причину отреченія и сообщилъ, что не принялъ присланныхъ ему изъ Таганрога присяжн. листовъ и

рапортовъ и самъ писалъ Николаю Павловичу, какъ Имп-ру. Начавшіе прибывать изъ разн. мѣстъ курьеры съ пакетами, адресованными на имя Его Вел-ва, стали вызывать все возрастающее раздраженіе К. П. Пакеты съ надписью «Его Вел-ву» онъ не распечатывалъ. Ад-ту моск. ген.-губ-ра Демидову К. П. съ гнѣвомъ сказалъ: «Скажите кн. Голицыну, что не его дѣло вербовать въ Цари». Ночь на 26 нбр. К. П. посвятилъ писанію писемъ Николаю Павловичу и Императрицѣ Маріи Ѳеодоровнѣ. Не зная о манифестѣ 1823 г., К. П. официальнымъ письмомъ еще разъ подтвердилъ въ нихъ свое отреченіе. Отвезти письма въ Спб. б. поручено Вел. Кн. Михаилу Павловичу, к-рый пробылъ въ дорогѣ съ 26 нбр. по 3 дкб. Между тѣмъ, вѣсть о кончинѣ Имп. Александра б. получена въ Спб. 27 нбр., и Вел. Кн. Николай Павловичъ пер-



вый присягнулъ Имп-ру К. и привелъ къ присягѣ войска Петербург. г-зона. Хотя Вел. Кн. Николай Павловичъ и узналъ содержаніе манифеста въ засѣданіи Гос. Совѣта, но убѣдилъ членовъ Совѣта также принести присягу К. П., а К. П. просилъ прибыть въ Спб., гдѣ уже б. объявлено о вступленіи его на престолъ, издавши его портреты съ подписью: «Имп-рь Всероссийскій» и отчеканены рубли съ изображеніемъ Имп-ра К. I. Прибытіе Михаила Павловича съ письмами К. П. поставило Николая Павловича въ извѣстность объ окончат. отреченіи К. П. 5 дкб. Михаилъ Павловичъ снова отправился въ Варшаву, чтобы уговорить К. П. прибыть въ Спб., но послѣдній не согласился на это, считая необходимымъ свое пребываніе въ Варшавѣ и опасаясь, что прибытіе Его въ Спб. м. б. объяснено, какъ попытка получить корону. Произошелъ обмѣнъ еще нѣск. письмами, прежде чѣмъ Николай Павловичъ принялъ бразды правленія. К. П. служилъ своему младшему брату съ тѣмъ же усердіемъ, какъ и Имп. Александру, но въ его характерѣ еще болѣе усилилась склонность брюзжать и





Его Императорское Высочество, Цесаревичъ и Великій Князь  
Константинь Павловичъ.

критиковать петербург. порядки и новшества. Такое настроеніе начало развиваться у него еще знач-но ранѣе. Сохранивъ пожизн-но званіе ком-ра Гв. к-са, К. П. съ переселеніемъ въ Варшаву утратилъ непосредств. вліяніе на ходъ обученія и упр-нія имъ. Изъ писемъ К. П. къ ген. Сипягину видно критич. отношеніе опытно-инструктора къ крайностямъ и увлеченіямъ эскермейстер-вогъ, столь развившимся въ послѣд. 10-лѣтіе царст-нія Имп. Александра. Въ письмѣ отъ 7 янв. 1817 г. онъ писалъ: «Дивлюсь и не надивлюсь, что за новый учебн. б-нъ у васъ. Хорошо сдѣлать учебн. б-нъ для такихъ полковъ, к-рые въ отдаленности, и собрать съ оныхъ людей для показанія единообразія, но изъ такихъ войскъ, к-рыя подъ носомъ и всегда на глазахъ, — это удивительно; развѣ въ гвард. полкахъ не умѣютъ уже учить?» Въ новое царст-ніе недовольство К. П. новшествами еще болѣе усилилось, онъ все чаще сталъ жаловаться на старость, поговаривать о своемъ желаніи уйти на покой. Однако, такое настроеніе не мѣшало К. П. съ прежнимъ рвеніемъ заниматься порученными ему войсками. Кромѣ того, со смертию намѣстника Заіончека въ 1826 г., на К. П., хотя и не офиц-но, легло все бремя гражд. упр-нія, осложненнаго необходимостью производить разслѣд-ніе о тайн. польск. общ-вахъ и объ участіи въ заговорахъ ряда лицъ (въ связи съ слѣдствіемъ о декабристахъ). К. П. рыцарски отстаивалъ своихъ подчиненныхъ и писалъ: «Я ручаюсь за польск. нач-ковъ, они умѣютъ чувствовать милость Государя». Горячо отстаивая интересы поляковъ, К. П. вмѣстѣ съ тѣмъ не считался съ ихъ политич. строемъ и, не стѣсняясь въ выраженіяхъ, грозилъ «задать конституцію» провинившимся оф-рамъ. Не долюбивалъ онъ и католич. дух-ва и, какъ человѣкъ прямой, не умѣлъ это скрывать. Конечно, это усиливало неудовольствіе противъ него и уничтожало впечатлѣніе отъ всѣхъ его заботъ о полякахъ. Въ нач. 1830 г. Имп. Николай прибылъ въ Варшаву для торжеств. вѣнчанія польск. короною. Во время пребыванія Гос-ря состоялась сессія сейма, противъ созванія к-рой горячо ратовалъ К. П., предвидѣвшій оппозицион. настроеніе деп-товъ. Между тѣмъ, искры Июльск. революціи во Франціи стали долетать въ Варшаву, и давно накаливавшійся горяч. матеріалъ былъ воспламененъ. Подъ впечатлѣніемъ блестящ. состоянія войскъ, К. П. не придавалъ должн. значенія тревожн. признакамъ и докладамъ нач-ка польск. жандармеріи ген. Рожницкаго и през-та г. Варшавы Любовицкаго. Заговоръ созрѣлъ, — и первой жертвой б. намѣченъ самъ К. П. 17 нбр., къ 6 ч. в., двѣ партіи заговорщиковъ, подпрап-ковъ и студентовъ, одна въ 14 чел., а другая въ 6, собрались у Бельведера, и по условленному сигналу первая партія ворвалась во дворецъ, не охранявшійся карауломъ, и бросилась въ покой К. П. Въ одной изъ комнатъ находились през-тъ города Любовицкій и ген. Жандръ. Увидѣвъ заговорщиковъ, они бросились къ покоймъ К. П., чтобы предупредить его. К. П. спалъ. Разбуженный камердинеромъ, онъ пріоткрылъ дверь въ коридоръ. Любовицкій успѣлъ лишь крикнуть ему: «худо, Ваше Выс-во», какъ пальцъ подъ ударами штыковъ. Камердинеръ захлопнулъ дверь, залеръ ее на задвижку и увлекъ К. П. изъ кабинета въ комнату подъ крышей. Не найдя К. П., заговорщики спустились внизъ,

гдѣ 2-я партія встрѣтила ихъ извѣстіемъ, что К. П. уже убитъ. Убитъ же б. ген. Жандръ, к-раго 2-я группа заговорщиковъ приняла за К. П. Въ это время на спасеніе отъ прискакала П. А. Александровъ съ эск-номъ Подольскихъ кирасиръ, въ рядахъ к-рыхъ онъ служилъ, затѣмъ къ Бельведеру собралось 3 полка рус. кав-рии (Подольск. кирасиры, уланы Цес-ча и Гродн. гусары), польск. гв. К.-егеря и нѣск-ко польск. орудій и егер. ротъ. Окружившіе К. П. ген-лы уговаривали его рѣшит. ударомъ прекратить мятежъ, но К. П. приказалъ выводить войска изъ Варшавы. Отступленіе прикрывали польск. к.-егеря и егеря. Утр. 18-го подошли Литов. и Волын. пп., а затѣмъ и рус. гв. 6-рег. Ген-лы Даненбергъ и Герценшвейгъ умоляли К. П. двинуться на Варшаву, но К. П. упорно стоялъ на своемъ, что русскимъ нечего дѣлать въ «польск. драгѣ». 20 нбр. къ К. П. прибыла депутація отъ времен. прав-ства, к-рая потребовала возстановленія конституціи 1815 г. въ первонач. видѣ, присоединенія Литвы и полн. амнистии. К. П. холодно отвѣтилъ ей, что эти вопросы подлежатъ рѣшенію Гос-ря, что онъ не намѣренъ нападать на Варшаву, согласенъ отпустить бывшія при немъ польск. войска и желаетъ лишь спокойно отойти съ рус. войсками въ рус. предѣлы. Деп-ты завѣрили К. П., что отрядъ не будетъ потревоженъ, и 21 нбр. К. П. двинулся съ рус. войсками къ гр-цамъ Имперіи, 1 дкб. перешелъ черезъ замерзшій Бугъ и 4 дкб. сталъ въ окрестяхъ Бреста, позади сохранившаго вѣрность Литов. к-са. К. П. б. глубоко подавленъ событіями, разрушившими плоды его 16-лѣт. трудовъ и искреннихъ его усилій связать интересы Польши и Россіи. Проявленную къ нему неблагодарность поляковъ К. П. относилъ лишь къ небол. группѣ недовольныхъ и явился усердн. ходатаемъ передъ Гос-ремъ о снисхожденіи къ полякамъ и польск. арміи. Чувствуя, что рус. общ-во считаетъ его однимъ изъ глав. виновниковъ случившагося, сознавая, что хотя команд-ніе небол. отрядомъ его варшав. гвардіи не соответствовало его рангу, но врученіе ему команды надъ Гвард. и Литов. к-сами, к-рыхъ онъ былъ номинал. нач-комъ, при этихъ обстоя-вахъ было бы неумѣстнымъ, К. П. отдалъ себя въ полное распоряженіе фельдм. Дибича, съ к-рымъ у него до того были натянутыя отношенія. 25 янв. рус. войска вступили въ Царство Польское, и 5 фвр. отрядъ Толя наткнулся близъ Калущина на польск. войска Жимирскаго. К. П., шедшій въ резервъ, получилъ приказаніе фельдм-ла атаковать поляковъ. И хотя это порученіе было ему крайне неприятно, но онъ рѣшит. ударомъ опрокинулъ Жимирскаго. 13 фвр. произошло сраженіе при Гроховѣ, первонач. успѣхъ к-раго не б. использованъ Дибичемъ, внезапно остановившимъ войска, двинувшіяся на общій приступъ Варшавы. Эта нерѣшимость фельдм-ла обратила Польск. походъ въ затяжн. и упорн. войну. Бенкендорфъ въ своихъ запискахъ утверждаетъ, что Дибичъ на смертн. одрѣ сказалъ гр. Орлову: «Мнѣ дали пагубн. совѣтъ, послѣдовавъ ему, я провинился передъ Гос-ремъ и Россіей, гл-щій одинъ отвѣчаетъ за всѣ свои дѣйствія». Дибичъ не называлъ лицо, давшее ему этотъ совѣтъ, но молва обвинила заступника поляковъ, К. П., и положеніе К. П. стало столь тягостнымъ, что фельдм-лъ отпустилъ его къ больш. супругѣ въ Бѣлостокъ. Когда же К. П.

собрался вернуться къ арміи, Гос-рь указалъ ему, что онъ уже выполнилъ болѣе того, что требовалъ отъ него долгъ, и что онъ отнюдь не д. возвращаться къ арміи, чтобы занять то «незначит-ное и не соотвѣт-щее его званію положеніе», к-рое онъ занималъ послѣд. время. Между тѣмъ, польск. отряды Гелгуда и Хлоповскаго появились въ переходѣ отъ Бѣлостока, и К. П. пришлось спѣшно его покинуть подъ прикрытіемъ небол. конвоя. вмѣстѣ съ своею болън. женою К. П. двинулся къ Слониму, а оттуда черезъ Минскъ (21—23 мая) къ Витебску, гдѣ его ждалъ новый врагъ—холера. Чрезвыч. физич. утомленіе послѣ усилен. переходовъ верхомъ, непрестан. тревога за болън. жену, угнетен. душевное состояніе надломилъ силы К. П. 13 июня онъ почувствовалъ нездоровье, но 14-го ему было лучше, и онъ вечеромъ долго оставался на воздухѣ, несмотря на свѣж. вѣтеръ и легъ спать съ открыт. окномъ. Съ 4 ч. у. появились острые желудоч. припадки, и въ 7 ч. 30 м. в. 15 июня 1831 г. К. П. скончался. Тѣло К. П. оставалось въ Витебскѣ до 16 іюля, 31-го привезено въ Гатчину и 14 авг. погребено въ Петропавлов. соборѣ. Въ виду карантинна погребеніе состоялось безъ обыч. торжеств. Кня Ловичъ, сердечно принятая Гос-ремъ и Его Семейю, поселилась въ Царск. Селѣ и скончалась 17 нбр. 1831 г. въ годовщину Варшав. возстанія.—Разсматривая К. П., какъ человѣка, нельзя не отмѣтить, что онъ унаслѣдовалъ отъ отца, вмѣстѣ съ неуравновѣшен. характеромъ и склонностью къ вспышкамъ бѣш-ва, рыцар. благородство и прямодушіе. Добрѣйшій человекъ внѣ службы, чрезвычайно скромный и невзыскательный въ личн. жизни, хотя и обладавшій доходомъ въ 500 т. р. въ г., онъ не любилъ парада. пріемовъ, не далъ въ Варшавѣ ни одного бала, чѣмъ сильно разочаровалъ польск. знать, донашивалъ стар. сюртуки и всѣ свои деньги раздавалъ бѣднымъ оф-рамъ и солдатамъ, навѣщая ихъ запросто, крестя у нихъ дѣтей, шутя и балагурия съ ними; за то на службѣ, предъ фронтомъ, онъ б. грозенъ, какъ его отецъ. Его груб. поступки переходили тогда всѣ гр-цы. Такъ, онъ однажды сорвалъ съ головы одного оф-ра фуражку. Всѣ оф-ры полка подали въ отставку,—и К. П. пришлось предъ ними извиниться. Обожая своего старш. брата, Импера, К. П. являлся въ то же время полною ему противополож-тью во всемъ. Александръ—всегда выдержанный, ровный, обаятельный въ общеніи, умѣющій скрывать свои мысли и чувства, ставя ихъ въ независимость отъ своихъ словъ; К. П.—«душа на распашку», человекъ, у к-раго что на умѣ, то и на языкѣ. Александръ—мистикъ, метафизикъ, любившій говорить на отвлеченныя темы возвышен. языкомъ, К. П.—реалистъ, весь земной, шумный, любившій «крѣпкія слова», каламбуры, анекдоты. Одинъ—цѣголь, желавшій всѣмъ нравиться, особенно—женщинамъ; другой—небрежный въ своемъ туалетѣ, любившій показать, что онъ—солдатъ. Также различны были ихъ взгляды въ области политики. Александръ ненавидѣлъ Наполеона, К. П. преклонялся предъ нимъ, предъ его воен. гениемъ. Александръ готовъ былъ на все для Пруссіи, К. П. не любилъ пруссаковъ. Александръ вѣрилъ Англіи, К. П. б. увѣренъ, что эта меркантильная нація всегда и всѣхъ можетъ предать и продать. Александръ мечталъ о конституціи для Польши, Финляндіи, Грузіи,

К. П. грозилъ «задать конституцію» каждому либеральному прапорщику. Какъ военач-къ, К. П. являлся замѣчат. войск. орг-заторомъ и инструкторомъ, умѣвшимъ сдѣлать врученныя ему войска первыми среди всѣхъ европ. армій. Особое вниманіе онъ удѣлялъ кав-ріи и достигъ въ отношеніи ея огромн. резул-товъ, какъ въ отношеніи одиноч. ѣзды, такъ и массовой ея обученности. Какъ боев. ген-лъ, К. П. проявилъ недюжин. дарованія и усвоилъ изъ Суворовской школы—быстроту и натискъ. За то, какъ политикъ и госуд. дѣятель, К. П. проявилъ отсутствіе дарованій и гибкости и своею прямою, несмотря на горяч. любовь къ полякамъ и заботы объ ихъ благѣ, создалъ себѣ больше враговъ, чѣмъ друзей. К. П. явился создателемъ, или хотя бы Шефомъ и инструкторомъ, цѣлаго ряда гвард. частей, а именно полковъ лейб-гвардіи: Измайловскаго, Егер., Москов., Финлянд., Литов., Вольн., Кон., К.-Грен., Уланск. Его и Ея Вел-ва и отчасти Кирас. Его Вел-ва (въ к-рый влитъ Подольскій кирас. п.). Кромѣ того, онъ былъ Шефомъ гусар. п. въ австр. арміи и кирас-го въ прусской. Изъ числа заново имъ сформированныхъ войск. частей Литов. к-са доньнѣ уцѣлѣли лишь Несвижскій и Самогитск. грен. полки и 3-й сапер. б-нъ. При л.-гв. Улан. Его Вел-ва п. (въ Варшавѣ) существуетъ музей имени Цес-ча К. П. (Довольно подробный библиографич. списокъ литературы приведенъ у Н. Чечулина въ «Рус. Біогр. Словарѣ», Спб., 1903. Здѣсь же указываются лишь главнѣйшіе, а также появившіеся за послѣднее 10-лѣтіе труды: *Е. Карновичъ*, Цес-чъ К. П., Спб., 1899; *Жизнь Е. И. В. Цес-ча и Вел. Кн. К. П.*, Москва, 1831; *Вел. Кн. Николай Михайловичъ*, Импер. Александръ I, Спб., 1912; *Н. Шильдеръ*, Импер. Александръ I, Спб., 1898; *Его же*, Импер. Николай I, Спб., 1903; *Е. Колмаровскій*, Журналъ похода 1799 г., «Воен. Журн.» 1810 г. Полная рукопись въ В.-учен. архивѣ; *В. Квадри* и *Г. Габаевъ*, Свита Импер. Александра I Польской арміи—оттискъ изъ «Исторіи Император. Гл. кв-ры», Спб., 1905; *Н. Корфъ*, Восшествіе на Престоль Импер. Николая I, Спб., 1857; *Ф. Смитъ*, Исторія польск. возстанія и войны 1830—31 гг., Спб., 1863; *К. Военскій*, Импер. Николай I Польша въ 1830; *Записки Вылещинскаго*, Спб., 1905; *Приказы К. П. по Польск. арміи*, Сбор. Варшавск. отдѣла Импер. Рус. В.-И. общ., 1910, вып. I; *П. Люце*, Цес. К. П., какъ Инсп-рь кав-ріи,—въ томъ же сборникѣ; *С. Гулевичъ*, Исторія л.-гв. Финлянд. п., Спб., 1909; *Формуляр. списокъ К. П.*; *Его же*, Участіе Импер. Фамиліи въ форм-ніи госуд. ополченій, «Журн. Рус. В.-И. общ.», 1910; *Борисевичъ*, Л.-гв. кон. арт-рія въ войнахъ 1805 и 1807 гг. и въ Отеч. войнѣ 1812 г., Спб., 1912; *Переписка К. П. съ Импер. Николаемъ Павловичемъ* въ «Сб. Импер. рус. истор. общ-ва» 1910 г., т. 131 и 1911, т. 132, и съ ген. Курутой въ «Сб. Варшав. отд. Импер. В.-И. общ.» 1910 г., вып. I).

**КОНСТАНЦІЙ ХЛОРЪ (Флавій Валерій)**, цезарь Галліи и имп-рь Рима, отецъ Константина Вел. Род. въ полов. III в. и былъ сыномъ романизованнаго иллирійца. Импер. Діоклетіанъ, оцѣнивъ воен. и администр. таланты К., сдѣлалъ его помощникомъ импер. Максимиана съ титуломъ цезаря. К. проявилъ кач-ва искус. полк-дца въ борьбѣ съ бриттами и аллеманами. Послѣднихъ онъ въ 298 г. разбилъ на-голову при Лангрѣ и Виндониссѣ и постройкой нов.

кр-стей охранилъ линію р. Рейна отъ Майнца до Констанцск. оз. Въ 305 г., по отреченіи Діоклетіана, К. получилъ титулъ имп-ра; ум. въ 306 г. въ Британіи, предпринявъ въ сопровожденіи сына Константина побѣдонос. походъ противъ пиктовъ.

**КОНСТАНЦЪ**, гор. въ вел. герцогствѣ Баденскомъ. Въ кампанію 1799 г., послѣ пораженія подъ Цюрихомъ, рус. к-съ г.-л. Римскаго-Корсакова (20 т.) отступилъ на прав. берегъ р. Рейна и 17 снт. расположился у Дерфлингена, занявъ передов. войсками прав. бер. Рейна отъ Штейна до Шафгаузена. Здѣсь наши посты вошли въ связь съ австрійскими постами ген. Науендорфа (8 т.), расположенными у Вальдсгута. Близъ К., у предмѣстья Петерсгаузень, расположился г.-м. Титовъ съ мушкетер. п. гр. Разумовскаго, отошедшимъ сюда изъ Уцнаха. Фр-зы, преслѣдовавшіе Титова по пятамъ, 17 снт. заняли К., но русскіе, отступая, успѣли уничтожить мостъ. 19-го фр-зы устроили переправу и вытѣснили насъ изъ Петерсгаузена. Но пр. Конде, приближавшійся въ это время къ



Штокаху съ 5.400 ч., ускорилъ свое движеніе, рус. гусар. полкъ г.-л. Баура, опередивъ проч. войска, поспѣшилъ на помощь Титову и вмѣстѣ съ нимъ снова занялъ Петерсгаузень и К. Нѣск. нашихъ эск-новъ стали впереди этого города, а войска принца Конде расположились между Петерсгаузеномъ и Радольфцелемъ. Съ присоед-ніемъ этихъ войскъ, 3 швейцар. полковъ (1½ т.) и 3 бавар. б-новъ (2 т.), подъ нач. Римскаго-Корсакова собралось больше войскъ, чѣмъ у него было до сраженія при Цюрихѣ. Желая загладитъ понесенное пораженіе, онъ рѣшилъ предпринять 26 снт. наст-іе на лѣв. бер. Рейна: глав. силами (16 б-новъ и 30 эск.)—изъ Бюсингена къ Андельфингену; отрядомъ г.-м. Воинова (4 б-на и 4 пп. кав-ріи)—отъ Диссенгофена также къ Андельфингену и войсками пр. Конде—отъ К. къ Пфину и Фрауенфельду. Въ то же самое время и Массена рѣшилъ атаковать Римскаго-Корсакова и пр. Конде. Д-зія Лоржа (12.300 ч.) и Менара (7.700 ч.) съ грен-рами Гумбера (3 т.), бывшія на р. Туръ, д. б. атаковать Бюсингенъ и Диссенгофенъ; д-зія Газана (11 т.), сосредоточенная къ Вилу и Рейнеку, д. б., при содѣйствіи кав-ріи Клейна (4½ т.), атаковать К. 25 снт. часть д-зіи Менара произвела рек-цировку Бюсингенскаго предмост. укр-нія; въ то же время впереди К. гусары Баура имѣли перестрѣлку съ передов. войсками Газана. 26-го утр. прот-ки двинулись

навстрѣчу другъ другу. Гл. силы русскіхъ, подъ личн. нач. Римскаго-Корсакова, столкнулись у селенія Шлатъ съ д-зіей Менара и отгѣснили ее къ Андельфингену; но здѣсь они встрѣтили упорн. сопр-леніе, т. к. Менаръ б. подкрѣпленъ грен-рами Гумбера. Между тѣмъ, отрядъ Воинова, атакованный д-зіей Лоржа, пр.-нужденъ б. подъ конецъ дня отступить къ Диссенгофену. Фр-зы двинулись вслѣдъ и оказались въ тылу Римскаго-Корсакова; послѣднему удалось отойти къ Бюсингену, лишь благодаря тому, что к-ца Воинова рядомъ блестящ. атакъ приковала д-зію Лоржа. Тѣмъ временемъ д-зія Газана, опрокинувъ передов. части Конде, ок. полудня подошла къ К. Пр. Конде занялъ позицію впереди города: на прав. крылѣ стали рус. войска Баура, а на лѣвомъ—франц. эмигранты герц. Энгіенскаго. Вначалѣ к-ца Баура потѣснила лѣв. крыло фр-зовъ, но въ 5-мъ ч. дня Газанъ произвелъ рѣшит. атаку противъ лѣв. крыла союзниковъ, сбиль эмигрантовъ и на ихъ плечахъ ворвался въ К. Бауръ, оказавшійся отрѣзаннымъ отъ моста, пробился къ нему сквозь непр-ля и, отбросивъ фр-зовъ, далъ возм-сть всѣмъ войскамъ пр. Конде перейти на прав. бер. Рейна. Ночью Бауръ самъ отошелъ въ предмѣстье Петерсгаузень и разрушилъ за собой мостъ; отрядъ Воинова также перешелъ ночью на прав. сторону Рейна и сжегъ мостъ у Диссенгофена; Римскій-Корсаковъ переночевалъ въ Бюсингенск. предмост. укр-ніи и переправился на прав. бер. на др. день, снявъ понтон. мостъ. Въ бою 26 снт. рус. войска потеряли уб. и ран. свыше 1.000 ч., эмигранты—200 ч.; потери фр-зовъ также б. знач.-ны. (*Вистуцкій 2-й*, Подробное описаніе расположенія, дѣйствій и движенія к-са Импер. росс. войскъ подъ ком. ген. Римскаго-Корсакова въ Швейцаріи, Москва, 1846; *Кн. Голицынъ*, Всеобщ. воен. исторія новѣйш. время, Спб., 1875; *Милотинъ*, Исторія войны 1799 г., Спб., 1857; *Bittard des Portes*, Histoire de l'armée de Condé pendant la révolution française 1791—1801, Paris, 1896).

**КОНСТАПЕЛЬ**, 1-й офицер. чинъ въ морск. артиллеріи до преобразованія ея въ 1830 г., когда онъ б. замѣненъ чиномъ прапорщика.

**КОНСТАПЕЛЬСКАЯ**, помѣщеніе на парусномъ кораблѣ, въ которомъ хранились припасы по артиллеріи.

**КОНСУЛЫ**, выборныя высш. должност. лица въ древн. Римѣ. Вмѣсто изгнанныхъ въ 510 г. до Р. X. царей, Римъ началъ выбирать себѣ изъ патриціевъ двухъ К. (на годъ), пользовавшихся одинаков. властью. Предвар-но ихъ называли *преторами*, а названіе К. утвердилось за ними лишь съ 451 г. Приказанія ихъ обязаны б. исполнять всѣ должност. лица, кромѣ народ. трибуновъ; лишь диктатура прекращала ихъ власть. На ихъ приговоры м. б. апеллировать только къ народу. Съ отправленіемъ ихъ на войну, имъ предоставлялось особое право, «*imperiū*», сопровождавшееся неогранич. властью надъ жизнью гражданъ. На войнѣ каждый К. имѣлъ по 2 легіона вмѣстѣ съ принадлежавшими имъ союзниками. Если они сражались въ одномъ мѣстѣ, то главное начальст-ніе черезъ день переходило отъ одного къ другому, если же они дѣйствовали въ разн. мѣстахъ, то отдѣляли себѣ, по взаимн. соглашенію, районы, въ к-рыхъ полѣ-

зовались полн. властью. Права К.: созывать сенатъ и народ. собраніе и предсѣдательствовать въ нихъ; въ дни опасности для гос-тва, по порученію сената, назначать диктатора; въ случаѣ смерти одного изъ К. созывать собраніе для выбора новаго. Сопровождали К. 12 ликторовъ съ пучками розогъ, при чемъ правящему въ дан. день К. они предшествовали, а у неправящаго шли позади. Провинціями они управляли, раздѣливъ ихъ между собой по соглашенію или по жребію. Нерѣдко самъ сенатъ назначалъ К. провинціи; обиженный въ такомъ случаѣ К. обращался съ жалобой къ трибунамъ или народу. Съ 366 г. власть К. начали ограничивать: отняли судебную власть и передали преторамъ; въ 433 г. производство ценза (опредѣленіе платежн. способ-сти гражданъ) и наблюденіе за финансами б. возложено на особыхъ *цензоровъ* (сначала только изъ патриціевъ); со временъ Суллы К. не имѣли права покидать Римъ, слѣд-но, они лишались воен. власти, т.-е. потеряли глав. свою силу; во время триумвиратовъ К. потеряли всякое значеніе. При имп-рахъ званіе К. стало простымъ почетн. титуломъ, к-рымъ вознаграждались на нѣск. мѣсяцевъ приверженцы ихъ; вскорѣ стали жаловать нѣк-рымъ лицамъ лишь право имѣть ликторовъ, безъ должности (*consulares honoꝛarii*), настоящимъ же К. представлялась лишь нѣк-рая юрисдикція, попеченіе объ играхъ въ циркѣ и празднествахъ въ честь имп-ра и предсѣдат-іе въ сенатѣ. При Юстиніанѣ I званіе К. б. уничтожено. Оно возродилось вновь во Франціи въ эпоху первой респ-ки, когда увлеченіе древн. міромъ господствовало во мног. областяхъ госуд. и обществ. жизни. Послѣ переворота 18 брюмера исполнит. власть б. сосредоточена въ рукахъ трехъ К., среди коихъ одинъ первенствовалъ—т. наз. 1-й К. Назначеніе 1-мъ К. ген. Бонапарта фактически передало всю гражд. и воен. власть въ его руки. Званіе К. существовало во Франціи до возстановленія имперіи.

**КОНТАДЪ (Contades), маркизъ, Луи-Жоржъ-Эразмъ**, франц. маршалъ, род. въ 1740 г. Въ войну за польск. наслѣдство К. сражался въ 1734 г. въ Сѣв. Италіи при Колорно, Пармѣ и Гвасталлѣ; въ войну за австр. наслѣдство 1740—48 гг. онъ сражался на нѣмецк. театрѣ воен. дѣйствій и въ 1745 г. б. произв. въ г.-л. Въ 1758 г. К. получилъ маршал. жезлъ. Во время 7-лѣтн. войны онъ былъ гл-щимъ Рейн. арміи и въ 1759 г. взялъ Падерборнъ и Оснабрюкъ, проникнувъ до Везера, но при Минденѣ потерпѣлъ пораженіе, д. б. отступить къ Рейну и сложить съ себя званіе гл-щаго. Въ 1762 г. К. б. назн. губ-ромъ Эльзаса. Ум. въ 1793 г. Не обладая крупн. воен. дарованіями, К. былъ осторожнымъ и методичнымъ, но вмѣстѣ съ тѣмъ энергичн. полководцемъ. (*Renouard, Geschichte des Krieges 1757 bis 1763, Kassel, 1863—64.*)

**КОНТИГЕНТЪ.** Это слово имѣетъ двоякій смыслъ; во-первыхъ, оно означаетъ число войскъ, выставляемыхъ въ составъ союзной арміи отдѣл. гос-твами, напр., К. отдѣл. гос-тва Герман. имперіи; во-вторыхъ,—опредѣленное въ законодат. порядкѣ число новобранцевъ, поступающихъ на ежегодное укомпл-ніе арміи. Число этихъ послѣднихъ по отношенію къ числу жителей составляетъ въ наст. время въ Россіи 0,400‰, въ Германіи 0,460‰, въ А.-Венгріи 0,430‰, въ Италіи 0,410‰ и во Франціи 0,630‰. Въ Россіи число

людей, потребное для пополненія арміи и флота, опредѣляется ежегодно законодат. порядкомъ по представленію воен. мин-ра и объявляется Высоч. указомъ правит. сенату. Если по заблаговрем. внесеніи въ Гос. думу предположеній о числѣ людей, потребномъ для пополненія арміи и флота, законъ по этому предмету не будетъ въ установл. порядкѣ изданъ къ 1 мая, то указомъ Гос-ря Имп-ра призывается на воен. службу необходимое число людей, не свыше, однако, предшеств. года. Общій годов. призывъ, во измѣненіе дѣйствовавшаго ранѣе порядка, распределяется, согласно закону 23 іюня 1912 г., на началахъ общеимпер. разверстки. До наст. времени годов. К. распределялся между призывн. участками; каждый участокъ д. б. поставить заранѣе опредѣленное по разверсткѣ число новобранцевъ. Эта система являлась несправедливой въ томъ отношеніи, что въ однихъ участкахъ принимались на службу даже льготные 3 разр., а въ другихъ—зачислялись въ ополченіе безльготные. Для устранения сего въ наст. время К. новобранцевъ по губерніямъ не разверстывается. Мин-ство внутр. дѣлъ, на основаніи доставленныхъ ему свѣдѣній о числѣ лицъ призыв. возраста и о колич-вѣ среди нихъ евреевъ, прежде всего опредѣляетъ, сколько подлежитъ приему въ войска евреевъ и сколько лицъ прочихъ вѣроисповѣданій. Затѣмъ, по соображеніи съ данными предшествовавшихъ призывовъ и съ указаніями опыта, мин-ство выясняетъ: слѣдуетъ ли принять на службу однихъ безльготныхъ и какой именно 0‰ ихъ въ каждой изъ двухъ группъ (евреевъ и не евреевъ), или же, по принятіи всѣхъ безльготныхъ, на службу д. б. приняты также и льготные. Въ послѣд. случаѣ мин-ство опредѣляетъ отдѣльно по двумъ указаннымъ выше группамъ, какихъ именно разрядовъ льготные д. б. приняты на службу, а если льготные данн. разряда принимаются не полностью, то какой именно 0‰ ихъ подлежитъ приему въ войска. По выясненіи всѣхъ этихъ данныхъ мин-ство внутр. дѣлъ, по соглашенію съ мин-ствомъ военнымъ, къ 1 снт. даетъ черезъ губернскаго по воин. пов-сти присутствія, особо по каждой изъ указан. группъ, соотвѣтств. указанія уѣздн. и город. присутствіямъ и, кромѣ того, сообщаетъ, какія категории призывныхъ д. б. зачислены въ запасъ жеребьевыхъ. Въ этотъ запасъ зачисляются временно, впредь до окончанія приема новобранцевъ, лица, к-рыхъ отбываются годными къ службѣ, но не будутъ по вынужденію ими нумерамъ жребія подлежать немедл. приему въ войска, за пополненіемъ опредѣл. числа новобранцевъ. Если по даннымъ объ окончан. резултѣ призыва, представляемымъ въ мин-ство внутр. дѣлъ къ 15 янв., выяснится недоборъ новобранцевъ противъ требуемаго К., то мин-ство сообщаетъ на мѣсто, какой 0‰ запасныхъ жеребьевыхъ д. б. принять на покрытие этого недобора. Если же къ 1 мрт. обнаружится, что принято на службу большее число людей, то излишекъ возвращается 15 апр. въ установленномъ закономъ порядкѣ. — Въ Германіи К. новобранцевъ ежегодно опредѣляется императоромъ по потребности арміи, числ-сть к-рой устанавливается закономъ на опред. число лѣтъ впередъ. Распредѣленіе годов. К. по корпус. округамъ производится соотвѣт-ными воен. мин-ствами, между бригад. округами корпусн. штабами, между призывн. участками ком-рами бр-дъ. Въ случаѣ убыли въ людяхъ, происшедшей за пе-



риодъ времени съ поставки новобранцевъ по фвр., производится дополнит. призывъ изъ числа сверхкомплектныхъ, зачисленныхъ въ запасъ призывныхъ (экзацъ-резервъ). Ежегод. К. новобранцевъ въ Германіи прогрессивно растетъ; въ періодъ съ 1875 по 1911 г. онъ возросъ съ 156 т. до 253 т. Нов. воен. закономъ 13 мрт. 1911 г. (квиквенатъ) ежегод. К. новобранцевъ увеличенъ приближно еще на 20 т.—*Въ Австро-Венгрии* ежегодный К. новобранцевъ исчисляется въ воен. мин-ствѣ и утверждается делегациями; распределеіе годов. К. между отдѣл. областями монархіи производится соотвѣтно числ-сти ихъ населенія, а въ кажд. округѣ пополненія—по числу лицъ, годныхъ къ воен. службѣ. До 1912 г. ежегод. К. новобранцевъ для импер. арміи и для австр. и венгер. ландверовъ равнялся 139 т. Съ переходомъ къ 2-лѣтн. сроку службы, по закону 5 іюля 1912 г., ежегод. К. новобранцевъ увеличенъ до 220 т., при чемъ это увеличеніе будетъ происходить съ 1912 г. постепенно, и указанный выше нормы К. новобранцевъ будутъ достигнуты лишь въ 1917 г.; законъ 5 іюля 1912 г. объ ежегодн. К. новобранцевъ д. сохранить свою силу до 1925 г.—*Во Франціи*, въ виду того, что воин. пов-сть отбываютъ тамъ безусловно всѣ, удовлетворяющіе тѣ требованиямъ физич. годности, размѣръ ежегодн. К. опредѣляется не штатами, а наличн. числомъ лицъ призывн. класса и физическими ихъ качествами. Предварит. исчисленіе К. новобранцевъ производится на основаніи числа рожденныхъ мужск. пола въ годы, соотвѣтствующіе годамъ призывовъ, принимая, что 46% этого числа годны для боев. службы. Число призывныхъ, поступившихъ на службу, было: въ 1907 г.—244 т., въ 1908 г.—237 т., въ 1909 г.—246 т. (Основ. законы, ст. 119; Уст. о воин. пов-сти, ст. 9, 9<sup>1</sup>; Законъ 23 іюня 1912 г. объ измѣненіи уст. о воин. пов-сти, ст. 83, 84; Цирк. мин-ства внутр. дѣлъ 12 окт. 1912 г., № 38; Gesetz vom 5 Juli 1912 betreffend die Einführung eines neuen Wehrgesetzes; «Revue militaire des armées étrangères» 1912 г., № 1020, статья: «La réorganisation militaire de l'Autriche-Hongrie»).

**КОНТИНЕНТАЛЬНАЯ СИСТЕМА**, особая система борьбы, примѣненная во время англо-франц. войнъ въ концѣ XVIII и нач. XIX ст. Чтобы сломить Англію, недоступную для непосредственныхъ ударовъ вслѣдствіе могущ-ва ея флота, Франція рѣшила нанести смертел. ударъ ея мор. торговлѣ, изгнавъ англ. товары съ европ. континента. Отсюда и произошло названіе К. системы. Она привела Францію къ ряду репрессій противъ нейтрал. гос-твъ, нуждавшихся въ англ. товарахъ, и англ. торговля продолжалась на нейтрал. судахъ. Въ свою очередь, строгое примѣненіе К. системы вызвало строгія репрессіи со стороны Англіи, к-рой К. сист. угрожала банкротствомъ. Т. обр., К. сист. чрез-но тяжело отражалась на нейтрал. гос-твахъ, и таковыхъ въ періодъ ея примѣненія почти не было въ Европѣ. Каждое гос-тво, по своему желанію или въ силу необходимости, принуждено б. стать на сторону Франціи или Англіи. Для этого обѣ эти державы широко пользовались, первая—своей силой на сушѣ, вторая—на морѣ. Фр-зы, чтобы заставить друг. гос-тва присоединиться къ К. сист., вели съ ними рядъ войнъ, присоединяя мелкія гос-тва къ Франціи и принуждая крупныя вступать съ ней въ союзъ.

Англ-не уничтожали мор. торговлю гос-твъ, становившихся на сторону Франціи, и поддерживали денеж. субсидіями тѣ страны, к-рыя отпадали отъ К. сист. и б. вынуждены вслѣдствіе этого обороняться противъ нападена фр-зовъ. Начало К. сист. б. положено еще декретомъ конвента отъ 1 мрт. 1793 г., к-рымъ разрѣшалось ввозить во Францію товары только изъ дружественныхъ ей странъ и совершенно запрещался ввозъ мног. товаровъ, шедшихъ, гл. обр., изъ Англіи. Видя, что англ. торговля не только не уменьшается, а даже расширяется, благодаря тому, что англ-намъ удалось заставить служить себя нейтрал. торг. флоты (см. Англо-французскія войны, стр. 520), директорія въ янв. 1798 г. издала декретъ, согласно которому, «всякое судно, встрѣченное въ морѣ съ грузомъ исключ-но или частью англ. товаровъ, д. признаваться закон. призомъ, независимо отъ того, кто окажется владѣльцемъ товаровъ». Въ то же время во Франціи б. изданы указы о конфискованіи всякой англ. собств-сти, найденной гдѣ-либо на сушѣ, при чемъ, въ видахъ вѣрнѣйш. розысканія ея, б. разрѣшены и домоов. обыски. Дальнѣйшіе приемы примѣненія К. сист. директоріей (въ 1793—1801) и Наполеономъ (въ 1803—15 гг.) изложены въ статьѣ Англо-французскія войны, стр. 520, 529 и 530. К. сист. погубила Наполеона, заставляя его вести войну со всей Европой, и была глав. причиною войны Наполеона съ Россіей. Пруссія отмѣнила ее эдиктомъ 20 мрт. 1813 г., а Франція—13 апр. 1814 г. К. сист. оказалась ложн. средствомъ стратегіи Наполеона, т. к. не б. сообразована съ имѣвшимися въ его распоряженіи силами. Безумно б. думать подчинить себя и держать въ экономич. порабощеніи всю Европу, а тѣмъ паче нельзя б. этого достигнуть съ одними сухоп. силами. Было бы разумнѣе всю энергію воен. генія, потраченную на рядъ сухоп. войнъ, глав. цѣль больш-ва к-рыхъ заключалась въ уничтоженіи Англіи, направить на созданіе могуществ. флота, к-рый м. бы дать побѣду надъ англ-ми на морѣ. (*Бэръ*, Исторія всемір. торговли, 1876; *Мэхэнъ*, Вліяніе мор. силы на франц. революцію и имперію, 1898; *Туганъ-Барановскій*, Промышл. кризисы въ соврем. Англіи, 1894; *Clément*, Histoire du système protecteur en France, 1854; *Cunningham*, The growth of english industry and commerce, 1892; *Leon Levy*, History of british commerce, 1872; *Kiesselbach*, Die Kontinentalsperre in ihrer ökonom. sch-politischen Bedeutung, 1850).

**КОНТОРЫ АДМИРАЛТЕЙСКІЯ**. См. Адмиралтействъ-коллегія.

**КОНТРАБАНДА ВОЕННАЯ**, понятіе, тѣсно связанное съ понятіями нейтралитета и блокады (см. эти слова). При вооруж. столкновеніи двухъ или нѣск. государствъ нейтрал. державы вправѣ требовать, чтобы воен. дѣйствія не касались ихъ непосред-но; въ свою очередь, и воюющіе вправѣ требовать отъ нейтр-ныхъ полного невмѣшат-ва въ воен. дѣйствія. Оказаніе какого-либо содѣйствія одному изъ воюющихъ, выражающееся, напр., въ подвозѣ ему моремъ воен. припасовъ, есть нарушеніе нейтр-та; а послѣднее даетъ другому воюющему право захватывать и конфисковывать эти предметы, получающіе названіе воен. К. Попытки точно установить матеріал. содержаніе воен. К. дѣлались еще въ сред. вѣка; въ Пиренейскомъ (1659 г.)

и въ Утрехтскомъ мирѣ (1713 г.) оно опредѣлялось предметами, к-рые предназначены непосредно или преимущно для пользованія вооруж. силами, а именно всякаго рода оруж. воен. амуниція и снаряженіе. Но съ теченіемъ времени понятие воен. К. все расширялось, и въ наст. время къ ней относятся наряду съ вооруженіемъ и такіе предметы, к-рые м. б. использованы какъ для мирн., такъ и для воен. цѣлей, т.-е., напр., лошади, повозки, камен. уголь, рельсы, ж.-д. сооруженія и ихъ части, телегр. провода и приборы, деньги, продовольствіе и проч.; однако, для законности конфиск-нія захваченныхъ въ морѣ грузовъ требуется наличность нѣк-рыхъ фактовъ, могущихъ указать, что предметы эти предназначены именно для военныхъ, а не для мирн. цѣлей. Разрѣшеніе всѣхъ споровъ по воен. К. принадлежитъ компетенціи захватившаго, дѣйствующаго черезъ посредство своихъ призовъ судовъ. При соврем. сложной техникѣ и усложнившихся способахъ использованія соврем. оружія, списокъ предметовъ воен. К. м. быть оч. обширенъ. Воюющимъ бываетъ большей частью выгодно расширять этотъ списокъ въ цѣляхъ облегченія и большей продуктивности крейсерск. операций (см. Крейсерская война). Нейтр-нымъ, наоборотъ, всегда бываетъ выгодно возможное ограниченіе воен. К., т. к. оно обезпечиваетъ имъ болшую свободу торговли. На практикѣ, воюющіе и нейтр-ные въ этомъ вопросѣ прикрываютъ официал. аргументаціей, основанной на нормахъ права, свои дѣйствит. намѣренія, к-рыя далеко не всегда согласуются съ нормами того же права: воюющіе расширяютъ свои крейсерск. операции и конфискуютъ предметы, фактически не предназначавшіеся для воен. надобностей, чтобы разореніемъ неприят. торговли скорѣе вынудить прот-ка къ миру; нейтр-ные, прикрываясь принципами свобод. торговли, стремятся всѣми способами стѣснить крейсерск. операции прот-ковъ и этимъ самымъ подготовить благоприят. поле для дѣят-сти своихъ подданныхъ по весьма прибылн. торг. операций,—провозу воен. К. Были попытки внести болшую опредѣл-сть въ этотъ вопросъ подраздѣленіемъ воен. К. на *безусловную*, или абсолютную и *условную*. Всѣ тѣ предметы, к-рые предназначены исклучно для воен. цѣлей и въ условіяхъ мирн. времени вообще не примѣнимы, какъ напр., оруж. войск. снаряженіе, амуниція, порохъ и нѣк-рые другіе, б. предложено отнести въ списокъ предметовъ безусловной воен. К.; предметы же, к-рые м. б. использованы какъ для военныхъ, такъ и мирн. цѣлей, напр., ж.-д. сооруженія, паров. машины, уголь, хлѣбъ, деньги и т. под. предметы, отнести къ условн. К., подлежащей конфискаціи лишь въ томъ случаѣ, если предметы эти предназначались именно для воен. цѣлей. Наконецъ, б. предложено составить еще 3-й списокъ предметовъ, к-рые никогда и ни въ какихъ условіяхъ не м. составить воен. К., п. ч. они по самой природѣ своей не м. быть использованы для воен. цѣлей (напр., косметика, принадлежн. дамск. туалета и т. п.). Но и такое раздѣленіе воен. К. на условную и безусловную не могло оконч-но выяснитъ этотъ вопросъ, т. к. самое раздѣленіе являлось въ болшой степени произвольнымъ: то, что однѣ державы считали условн. К., другія признавали безусловной и наоборотъ. Дѣйств-но, даже такой предметъ, какъ оруж. м. и не составить (теоре-

тически) воен. К., если оно предназначается исклучно для цѣлей самообороны отдѣл. гражданъ, для охоты или, напр., для вооруженія чиновъ полиціи; порохъ и другія взрывч. вещ-ва имѣють больш. примѣненіе въ горн. дѣлѣ и т. д. Если внимат-но просмотрѣть списокъ безуслов. К., то его можно знач-но сократить, оставивъ, пожалуй, однѣ только пушки; а списокъ услов. К., к-рый также м. быть весьма растяжимъ, собственно ничего опредѣленнаго и реальнаго не даетъ. При попыткахъ установить оба списка—условной и безусловной К.—на междунар. конф-ціяхъ наибол. деб. вызывали вопросы о хлѣбѣ (и вообще продовольствіи) и объ углѣ: тѣ державы, к-рыя кормятся иностран. хлѣбомъ, подвозимымъ моремъ (Англія), энергично протестовали противъ отнесенія продовольствія къ списку безуслов. К.; напротивъ, державы, к-рыя не зависятъ отъ подвоза иностр. хлѣба моремъ, б. не прочь включить его въ этотъ списокъ; то же самое происходило и въ отношеніи угля. Въ резулт-тѣ, вопросъ твердаго рѣшенія не получилъ, и теперь каждая держава, приступая къ войнѣ, сама объявляетъ особой деклараціей, какіе именно предметы она относитъ къ безусловной и какіе къ услов. К.; вопросъ о 3-мъ спискѣ, отпадаетъ при этомъ самъ собою. Съ воен. точки зрѣнія объявленіе списка предметовъ воен. К. является однимъ изъ средствъ нанести непр-лю возможно больш. вредъ, понимая подъ «неприятелемъ» не одно только гос-тво, но и всю страну, народъ, со всею его частною собств-стью. Если конфискаціей К. м. б. потрясена и разорена неприят. торговля, надо этимъ пользоваться; если конфискаціей хлѣбн. грузовъ, даже не предназначенныхъ для вооруж. силъ непр-ля, м. б. поднята цѣна на хлѣбъ въ неприят. странѣ или даже вызванъ голодъ, надо этимъ пользоваться, какъ средствомъ, чтобы подчинить себѣ волю прот-ка и принудить его къ миру. Эти нормы устойчивѣе вырабатываются мечомъ на войнѣ, нежели перьями ученыхъ въ тиши кабинетовъ. Однако, становясь даже на чисто воен. точку зрѣнія, необходимо помнить, что нарушеніе общепринятыхъ нормъ междунар. права въ вопросахъ воен. К. м. вызвать серьезный протестъ нейтр-ныхъ, создавъ неблагоприятную для воюющаго политич. обстановку, к-рая несомнѣнно будетъ учтена прот-комъ. Лондон. конф-ція 1908 г. установила въ вопросахъ воен. К. слѣд. основныя положенія, признанныя больш-вомъ великихъ и второстеп. державъ: всякій нейтрал. к-бль, занимающійся незакон. торговлей предметами воен. К., подлежитъ захвату въ открыт. морѣ или территор. водахъ воюющихъ и наказанію въ мѣрѣ своей виновности (ст. 27). Всѣ товары и грузы дѣлятся на К. безусловную, условную и такіе предметы, к-рые не м. составить воен. К. Списки предметовъ всѣхъ 3 категорій установлены въ приложеніи 1 къ деклараціи, съ оговоркой, что дополненіе или измѣненіе ихъ возможно путемъ объявленія о томъ воюющихъ, при условіи сохраненія въ силѣ основ. положеній, коими руководствовались составители Лондон. деклараціи 1908 г. Въ списокѣ предметовъ безуслов. К. вошли: всякое оруж. патроны и снаряды, взрывч. вещ-ва и порохъ, предназначенные для воен. цѣлей; воен. снаряженіе, снабженіе и обмундир-ніе; выючн., верх. и упряж. животныя, пригодныя для воен. цѣлей; броня, всякія воен. суда, не исключая катеровъ и шлюпокъ такого рода, что они м. обслуживать толь-

ко воен. к-бли; станки и приспособления, предназначенныя исключительно для произ-ва или испр-ния оружія, боев. запасовъ и снаряженія вооруж. силъ. Услов. К. являются: всякое продовольствіе, зерно и кормъ для животныхъ, одежда, обувь и части ихъ, пригодныя для воен. цѣлей; золото, серебро и бумаж. деньги; всякія повозки и ихъ части, пригодныя для воен. цѣлей, всякія мор. и рѣчн. суда и шлюпки; плавучіе доки и ихъ части; ж.-д. оборудованіе постоянн. и подвиж. составовъ; телегр. и телеф. принадлеж-ти и матеріалы; аэростаты, летател. машины и ихъ характерныя части или принадлеж-ти; топливо и смазоч. матеріалы; пороха и взрывч. вещ-ва, составъ к-рыхъ не указываетъ на ихъ воен. назначеніе; зубч. проволока и инструменты для ея разрѣзанія, подковы, сбруя, бинокли, зритель. трубы, хронометры и др. навигац. инстр-ты. Не являются воен. К. ни въ какомъ случаѣ слѣд. предметы: хлопокъ, шелкъ, шерсть, ленъ, конопля, пенька и др. матеріалы для произ-ва тканей въ сыромъ видѣ или въ пряжѣ; маслич. сѣмена и орѣхи, копра, резина, смола; сыромятная кожа, рога и кости въ сыромъ видѣ; естеств. и искусств. средства удобренія, не исключая пред-назначенныхъ для того азотистыхъ солей (селитры) и фосфатовъ; метал. руды, земли, глины, известъ, камень, кирпичъ и черепица, фарфоръ и стекло; бумага и матеріалы для ея произ-ва; мыло, краски, лаки, сода, соль, аммоній, мѣдный купоросъ; земледѣльч., горн., ткац. и печат. орудія произ-ва; драгоцен. камни, кораллы, жемчугъ и т. под.; всякіе часы, кромѣ хронометровъ; модн. товары и дамск. наряды, перья, волосъ, пухъ и щетина; домаш. утварь и украшенія; предметы, служащіе исключ-но для помощи больнымъ и раненымъ; снабженіе судовъ, пред-назначенное исключ-но для ихъ рейсовъ, продовольствія экипажа и пассажировъ. Характеръ груза, перевозимаго к-блемъ, опредѣляется его документами, к-рые д. б. предъявлены по требованію остановившаго его воен. судна; отказъ исполнить это требованіе подвергаетъ коммерч. к-бль захвату по подозрѣнію въ провозѣ воен. К. Но и предъявленіе документовъ не лишаетъ воен. к-бль права произвести на остановленномъ суднѣ обыскъ. Незаконность провоза воен. К. опредѣляется ея назначеніемъ: безуслов. К. признается незаконной, если пароходъ направляется на тер-рію непр-ля или въ мѣс-ти, занятыя имъ, или если грузъ К. предназначенъ для пользы-нія его вооруж. силами; нейтральность промежут. порта назначенія абсолютной К. еще не дѣлаетъ провоза ея законнымъ (ст. 30). Напротивъ, провозъ К. условной только тогда является незаконнымъ, если остановленный к-бль непосред-но направляется въ страну, принадлежащую или занятую непр-лемъ, или къ его вооруж. силамъ (напр., къ его флоту) и если при этомъ грузъ к-бля, составляющій услов. К., предназначенъ для вооруж. силъ непр-ля или одного изъ его правительств. учреждений (ст. 35 п 22). Доказат-вомъ напр-нія к-бля и назначенія груза въ случаѣ провоза услов. К. служатъ корабел. док-ты; но, признавая, въ виду выгоды торговли воен. К., предъявленіе подлож. док-товъ возможнымъ и даже вѣроятнымъ, декларация постановляетъ, что захватъ такого к-бля является законнымъ, если: 1) курсъ его находится въ прямомъ противорѣчьи съ док-тами, и шхиперъ не м. представить удовлетворит. объясненій по этому поводу, и 2) произведен. обыскъ докажетъ, что кораб. док-ты не соответствуютъ

истинѣ (ст. 32). Воен. К. считается предназначенной для вооруж. силъ непр-ля или вообще для его прав-ства, если грузъ адресованъ на имя непріят. властей (должностн. лицъ или казен. учреждений), или контрагенту, проживающему въ странѣ непр-ля и открыто занимающемуся поставкой предметовъ воен. К. непр-лю, или если этотъ грузъ направляется въ укрѣпл. пунктъ, принадлежащій или занятый непр-лемъ, или въ одну изъ его мор. базъ. Декларация исключаетъ «наказаніе» въ случаяхъ провоза воен. К. «по невѣдѣнію», т.-е. когда остановленный к-бль покинутъ нейтрал. портъ до объявленія войны или портъ непр-ля до начала воен. дѣйствій (ст. 43); точно также к-бль не м. б. захваченъ за случай провоза воен. К., имѣвшій мѣсто ранѣе закон. поводомъ признается только обнаруженіе проступка въ моментъ его совершенія (flagrant délit). К-бль, на к-ромъ обнаружена воен. К., отвѣчаетъ за всѣ издержки, связанныя съ ея арестованіемъ. Воен. К., провозъ к-рой признанъ незаконнымъ, конфискуется наравнѣ со всѣмъ остал. имущ-вомъ ея собств-ка, находящимся на томъ же к-блѣ. К-бль подѣ нейтр. флагомъ конфискуется въ томъ случаѣ, если воен. К. составляетъ больше половины его груза (ст. 39—41). Захватъ провозящаго воен. К. к-бля обуславливаетъ необходимость провоза его въ портъ, что часто оказывается весьма сложн. и трудн. дѣломъ, а иногда и совершенно неисполнимымъ. Въ такихъ случаяхъ и если при этомъ остановленный к-бль не подлежитъ самъ захвату, декларация рекомендуетъ перегрузку воен. К., съ согласія ея собств-ка или шхипера парохода, на свой к-бль, допускаетъ, какъ крайность, уничтоженіе самого груза, съ послѣдующ. отпускомъ на волю нарушителя блокады, при условіи составленія объ этомъ актѣ подроб. протокола и занесенія его въ рабоч. журналъ (log-book) нарушителя (ст. 44). Но если захватившій послѣдняго воен. к-бль не признаетъ возможнымъ его отпустить, а приводитъ въ портъ для доставленія въ распоряженіе призов. суда окажется невозможнымъ, безъ риска потери собств. к-бля или отказа отъ выполненія порученной ему задачи, и если его ком-ръ признаетъ, что призъ подлежитъ захвату на основаніи правилъ, изложенныхъ выше, онъ вправѣ уничтожить остановленный к-бль вмѣстѣ съ грузомъ, снявъ съ него весь экипажъ и корабельные и др. док-ты (ст. 49—50). Не надо забывать, что и на такомъ призѣ м. б. грузы, не подлежащіе захвату, за к-рые, въ случаѣ ихъ уничтоженія, прав-ству захватчика придется платить впослѣдствіи; иногда м. б. выгодно принять эти грузы на свой к-бль или, смотря по ихъ стоимости, даже отказаться отъ уничтоженія приза. Если нейтрал. к-бль оказываетъ сопр-леніе требованію остановиться, подвергнуться осмотру (обыску) или захвату, онъ м. б. подвергнутъ немедл. уничтоженію наравнѣ со всякимъ непр. к-блемъ (ст. 63). Лондон. декларация 1908 г. не разрѣшаетъ всѣхъ вопросовъ междунар. права, а тѣмъ болѣе практики, возникающихъ въ связи съ воен. К., но она устанавливаетъ рядъ основ. положеній, съ к-рыми будутъ считаться приз. суды, а слѣд-но и прав-ства воюющ. державъ, — и потому они войдутъ въ инструкціи ком-рамъ воен. судовъ.

**КОНТРАМАРКИ.** При передвиженіяхъ войскъ и нештатныхъ командъ, при подвижн. смотрахъ, при команд-кахъ отдѣл. воин. чиновъ

по не почт. дорогамъ и въ нѣк-рыхъ другихъ закономъ указанныхъ случаяхъ, воен. вѣд-во можетъ пользоваться обывательск. подводами съ проводниками. За взятыя подводы войска уплачиваютъ К-ми, к-рыя изготовляются, по установл. формѣ, экспедиціею загот-нія госуд. бумагъ, каждая въ цѣну однокон. подводы, съ упряжью и проводникомъ, за переходъ въ 25 вер. К. двухъ цвѣтовъ: краснаго, для оплаты подвоя, за время съ 1 мрт. по 1 нбр., и бѣлаго— выставленныхъ въ остал. время года. Первые на 1 рубль, вторыя—75 к. (въ эту цѣну онѣ засчитываются населенію при взносъ податей). Интенд-во получаетъ К. авансомъ въ размѣрѣ годов. потребности, опредѣленной финансов. смѣтою расходовъ гл. инт. упр-нія. Требованіе К. и расплата ими за подводы происходятъ слѣд. обр. Нач-ки частей, по полученіи маршрутовъ, составляютъ расчетъ необходим. числа подвоя по кажд. переходу и представляютъ его нач-ку д-зіи, к-рый утверждаетъ этотъ расчетъ въ той его части, к-рая основана на установленной закономъ нормѣ числа подвоя, а объ остальномъ представляетъ на утверждене ком-щаго войсками округа. Затѣмъ штабъ д-зіи требуетъ: 1) отъ земск. управъ бланк. билеты на взиманіе подвоя, а гдѣ земск. учрежденія не введены—отъ губ-ровъ открыт. листы и 2) изъ окр. инт. упр-нія необходимое число К. Все это по полученіи своевр-но высылается ком-ру части. За взятыя подводы войска рассчитываются не съ владѣльцами подвоя, а съ сельск. властями, распоряжавшимися поставкою ихъ. Расчетъ дѣлается на каждой станціи. При этомъ въ мѣс-тяхъ, гдѣ введены земск. учреждения, за подводы выдаются сельск. властямъ только квитанціи о числѣ взятыхъ подвоя, К. же они препровождаютъ въ уѣздн. земск. управу, съ указаніемъ, на какомъ пунктѣ и сколько взято подвоя. Въ мѣс-тяхъ, гдѣ положеніе о земск. учр-ніяхъ не введено, К. выдаются сельск. властямъ непосред-но, при чемъ представ-ль сельск. власти или гражд. чин-къ, сопровождающій войска, обязанъ свидѣтельствовать въ шну-ров. книгѣ расходчика К., сколько б. взято подвоя (или однѣхъ лошадей) и сколько выдано К., съ указаніемъ номеровъ ихъ. (Уставъ о земск. пов-стяхъ, изд. 1899 г., ст. ст. 675—743).

**КОНТРАФОРСЪ**, чугуи. распорка въ звеньяхъ якорнаго каната (см. э т о с л о в о).

**КОНТРИБУЦІЯ**, извѣстная сумма денегъ, уплачиваемая непр-лю: 1) во время войны населеніемъ занятой непр-лемъ области и 2) по окончаніи войны прав-ствомъ побѣжденнаго гос-тва. Возникновеніе К. 1-го рода относится къ тому времени, когда побѣдитель, по своему усмотрѣнію, распоряжался частн. собств-стью населенія непріят. страны. Города и общины, занятыя непріят. арміею, могли избавиться отъ разграбленія лишь уплатой извѣст. суммы денегъ; этой платой населеніе выкупало принадлежавшее побѣдителю право воен. добычи (см. Д о б ы ч а военная); выкупъ этотъ называется К. (франц. contribution, нѣм.—Brandschallzug, англ. contribution). Нѣм. терминъ Brandschallzug — вымогательство, употребляемый для обозначенія понятія К., указываетъ на ея происхожденіе. Въ 1785 г. трактатомъ, заключеннымъ при участіи Франклина между Пруссіей и Сѣв.-Амер. Соед. Штатами, впервые б. про-

возглашена неприкос-ность частн. собств-сти во время войны, долженствовавшая видоизмѣнить понятіе К.; однако, это постановленіе не получило практич. примѣненія и въ 1799 г. б. отмѣнено; лишь въ 1872 г. этотъ принципъ б. признанъ въ трактатѣ, заключенномъ тѣми же Соед. Штатами съ Италіею, и въ 1874 г. включенъ въ Брюссельскую конференцію (см. э т о), ограничившую взиманіе К. лишь 3-мя случаями: 1) взамѣнъ налоговъ, уплачиваемыхъ населеніемъ своему прав-ству въ мирн. время; 2) вмѣсто реквизицій или доставки необходим. войскамъ предметовъ натурою и 3) въ видѣ штрафа, замѣняющаго другія угол. наказанія. Въ 1899 г. на 1-ой Гаагской конф-ціи мира эти постановленія б. пересмотрѣны и въ 1907 г. на 2-ой Гаагской конф-ціи переработаны, вошли въ ст. 48, 49, 50 и 51 «Положенія о законахъ и обычаяхъ сухопут. войны». Въ наст. время частн. собств-сть и собств-сть общинъ признаются неприкос-ными; если непр-ль взимаетъ въ занятой области установленные въ пользу гос-тва налоги, пошлины и денеж. сборы, то онъ обязанъ дѣлать это, по возм-сти, сообразуясь съ существующими правилами обложенія и раскладки; взиманіе непр-лемъ въ занятой имъ области др. денеж. сборовъ, кромѣ указанныхъ выше, допускается только на нужды арміи или упр-нія этой областью; денеж. взысканіе не м. б. налагаемо на все населеніе за дѣянія единич. лицъ, въ к-рыхъ не м. б. усмотрѣно солидарной отвѣт-ности населенія; никакая К. не д. б. взимаема иначе, какъ на основаніи письм. распоряженія и подъ отвѣт-ностью нач-щаго ген-ла; по кажд. К. плательщикомъ д. выдаваться росписки. По нашимъ воен. законамъ (141 кн. XVIII С. В. II. 1869 г. изд. 2-е) въ непріят. областяхъ, занятыхъ по праву войны, съ разрѣшенія ком-щаго арміею м. б. назначаемы денеж. К., но случаи, въ к-рыхъ это допускается, въ законѣ не указаны. К. по суц-ву своему не подлежитъ возврату. Какъ широко прежде пользовались правомъ К., видно изъ примѣровъ фр.-прусс. войны 1870—71 гг., во время к-рой пруссаки за разрушеніе моста при Фонтенуа наложили на населеніе К. въ 10 милл. фр.; на жителей Руана—въ 6½ милл. фр.; на жителей Гагенау—въ 1½ милл. фр.; всего же во время этой войны пруссаками б. наложено К.: въ видѣ налоговъ 49 милл. фр., въ видѣ реквизицій—227 милл. фр. и подъ друг. предлогами—39 милл. фр. Были, однако, войны, въ к-рыхъ воюющіе, занявъ непріят. области, обходились безъ К.: напр., Англія—въ войну съ Абиссиніею въ 1867 г., Россія—въ войну 1877—78 гг. К. 2-го рода, т.-е. налагаемая по окончаніи войны на прав-ство побѣжденнаго гос-тва, представляютъ вознагражденіе гос-тва-побѣдителя за понесенныя имъ воен. издержки. Право на такое вознагражденіе основано на старин. уподобленіи войны судеб. процессу, по к-рому всѣ расходы обязана нести неправая сторона, а таковой признавалось побѣжденное гос-тво. К. этого рода—весьма древн. происхожденія; успѣшное окончаніе войны всегда влекло обложеніе побѣжденныхъ извѣст. данью, первонач-но невольниками и драгоц. предметами, а потомъ деньгами. Обычай возмѣщать воен. издержки путемъ К. особен. развитіе получилъ въ эпоху наполеон. войнъ. Наполеонъ I не заключалъ ни одного мира, не выговоривъ извѣст. К.; т. обр., за время съ 1796 г. по 1808 г. имъ б. получе-

но 535 милл. фр. К.; съ Голландіи въ 1796 г. онъ получилъ 210 милл. фр., съ Пруссіи въ 1808 г.—120 милл. фр.; въ 1815 г. союзники, въ свою очередь, наложили на Францію К. въ размѣрѣ 700 милл. фр. Послѣ этого въ мирн. договорахъ между европ. державами до 1868 г. не б. упоминанія о воен. издержкахъ; въ этомъ же году Пруссія потребовала отъ Австріи при заключеніи Пражск. мира К.; затѣмъ, въ 1871 г. она же получила съ Франціи 5 миллиардовъ фр. въ видѣ К.; Россія по окончаніи тур. войны 1877—78 гг. выговорила съ Турціи К. въ размѣрѣ 802 милл. фр.; по Портсмут. мирн. договору въ 1905 г. Японія не получила въ возмѣщеніе воен. издержекъ К., но выговорила въ свою пользу извѣст. сумму въ возмѣщеніе расходовъ по содержанію плѣнныхъ, что явилось своего рода замаскированной К. Опредѣляя размѣръ К., побѣдитель принимаетъ въ расчетъ не одни спец-но воен. расходы, но стремится обыкновенно получить вознагражденіе за всѣ свои потери, вызванныя войной; отсюда крайній произволъ при опредѣленіи суммы К. Средствами обезпеченія уплаты К. въ наст. время служатъ: гарантіи со стороны нейтрал. гос-твъ и врем. занятіе части тер-риіи обязавшагося, при чемъ содержаніе оккуп. к-са нерѣдко возлагается на прав-ство занятой территоріи. (*Вл. Грабаръ*, Контрибуція; *Эйхельманъ*, Воен. занятіе непр. страны, Спб.; *Ferland-Girand*, Recours en raison d. s dommages causés par la guerre, Paris, 1876).

**КОНТРОЛЛЕРЪ**, приборъ для управления электромеханизмами, состоящій изъ реостата и переключателей тока. К. устанавливается часто вдали отъ электромотора, въ такомъ мѣстѣ, откуда хорошо видна его работа. Такъ, на судахъ К. отъ лебедокъ, поднимающихъ шлюпки, устанавливаются на мостикѣ, тогда какъ электрич. лебедки помѣщаются на верхн. палубѣ или даже подъ нею. Лицу, поднимающему шлюпку помощью К., нѣтъ надобности видѣть лебедку, шлюпку же онъ съ мостика непрерывно видитъ и регулируетъ ск-сть и напр-ніе (выбираетъ, травить) ея движенія, судя по обстоятельствамъ.

**КОНТРОЛЬ** въ воен. вѣд-вѣ имѣетъ задачи: а) наблюденіе за правильностью и законностью всякаго рода расходовъ путемъ провѣрки дѣят-сти распорядит. и исполнит. органовъ воен. хозяйства и б) принятіе мѣръ къ возмѣщенію обнаруженнаго ущерба казны и къ восстановленію нарушенныхъ правъ. Вопросъ объ орг-заціи К. воен. хозяйства разрѣшается въ соврем. гос-твахъ различно. У насъ дѣйствуетъ начало единства К., въ силу к-раго вся ревизіон. дѣят-сть сосредоточена въ особ. вѣд-вѣ госуд. К., составляющаго отдѣл. часть госуд. упр-нія и наблюдающаго за законностью и правил-стью дѣйствій по приходу, расходу и храненію капиталовъ, находящихся въ завѣд-ніи отчетныхъ передъ нимъ учреждений. Госуд. К. состоитъ изъ централ. и мѣстн. учреждений. Въ составъ перваго, м. пр., входятъ совѣтъ госуд. К. и деп-тъ воен. и мор. отчетности; органами же мѣстн. К. являются контрольные палаты. *Совѣтъ госуд. К.* составляетъ высшую ревизіон. инстанцію; онъ не производитъ непосред-но ревизій, но въ немъ разсматриваются и разрѣшаются протесты противъ ревизіон. постановленій всѣхъ контрол. учреждений. *Деп-тъ воен. и мор. отчетности* раздѣляется на 2 отдѣла.

Въ отдѣлѣ, повѣряющемъ отчетность в.-сухопут. вѣд-ва, сосредоточены: 1) повѣрка смѣтъ воен. мин-ства и 2) повѣрка отчетности по оборотамъ денеж. и матеріал. капиталовъ всѣхъ глав. упр-ній и аптечно-матеріал. отчетности всего воен. вѣд-ва. *Контрольн. палаты*, находящіяся въ мѣстѣ расположенія в.-окруж. упр-ній, производятъ ревизію оборотовъ войск. частей и учреждений соответствующаго воен. округа, наблюдая въ то же время за правил-стью движенія и сохранностью денеж. и матеріал. капиталовъ. Для провѣрки и утвержденія результатовъ ревизій, а также для разсмотрѣнія протестовъ на замѣчанія К., въ деп-тѣ воен. и мор. отч-сти и въ контрол. палатахъ образуются общія присутствія. Такая орг-зація К., несомнѣнно, обезпечиваетъ самостоятельность и незав-сть его органовъ, т. к. К. является при этомъ отдѣл. частью госуд. упр-нія. Однако, въ примѣненіи къ цѣлямъ воен. хозяйства, существующая орг-зація К. не м. б. признана вполне пригодною для всѣхъ безъ исключенія случаевъ. Необходимо имѣть въ виду, что въ мирн. время воен. хоз-во д. стремиться къ достиженію полн. благоустр-ва и возможно большей боев. готов-ти арміи. Средствами къ тому служатъ: образованіе разл. рода складовъ и запасовъ матеріал. имущ-ва, сущ-ніе техн. зав-ній и рационал. веденіе хоз-ва въ отдѣл. частяхъ войскъ. Наличностью этихъ средствъ обезпечиваются быстрота перехода арміи на воен. положеніе, а также полнота и своеврем-сть снабженія ея всѣмъ необходимымъ во время войны. Въ то же время для успѣшн. достиженія указан. цѣли необходимъ постоян. и неослабный К. матеріал. благосостоянія и боев. готов-сти арміи и отдѣл. войск. частей. Задача крайне сложная и трудная. Органы госуд. К. могли бы съ успѣхомъ выполнить ее лишь въ томъ случаѣ, если бы обладали необходимыми для того знаніями, подготовкою и опытностью. Между тѣмъ, существующія у насъ контрольн. учрежденія пополняются лицами, не всегда подготовленными къ подоб. дѣят-сти. Въ видахъ усоверш-нія орг-заціи К. воен. хоз-ва, въ нѣк-рыхъ арміяхъ обяз-сть ревизіи денеж. и матеріал. оборотовъ воен. хоз-ва возложена на такія учр-нія и вѣд-ва, к-рыя, по характеру ихъ дѣят-сти и условіямъ компл-ванія, обладаютъ необходимою для контрол. службы подготовкою и находятся въ тѣсн. соприкосновеніи съ арміею и войск. бытомъ. Такъ, въ герм. арміи ревизіон. дѣят-сть возложена на чиновъ интенд. вѣд-ва, комплектуемаго путемъ зачисления въ него: 1) оф-ровъ и у.-оф-ровъ, состоящихъ на дѣйствит. воен. службѣ и въ отставкѣ, и 2) чин-ковъ, имѣющихъ званіе оф-ра запаса. Всѣ эти лица д. получить необходимою для ихъ дѣят-сти подготовку и выдержать установленное испытаніе. Во франц. арміи, по закону 16 мрт. 1882 г., образовано особое вѣд-во воен. контролеровъ, подчиненное непосред-но воен. мин-ру. Вѣд-во пополняется лицами, проходившими службу въ инт-ствѣ, а также оф-рами, состоящими на дѣйствит. воен. службѣ. У насъ, за отсутствіемъ вѣдомства воен. контролеровъ, дѣят-сть существующей орг-заціи К. воен. хоз-ва дополняется ревизіон. дѣят-стью в-начальствующихъ лицъ, на обяз-ти к-рыхъ лежитъ надзоръ за полнымъ благоустр-вомъ подвѣдомств. имъ войск. частей, упр-ній, а также заботы по усоверш-нію ихъ матеріал. благосостоянія. Однимъ изъ средствъ К. воен. хоз-ва является



отчетность, дающая картину прихода, расхода и наличн. состоянія денеж. и материал. капиталовъ. Кромѣ того, отчетность составляетъ то основаніе, при помощи к-раго м. б. контролируемы своеврем-сть, правил-сть и законность распоряженій и дѣйствій в.-хоз-яйств. органовъ. Чѣмъ она проще и чѣмъ полнѣе охватываетъ совокупность всѣхъ хозяйств. распоряженій и состоянія имуществъ, тѣмъ легче и скорѣе можно въ ней разобраться и тѣмъ болѣе представляется она гарантіей къ обнаруженію неправил-стей и злоупотребленій. Однако, простота хозяйств. отчетности находится въ прямой зав-сти отъ степени довѣрія къ распорядителю: чѣмъ меньше довѣрія, тѣмъ сложнѣе отчетность. Съ др. стороны, обширность отчетности далеко не всегда гарантируетъ отъ злоупотребленій, а часто даже прикрываетъ ихъ. Что касается условій произв-ва ревизіи, то ск-сть ея выполнения составляетъ необходимое требованіе контролн. дѣят-сти. Медленность ревизіи, затягивающейся на продолжит. время, нерѣдко приводитъ къ тому, что вызванный неправил. или незакон. дѣйствіями материал. ущербъ остается надолго, а иногда и вовсе невозмѣщеннымъ. Но помимо ск-сти произв-ва, ревизія д. б. такъ организована, чтобы она обезпечивала собою возм-сть открытія неправил-стей и злоупотребленій. Только при такомъ условіи дѣят-сть К. м. б. полезна, т. к. явится надежн. и дѣйствит. средствомъ къ огражденію интересовъ госуд. и воен. хоз-ва. Историч. ходъ развитія и дѣят-сти К. представляетъ собою рядъ попытокъ къ орг-заціи такой системы ревизіи, к-рая наиболѣе удовлетворяла бы указаннымъ выше цѣлямъ. Въ царств-ніе Петра В. послѣдов-но примѣнялись на практикѣ нѣск. ревизион. системъ, но ни одна изъ нихъ не была удовлетвор-ною. При его преемникахъ дѣлались новыя попытки къ правил. разрѣшенію того же вопроса. Въ одномъ изъ указовъ Екатерины I высказана, м. пр., та мысль, что «ревизія не меньше, какъ и экономія». Но какъ ни сознавало прав-ство пользу К. госуд. дохо-

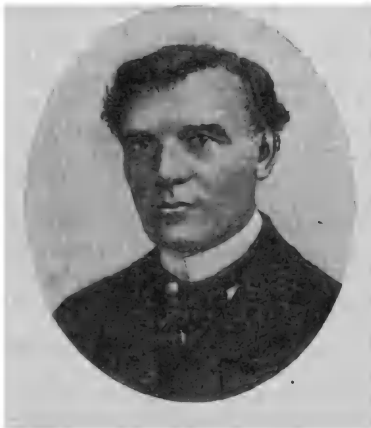

В. А. Татариновъ.

довъ и расходовъ, всѣ примѣнявшіяся на дѣлѣ системы ревизіи не достигали своей цѣли. Главная тому причина заключалась въ отсутствіи у насъ до 60-хъ гг. минувшаго вѣка однообразной, точно опредѣленной системы финанс. хоз-ва и отчетности, препятствовавшей выра-зоткѣ какой-либо одной контрольной организаціи. Въ концѣ 1855 г. для изученія порядка повѣрки госуд. отчетности б. посланъ за гр-цу ген.-контр-рѣ деп-та гражд. очетовъ В. А. Татариновъ (1816—71 гг.), к-рый, по возвращеніи оттуда, и явился у насъ орг-заторомъ госуд. К. По его предложенію, въ 1862 г. б. введены въ дѣйствіе смѣтные правила, а въ 1864 г. единство госуд. кассы. Произведенная реформа корен. обр. измѣнила примѣнявшіяся

раньше начала госуд. хоз-ва, упорядочила его веденіе, придала ему опредѣл. закончен. видъ и дала возм-сть организовать К. на совершенно нов. началахъ, а затѣмъ выработать и примѣнять на практикѣ ту или иную ревизион. систему. Въ наст. время существуютъ слѣд. системы ревизіи: предварительная, фактическая и послѣдующая, при чемъ каждая изъ нихъ имѣетъ болѣе или менѣе обшир. примѣненіе въ области госуд. и воен. хозяйствъ. *Послѣдующая ревизія* состоитъ въ повѣркѣ периодич. отчетности распорядит. упр-ній по документамъ, актамъ и книгамъ, оправдывающимъ обороты, уже совершившіеся. Такого рода ревизія имѣетъ задачею разрѣшеніе вопроса о правил-сти и законности дѣйствій по поступленію доходовъ и произв-ву расходовъ. Въ отношеніи доходовъ ревизион. упр-ніе удостоверяется: столько ли поступило доходовъ, сколько слѣдовало по закону или по предписанію уполномоченной на то закономъ власти, и своевр-но ли они поступили. При ревизіи же дѣйствій по произв-ву расходовъ задачи К. заключаются: въ повѣркѣ законности той потребности, для удовлетворенія к-рой произведенъ расходъ; въ соблюденіи при этомъ порядка, установленнаго закономъ или требуемаго выгодами казны, и въ дѣйств-ности удовлетворенія данной потребности. Что касается ревизіи отчетности материал. имущ-ва, то въ дан. случаѣ задачи К. сводятся къ удостовѣренію: все ли наличное и вновь заготовленное на средства казны имущ-во занесено въ книги и описи, также записано ли своевр-но поступившимъ на приходъ; на закон. ли основаніи и въ надлежащ. ли колич-вѣ имущ-во отчуждалось, уничтожалось или употреблялось на удовлетвореніе той или др. потребности, и правильно ли и выгодно ли производились операціи по заготовленію на средства казны необходимыхъ вещей и по возведенію казен. зданій и сооруженій. Резул-ты произведенной ревизіи м. быть троякаго рода: 1) признаніе расхода законнымъ и правильнымъ; 2) отнесеніе расхода къ числу выдать, подлежащихъ справкѣ и дальнѣйш. разъясненію, и 3) признаніе выдачи незаконною или въ какомъ-либо отношеніи неправильною. Первый случай не вызываетъ осложненій въ дѣлопроизв-вѣ и замедленія въ окончаніи ревизіи, к-рая подлежитъ лишь затѣмъ провѣркѣ и утвержденію въ общ. присутствіи контрол. учр-нія. Случай 2-го рода влечетъ за собою собраніе необходимыхъ свѣдѣній для выясненія резул-товъ ревизіи; если доставленные документы будутъ признаны достаточными, а объясненія отчетн. учр-ній и лицъ удовлетвор-ными, то ревизія заканчивается. Въ против. случаѣ, а также при возникновеніи сомнѣній въ правил-сти поступленія дохода или произв-ва расхода, чинами К. составляются, по поводу обревизованной отчетности, учетные реестры, к-рые и отсылаются отчетн. учр-ніямъ и лицамъ, по принадлежности, для соотвѣтств. объясненій. Объясненія на ревизион. замѣчанія д. б. сообщаемы въ контрол. учр-нія не позже 3 мѣс. со дня ихъ полученія. Въ случаѣ недостаточнаго затребован. объясненій въ установлен. срокъ, посылается новое требованіе, к-рое повторяется кажд. мѣсяцъ и не болѣе 3 разъ. Если отчетн. учр-ніе или лицо своевр-но доставитъ дополнит. оправдат. документы, свѣдѣнія и объясненія, то рассмотрѣніе ихъ К. д. б. окончено въ теченіе недѣли со дня полученія. Ко-

гда полученные данные окажутся достаточными для произв-ва повѣрки, ревизія заканчивается. Въ противн. случаѣ производится дальнѣйш. переписка, въ к-рой К. излагаетъ свои возраженія. При вторич. несогласіи отчетн. лица или учр-нія на ревизион. замѣчанія, дѣло представляется на разсмотрѣніе общаго присутствія дан. контрол. учр-нія. Определенія послѣдняго о начетахъ сообщаются для зависящаго исполненія подлежащему нач-ву подвергшагося начету мѣста или лица. При несогласіи съ постановленіемъ общ. присутствій, вся переписка съ заключеніемъ ревизион. учр-нія, наложившаго начету, переносится на разсмотрѣніе совѣта госуд. К. Въ случаѣ возраженій и на постановленіе послѣдняго, дѣло переносится на окончат. разрѣшеніе въ прав. сенатъ. Обнаруженные при ревизіи отчетности убытки казны, причиненные ошибками, упущеніями, неправил. или незакон. дѣйствіями, взыскиваются съ виновныхъ. По начетамъ ничтожнымъ, не превышающимъ 7 р. 50 к. и въ нѣк-рыхъ случаяхъ 10 руб., контрол. учр-нія не возбуждаютъ переписки. Начеты, возникающіе изъ такихъ неправил. дѣйствій, к-рыя по закону подлежатъ судебн. преслѣдованію, опредѣляются контрол. учр-ніями не прежде, какъ по сообщеніи имъ состоявшагося о виновныхъ судебн. приговора. Заключит. актъ ревизион. дѣят-сти состоитъ въ разсмотрѣніи и утвержденіи ревизіи, а затѣмъ въ сообщеніи нач-ву отчетн. учрежденія о ея результатахъ. Такова сущность послѣдующ. ревизіи. Въ области воен. хоз-ва она имѣетъ чрез-но обширное примѣненіе, являясь преобладающею системою К. Несомнѣн. ея достоинствомъ м. б. признана полная свобода распорядителей кредитами по полученію и расходо-ванію необходимыхъ денеж. суммъ, а также по произв-ву разн. рода заготовленій и хозяйств. операций. Всѣ произведенные расходы контролируются при этомъ впослѣдствіи, когда уже денеж. средства выданы или употреблены по назначенію, а заготовленіе окончено. Въмѣстѣ съ тѣмъ разсматриваемая система К. имѣетъ много существен. недостатковъ. Прежде всего она крайне медленна, и недостатокъ этотъ особенно рельефно выражается въ томъ, что обрѣзанные учр-нія и лица нерѣдко поддерживаютъ свои объясненія по начету до послѣд. крайности. Въ резултѣ возникаетъ огром. переписка, к-рая влечетъ за собою непроизводит. трату времени и труда на составленіе учетн. реестровъ и истребованіе объясненій, при чемъ окончат. разрѣшеніе вопроса затягивается нерѣдко на многіе годы. Затѣмъ, система послѣдующаго К. нисколько не гарантируетъ отъ злоупотребленій, т. к. полученіе денегъ посредствомъ подложн. ассигновокъ вполне возможно. Далѣе, она заставляетъ многое принимать на вѣру и не даетъ полн. представленія о дѣйствит. положеніи дѣлъ. Всякая хозяйств. операція м. б. представлена въ счетахъ и документахъ, составленныхъ согласно самымъ строгимъ требованіямъ формалистики, но послѣдующій К., соприкасаясь лишь съ одною отчетностью, далеко не всегда м. обнаружить упущенія и злоупотребленія, к-рыя окажутся прикрытыми искусно составленными оправдат. документами и неправил. цифров. данными.—*К. предварительный* выражается въ осмотрѣ всякаго расходн. документа или ассигновки въ отношеніи ихъ подлинности, соответствія установленнымъ пра-

виламъ расходованія денеж. суммъ и определеннымъ кредитамъ, а также въ выясненіи вопроса, имѣются ли на лицо документы, удостоверяющіе какъ право кредитора казны, такъ и цифру причитающейся ему уплаты. По оборотамъ, подчиненнымъ предварит. повѣркѣ, касса не производитъ отпуска денегъ и не исполняетъ расходн. предписанія, если на ассигновкѣ нѣтъ визы, штемпеля или вообще какой-либо надписи, удостоверяющей, что предписаніе осмотрѣно въ указанныхъ выше отношеніяхъ надлежащимъ ревизион. установленіемъ. Слѣд-но, задачи предварит. К. сводятся къ предупреденію расходовъ неправильныхъ, преждевременныхъ и не оправдываемыхъ дѣйств-ною въ нихъ надобностью. Въ виду этого, въ разсматриваемой системѣ ревизіи органамъ К. предоставлено право протеста противъ всѣхъ тѣхъ расходовъ и операций, к-рые, по ихъ мнѣнію, основанному на буквѣ закона, не м. б. произведены. Провѣривъ ассигновку или замѣняющій ее документъ, органы К. дѣлаютъ на нихъ надписи или прикладываютъ грифы слѣд. содержанія: «утверждается» («платежная»), «утверждается условно» («условноплатежная») и «не утверждается» («неплатежная»). Надписи и грифы скрѣпляются подписями, съ указаніемъ года, мѣсяца и числа произв-ва повѣрки. Въ случаѣ утвержденія ассигновки, платежъ по ней разрѣшается безусловно, и ревизія считается произведенною вполне. К. впослѣдствіи лишь убѣждается въ отобраніи расписокъ отъ тѣхъ лицъ, к-рымъ денеж. выдачи б. назначены. Что касается услов. утвержденія расходовъ, то оно примѣняется: а) ко всѣмъ авансов. ассигновкамъ; б) къ выдачамъ, не вполне оправдываемымъ приложенными къ ассигновкѣ документами, и в) при невозможности провѣрить въ назначен. срокъ всѣ доставленные съ ассигновкою расчеты, вѣдомости и вообще оправдат. документы, въ виду ихъ сложности и обширности. Условн. утвержденіемъ расхода К. удостоверяетъ, что для производства предполагаемаго платежа имѣется потребн. кредитъ, вслѣдствіе чего ассигновки съ надписью или грифомъ «утверждается условно» оплачиваются казнач-вами и, по доставленіи распорядит. упр-ніями дополнит. документовъ или разъясненій, подвергаются послѣдующ. ревизіи. Неутвержденіе органами К. ассигновки м. послѣдовать въ слѣд. случаяхъ: 1) когда она подписана не уполномоченнымъ на то лицомъ; 2) когда ассигнованіе предполагается въ видѣ платы за такія дѣйствія, к-рыя не выполнены или не совершились; 3) когда требуются слѣд. авансы безъ представленія установлен. счетовъ въ израсходованіи предыдущ. авансовъ; 4) въ случаѣ противорѣчія ассигновокъ съ распоряженіями начальствующихъ лицъ и 5) при неправильности исчисленій или явномъ противорѣчій съ дѣйств. законами. При наличности одной изъ перечисл. причинъ, ассигновка возвращается, съ объясненіемъ оснований, препятствующихъ ея утвержденію, распорядителю кредитовъ, к-рый имѣетъ право: оставить такую ассигновку безъ дальнѣйш. движенія или дополнить ее документами и разъясненіями, а затѣмъ возвратить въ К. для вторич. провѣрки. Если доставленные документы и разъясненія будутъ признаны ревизион. учрежденіемъ основательными, то ассигновка утверждается, съ наложеніемъ на нее грифа или надписи: «по вторичной повѣркѣ утвер-

ждена», или же «по вторичной повѣркѣ утверждена условно», и ассигновка возвращается не позже 3 дн. по полученіи подлежащему учр-нію или лицу. Въ случаѣ же, когда при вторичн. повѣркѣ К. найдетъ, что исчисленный по ассигновкѣ расходъ не подлежитъ утвержденію, то всѣ обстоя-ва дѣла немедленно обсуждаются общ. присутствіемъ контрол. учр-нія и, сообразно съ постановленіемъ послѣдняго, на ассигновкѣ отмѣчается: «по вторичной повѣркѣ утверждена», «по вторичной повѣркѣ утверждена условно» или же «по вторичной повѣркѣ не утверждена». Выписка изъ постановленія общ. присутствія препровождается затѣмъ въ распорядит. упр-ніе, отъ к-раго зависитъ или отказаться отъ производства расхода, или потребовать оплаты ассигновки подъ своею личн. отвѣт-ностью, или же представить о разногласіи подлежащему нач-ву, к-рое и рѣшаетъ вопросъ по соглашенію съ центр. установленіемъ госуд. К. Такова сущность системы предварит. К., имѣющаго довольно широкое примѣненіе при ревизіи оборотовъ воен. хоз-ва. Разсмотрѣнная система отчасти стѣсняетъ дѣят-сть распорядит. органовъ, замедляетъ производство платежей и требуетъ значит. служебн. персонала. Но въ то же время предварит. К. является драгоцѣн. и вѣрн. орудіемъ въ дѣлѣ правит. надзора за произв-вомъ расходовъ, т. к. путемъ такого рода ревизіи возможно предупредить, отклонить и даже остановить расходъ противозаконный или не вызываемый дѣйствит-ною въ немъ надобностью. Дополненіемъ послѣдующаго и предвар-наго К., повѣряющихъ денежн. и материал. обороты на основаніи документ. данныхъ, является К. *фактическій*, въ смыслѣ непосредств. удостовѣренія въ наличн. состояніи и оборотахъ денежн. и материал. капиталовъ. Ревизія фактическая осуществляется органами К. или по ихъ усмотрѣнію, или же по уполномочію того или другого правит. учр-нія, причемъ м. б. произведена: а) въ количествен. отношеніи и б) въ количествен. и качествен. отношеніяхъ. Въ первомъ случаѣ свидѣтельствуется счетъ, всѣсъ, объемъ повѣряемой наличности, не исключая рабоч. силъ и обвязочн. средствъ, и сличаются со счетами, образцами и моделями. Въ качествен. же отношеніи фактич. К. производится на основаніи тѣхъ инструкцій и положеній, к-рыми руководствуются сами распорядит. вѣд-ва. Кромѣ того, при фактич. повѣркѣ органы К. обязаны удостовѣряться: а) производятся ли повѣряемому имущ-ву установленныя срочныя свѣдѣт-ва, и б) охраняется ли имущество въ томъ порядкѣ, какой предписывается законами и инструкціями. Резул-ты произведен. повѣрки вносятся органами К. въ составляемые ими акты, утверждаемые подписями всѣхъ лицъ, участвовавшихъ и присутствовавшихъ при повѣркѣ; краткія же извлеченія изъ актовъ заносятся въ повѣрочн. журналы, выдаваемые отъ подлежащихъ контролн. учр-ній. Если при произв-вѣ фактич. повѣрки будутъ найдены предметы недоброкач-ные или негодные къ употребленію, то, когда это представится возможнымъ, образцы и пробы такихъ предметовъ отбираются въ 3 экземплярахъ и печатаются лицами, подписавшими акты повѣрки. Отобранные образцы и пробы представляются въ одномъ экземплярѣ въ контрол. учр-ніе и нач-ву лица, завѣдующаго обревизован. имущ-вомъ, а 3-й экземпляръ

хранится при складѣ или магазинѣ. Въ случаѣ обнаруженія недостатка въ денеж. и материал. капиталахъ или какого-либо упущенія, нарушающаго интересы казны, органы К., помимо составленія акта, немедленно сообщаютъ объ оказавшемся недочетѣ нач-ву повѣреннаго учр-нія. При несогласіи кого-либо съ содержаніемъ акта, при подписаніи его дѣлается соотвѣтств. объясненіе и представляется возраженіе, к-рое и приобщается къ акту. По такому возраженію повѣряющей обязанъ повѣрить указанныя обстоя-ва вновь въ присутствіи какъ бывшихъ при первоначал. повѣркѣ лицъ, такъ и представ-лей мѣстн. полиціи. Объ оказавшемся при новой повѣркѣ составляетъ особый актъ, к-рый приобщается къ первонач-ному. Акты вторичные, подписанные безъ возраженій, считаются безспорн. доказат-вомъ удостовѣренныхъ въ нихъ обстоя-въ. Дальнѣйшее произв-во по актамъ, требующимъ исправленія счетовъ или зысканія убытковъ, выполняется учр-ніями К. въ порядкѣ, установленномъ для послѣдующей ревизіи. Всѣ же обнаруженные противъ счетовъ и книгъ излишки повѣреннаго имущ-ва признаются собств-стью казны или того установленія, по к-рому произведена повѣрка, и записываются на приходъ лицомъ, производившимъ ревизію. Достоинства системы фактич. К. очевидны. Она является наиболѣе надеж. средствомъ въ дѣлѣ достиженія цѣлей ревизіи. Примѣненіе предварит. и фактич. К. при ревизіи расходовъ воен. вѣд-ва впервые б. осуществлено въ 1882 г., когда б. начаты работы по возведенію оборонит. сооруженій на запад. границѣ у г. Ковны и дер. Осовецъ. Возведеніе упомянутыхъ сооруженій требовало большихъ денеж. затратъ. Для высшаго рук-ства постройками б. учреждена особая времен. распорядит. к-сія съ правами воен. совѣта. К-сія эта, обсуждая мѣры по наблюденію за правил-стью и хозяйств-стью употребленія суммъ, назначенныхъ на возведеніе сооруженій, выразила желаніе, чтобы «при предстоящихъ работахъ и расходованіи значит. суммъ, К. получилъ самое широкое и дѣйствит. примѣненіе». Съ этою цѣлью, по мѣтнію к-сіи, б. необходимо сущ-ваніе на мѣстѣ произв-ва работъ особаго контрол. учр-нія, съ возложеніемъ на него какъ предварит. документ. повѣрки всѣхъ денеж. выдачъ, такъ и фактич. наблюденія за поставкою материаловъ и работами. Выработанныя затѣмъ «Правила о контрол. повѣркѣ операцій по постройкѣ оборонит. сооруженій у гор. Ковны и дер. Осовецъ» удостоились 22 декб. 1882 г. Высоч. утвержденія. Въ слѣд. 1883 г. предварит. и фактич. К. получилъ примѣненіе при постройкѣ воин. казармъ, въ 1890 и 1891 гг.—при перестройкѣ Охтен. порохов. заводовъ, а въ послѣдующ. время—при произв-вѣ строит. работъ и заготовокъ инжен. вѣд-ва, когда работы ведутся хозяйств. способомъ. Во всѣхъ этихъ случаяхъ К. организуется слѣд. обр.: на мѣсто производ-ва работъ и заготовки командированы чины К., к-рые дѣйствуютъ подъ общ. наблюденіемъ и рук-ствомъ упр-щаго мѣстн. контрол. палатого, производя предварит. ревизію отпус-ка суммъ и повѣряя во всякое время, по своему усмотрѣнію, наличн. состояніе работъ, сооруженій, материаловъ и заготовокъ, въ отношеніи размѣра, колич-ва или вѣса входящихъ въ составъ ихъ предметовъ. Кромѣ того, чины К. удостовѣряются въ наличности предметовъ, хранящихся въ складахъ и магазинахъ, работъ,

а также людей и подводъ, находящихся на работѣ, подлежащей оплатѣ. Наконецъ, они присутствуютъ при произв-вѣ торговъ на поставку необходимыхъ матеріаловъ и составляютъ соображенія о выгодности или невыгодности предпринимаемыхъ хозяйств. операций. Оригинальною особенностью К. воен. хоз-ва является *полевой К.*, ревизирующей обороты воен. вѣд-ва за время войны. Въ иностр. арміяхъ полев. К. не существуетъ, и всѣ расходы, произведенные на театрѣ войны, ревизуются тѣми же контр. учр-ніями, к-рыя организованы и дѣйствуютъ въ мирн. время. До рус.-тур. войны 1877—78 гг. всѣ отчеты ревизовались у насъ въ особ. к-сіяхъ по окончаніи воен. дѣйствій. Такого рода ревизія имѣла за собою много существен. недостатковъ. Прежде всего, она производилась крайне медленно и затягивалась на весьма продолжит. время. Такъ, напр., дѣла по начетамъ, возникшимъ въ Крымскую войну, б. закончены спустя 30 съ лишн. лѣтъ по ея окончаніи, — въ 1888 г. Кроме того, продолжительность ревизіи дѣлъ и возникавшей въ дан. случаѣ переписки имѣли то существ. неудобство, что, по прошествіи многихъ лѣтъ, очень трудно возстановить въ памяти всѣ тѣ обстоят-ва, при к-рыхъ б. совершена та или другая операция. Къ тому же многие участники кампаніи успѣютъ умереть, а другіе совершенно забываютъ разл. детали, имѣющія значеніе для уясненія дѣла. Наконецъ, практич. резул-ты начетовъ оказывались въ больш-вѣ случаевъ крайне ничтожными. Мысль объ учр-ніи въ нашей арміи полев. К. принадлежитъ госуд. контролеру, ген-ад-ту С. А. Грейгу (1827—87), вошедшему въ



С. А. Грейгъ.

1877 г. съ представленіемъ объ организаціи на время войны особаго полев. К., к-рый производилъ бы не только послѣдующую повѣрку оборотовъ частей и учр-ній дѣйств. арміи, но и ревизію предварную и фактическую. По мнѣнію Грейга, послѣдующая ревизія, по своей медленности, неизбѣжной при отдаленности войскъ отъ по-

вѣряющихъ ихъ расходы учр-ній, и при частомъ передвиженіи арміи, затрудняющемъ сношенія съ ними органовъ К., не можетъ ни предупредить, ни даже съ успѣхомъ преслѣдовать, упущенія и злоупотребленія въ области воен. хоз-ва. Выработанный затѣмъ проектъ правилъ о составѣ и дѣят-сти полев. К. удостоился Высоч. утвержденія 21 фвр. 1877 г. Въ томъ же году б. издано «Времен. положеніе о полев. К.». На основаніи этого положенія, въ рус.-тур. войну 1877—78 гг. б. организованы слѣд. контрол. учр-нія: 1) полев. К. дѣйств. арміи; 2) полевой К. Одес. воен. округа и 3) полев. К. Кавказ. арміи. Полев. К. при дѣйств. арміи состоялъ изъ полев. ген.-контролера, полев. оберъ-контро-

леровъ и контр-ровъ, а при отдѣл. к-сѣ — изъ корпус. об.-контр-ра. Полев. ген.-контр-ръ, подчиняясь гл-щему арміею, въ то же время оставался въ подчиненіи и госуд. контр-ру. На полев. К. б. возложены слѣд. обяз-сти: 1) фактич. повѣрка всѣхъ обращаемыхъ на воен. потребности денеж. и матеріал. средствъ; 2) присутствіе при произв-вѣ торговъ на поставку предметовъ войсков. продовольствія; 3) удостовѣреніе какъ въ наличности назначеннаго къ продажѣ или истребленію казен. имущества, такъ и въ дѣйств-ности его продажи или истребленія, и 4) немедлен. сообщеніе соотв-щему воен. нач-ву о предметахъ довольствія, найденныхъ недоброкач-ными или негодными къ употребленію. О дѣятельности полев. К. въ войну 1877—78 гг. имѣется слѣд. отзывъ, заимствуемый нами изъ официал. данныхъ. «Благодаря неумолимымъ трудамъ, опытности, высокой честности и муж-ву чиновъ полев. К., б. обнаружено множ-во случаевъ самыхъ дерзк. злоупотребленій, к-рыя, если не м. б. предупреждены, то, по крайней мѣрѣ, не остались въ безвѣстности и подвергли виновныхъ заслуженной ими отвѣт-ности. Неуклон. борьба съ сильно вооруж. зломъ приобрѣла полев. К. признат-сть дѣйствовавшихъ войскъ и ихъ глав. и второстепен. нач-ковъ». Общее впечатлѣніе, произведенное дѣйствіями полев. К. на Бел. Кн. гл-щаго Кавказ. арміею, было таково, что Его Выс-во изволило признать пользу введенія фактич. повѣрки оборотовъ воен. хоз-ва и въ мирн. время. Во второй разъ полевой К. б. организованъ по инициативѣ М. Д. Скобелева при экспедиц. отрядѣ, дѣйствовавшемъ въ Ахаль-Теке въ 1880—81 гг., при чемъ заслужилъ одобрит. отзывъ Скобелева. Въ 80-хъ гг. XIX ст. б. предприняты работы по составленію проекта новаго положенія о полев. упр-ніи войскъ. Вмѣстѣ съ тѣмъ тогда же б. подвергнуты тщат. обсужденію вопросы и объ орг-заціи полев. К., въ связи съ резул-татами его ревизион. дѣят-сти въ рус.-тур. войну. К-сія пришла къ заключенію, что во время указан. войны органы полев. К. не имѣли съ арміею никакой связи, т. к. состояли въ подчиненіи госуд. контр-ру; дѣят-сть К. ограничивалась исключ-но наблюденіемъ за распоряженіями по хозяйств. части и собираніемъ матеріала для послѣдующей ревизіи; при такой отчужденности отъ войскъ полев. К. не оказывалъ органамъ хозяйств. упр-нія содѣйствія къ полн. выясненію условій произв-ва хозяйств. операций; съ друг. стороны, самъ не пользовался содѣйствіемъ войсков. нач-ковъ, вслѣдствіе чего и не м. принести всей ожидавшейся отъ него пользы. Дѣйств-но, ревизія хозяйств. операций, произведенныхъ въ теченіе рус.-тур. войны, и переписка о начетахъ продолжалась спустя долгое время по окончаніи воен. дѣйствій. Слѣд-но, задача къ арміи полев. К. не принесла существ. пользы въ смыслѣ ускоренія ревизіи. Въ виду этого, при составленіи проекта положенія о полев. упр-ніи войскъ, б. рѣшено установить между войсками и полев. К. самую тѣсную связь, обративъ упр-ніе полев. К. въ отдѣлъ полев. упр-нія арміи, содѣйствующій ея хозяйств. админ-ціи въ отношеніи выясненія обстановки, при к-рой придется производить ту или иную операцію, собиранія и сообщенія, кому слѣдуетъ, свѣдѣній объ имѣющихся продуктахъ и цѣнахъ на нихъ и т. п. По дѣйств. нынѣ положенію о полев.

упр-ниі войскъ, изд. 1890 г., полев. К. составляютъ: полевой глав., в.-окружн. и корпус. контр-ры съ опредѣл. числомъ контрол. чиновъ. Кромѣ того, въ упр-ніа д-зіи, не вошедшихъ въ составъ к-совъ, м. б. назначаемы дивизион. контр-ры. Для окончат. ревизіи отчетности за воен. время образуется времен. ревизион. к-сія. Всѣ эти органы полев. К. подчинены полев. глав. контр-ру и, сверхъ того, состоятъ въ подчиненіи: полев. гл. контр-ръ — ком-щему арміею, в.-окружной — нач-ку в.-окр. упр-ній, к-снѣй — корпус. ком-ру и д-зионный — нач-ку д-зіи. Предметы вѣдѣнія и дѣят-сти полев. К. чрезвычайно обширны и разнообразны. На его обяз-сть возложены: 1) разсмотрѣніе перечней на дополнит-ные по воен. времени расходы, составляемыхъ въ отдѣлахъ полев. и в.-окр. упр-ній; 2) фактич. повѣрка наличія матеріал. и денеж. капиталовъ и дѣйств-ности исполненія техн. смѣтъ; 3) собираніе свѣдѣній о цѣнахъ, существующихъ въ мѣс-тахъ, гдѣ находятся органы полев. К., на всѣ предметы довольствія и сообщеніе ихъ соотв-щимъ нач-камъ хозяйств. упр-ній; 4) доставленіе заключеній относ-но проектируемыхъ предѣловъ цѣнъ для произ-ва разл. хозяйств. операцій; 5) документ. повѣрка правил-сти произ-ва торгов. операцій на всѣ заготовленія для воен. надобностей; 6) предварит. повѣрка денежныхъ изъ казны выдачъ и 7) наблюденіе за своеврем. представленіемъ отчетности на ревизию. Для ускоренія произ-ва послѣдующ. ревизіи, при каждой арміи или отдѣл. к-сѣ, одновр-но съ приведеніемъ арміи на воен. положеніе, учреждается врем. ревизион. к-сія. Въ такіа к-сіи поступаетъ въ теченіе войны вся отчетность денеж. кассъ, вещей. складовъ, распорядит-ныхъ и всѣхъ вообще отчетн. упр-ній, принадлежащихъ къ арміи и находящихся въ районѣ ея дѣйствій. К-сіи окончат-но ревизуютъ отчетность, за исключ. обривизованной полевымъ К. и признанной правильною, а также составляютъ финансов. отчетъ за воен. время, выдають кассамъ квитанціи и увѣдомляютъ распорядит. упр-ніа и части войскъ объ обривизованіи ихъ отчетности. Въ такомъ видѣ полев. К. б. организованы и дѣйствовали на театрѣ войны во время усмиренія боксер. возстанія въ 1900—01 гг. и въ рус.-яп. войну 1904—05 гг. Опытъ показалъ, что чины К. оказали дѣят. помощь войсков. нач-ву по выполненію сложн. и трудн. задачъ воен. хоз-ва и по бережливому расходованію денеж. средствъ. Но въ то же время выяснилось, что помощь эта была бы еще болѣе существенною, если бы контрол. чины б. болѣе подготовлены въ мирн. время къ предстоящей имъ дѣят-сти. Во время войны въ больш-вѣ случаевъ дѣйствуютъ иные табели, штаты и положенія. Къ предстоящимъ на время воен. дѣйствій обяз-стямъ чины К. оказались мало подготовленными, что вызвало въ первое время обшир. переписку. Кромѣ того, контрол. чины не б. въ достаточ. степени освѣдомлены и опытны въ произ-вѣ чисто хозяйств. операцій. Наконецъ, образованная по окончаніи рус.-яп. войны, для окончат. ревизіи отчетности за воен. время, врем. ревиз. к-сія, работая уже 7 л., далеко еще не закончила возложенную на нее задачу. (Ө. *Макшеевъ*, Устр-во интенд-ва; *Ф. Бочковскій*, Орг-зація госуд. К. въ Россіи сравнит-но съ гос-твами Запад. Европы; *В. Саковичъ*, Госуд. К. въ Россіи; *А. Редигеръ*, Устр-во полев. упр-ніа въ нашей арміи, «Воен. Сб.»

1890 г., № 4; *Шлевицкій*, Отчетъ о дѣят-сти полев. К. въ рус.-яп. войну; Положеніе о полев. упр-ніи войскъ въ воен. время (въ пр. по в. в. 1890 г., № 62); Всепод. докладъ госуд. контр-ра о развитіи и дѣят-сти К. съ 1855 по 1880 г.; Учрежденіе госуд. К., Св. Зак., т. I, ч. 2; Общее учрежденіе губернскаго, Св. Зак., т. II; *Ф. Петровъ*, К. воен. хозяйства, «Инт. Журн.» 1902 г., №№ 7 и 8; *С. Я. Гусевъ*, Записки полевого контролера въ войну съ Японіей, Спб., 1912).

**КОНТРОЛЬНЫЙ ВЫСТРѢЛЬ.** См. Стрѣльба.

**КОНТРЪ-АДМИРАЛЪ.** См. Адмиралъ.

**КОНТРЪ-АПРОШИ,** фортификац. работы обороняющагося (б-реи, укр-нія, траншеи и проч.), возводимыя во время обороны кр-сти въ дополненіе долговр. укр-ній, гл. обр., впереди ихъ, съ цѣлью противодѣйствовать движенію атакующаго и заставляя его медленн. съ боемъ, двигаться впередъ своими подступами (апрошами). К., какъ средство актив. борьбы, способствуютъ упорству обороны и обезпечиваютъ ея длит-сть, если сообразованы съ силами г-зона. Первонач-но К. назывались собственно лишь однѣ полев. б-реи, съ к-рыхъ м. б. анфилировать осад. работы; впервые они б. примѣнены Вилларомъ при осадѣ Руана въ 1592 г. К. въ позднѣйш. значеніи нашли себѣ чрез-но полезное примѣненіе при оборонѣ Севастополя (укрѣпленія Киленбалочныхъ высотъ), Бельфора (г-сопильни передъ фортомъ Бельвю), Парижа и П.-Артура (траншеи впереди капонира № 3 и форта № III). Самый терминъ К. въ наст. время понемногу выходитъ изъ употребленія.

**КОНТРЪ-АТАКА,** встрѣчная атака, атака атакующаго насъ прот-ка; является могуществомъ обороны. Войска д. пользоваться для К. всякимъ благопріят. случаемъ, а успѣхъ, достигнутый ею, д. б. закрѣпленъ и развитъ содѣйствіемъ сосѣдн. войскъ (ст. 526 уст. полев. сл. 1912 г.). Наибольш. успѣхъ обороняющемуся сулитъ К., производимая резервомъ и направляемая или противъ непріят. фланга, лишеннаго резерва, или противъ силъ непр-ля, совершающихъ обходъ. Въ послѣд. случаѣ дѣло об-но приводитъ къ встрѣчн. бою. Наивыгоднѣйш. временемъ перехода въ К. является моментъ, когда атакующій подавленъ огнемъ обороны. Для К. пользуются, въ общемъ, тѣми же пріемами, какъ при атакѣ (см. это слово), но съ той лишь разницей, что К., какъ болѣе стѣсненная во времени, а иногда и возникающая внезапно, ведется об-но ускоренно, быстрыми движеніями, съ простѣйш. маневр-ніемъ, а часто и въ случайн. строяхъ. Желающій до К. получить свѣдѣнія о томъ, какъ прот-къ рѣшилъ использовать свои резервы, навѣрно опоздаетъ и будетъ лишь отбиваться отъ ударовъ рѣшит. прот-ка. Т. обр., для успѣха К. резервъ надо располагать въ зав-сти отъ собств. намѣреній, а К. производить прежде, чѣмъ обороняющійся будетъ поставленъ въ зав-сть отъ дѣйствій атакующаго. Откладывая К. до конца боя, обороняющійся рискуетъ придти къ необходимости отбирать у прот-ка уже занятую позицію. Производя К., когда атакующій ворвался на позицію, рассчитываютъ на утомленіе его и разстройство. Но оборонѣ гораздо выгоднѣе сло-



мить атаку впереди своей позиции, а не на самой позиции. Если же подобная К., или, какъ говорятъ фр-зы, «retour offensif», встрѣчается въ военной исторіи часто, то объясняется это слишкомъ позднимъ вводомъ въ дѣло силъ, назначенныхъ для К. Слабость и разстройство атакующаго длятся очень не долго, и пользовались такимъ состояніемъ непріятеля слѣдуетъ быстро, перейдя въ К. въ кратчайшемъ направленіи. Какъ только атакующій приведетъ свои части въ порядокъ и подтянетъ б-реи, въ огром. больш-вѣ случаевъ надо считать время для К. упущеннымъ. Наиб. выгодной, но и наиб. опасной представляется К., производимая въ началѣ боя противъ головъ обходящихъ колоннъ или противъ частей, дѣйствующихъ съ фронта (Аустерлицъ, К. Наполеона на Праценскія высоты). К., направленная противъ сильнаго своимъ огнев. дѣйствіемъ фронта атакующаго и не поддержанная собств. огнемъ, представляется предпріятіемъ рискованнымъ, но въ крайн. случаѣ м. имѣть успѣхъ, благодаря морал. впечатлѣнію на ослабленныя потерями войска атакующаго. Успѣхъ К. будетъ здѣсь кратковр-нымъ. Первые боев. линіи, неожиданно атакованныя, не устоятъ, но едва атакующій встрѣтитъ подобную К. ближн. огнемъ и подтянетъ ближайшіе резервы для удара въ штѣки, какъ исходъ боя не будетъ вызывать сомнѣній. Во всякомъ случаѣ, боев. участкамъ крупн. войсков. соединеній, примыкающимъ обонми флангами къ сосѣдн. частямъ, придется производить фронтал. ударъ, если они не хотятъ отказаться отъ участія въ К. Въ кажд. бою войска переживаютъ кризисъ, сознание к-раго м. возникнуть одновр-но у обѣихъ сторонъ. Тутъ-то К. неожиданно, но во-время произведенная, м. сыграть огром. роль и повернуть боев. успѣхъ на свою сторону. (Уст. полев. службы, утвержд. въ 1912 г.; *Валжэ*, Тактика, ч. 5. Ученіе о боѣ, рус. пер., Спб., 1908; *М. Драгомировъ*, Учебникъ тактики, ч. 2, дополн. М. Бончъ-Бруевичемъ, Спб., 1910).

**КОНТРЪ-БАТАРЕИ**, осадныя пушеч. б-реи, устраиваемыя атакующимъ при постеп. атакѣ кр-сти для уничтоженія фланг. обороны крѣп. рововъ. Въ наст. время, при силѣ и дальности соврем. арт. огня и хорошо укрытомъ расположеніи фланкир. построекъ, К. найдутъ себѣ примѣненіе далеко не всегда и будутъ располагаться въ благопріятныхъ случаяхъ отдѣльно, на удобныхъ позиціяхъ, подъ прикрытіемъ пѣхотн. траншей, въ разстояніи 300—500 сж. и даже далѣе отъ крѣп. верховъ. Взамѣнъ пушечн. огня К., теперь фланкирующія постройки чаще будутъ уничтожаться навѣсн. огнемъ мощныхъ гаубицъ 11—12-дм. клб. или при ближней атакѣ. Въ прежнее же время К. составляли непрѣмѣнную и важную принадлежность ближней (инженерной) атаки и располагались у гребня гласиса, тотчасъ вслѣдъ за вѣнчаніемъ его и овладѣніемъ прикрыт. путемъ, когда арт. огонь глав. вала б. совершенно погашенъ.

**КОНТРЪ-БРАСЫ**. См. **Брасы**.

**КОНТРЪ-ВАЛАЦІОННАЯ ЛИНІЯ**, непрерыв. линія укр-ній, коими въ прежнее время войска, осаждавшія кр-сть, окружали свое расположеніе для обезпеченія линіи обложенія отъ прорыва и вылазокъ съ кр-сти; другая такая же линія назыв. *циркумъ-валаціонной* и обезпе-

чивала осаждающаго отъ нападенія извнѣ. Эти линіи составляли необходимую принадлеж-ть каждой осады, и возведеніе ихъ требовало больш. усилій и много времени. Непрерывность К.-валац. линій соотвѣтствовала тогдашн. способу дѣйствій войскъ (растянутость фронта, медл-сть дѣйствій, пассивность обороны) и состоянію оружія, когда эти линіи располагались отъ крѣп. верховъ на разстояніи не болѣе 400—800 ш. Съ развитіемъ же арт. и руж. огня и съ переходомъ къ нов. боев. порядкамъ, съ возм-стью быстро сосредоточивать помощью резервовъ на любомъ пунктѣ возможно большее число войскъ, означенныя линіи стали дѣлать прерывчатыми, т.-е. располагать систему отдѣльных укр-ній и опорн. пунктовъ, не мѣшающихъ переходу войскъ въ наступленіе и дающихъ сильную огневую оборону промежуткамъ между ними.

**КОНТРЪ-ГАЛСЫ**, пути парусныхъ судовъ, идущихъ противоположными галсами, т.-е. такъ, что одно изъ нихъ имѣетъ вѣтеръ справа, а другое — слѣва.

**КОНТРЪ-ГАРДЪ**. См. **Вспомогательныя постройки**.

**КОНТРЪ-МИНА**, обыкновенная мина загражденія на проводникахъ, но болѣе значит. размѣровъ и съ весьма большимъ количествомъ взрывч. вещ-ва (500 п болѣе фн.). Изображенная на фиг. 1 англ. К. представляетъ собою желѣзный ( $\frac{3}{16}$  дм.) клепанный, цилинд. формы, сосудъ, діам. ок. 33 дм. и выс. ок. 45 дм. Въ верхн. части к-са имѣется запираемая крышкой горловина, черезъ к-рую К. наполняется взрывч. веществомъ, въ дан. случаѣ влажн. (отъ 12 до 20%) пироксилиномъ. Пироксилинъ помѣщается въ дерев. ящикѣ, выложенномъ внутри войлокомъ. Ящикъ придерживается въ верхней части 4 разводными винтами. Въ нижн. части корпуса К. имѣется меньшаго діам. горловина для запальн. заряда. Черезъ эту горловину, сквозь фланецъ, к-рымъ крѣпится запал. стаканъ, выводятся проводники отъ запала къ буйку, идущіе далѣе по буйкамъ къ б-реѣ и контакту (фиг. 2). Необходимость вывода проводниковъ на буйкахъ вызывается тѣмъ, что только такая проводка обезпечиваетъ кабель отъ поврежденія при взрывѣ сосѣдн. минъ. Всѣ снаряженной К.—ок. 30 пд., запасъ плавучести— $2\frac{1}{2}$ —3 пд. Держится мина на мѣстѣ сегменты. якоремъ, вѣс. ок. 8—10 пд. Для очистки фарватера отъ минъ загражденія К. представляютъ собою оч. быстрое и достаточно надежное средство, почти единственно примѣнимое, когда загражденіе защищено съ берега арт-ріей. К. описан. образца ставятся на разстояніи ок.

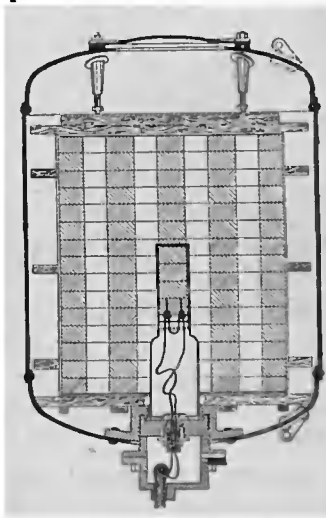

Фиг. 1

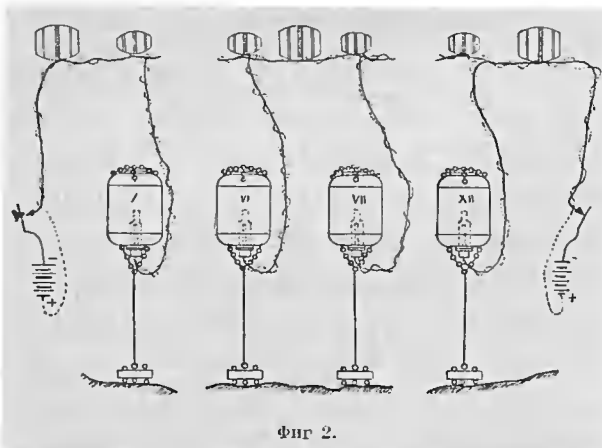

30 сж. другъ отъ друга, обык-но въ 2 линіи, и взрываются всѣ однoвр-но помощью контакта, при чемъ взрываются и мины загражденія. Ширину очищеннаго т. обр. фарватера м. считать не менѣе 360 фт. Этотъ фарв-ръ необходимо немедленно же оградить буями или вѣшками. К. д. ставится автоматически съ особыхъ паров. или моторн. барказовъ, возможно быстро. Опыты показываютъ, что одинъ англ. барказъ м. поставить и взорвать свой комплектъ въ 12 К. въ 4 мин. Несмотря, однако, на всѣ преимущ-ва, К. находятъ весьма малое примѣненіе, гл. обр., изъ-за непомѣрно высокой стоимости. Т., напр., для очистки фарв-ра дл. въ одну мор. милю ( $1\frac{3}{4}$  вер.) и шир. въ 360 фт. потребно ок. 14 тн. пироксилина. Не считая стоимость проводника, тросовъ, буйковъ и пр., одинъ пироксилинь обойдется въ 35 т. р., при чемъ необходимо обратить вниманіе на то, что этотъ расходъ м. быть совершенно непроизводителенъ, если К. будутъ поставлены неправильно или не на мѣстѣ. Въ виду этого, а также благодаря быстр. прогрессу дѣла траленія, К. въ наст. время находятъ ограниченное примѣненіе.

**КОНТРЪ-МИННАЯ СИСТЕМА**, совокупность мин. галлерей съ соединит. рукавами и развѣтвленіями, расположенныхъ передъ отдѣл. укр-ніями или передъ крѣп. фронтами, для обороны минами ближайш. подземн. и надземн. доступовъ къ нимъ (см. Минное искусство).

**КОНТРЪ-МИННОЕ ДЕПО**, складъ инструментовъ, принадлеж-тей и матеріаловъ для мин. войны, учреждаемый во время осады кр-сти для кажд. атакованнаго форта или фронта, когда фронтъ непр. атаки опредѣлился. Мѣсто для депо избирается возможно ближе къ к.-минамъ. Инстру-ты и принадлеж-ти хранятся въ казематахъ у к.-эскарпа. Черный порохъ и пироксилинь, въ колич-вѣ по назначенію нач-ка мин. обороны, размѣщается въ расходи. погребахъ верка, возможно ближе къ мин. работамъ; если такихъ казематовъ и погребовъ нѣтъ, то нужныя помѣщенія устраиваются при помощи мин. галлерей; гѣсн. матеріалъ складываютъ въ мѣстахъ, укрытыхъ отъ взоровъ прот-ка. Завѣдываніе депо поручается сапер. у.-оф-ру-минеру, к-рый д. безотлучно находиться въ немъ; онъ принимаетъ все высылаемое изъ крѣп. дѣлового двора (см. это) и выдаетъ все затребованное въ к.-мины по запискамъ нач-ка мин. обороны или его помощниковъ; при этомъ выдачу поро-

ха п пироксилина онъ д. производить всегда лично самъ и хранить у себя ключи отъ погребовъ; остал. предметы имущ-ва, съ его разрѣшенія, м. б. выдаваемы дежурнымъ его пом-комъ; пом-ками завѣд-щаго депо назначаются трое рядовыхъ, к-рые дежурятъ въ депо поочередно.

**КОНТРЪ-МИНОНОСЕЦЪ**. См. Деструктеръ.

**КОНТРЪ-МИНЫ** или **ОБОРОНИТЕЛЬНЫЯ МИНЫ**, минныя галлерей, к-рыя ведутся для обороны ближайшихъ доступовъ къ отдѣл. укрѣпленіямъ и крѣп. фронтамъ противъ минной (подземной) или противъ ближней (надземной) атаки прот-ка (см. Минное искусство).

**КОНТРЪ-ПОГОНЪ**, нашивка на плечахъ, служащая для удержанія пропускаемаго въ плечо эполета. К.-погонъ б. установленъ въ Россіи у оф-ровъ въ 1807 г. при введеніи эполетъ и дѣлался изъ золотого или серебрянаго съ блестками шитья на красномъ сукнѣ. Съ 1855 г., т.-е. съ установленія погонъ и на мундирахъ, К.-погонъ сталъ дѣлаться изъ галуна.

**КОНТРЪ-ТИМБЕРСЪ**. См. Деревянное судостроеніе.

**КОНТРЪ-ФОРСЪ**, массив. камен. столбъ возлѣ стѣны зданія для поддержанія ея въ устойчив. положеніи, если она подвержена какимъ-либо бокам. усиленіямъ, напр., отъ давленія свода, земляной насыпи и т. п. Въ долговрем. фортификаціи К. примѣнялись для поддержанія эскарп. и к.-эскарп. стѣнъ, а также отдѣл. высок. стѣнъ. К. всегда составляютъ одно цѣлое со стѣной и возводятся на всю высоту ея. Въ долговр. укр-ніяхъ они располагались за стѣнами въ разстояніи 2—2 $\frac{1}{2}$  сж. другъ отъ друга, имѣли въ поперечн. сѣченіи прямоуг. или трапециоид. форму и дѣлались въ средн. до 6 фт. длины и 4 фт. толщины. Позднѣе К. въ камен. эскарпахъ и к.-эскарпахъ стали перекрывать арками (прочный к.-эскарпъ).

**КОНТРЪ-ЭСКАРПОВАЯ ГАЛЛЕРЕЯ**. См. Галерея.

**КОНТРЪ-ЭСКАРПЪ**, передняя отлогость наружнаго рва укрѣпленій (ближайшая къ противнику) — см. Ровъ.

**КОНТУБЕРНАЛЫ (contubernales)**, молодые люди, избиравшіеся обык-но изъ знати, рода и состоявшіе при ком-щемъ римск. арміи; К. исполняли порученія послѣдняго и подготавливались къ воен. дѣлу подъ личнымъ руководствомъ полк-дца и по кругу дѣятели соответствовали до нѣк-рой степени личн. ад-тамъ и состояющимъ для порученій. (См. Н. С. Голицынъ, Всеобщ. воен. исторія древн. времявъ, Спб., 1873 г.).

**КОНТУЗИЯ** (contusio, ушибъ). Въ номенклатурѣ болѣзней, утвержденной медиц. совѣтомъ для всѣхъ вѣд-въ, упоминается только К. отъ огнестрѣл. оружія; прочіе случаи этого болѣзн. состоянія опредѣляются словомъ ушибъ, при чемъ ушибы дѣлятся на простые и осложненные поврежденіемъ внутр. органовъ. Обычно терминъ К. примѣняется при опредѣленіи ушибовъ, полученныхъ на войнѣ вообще, хотя бы и не отъ огнестрѣл. оружія. К. называется на-

рушеніє цѣлости тканей тѣла безъ нарушенія цѣлости общихъ покрововъ или слизистыхъ оболочекъ. Этимъ К. отличается отъ ранъ, при к-рыхъ толща покрововъ разъединена, края ихъ зіяють и происходитъ наруж. кровоизліаніе. Въ сраженіи К. наносятся камнями, мѣшками съ землею, бревнами и досками блиндажей при разрушеніи послѣднихъ арт. огнемъ, при паденіи въ вольчю яму или ровъ, осколками снарядовъ и даже руж. пулями на излетѣ, а также при быстр. сжатіи и разряженіи воздуха отъ выстрѣла изъ оруд'я или при разрывѣ снаряда и его пролетѣ въ близк. разстояніи. Быстрое приложеніе силы и значит. напряженіе ея, сосредоточенное на огранич. участкѣ тѣла, обычно ведетъ къ разрыву общихъ покрововъ и подлежащихъ тканей; резул-томъ являются раны; при условіи же сравнит-но медлен. приложенія той же силы на большой участокъ тѣла, кожные покровы, въ силу своей эластичности и прочности, лучше сопротивляются и выдерживаютъ насиліе, подлежащія же ткани и внутр. органы разрываются въ той или иной степени. Подкожная клѣтчатка при К. страдаетъ особенно сильно. Заложеныя въ ней кровенос. сосуды легко разрываются, кровь изливается въ образовавшіяся подкожныя полости, вызывая приподнятіе кожи. Эта кровяная опухоль (гематома), благодаря просвѣчиванію кожи, въ первое время окрашена въ красн. цвѣтъ, но потомъ цвѣтъ опухоли переходитъ въ синій (синякъ), потомъ желтый и, наконецъ, нормальн. цвѣтъ кожи. Тяжкія К. сопровождаются поврежденіемъ болѣе глуб. тканей и органовъ, разрывомъ и разожженіемъ мышцъ, закрытыми вывихами суставовъ, переломами костей и даже разрывомъ внутр. органовъ—печени, селезенки, крупн. сосудовъ, нервовъ и мозговой ткани. К. м. б. смертельныя и несмертельныя; послѣднія могутъ оставлять неизлечимыя калѣченія и вызывать затыж. болѣзни. Поэтому К. нужно считатьъ поврежденіями столь же опасными для здоровья пострадавшихъ, какъ и раны. Исходъ легкихъ К., ограничивающихся поврежденіемъ подкожной клѣтчатки и заложенныхъ въ ней мелк. сосудовъ, почти всегда благопріятный. Особ. опасность представляютъ нарушенія цѣлости спин. и головн. мозга, а также печени и селезенки. Въ правилахъ для рук-ства врачей при освидѣтаніи лицъ, ищущихъ покров-ства Алек. ком-та о раненыхъ (прил. къ ст. 755 кн. VIII С. В. П. 1869 г., изд. 2-е и измѣненія и дополненія къ нимъ, Выс. утвержд. 21 нбр. 1908 г.), послѣдствія отъ полученныхъ К. рассматриваются наравнѣ съ прочими травмат. и др. рода поврежденіями. Контуженные, какъ и раненые и прочіе увѣчные, раздѣляются на 3 кл. Къ 1-му кл. принадлежатъ тѣ, к-рые по причинѣ весьма тяжк. и неизлеч. послѣдствій не только неспособны ни къ какому роду службы, но и не м. обходиться безъ постоян. ухода за ними. Общ. опредѣленія пострадавшихъ, относящихся ко 2-му кл., въ законѣ не дано, но перечисленъ рядъ послѣдствій поврежденій, дающихъ право на зачисленіе въ этотъ классъ. Къ 3-му кл. отнесены пострадавшіе, у к-рыхъ остались недостатки, лишеныя и поврежденія, затрудняющіе отправленіе и дѣйствіе нѣк-рыхъ органовъ и частей тѣла.

**КОНФЕРЕНЦІИ АКАДЕМИЧЕСКІЯ**, особья учрежденія, образуемая при кажд. воен. ак-мін для обсужденія вопросовъ по учен. и

учебн. частямъ. Предсѣд-лемъ К. является нач-къ ак-мін; въ составъ ея входятъ всѣ профессора и, по особ. назначенію воен. мин-ра, лица, извѣстныя своимн спеціал. познаніями. Съ Выс. соизволенія м. назначаться въ К. почетн. президентъ и почетн. члены. Всѣ дѣла вносятся на рассмотрѣніе К. черезъ предсѣд-ля и рѣшаются прост. больш-вомъ, по личнымъ же вопросамъ—закрыт. баллотировкою. При необходимости предварит-ной подготовки дѣла къ слушанію въ К., по усмотрѣнію нач-ка ак-мін или самой К., назначается к-сія изъ членовъ К. и др. лицъ, к-рая представляетъ затѣмъ свои труды въ К. Журналы засѣданія К. составляются дѣлопроизв-лемъ и подписываются участниками. Несогласные съ мнѣніемъ больш-ва м. представить особое мнѣніе. Если несогласнымъ съ постановленіемъ К. окажется нач-къ ак-мін, то все дѣло представляется высш. нач-ку на окончат. распоряженіе. При согласіи нач-ка ак-мін съ постановленіемъ К., ему предоставляется право приводить въ исполненіе всѣ ея постановленія, касающіяся внутр. порядка въ ак-мін; болѣе важныя поступаютъ на усмотрѣніе высш. нач-ковъ или воен. мин-ра, или же подвергаются на Выс. благоусмотрѣніе (ст. 160 и 161 С. В. П. 1869 г. кн. XV). К. производятъ испытанія лицамъ, желающимъ быть преподавателями въ к-сахъ, воен. уч-щахъ и въ воен. ак-мияхъ по нѣк-рымъ предметамъ, опредѣляють темы для диссертаций, рассматриваютъ представленныя диссертации, выслушиваютъ защиту ихъ и опредѣляютъ научн. дост-ва соискателя каедры. К. Мих. арт. и Ник. инж. ак-мій рассматриваютъ также вопросы по учебн. части, имѣющія общее значеніе для подвѣдомственныхъ имъ артиллер. и инженер. училищъ (кн. XV С. В. П.).

**КОНФИРМАЦІЯ**, утвержденіе судебн. приговоровъ воен. нач-вомъ или верхов. властью. Въ исторіи рус. воен. законодат-ва о К. приговоры воен. судовъ впервые упоминаются въ «Кратк. Артикулѣ» 1706 г., к-рымъ б. установлена К. приговоры полков. и генер. судовъ («сентенцъ егда положенъ, не скорѣй бы объявить, но генеральству послать и потомъ обученія или указу ожидать»). По воин. уставу 1716 г., приговоры воен. судовъ подлежали К. фельдм-ла или ком-щаго ген-ла, при чемъ законъ ничѣмъ не ограничивалъ власть конфирмующаго нач-ка («какое мнѣніе свое онъ объявитъ, прибавитъ или убавитъ, по тому и экзекуція отправляется быть имѣеть»). Въ 1719 г. б. повелѣно всѣ приговоры воен. судовъ «въ смертн. винахъ» присылать въ воен. коллегію, к-рая приговоры о н. ч. и не-служащихъ утверждала сама, а приговоры объ оф-рахъ представляла на Выс. К.; съ 1724 г. смертн. приговоры о н. ч. подлежали К. ком-щихъ ген-ловъ; приговоры объ об.-оф-рахъ утверждались воен. коллегіей и только приговоры о шт.-оф-рахъ и высш. чинахъ представлялись на Выс. К. Въ 1743 г. б. повелѣно представлять на Выс. К. всѣ приговоры о чинахъ полковъ лейб-гвардіи. Въ 1747 г. ком-щимъ ген-ламъ б. предписано представлять на утвержденіе воен. коллегіи приговоры о н. ч., присужденныхъ къ смертн. казни, въ тѣхъ случаяхъ, когда по мнѣнію воен. нач-ва это наказаніе не подлежало смягченію; въ случаѣ же замѣны смертн. казни шпицрутенами К. приговоры о н. ч. предоставлялась самимъ ком-щимъ ген-ламъ. Воен. колле-

гія утверждала собств. властью приговоры о всѣхъ штабъ- и об.-оф-рахъ до чина полк-ка, присуждаемыхъ къ лишенію чиновъ и разжалованію, за исключеніемъ лишь чиновъ лейбъ-гвардіи. Съ 1797 г. подлежащіе Выс. К. приговоры объ оф-рахъ и н. ч. изъ дворянъ предварно разсматривались въ ген.-аудиторіатѣ, а съ 1805 г. на ген.-аудиторіатѣ б. возложена К. всѣхъ приговоровъ, до того времени утверждавшихся воен. коллегіею. Въ 1806 г. б. точно опредѣлена власть разл. воен. нач-ковъ по К. приговоровъ о н. ч.: бриг. ком-ры могли утверждать приговоры о наказаніи шпицрутенами черезъ б-нѣ въ 600 ч. до 3 разъ, нач-ки д-зій—черезъ б-нѣ до 6 разъ, а корпус. ком-ры—черезъ 5 т. ч. Въ 1812 г., по «Учрежденію о больш. дѣйств. арміи», гл-щему б. предоставлено право К. всѣхъ приговоровъ (не исключая смертныхъ) о н. ч., штабъ и об.-оф-рахъ, а ком-рамъ отдѣл. к-совъ въ воен. время—только о н. ч. и оф-рахъ до чина полк-ка; нѣк-рымъ воен. нач-камъ, командовавшимъ войсками въ погранич. мѣс-тяхъ (въ Финляндіи, Новороссіи и Грузіи), б. предоставлены права гл-щаго. Въ 1815 г. власть ком-ровъ отдѣл. к-совъ въ мирное время б. ограничена К. приговоромъ объ оф-рахъ до чина полк-ка, если они не присуждались къ лишенію жизни и чиновъ, и оправдат. приговоромъ о полк-кахъ; права ком-ра отдѣл. к-са б. предоставлены воен. мин-ру, ген.-фельдцейхм-ру и ген.-инсп-ру по инж. части. Въ 1834 г. б. повелѣно при К. приговоромъ ограничивать наказаніе шпицрутенами 3 т. ударовъ, не объявляя о томъ въ войскахъ, а въ 1856 г. также секретно б. повелѣно не назначать при К. наказанія шпицрутенами свыше 1 т. ударовъ; вслѣдствіе этого въ судебн. приговорахъ на основаніи «Воинск. Артикула» назначалось такое число ударовъ, к-рое въ силу секрет. повелѣній не м. быть приведено въ исполненіе, а при К. число ударовъ уменьшалось до установленной нормы. Въ 1857 г. власть воен. нач-ковъ при К. приговоромъ въ измѣненіи назначеннаго судомъ наказанія, при наличности увеличивающихъ или уменьшающихъ вину обстоят-въ, б. ограничена правомъ измѣнять наказаніе только въ степеняхъ, а не въ видѣ или родѣ, но во всѣхъ случаяхъ, когда отличная предшествующая служба или др. уважит. причины давали осужденному особое право на снисхожденіе, воен. нач-ки имѣли право, представляя дѣло на дальнѣйш. ревизію высш. нач-ковъ или ген.-аудиторіата, просить ихъ повернуть участь осужденнаго на Монарш. снисхожденіе. Въ изъятіе изъ этого правила гл-щему б. предоставлено право при К. приговоромъ прощать виновныхъ и смягчать назначенныя имъ судомъ наказанія, за исключеніемъ лишь тѣхъ подсудимыхъ, к-рые преданы суду властями, отъ гл-щаго не зависящими. По в.-угол. уставу бриг. ком-рамъ б. предоставлено право К. приговоромъ о н. ч., не изъятыхъ по правамъ состоянія отъ тѣлес. наказанія, въ случаяхъ присужденія къ прогнанію сквозь строй не свыше 3 разъ черезъ 500 ч.; нач-камъ д-зій—не свыше 6 разъ черезъ 500 ч.; корпус. ком-рамъ—К. всѣхъ приговоровъ о н. ч., подлежащихъ тѣлес. наказанію, если они не присуждены къ ссылкѣ въ каторгу, на поселеніе или въ арестант. роты навсегда; ком-рамъ отдѣл. к-совъ—К. оправдат. приговоромъ о подсудимыхъ до чина ген-ла и всѣхъ приговоромъ о подсуди-

мыхъ до чина полк-ка, если они не присуждены къ лишенію жизни, чиновъ, знаковъ отличія или особен. правъ состоянія; гл-щему—К. всѣхъ приговоровъ о н. ч., оф-рахъ до чина полк-ка и гражд. чин-кахъ соотвѣтств. классовъ, въ случаѣ присужденія ихъ къ смертн. казни, лишенію чиновъ и правъ состоянія, при чемъ разсматривались въ полев. аудиторіатѣ. Ком-ры отдѣл. к-совъ и гл-щіе арміями представляли въ ген.-аудиторіатѣ всѣ дѣла, по коимъ К. приговоромъ выходила изъ предѣловъ ихъ власти, а кромѣ того, по всѣмъ дѣламъ объ оф-рахъ и по дѣламъ о н. ч., приговоренныхъ къ смертн. казни или лишенію правъ состоянія, представляли краткія извлеченія изъ дѣлъ, и состоявшіяся по нимъ К. представлялись на Выс. усмотрѣніе. Ген.-аудиторіатѣ представляля на Выс. К. свои рѣшенія по всѣмъ дѣламъ объ оф-рахъ и по дѣламъ о н. ч., осужденныхъ къ лишенію дворянства, правъ состоянія или знаковъ отличія, «присуждаемыхъ къ наказанію въ числѣ болѣе 9 ч., а равно осужденныхъ за отступленіе отъ православія, принадлежность къ особо вредн. ересямъ и за оскорбленіе Величества»; всѣ остал. дѣла о н. ч. ген.-аудиторіатѣ рѣшалъ окончат.-но собств. властью. Въ 1863 г. полков. ком-рамъ б. предоставлено право К. приговоромъ дисциплин. судовъ, к-рые могли приговаривать н. ч., не пользующихся особ. правами по состоянію, къ переводу въ разрядъ штрафованныхъ и къ наказанію розгами до 200 уд.; нач-камъ д-зій—право К. приговоромъ о н. ч., осужденныхъ къ отсылкѣ въ арестант. роты и къ менѣе тяжел. наказаніямъ, гл. нач-камъ воен. округовъ—право К. приговоромъ о н. ч., не подлежавшихъ лишенію всѣхъ правъ состоянія, объ оф-рахъ до чина полк-ка, когда осужденные не подлежали лишенію жизни, чиновъ, знаковъ отличія и правъ состоянія, и о ген-лахъ, когда они по суду б. оправданы, при чемъ К. глав. нач-ковъ воен. округовъ по дѣламъ объ оф-рахъ, а также К. гл-щихъ (за исключеніемъ дѣлъ, разсмотрѣнныхъ по полев. угол. законамъ), представлялись на Выс. усмотрѣніе и приводились въ исполненіе не ранѣе, какъ по полученіи извѣщенія объ ихъ утвержденіи Государемъ. Съ введеніемъ въ дѣйствіе в.-судебн. уст. 1867 г. К. приговоромъ сохранена лишь для полков. судовъ и для нѣк-рыхъ категорій приговоромъ в.-окр. судовъ. Въ полков. судахъ нынѣ всѣ приговоры, по изложеніи ихъ въ окончат. формѣ, представляются вмѣстѣ съ подлин. дѣлами ком-ру полка, к-рый имѣетъ право или утвердить приговоръ, или измѣнить его собств. властью, или не согласиться съ рѣшеніемъ полк. суда и представить дѣло въ в.-окр. судъ. Приговоръ утверждается, если ком-ръ полка признаетъ, что судомъ б. соблюдены всѣ формы и обряды судопр-ва и постановлено правил. рѣшеніе по существу дѣла. Измѣнить приговоры собств. властью ком-ръ полка можетъ въ тѣхъ случаяхъ, когда онъ признаетъ назначенное судомъ наказаніе не соотвѣтствующимъ винѣ подсудимаго; при этомъ, если полков. судомъ назначено дисциплин. взысканіе, то ком-ръ полка можетъ повысить или понизить его въ предѣлахъ предоставленной ему дисциплин. власти; если же приговоромъ назначено наказаніе, опредѣляемое не иначе, какъ по суду, то ком-ръ полка не въ правѣ его увеличивать и можетъ лишь понизить его одною или двумя степенями.

Пониженіе наказанія обусловлено признаніемъ участі подсудимаго заслуживающею снисхожденія, но законъ не обязываетъ ком-ра полка указывать тѣ уменьшающія вину подсудимаго обстоят-ва, к-рыя приняты имъ во вниманіе при пониженіи наказанія; во всяк. случаѣ ком-ръ полка не можетъ собств. властью ни освободить подсудимаго отъ наказанія, ни, наоборотъ, наложить взыскаіііе на оправданнаго судомъ подсудимаго. Приговоръ полков. суда оставляется ком-ромъ полка безъ утвержденія, если полков. судомъ нарушены при постановленіи приговора установленныя закономъ формы и обряды судопр-ва, а также если ком-ръ полка признаетъ неправильнымъ по существу рѣшеніе суда о винѣ или невинности подсудимаго или же не соотвѣтствующимъ винѣ подсудимаго назначенное судомъ наказаніе при невозм-сти измѣнить приговоръ собств. властью. На разсмотрѣніе дѣла при К. приговора ком-ру полка полагается въ мирн. время не болѣе 3 дн., а по дѣламъ о неисправимо дурн. поведеніи, самовольн. отлучкахъ и побѣгахъ—не далѣе слѣд. дня по полученіи приговора; въ воен. же время по всѣмъ дѣламъ полагается суточн. срокъ, если ком-ръ полка не встрѣтитъ особ. препятствій. Въ в.-окр. и врем. воен. судахъ К. подлежатъ вошедшіе въ закон. силу приговоры въ слѣд. случаяхъ: 1) когда оф-ры, гражд. чин-ки, дворяне и священнослужители присуждаются къ лишенію всѣхъ правъ состоянія или всѣхъ особен. правъ и преимущ-въ, а оф-ры и чин-ки, кромѣ того, и къ разжалованію въ рядовые; 2) когда кто-либо присуждается къ лишенію ордена или знака отличія, Выс. пожалованнаго, или такого, на ношеніе коего послѣдовало Выс. соизволеніе, и 3) когда судъ ходатайствуетъ о помилованіи подсудимаго или о смягченіи ему наказанія въ размѣрѣ, выходящемъ изъ предѣловъ предоставленной суду власти, а въ воен. время, сверхъ того, 4) всѣ вообще приговоры къ смертн. казни и 5) приговоры, присуждающіе къ лишенію всѣхъ правъ состоянія или къ заточенію въ кр-сти по тѣмъ дѣламъ, по к-рымъ м. б. отмѣнено кассаци. производство, если такой приговоръ обжалованъ. Въ общемъ порядкѣ судопр-ва въ мирное время приговоры въ указанныхъ выше случаяхъ представляются черезъ воен. мин-ра на Выс. К., при чемъ, въ случаѣ ходатайства суда о помилованіи подсудимаго или о смягченіи его участи, дѣло представляется гл. нач-ку воен. округа, к-рый съ мнѣніемъ своимъ по поводу ходатайства суда представляетъ дѣла, по коимъ приговоры вступили въ закон. силу, воен. мин-ру, а дѣла, по коимъ поданы кассаци. жалобы или протесты, въ гл. воен. судъ, рѣшенія к-раго представляются затѣмъ на Выс. К. Въ случаѣ преданія суду въ мирное время в-служащихъ за совершеніе тягчайш. нарушеній воин. дисц-ны, съ примѣненіемъ наказаній воен. времени, К. приговоры возлагается на гл. нач-ковъ воен. округовъ. По дѣламъ о гражд. лицахъ, предаваемыхъ воен. суду на основаніи положенія объ усил. и чрезвыч. охранѣ, К. приговоры возлагается на ген.-губ-ровъ и главнонач-щихъ, а въ мѣст-яхъ, имъ не подчиненныхъ, на гл. нач-ковъ воен. округовъ. Въ воен. время К. приговоры возлагается на гл-щаго арміями, а въ чрезвыч. случаяхъ, вызывающихъ необходимость немедл. исполненія приговора, К. приговоры, осуждающихъ къ смертн. казни, представляются ком-ще-

му арміей, к-рый по исполненіи надъ осужденными наказанія представляетъ копіи приговора гл-щему. Наконецъ, въ случаяхъ учрежденія врем. воен. судовъ к-дантомъ осажден. кр-сти или укрѣпл. мѣста, или же нач-комъ отряда, при неимѣніи воен. суда и невозможности командир-нія такового въ отрядъ вслѣдствіе перерыва сообщенія съ проч. частями арміи или по инымъ причинамъ, К. приговоры предоставляются к-данту крѣпости или нач-ку отряда, распорядившимся объ учрежденіи врем. воен. суда. При К. приговоры нач-камъ предоставлена въ отношеніи осужденныхъ власть прощать виновныхъ и смягчать ихъ участь. Изъ числа *иностр. гос-твъ* К. приговоры установлены въ воен. процессахъ Англіи, Австріи, Германіи и Италіи. Въ *Англіи* К. подлежатъ только обвинит. приговоры, оправдат-ные же немедленно вступаютъ въ закон. силу; право К. предоставлено въ отношеніи приговоры полков. судовъ воин. нач-камъ, пользующимся по закону правомъ созыва этихъ судовъ (всѣмъ нач-камъ не ниже кап-на), въ отношеніи приговоры окруж. и генеральн. судовъ—спеціально уполномоченнымъ на то воин. нач-камъ, при чемъ право К. иногда и не совпадаетъ съ правомъ созыва. При К. воен. нач-къ м. только уменьшить назначенное судомъ наказаніе или помиловать осужденнаго; если же нач-къ признаетъ приговоръ суда неправильнымъ по существу, то онъ въ правѣ отмѣнить его и передать дѣло для новаго разсмотрѣнія въ томъ же составѣ суда. Въ *Австріи* К. воен. нач-ва установлена для всѣхъ приговоры, какъ обвинительныхъ, такъ и оправдательныхъ, при чемъ право К. распределено между разл. воен. нач-ками, въ зав-сти отъ служебн. положенія подсудимаго и отъ тяжести назначеннаго судомъ наказанія; при К. воен. нач-ки не м. увеличивать назначеннаго судомъ наказанія, а въ правѣ только его смягчить или даже помиловать осужденнаго; въ случаѣ признанія приговора постановленнымъ съ нарушеніемъ закона воен. нач-къ д. представить дѣло съ своимъ мнѣніемъ въ высшій воен. судъ, к-рый самъ постановляетъ новый приговоръ; въ изъятіе изъ общаго правила приговоры чрезвыч. судовъ представляются на К. непосред-но въ высшій воен. судъ, помимо воен. нач-ковъ. Въ *Германіи*, по уставу 1898 г., въ мирн. время К. воен. нач-ковъ подлежатъ всѣ приговоры воен. судовъ послѣ истеченія установленныхъ закономъ сроковъ для обжалованія, но К. нач-ва имѣетъ значеніе лишь удостовѣренія о томъ, что приговоръ вступилъ въ закон. силу и подлежитъ исполненію; право К. приговоры предоставлено нач-камъ, особо на то уполномоченнымъ: въ арміи—подлежащимъ главамъ контингентовъ, а во флотѣ—имп-ру. Въ воен. время К. воен. нач-ва получаетъ значеніе ревизион. повѣрки приговоровъ въ отношеніи дѣлъ, разсмотрѣнныхъ полевыми и корабельными судами, по к-рымъ въ воен. время не допускается обжалованія; право утвержденія приговоры и право ихъ отмѣны предоставляются воен. нач-камъ по особому уполномочію имп-ра, при чемъ оба эти права могутъ и не совпадать въ одномъ лицѣ.

**КОНФИСКАЦІЯ**, захватъ воюющими сторонами имущ-ва или денегъ, принадлежащихъ неприя-лю или нейтральнымъ гос-твамъ, но служащаго цѣлямъ войны. Терминъ К. заимство-



ванъ съ лат. яз., гдѣ слово confiscatio обозначало отобраніе имущ-ва въ казну, что б. весьма распространено въ Римѣ не только во время войны, но и въ мирн. время. Въ послѣдующее время право К. б. широко распространено, и лишь въ XI в. декретомъ имп. Граціана впервые б. затронуть вопросъ о неприкос-ности во время войны мирныхъ жителей и ихъ собств-сти. Только въ XVIII в. въ правосознаніи цивилизов. народовъ сталъ укрѣпляться принципъ неприкос-ности частн. собств-сти; однако, до XIX в. онъ не облекался въ форму междунаrodn. соглашенія, и лишь въ 1874 г. Брюссельская декларация впервые провозгласила этотъ принципъ въ сферѣ сухоп. войны. Въ соврем. междунар. правѣ К. признается безусловно дозволенной только по отношенію къ госуд. имущ-ву, по отношенію же къ частн. имущ-ву она считается дозволенной только въ мор. войнѣ. Въ отношеніи движимаго имущ-ва К. устанавливается для конфисковавшаго право собств-сти; въ отношеніи недвижимости—только право владѣнія на время войны. Но и въ отношеніи къ госуд. имущ-ву соврем. междунар. право допускаетъ изъятія: такъ, еще въ 1815 г. б. возбужденъ вопросъ о допустимости К. научн. и художеств. коллекцій. Въ Луврѣ находилось большое колич-во предметовъ иск-ва, конфискованныхъ Франціей въ Италиі и Голландіи; прав-ства тосканское, голландское и палское потребовали возвращенія конфискованныхъ предметовъ; это требованіе б. поддержано прав-ствомъ Англіи, к-рое высказало, что такіе предметы составляютъ неотъемлемую принадлежность той тер-риі, на к-рой они находятся и потому не м. б. объектомъ К. Въ такомъ же смыслѣ разрѣшила этотъ вопросъ и англ. призовая практика. Въ 1812 г. англ. крейсеръ конфисковалъ коллекцію итал. картинъ и книгъ, собств-сть филладельфійской ак-міи художествъ. Призов. судья Алекс. Крокъ, разсматривавшій дѣло, постановилъ возвратитъ коллекцію ак-міи, мотивируя рѣшеніе тѣмъ, что предметы художествъ и наукъ считаются изъятыми отъ дѣйствій законовъ войны и составляютъ не достояніе той или другой націи, а общее достояніе всего человѣч-ва. Другое изъятіе составляетъ имущ-во церковей, благотворит. учр-ній и учебн. зав-ній, также не подлежащее К. Въ наст. время право К. опредѣляется «Положеніемъ о законахъ и обычаяхъ сух. войны», выработаннымъ на 2-ой Гаагской конф-ціи мира въ 1907 г. и принятымъ нашимъ прав-ствомъ 24 мая 1910 г., а также «Лондон. декларацией 26 фвр. 1909 г. о правѣ мор. войны». На основаніи этихъ междунар. актовъ, частн. собств-сть въ сухоп. войнѣ не подлежитъ К.; армія, занимающая область, м. завладѣть только деньгами, фондами и долгов. требованіями, составляющими собств-сть гос-тва, складами оружія, перевозоч. средствами, магазинами и запасами провіанта и вообще всей движим. собств-стью гос-тва, могущей служить для воен. дѣйствій; всѣ средства, приспособленные для передачи свѣдѣній на сушѣ, на морѣ и по воздуху, для перевозки лицъ и вещей, за исключ. случаевъ, подлежащихъ дѣйствію мор. права, склады оружія и всякаго рода боев. припасы, даже, если они принадлежатъ частн. лицамъ, также м. б. конфискованы, но подлежатъ по заключеніи мира возврату, съ возмѣщеніемъ убытковъ (ст. 46 и 53); подводн. кабели, соединяющіе занятую тер-рію съ ней-

тральной, конфискуются или уничтожаются лишь въ случаяхъ крайн. необходимости (ст. 54); гос-тво, занявшее область, д. признавать за собою лишь право упр-нія и пользовладѣнія по отношенію къ конфисков. недвиж-стямъ (ст. 55); собств-сть общинъ, церков., благотворит., образоват., художеств. и научн. учреждений, хотя бы и принадлежащихъ гос-тву, приравнивается къ частн. собств-сти; всякій преднамѣренный захватъ подобн. учреждений, историч. памятниковъ, художеств. и научн. произведеній воспрещается и д. подлежать преслѣд-нію (ст. 56). Въ мор. войнѣ до сихъ поръ сохраняется право воюющихъ конфисковать на морѣ какъ госуд., такъ и частн. собств-сть непр-ля, а въ нѣкоторыхъ случаяхъ и собств-сть нейтрал. гос-твъ. До 1856 г. державами во время войны давались каперскія свидѣт-ва, уполномочивавшія частн. судовладельцевъ на К. непріят. судовъ и непріят. груза. Но въ 1856 г. б. издана «Морск. парижск. декларация», к-рою каперство б. отмѣнено; къ этой декларациі присоединились всѣ члены европ. междунар. союза, за исключ. С.-Ам. С. Штатовъ, Испаніи и Мексики. Послѣ этого разл. гос-тва неоднократно возбуждали вопросъ о признаніи неприкос-ности частн. собств-сти на морѣ (въ 1866 г.—Австрія, Пруссія и Флоренція, въ 1868 г.—Сѣв. Герм. союзъ и Франція, въ 1872 г. С. Штаты заключили съ Италией трактатъ о полн. неприкос-ности частн. собств-сти), но до сихъ поръ принципъ этотъ не нашелъ мѣста въ междунар. мор. правѣ. 26 фвр. 1909 г. въ Лондонѣ почти всѣми цивилизов. гос-твами міра б. подписана 1-я декларация, ограничившая право К. частн. собств-сти въ мор. войнѣ и опредѣлившая, что нейтр. судно, признанное виновнымъ въ нарушеніи блокады (см. это слово), и его грузъ м. б. конфискованы, при чемъ К. м. б. осуществлена лишь въ районѣ дѣйствій блокирующихъ воен. судовъ или пока продолжается преслѣд-ніе его однимъ изъ судовъ блокирующ. силы (ст. 17, 20 и 21); К. подлежатъ также нейтр. грузы, представляющіе собою во время войны воен. контрабанду (см. это).

**КОНФЛАНЪ (Conflans), Губеръ, гр. де-Бреленнъ**, франц. адм. и маршалъ. Годъ рожденія неизвѣстенъ. Поступилъ во флотъ въ 1706 г. Въ войнѣ за австр. наслѣдство отличился тѣмъ, что командуя малыми отрядами, не разъ счастливо проводилъ большіе караваны коммерч. судовъ между Франціей и Вестъ-Индіей. Въ 1747 г. К. б. назн. губ-ромъ о-ва С.-Доминго и въ 1748 г. произв. въ к.-адм. Въ 1756 г. К. получилъ чинъ в.-адм., а въ 1758 г. — званіе маршала Франціи. Въ 1759 г. К., въ званіи гл-щаго всѣми мор. силами въ Атлант. океанѣ, находился во главѣ франц. эскадры въ сраженіи съ англичанами въ Киберонской бухтѣ (см. это). К. скончался въ 1777 г. (*Troude, Batailles navales de la France, 1867.*)

**КОНЧА, донъ Мануэль Гутіеррець, маркизъ дель Дуэро**, испан. генераль, род. въ 1808 г. Во время 1-ой карлистской войны (1833—40) К. съ отличіемъ сражался въ рядахъ «христиносовъ» (сторонниковъ королевы-регентши Маріи-Христины) противъ карлистовъ и б. произв. въ г.-м. Въ 1841 г. онъ участвовалъ въ возстаніи противъ регентства Эспартеро и вынужденъ б. эмигрировать, но въ 1843 г. возвратился въ Испанію и принялъ дѣят. участіе

въ низверженіи Эспартеро. Въ томъ же году К. подавилъ возстаніе въ Сарагоссѣ и Барселонѣ, а въ слѣдующемъ—либерал. движеніе въ Картагенѣ. Въ 1847 г. онъ б. посланъ съ 6-тыс. отрядомъ въ Португалію и за искусныя воен. и дипломат. дѣйствія, приведшія къ разрѣшенію португальск. вопроса, б. возведенъ въ званіе маркиза дель-Дуэро. Во время эксп-ціи 1849 г. въ Римъ для подавленія революціон. движенія и восстановленія папской власти К. б. назн. ком-щимъ экспедиціон. корпусомъ, но дѣйствоваль малоуспѣшно. Въ 1853 г. онъ облизился съ либералами и, вмѣстѣ съ О'Доннелемъ и Гонзалесомъ Браво, представилъ кор. Изабеллѣ адресъ о созывѣ кортесовъ и назначеніи либер. министра, за что б. сосланъ на Канарскіе о-ва; оттуда онъ бѣжалъ во Францію, а послѣ феврал. революціи 1854 г. возвратился въ Испанію, гдѣ получилъ назадъ свои конфискованныя помѣстья и б. возведенъ въ маршалы. Въ 1860—64 гг. онъ былъ ген.-губ-ромъ Андалузіи; послѣ сентябр. революціи 1868 г. К. эмигрировалъ за гр-цу. Въ нач. 1874 г. К. б. назн. ком-щимъ III к-сомъ Сѣв. арміи, дѣйствовавшей противъ карлистовъ, и быстро нанесъ имъ нѣск. поражений, резул-томъ к-рыхъ б. освобожденіе Бильбао отъ осады. Назначенный въ маѣ гл-щимъ Сѣв. арміи, К. двинулъ войска къ Эстеллѣ, гдѣ б. сосредоточены гл. силы карлистовъ. 27 іюля, во время атаки укрѣпл. позиціи карлистовъ при Эстеллѣ, К. б. уб. К. б. храбрымъ солдатомъ и искусн. полк-дцемъ. Неудачи его объясняются плох. орг-заціей испан. арміи. Свои такт. взгляды К. изложилъ въ составлен. имъ въ 1861 г. курсъ тактики. (*Lauser, Neueste Geschichte Spaniens, Leipzig, 1878; Relation historica de la Ultima camprana del Marques del Duero, Madrid, 1874.*)

**КОНЧАРЪ.** См. Древне-русское вооруженіе.

**КОНЮШНЯ.** Строевая лошадь, какъ и преобладающее больш-во др. лошадей, проводитъ большую часть своей жизни въ К., при чемъ атмосфера и почва помѣщенія имѣютъ огром. вліяніе на состояніе ея здоровья, а потому К. слѣдуетъ устраивать такъ, чтобы она представляла всѣ санитар. преимущ-ва пребыванія на свѣжемъ воздухѣ и въ то же время б. лишена его вреднаго вліянія. Вслѣдствіе сего цѣлесообразно устроенная К. требуетъ не только защиты отъ вредн. вліяній непогоды, но и возм-сти свобод. доступа чист. воздуха, достаточнаго колич-ва свѣта и соотв-щей т°. При постройкѣ К. слѣдуетъ избирать мѣсто высокое, для болѣе удобн. стока жидкостей; избѣгать близости болотъ, рѣкъ, озеръ и построекъ, отнимающихъ воздухъ и свѣтъ и не безопасныхъ въ пожарномъ отношеніи. Громад. значеніе имѣетъ грунтъ мѣста постройки К. Если почва въ верхнихъ слояхъ не пропускаетъ воды, то такое мѣсто не подходяще. Забота о достаточномъ количествѣ воздуха является глав. условіемъ устройства К. Для животнаго необходимъ воздухъ чистый, сухой и свѣжій; т° отъ 8—10° Р.; такой воздухъ возбуждаетъ энергію и поддерживаетъ силы животнаго. Кромѣ естеств. вентиляціи, необходимо устройство искусственной, какъ, напр., вытяжныя трубы. Устр-во пола въ К. также рѣшающе вліяетъ на здоровье лошади вообще, а на сохраненіе ногъ въ особ-сти. Полъ д. б. по возможности непроницаемъ для воды и воздуха; ина-

че, всасывая выдѣленія животныхъ, онъ служитъ средствомъ къ распространенію испареній, вредныхъ для л-дей. Наилучшій полъ—глинобитный, полу-утрамбованная смѣсь глины, мелко нарѣзан. соломы и песку. Поверхъ слѣдуетъ насыпать слой песку—вершка на 3, к-рый будетъ всасывать жижу, выноситься вмѣстѣ съ навозомъ и замѣняться новымъ. Покры кирпичные и торцовые болѣе дороги и менѣе практичны. При устр-вѣ пола, изъ какого бы матеріала онъ ни дѣлался, слѣдуетъ предвар-но удалить старую землю, насыщенную выдѣленіями и замѣнить ее свѣжей. Съ устр-вомъ пола связанъ вопросъ объ отведеніи мочи, для чего необходимъ нѣк-рый наклонъ пола назадъ. Лучшее средство для содержанія въ порядкѣ пола въ стойлѣ это—достаточное колич-во подстилочной соломы. Изъ всѣхъ животныхъ только слонъ и л-дь м. спать стоя, но все-таки без-условный отдыхъ требуетъ горизонт. положенія; на голый полъ л-дь никогда не ляжетъ, а на солому охотно. Средн. норма—10 фн. соломы въ сутки на стойло. Въ иностран. арміяхъ вездѣ полагается по 8<sup>3</sup>/<sub>4</sub> фн. въ сутки, у насъ же всего 4 фн., да и то изъ этого числа зачастую часть идетъ на рѣзку къ овсу. Для подстилки употребляются еще древес. опилки, стружки и моховой торфъ. Недостатокъ подстилки и задержаніе мочи въ стойлахъ вызываютъ накопленіе въ К. больш. количества амміака, вредно дѣйствующаго на дыхат. органы и глаза л-ди. Въ К. л-ди размѣщаются по стойламъ, раздѣляемымъ жердями. Въ австр. кав-риі л-ди зачастую жердями въ К. не раздѣляются; объясняютъ это тѣмъ, что л-ди д. б. приучены размѣщаться такъ, какъ приходится въ обстановкѣ воен. времени. Размѣры стойлъ вообще зависятъ отъ величины л-ди. Въ кав-риі же вездѣ приняты стойла отъ 3 до 4 арш. длины (считая ясли) и отъ 2 до 3 арш. ширины. Иногда отдѣл. л-ди помѣщаются въ особ. денникахъ, 5 арш. въ шир. и 4 арш. въ длину. Въ зав-сти отъ числа стойлъ опредѣляется длина К. Для средн. прохода между стойлами полагается 3 ш. Т. обр., К. на 20 л-дей д. б. 18 сж. длиною и 7<sup>1</sup>/<sub>4</sub> сж. ширины. Высота К. д. б. сообразно числу л-дей: малая К.—6 арш. вышины, большая—7 арш. Потолокъ д. б. крѣпкій, твердый. Для корма л-дей устраиваются ясли съ кормушками для овса и желѣз. рѣшетки для сѣна. Лучшія кормушки—изъ глазированных. глины. Ясли слѣдуетъ обивать желѣзомъ, чтобы л-ди не приучались ихъ грызть. Эта скверн. привычка порождаетъ «прикуску», влекущую дурное пищевареніе и изнуреніе л-ди. Въ К. д. б. достаточно свѣта. Наука констатируетъ, что свѣтъ способствуетъ обмѣну вещ-въ, дѣйствуетъ оживляющимъ образомъ на нервы и разрушающимъ на бактерии. Л-ди отъ долг. пребыванія въ темнотѣ теряютъ часть своихъ силъ и при выводкѣ изъ темной К. ослѣпляются свѣтомъ и дѣлаются пугливыми. Въ силу сказаннаго разница между свѣтомъ въ К. и внѣ ея д. б. по возм-ти меньшей. Самый цѣлесообраз. способъ для достиженія этого это—снабдить К. верхн. свѣтомъ, но это дорого стоитъ и лишаетъ К. чердака, какъ хранилища сѣна. Приходится дѣлать окна въ стѣнахъ К., но при этомъ ихъ надо такъ устраивать, чтобы свѣтъ падалъ не въ глаза л-дямъ, а черезъ головы въ середину К. Боковое освѣщеніе нежелат-но, т. к. л-ди охотно поворачиваютъ голову въ сторону свѣта, вслѣдствіе чего развивается разница

въ способ-сти зрѣнія обоихъ глазъ. Часто наблюдалось, что л-ди, долго стоявшія въ такихъ К., пугались каждаго предмета, лежавшаго на землѣ и, чтобъ преодолѣть самое ничтожное препятствіе, напрягали всѣ усилія, какъ будто скакали черезъ препятствіе огром. размѣровъ, ясно доказывая, что утеряли способность оцѣнки разстоянія. Чтобъ защитить К. отъ слишкомъ яркаго солнца, окна завѣшиваются рогожей или соломен. матомъ. Ночью К., если не устроено электр-во, освѣщается керосин. лампами. Лампа д. б. такъ приспособлена, чтобы была возм-сть пользоваться ею, какъ ручн. фонаремъ и какъ висячей лампой и чтобы она м. б. передвигаема на любое мѣсто вдоль потолка К. Свѣчи д. быть изъяты, такъ какъ въ фонарѣ онѣ даютъ мало свѣта, а въ подсвѣчникѣ не безопасны. Встрѣчающееся мнѣніе, что особо заботливое конюшен. содержаніе изнѣживаетъ коня во вредъ его выносливости, едва ли справедливо. Наоборотъ, чѣмъ больше удобства, тѣмъ съ больш. успѣхомъ онъ ихъ вознаграждаетъ своею работою. Въ рус.-тур. камп. 1877—78 гг. и въ такую трудную по исключит. условія обстановки, какъ рус.-яп. война, кровныя и чистокр. лошади, пользовавшіяся до того самымъ тщат. уходомъ и содержаніемъ, переносили съ полн. успѣхомъ всѣ тягости воен. времени. (См. Постройки военного вѣдомства и Лагерныя постройки).

**КОНЯЕВЪ, Михаилъ Тимофѣевичъ**, кап. ген.-майор. ранга, герой Патраскаго сраженія. Окончилъ Мор. академію въ 1747 г. Въ чинѣ лейт-та, командуя пакетботами *Меркурій*, *Лебедь* и *Соколъ* и пинкомъ *Новая Девица*, совершалъ неоднократно переходы въ Данцигъ, Пиллау и др. герман. порта Балт. моря. Въ 1770 г. привелъ въ Кронштадтъ 3 нов. к-бля, построенныхъ въ Архангельскѣ, а черезъ 2 г., командуя однимъ изъ этихъ судовъ, к-блемъ *Графъ Орловъ*, прибылъ изъ Кронштадта въ Средизем. море и здѣсь принялъ команд-ніе надъ эс-дрой изъ 2 к-блей, 2 фр-товъ и нѣск. мелк. судовъ. Съ этой эс-дрой К. 26—28 окт. 1772 г. истребилъ весь дульциніотскій флотъ турокъ, состоявшій изъ 9 фр-товъ и 14 мелк. судовъ, въ Патрас. проливѣ (см. это), за что б. награжденъ орд. св. Георгія 3 кл. До конца Архипелаж. кампаніи К. оставался въ Средизем. морѣ, неоднократно отличаясь въ дѣлахъ съ турками. Вернувшись въ Кронштадтъ въ 1775 г., К. продолжалъ командовать к-блемъ *Графъ Орловъ*, а черезъ 2 г. получилъ въ команд-ніе Ревельск. эс-дру изъ 5 к-блей. Въ 1779 г. уволенъ въ отпускъ по болѣзни, съ разрѣшеніемъ «отлучиться, куда онъ разсудитъ за благо, для возстановленія здоровья», а въ 1782 г.—въ отставку съ сохраненіемъ содержанія по смерти.

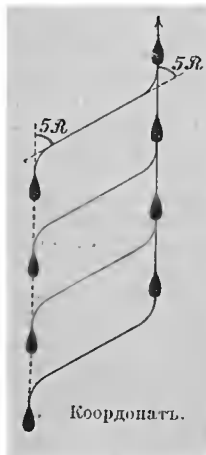

**КООРДОНАТЪ**, уклоненіе эскадры или отдѣл. корабля въ сторону отъ прежн. пути съ цѣлью избѣжать опас-ти или приблизиться къ чему-нибудь; дѣлается въ обѣ стороны—вправо и влѣво. При выполненіи К. вправо корабль поворачиваетъ

вправо на нѣк-рое число румбовъ; пройдя положенное разстояніе, ворочаетъ влѣво на тотъ же уголъ и, т. обр., ложится на параллельный прежнему курсу. На чертежѣ представленъ К. бр-ды изъ 4 кораблей, идущей въ строѣ кильватера вправо на 5 румбовъ. Въ эскадренномъ маневрированіи, при выполненіи различныхъ эволюцій, К. примѣняется весьма часто.

\* **КОПЕЙЩИКИ**, старин. родъ кон. войскъ въ Россіи. Съ учрежденіемъ въ 1550 г. Иоанномъ Грознымъ стрѣльцовъ, въ ихъ составѣ б. образованы и К.; снаряженіе и вооруженіе ихъ неизвѣстно, но въ 1613 г. они имѣли желѣз. шапки, копыя и мечи. Въ періодъ 1632—34 гг. (во время войны съ Польшей) изъ германцевъ, голландцевъ, шотландцевъ и англ-нъ б. сформированы нѣмец. полки: 4 солдатскихъ или пѣшихъ, нѣск. драгунскихъ и рейтарскихъ. Каждый полкъ состоялъ изъ мушкетеровъ и пикинеровъ, или К.; одежда ихъ была разнообразная по покрою и цвѣту, желѣз. шапка или шпакъ съ наушниками, подвязывавшимися подъ бородой; желѣз. латы съ перед. половиной въ двѣ половины; желѣз. ошейникъ или ожерелокъ; вооруженіе — шпага на поясѣ и 2-сажен. пики или копыя. Въ царст-ніе Алексѣя Михайловича существовали въ числѣ регуляр. пп. гусарскіе или *копейные* шкvadроны, вооруженные саблей и длин. копьемъ. При Петрѣ I, по мѣрѣ сформ-нія регуляр. арміи, уничтожены б. и К. О подобной же к-цѣ въ 3. Европѣ—см. Пикинеры. (*Висковатовъ*, Историч. описаніе одежды и вооруженія росс. войскъ; *Марковъ*, Исторія конницы).

\* **КОПЕНГАГЕНСКІЯ ЭКСПЕДИЦІИ**. *Экспедиція 1801 г.* 16 дкб. 1800 г. въ Спб. между Россіей и Швеціей б. подписанъ договоръ, возобновлявшій «вооруженный нейтралитетъ 1780 г.» (см. Нейтралитетъ). Вскорѣ къ этому акту присоединились Данія и Пруссія. Хотя въ немъ даже не упоминалось имя Англіи, но направленъ онъ б. исключ-но противъ нея. Договоръ этотъ возникъ на почвѣ сближенія Имп. Павла съ Бонапартомъ, к-рый надѣялся использовать противъ Англіи флоты сѣв. державъ и запереть для нея Балт. море. Англія рѣшила прежде всего заставить Данію отказаться отъ договора и подкрѣпила свое требованіе посылкой эскадры къ К. Отсюда эс-ра д. б. направиться въ Ревель, послѣ чего предполагалось принудить къ повиновенію и Швецію. Что же касается Пруссіи, то въ Англіи рассчитывали, что она не рѣшится одна выполнять положенія воор. нейтр-та, если отъ него откажутся Данія, Россія и Швеція. Эскадра для послышки въ Балт. море начала готовиться въ Ярмутѣ уже въ янв. 1801 г. Для сохраненія тайны Англія наложила «амбарго» (см. это слово) на рус., швед. и датск. суда въ англ. портахъ. Въ составѣ Балт. эс-дры б. назначено 20 лин. к-блей, 5 фрег. и 28 мелк. судовъ (въ томъ числѣ 7 бомбардъ). На суда б. посажены десант. отрядъ (1 п. пѣхоты, 2 р. стрѣлковъ и 1 б-рея) подъ нач. ген. Стюарта, во главѣ эксп-ціи поставленъ адм. Гайдъ-Шаркеръ, имѣвшій подъ командой в.-адм. Нельсона. Общест. мнѣніе въ Англіи настойчиво указывало на героя Абукира, какъ на желател. нач-ка эксп-ціи, но прав-ство считало пылкаго Нельсона неподходящимъ, т. к. отъ нач-ка Балт. эс-дры требовались и качества тонкаго дипломата. Извѣстія о приготовленіяхъ въ Англіи б. получе

ны въ Копенгагенѣ 6 мрт. Кое-что для обороны б. предпринято еще зимой, но серьезно начали готовиться только теперь; рѣшено б. принять мѣры противъ бомбард-ки города и порта, для чего предполагалось устроить оборонит. линію плавучихъ б-рей изъ устарѣвш. воен. и коммерч. судовъ. Въ разгаръ работъ въ Копенгагенъ прибылъ (16 мрт.) чрезвычай. англ. посолъ Ванситартъ съ требованіемъ, чтобы Данія отказалась отъ союза вооруж. нейтр-та, а черезъ 4 дня у входа въ Зундъ появилась англ. эс-дра. Паркеръ вышелъ изъ Ярмута еще 12 мрт. и имѣлъ оч. тяжелый переходъ вслѣдствіе свѣжн. штормовъ. Одинъ изъ его к-блей разбился еще у англ. береговъ (утонуло ок. 400 ч.). Наслѣд. принцъ-регентъ Фридрихъ (кор. Христіанъ VII еще въ 1784 г. впалъ въ слабоуміе) отвѣтилъ Ванситарту, что, пока Англія не сниметъ амбарго съ датск. судовъ, Данія отказывается вступать съ ней въ какіе-либо переговоры, и съ этимъ отвѣтомъ Ванситартъ 23 мрт. прибылъ на эс-дру. Паркеръ рѣшилъ идти Бельтомъ и угрожать Копенгагену съ юга, т. к. считалъ неблагоприятнымъ прорывъ между Кронборгомъ и Гельсингборгомъ. Въ этомъ его поддержалъ и Ванситартъ, сообщившій, что съ ю. подходы къ Копенгагену защищены слабѣе. 25 мрт. эс-дра направилась ко входу въ Б. Бельтъ, но въ тотъ же вечеръ вернулась на старое мѣсто, т. к. фл.-кап-тъ Паркера настаивалъ, что плаваніе Бельтомъ представляетъ огром. опас-ти для лин. флота. 28 мрт. Паркеръ запросилъ к-данта Кронборга, имѣетъ ли онъ приказаніе открыть огонь по англ. флоту, если послѣдній войдетъ въ Зундъ, и объявилъ, что открытіе огня будетъ считаться за объявленіе войны Даніей. К-дантъ запросилъ централ. прав-ство и черезъ нѣск. часовъ сообщилъ, что не считаетъ себя вправе пропустить флотъ, назначеніе к-раго ему неизвѣстно. Тогда Паркеръ увѣдомилъ его, что отвѣтъ этотъ онъ понимаетъ за объявленіе войны, и утр. 30 мрт. съ попут. вѣтромъ эс-дра вошла въ проливъ, придерживаясь швед. берега (см. карту къ ст. Зундъ). При этомъ выяснилось, что въ Гельсингборгѣ никакихъ укр-ній нѣтъ; швед. король еще 5 мрт. обратилъ вниманіе принца-регента на этотъ недостатокъ и предлагалъ построить здѣсь б-рей, но послѣдній не согласился, опасаясь, что Швеція м. предъявить претензіи на полученіе извѣст. доли Зундск. пошрины. Т. обр., англ-мъ удалась безъ всякихъ потерь форсировать устье Зунда, и въ полдень ихъ флотъ сталъ на якорь у о. Хвена. Къ этому моменту защита К. находилась въ слѣд. положеніи: сѣв. входъ на королев. фар-ръ защищалъ фортъ Трекронеръ, (66-ть 24-фн. пушекъ, защищенныхъ бревенч. брустверомъ въ 10 фт. толщ.). На о-вѣ Амагеръ имѣлись 3 б-реи: Христіанусъ Сикстусъ (28-мь 18-фн. пуш. и 2 морт.), Кинтусъ (26 ор. и 9 морт. и гауб.) и Штрикеръ (8-мь 36-фн. пуш. и 2 морт.). Старыя б-реи Линетгенъ и Провестенъ б. не вооружены. Централ. цит-ль Фредериксгавенъ защищала подступы къ порту только съ суши. Между Провестенъ и Трекронеръ датчане расположили 18 плавуч. б-рей (см. черт.), 1 кутеръ (6 ор.) и 11 канонер. лодокъ (по 2 ор.). 30 мрт. послѣ полудня англ. адм-лы произвели рек-цировку дат. оборонит. линіи. На состоявшемся воен. совѣтѣ Паркеръ выразилъ сомнѣніе въ цѣлесообраз-ти атаки на такую сильн. позицію, но Нельсонъ положилъ конецъ преніямъ, заявивъ, что берется атаковать съ 10 лин.

к-блями и мелк. судами. Паркеръ вынужденъ б. согласиться и добавилъ ему еще 2 к-бля. Планъ Нельсона состоялъ въ томъ, чтобы пройти голланд. фарватеромъ и атаковать съ юга, т. к. форсировать сѣв. входъ мимо форта Трекронеръ онъ считалъ слишкомъ рискованнымъ. Утр. 1 апр. англ. флотъ перешелъ отъ о. Хвень къ сѣв. оконеч-ти банки Миддельгрундъ, а Нельсонъ, пользуясь попут. вѣтромъ, прошелъ дальше и въ 8 ч. в. сталъ на якорь у южн. оконеч-ти банки. Сдѣланный ночью промѣръ показалъ, что к-бли м. подходить вплотную къ линіи. Это противорѣчило показаніямъ лоцмановъ, к-рые увѣряли, что датск. суда стоятъ на мелководьѣ, и рекомендовали въ проходѣ придерживаться ближе къ Миддельгрунду. Диспозиція Нельсона для атаки состояла въ слѣд. Первой въ каналъ д. б. войти группа изъ 3 лин. к-блей, изъ к-рыхъ головной (*Edgar*) д. б. стать на якорь (отдавая его съ кормы) противъ *Jylland*. Подъ защитой его огня слѣдующіе 2 к-бля д. б. стать на якорь противъ *Krunborg* и *Dannebrog* (брейдъ-вымпелъ commodора Фишера—нач-ка линіи плавуч. б-рей). Слѣд. группа изъ 2 лин. к-блей и фр-та д. б. атаковать южн. флангъ линіи; въ помощь имъ назначались 6 бомбард. бриговъ и фрег. *Jamaika*. Остал. к-бли предполагалось расположить противъ сѣв. половины плав. б-рей, выдѣливъ 2 к-бля (*Russel* и *Polyphemus*) для боя съ дат. судами, защищавшими входъ во внутр. гавань, и съ фортомъ Трекронеръ. 5 фр-товъ, подъ нач. Ріу, ком-ра фрег. *Amazon*, д. б. поддерживать атаку на сѣв. половину линіи, а 7 бомбардъ начать бомбард-ку порта. Глав. опас-ть плана заключалась въ томъ, что мѣсто по этой диспозиціи м. б. занять только при южн. вѣтрахъ и въ случаѣ неудачи оставался одинъ путь отступленія—мимо форта Трекронеръ. Имѣлъ съ тѣмъ южн. вѣтеръ не позволилъ бы Паркеру прикрыть отступающіе к-бли Нельсона. Т. обр., планъ былъ оч. рискованный, и только Нельсонъ м. взять на себя его выполненіе. Теперь оставалось ждать переменъ вѣтра. На счастье въ ту же ночь начало задуть отъ SSO, и въ 9<sup>1</sup>/<sub>2</sub> ч. у. 2 апр. англ-не начали сниматься съ якоря. Въ исходѣ 11-го часа 1-я группа (*Edgar*, *Ardent* и *Glatton*) заняла мѣста по диспозиціи. Одновр-но съ этимъ первый к-бль 2-ой группы (*Isis*) и фр. *Desirée* атаковали южн. конецъ дат. линіи, но 2-му к-блю этой группы (*Agamemnon*) не удалось обогнуть южн. оконеч-ть Миддельгрунда и, чтобы не очутиться на мели, онъ принужденъ б. отдать якорь. Его мѣсто по сигналу Нельсона занялъ *Polyphemus*. Два голов. к-бля группы, атаковавшіе сѣв. половину линіи (*Bellona* и *Russel*), придержались, по указанію лоцмановъ, слишкомъ близко къ Миддельгрунду и приткнулись къ мели. Вслѣдъ за ними шелъ *Elephant* (флагъ Нельсона); вопреки указанію лоцмановъ, онъ рѣшит-но склонился влѣво; его примѣру послѣдовали и остал. к-бли, и т. обр. б. избѣгнута опасность постановки половины англ. эскадры на мель. Благодаря выходу изъ строя *Russel* и *Bellona*, англ. к-бли заняли мѣста нѣск. южнѣе намѣченныхъ по диспозиціи, и противъ форта Трекронеръ и судовъ, защищавшихъ входъ въ гавань, пришлось стать отряду фр-товъ Ріу. Бомбарды заняли мѣста за *Elephant*, а фр-ту *Jamaica* и бомбард. бригамъ не удалось обогнуть Миддельгрундъ, и они участвія въ бою не приняли. Послѣд. суда заняли свои позиціи ок. полудня, и съ этого момента бой раз-

горѣлся по всей линіи. Огром. преимущ-во англичанъ въ калибрѣ и колич-вѣ арт-ріи и въ иск-вѣ стрѣльбы (дат. плав. б-реи б. укомплектованы гл. обр. новобранцами и солдатами) скоро дало себя знать, но для достиженія рѣшит. резул-та все-таки требовалось не малое время. Паркеръ, между тѣмъ, снялся съ якоря со своими 8 к-блями и началъ лавировать по напр-нію къ сѣв. группѣ сражающихся; но вслѣдствіе тих. вѣтра онъ подвигался впередъ оч. медленно. Въ нач. 12-го часа б. сбита первая глав. дат. б-рея—*Rendsborg*. Въ 11½ ч. на *Dannebrog* начался пожаръ, и командоръ Фишеръ перенесъ флагъ на *Holstein*. Въ 12½ ч. *Dannebrog*, потерявъ ком-ра и 104 ч. изъ 357 и имѣя всего 3 исправн. пушки, спустилъ флагъ. Это заставило *Elv* и *Aggershuus* обрубить канаты и отступить въ гавань, и к-нѣмъ присоединился *Nyborg*, лишившійся поддержки *Rendsborg*. Перевѣсъ явно склонялся на сторону англ-нѣ, но давался имъ дорогой цѣной: паруса ихъ к-блей были въ ключьяхъ, уб. и ран. загромождали палубы. Такое положеніе дѣлало сильно тревожило Паркера. Сдавшихся и сбитыхъ дат. судовъ за дымомъ онъ не видѣлъ, но видѣлъ, что *Agamemnon* не принимаетъ участія въ бою, что на *Bellona* и *Russel* развѣваются сигналы о бѣдствіи, что сраженіе не утихаетъ, хотя продолжается гораздо дольше, чѣмъ онъ рассчитывалъ. Увлекаемый благород. побужденіемъ, онъ говоритъ оф-рамъ: «Нельсонъ не м. долго выдержать такого огня... Если онъ д. отступить, то я самъ хочу сдѣлать ему сигналъ къ отступленію, хотя отъ этого м. пострадать моя репутація. Низко было бы съ моей стороны допустить его нести отвѣт-ность за такое дѣло». И въ 1 ч. 15 м. онъ приказываетъ поднять сигналъ: «Прекратить бой». Но могъ ли исполнить этотъ сигналъ Нельсонъ? Могли ли отступить его к-бли съ поврежденнымъ рангоутомъ и избитыми парусами, подъ огнемъ дат. судовъ и форта Трекронеръ, бросивъ на произволъ судьбы стоявшіе на мели к-бли? Конечно, заурядный нач-къ не рѣшился бы взять на себя отвѣт-ность ослушаться прямого приказанія гл-щаго. Не таковъ былъ Нельсонъ. «Вы знаете,—сказалъ онъ ком-ру *Elephant*,—что у меня только одинъ глазъ, и я имѣю право быть иногда слѣпымъ». И, приставивъ трубу къ глазу, к-рый онъ потерялъ въ бою при Кальви (см. это слово), онъ прибавилъ: «Клянусь честью, я не вижу сигнала Паркера. Оставьте висѣть мой сигналъ «усилить огонь» и при-бейте его, если нужно, къ брамъ-стеннѣ гвз-дями. Вотъ какъ я отвѣчаю на подобныя приказанія». Этой благородной смѣлости англ. эс-дра обязана своимъ спасеніемъ и резул-тами этого знаменател. для англ. флота дня. Сигналъ Паркера б. исполненъ только ближайш. къ нему отрядомъ фр-товъ *Ply*. Между тѣмъ, дат. суда сдавались одно за другимъ. Въ 1 ч. 30 м. спустили флаги *Svaerdpisk*, *Kronborg* и *Jylland*. Въ 2 ч. б. сбиты съ своихъ мѣстъ *Hai* и *Sjaelland*. Черезъ полчаса сдались *Wagrien* и *Provesten*, имѣя только по 2—3 исправн. пушки. Ихъ примѣру скоро послѣдовали *Indfædsret*, *Charlotte*, *Amalia*, *Søhest* и, наконецъ, и флагм. к-бль *Holstein*, съ к-раго Фишеръ перебрался на фортъ Трекронеръ. Но положеніе Нельсона не становилось отъ этого легче. Онъ не м. вывести изъ канала свои поврежден. к-бли и подать помощь приткнувшимся къ мели, пока поддерживали огонь дат. берег. б-реи, и въ особ-сти ф. Тре-

кронеръ. Въ этихъ тяж. обстоят-вахъ онъ прибѣгъ къ хитрости: воспользовавшись тѣмъ, что нѣк-рыя спустившія флагъ дат. суда открывали огонь по англ. шлюпкамъ, посланнымъ для овладѣнія ими, Нельсонъ въ 3-мъ часу послалъ къ принцу-регенту своего ад-та подъ парламентер. флагомъ съ требованіемъ объясненій и съ угрозой сжечь сдавшіяся суда со всѣми ранеными, если они немедленно не будутъ переданы въ руки англ-нѣ. Принцъ имѣлъ неосторожность послать своего ад-та полк. Линдгольма, чтобы выяснить цѣль посылки англ. парламентера. Нельсонъ воспользовался этимъ и немедленно по прибытіи Линдгольма на *Elephant* приказалъ поднять парламентер. флагъ и послалъ принцу письмо, въ к-ромъ выражалъ свое согласіе на перемиріе, если ему будутъ переданы сдавшіяся суда. Имѣетъ съ тѣмъ онъ предложилъ Линдгольму ѣхать договариваться о перемиріи къ Паркеру. Принцъ, увидѣвъ у Нельсона поднятый парламентер. флагъ, сдѣлалъ вторую неосторожность, приказавъ прекратить огонь. Но до Паркера было 4 мили, и этимъ временемъ Нельсонъ воспользовался, чтобы приказать своей эс-дрѣ выходить изъ пролива и выводить призы, а затѣмъ и самъ поспѣшилъ за Линдгольмомъ къ Паркеру, чтобы убѣдить послѣдняго не быть слишкомъ требоват-нымъ въ установленіи условій перемирія, т. к. англ. эс-дра находилась далеко не въ блестящ. положеніи. При сѣмкѣ съ якоря оба флагман. к-бля—Нельсона (*Elephant*) и младш. флагмана Грвса (*Defiance*) стали на мель подъ самыми пушками ф. Трекронеръ. Фр. *Desirée*, подошедшей на помощь къ *Bellona* и *Russel*, тоже стала на мель. Треть эскадры Нельсона была на мели, и ее спасалъ теперь только парламентер. флагъ. Съ Линдгольмомъ удалось заключить перемиріе на 24 ч., при чемъ англ-не получили право овладѣть призами съ обязат-вомъ свезти съ нихъ раненыхъ на берегъ. Къ разсвѣту англ-мъ удалось вывести всѣ свои суда и призы изъ канала и расположить внѣ выстрѣловъ дат. б-рей. Потери: англ-не изъ 7.280 ч.—255 ч. уб. и 688 ран., датчане—изъ 5.324 ч.—370 уб. и 665 ран., 1779 датчанъ б. взято въ плѣнъ на сдавшихся судахъ. Нѣк-рыя англ. суда понесли огром. потери. Напр., к-бль *Monarch* изъ 660 ч. потерялъ 220 ч. Какъ только англ-не вывели свои к-бли изъ опасн. положенія, они сразу повысили требованія. Датчане д. б. отложиться отъ своихъ союзниковъ, открыть свои порта Англии и разоружить всѣ суда. Сначала кронпринцъ противился, рассчитывая выиграть время и дать возможность союзникамъ приготовиться къ отпору. Но во время переговоровъ онъ узналъ о смерти Имп. Павла, к-рый былъ душой союза. Надо б. пользоваться тѣмъ, что до англ-нѣ это извѣстіе еще не дошло. Поэтому 9 апр. б. заключено перемиріе на 14 нед.; датчане обязывались не помогать въ продолженіе этого времени шведамъ и русскимъ и позволить запастись англ-мъ водой и провизіей въ дат. портахъ. 12 апр. Паркеръ тронулся изъ К., прошелъ съ разгрузкой Зундскія мели, и 18 апр. сталъ на якорь въ Къёгэ. Между тѣмъ, 3 апр. швед. эс-дра изъ 7 к-блей, 3 фрег. и 4 мелк. судовъ получила приказаніе выйти изъ Карлскроны и слѣдовать въ Копенгагенъ на соединеніе съ дат. флотомъ. Еще до ея ухода б. получено извѣстіе о разгромѣ датчанъ, но приказаніе атаковать англ-нѣ б. подтверждено. 13 апр. шведы вышли въ море



и 15-го вошли у о-ва Борнгольма въ соприкос-ніе съ англ. крейсерами. Конечно, шведы б. бы уничтожены, но въ это время на эс-дрѣ б. получено приказаніе вернуться, и она ушла въ Карлскрону. Эта диверсія шведовъ оказалась оч. выгодной русскимъ. Паркеръ, уже находившійся на пути въ Ревель, направился къ Карлскронѣ, передъ к-рой появился 20 апр., а черезъ 2 дня швед. прав-ство, увѣдомленное о смерти Имп. Павла, выразило согласіе на переговоры. Только послѣ этого Паркеръ направился въ Ревель; но 23 апр. онъ получилъ письмо отъ рус. посла-нника съ извѣщеніемъ о смерти Имп-ра и о томъ, что Александръ I приказалъ своему флоту воздерживаться отъ непріязн. дѣйствій противъ англ-нѣ. Вслѣдствіе этого Паркеръ повернулъ обратно и 25 апр. вновь сталъ на якорь въ Къёгѣ. Между тѣмъ, въ Англии прав-ство пришло къ убѣжденію, что теперь, когда заговорили пушки, во главѣ эс-дры д. стоять уже не дипломатъ, а флотоводецъ. 5 мая Паркеръ получилъ приказаніе сдать команд-ніе Нельсону и вернуться въ Англию. Однако, это распоряженіе мин-ства оказалось неудачнымъ, т. к. на первое мѣсто опять выступала дипломатія, а въ такой обстановкѣ Паркеръ б. бы пригоднѣе. Дѣйств-но, первымъ распоряженіемъ Нельсона былъ сигналъ «сняться съ якоря». Онъ не вѣрилъ въ искр-ствъ русскихъ и торопился заставить въ Ревелѣ зимовавшую тамъ эс-дру. 14 мая англ-не вошли въ Финск. заливъ, но оказалось, что ревельская эс-дра уже 2 нед. тому назадъ пробилась черезъ ледъ и ушла въ Кронштадтъ. Вмѣстѣ съ тѣмъ Нельсонъ получилъ увѣдомленіе отъ рус. прав-ства, что Имп-ръ считаетъ неумѣстнымъ приходъ въ Ревель англ. эс-дры и что никакіе переговоры не м. имѣть мѣста, пока она находится въ рус. водахъ. Съ этимъ приходилось считаться, и 17 мая англ. эс-дра ушла изъ Ревеля въ Данію. 17 іюня Нельсонъ, по его усилен. просьбамъ, б. замѣненъ в.-адм. Полемъ, 19 іюня б. подписано англо-рус. соглашеніе по вопросамъ осмотра нейтрал. судовъ, а въ концѣ іюля англ. эс-дра б. отозвана изъ Балт. моря.—*Экспедиція 1807 г.* Для захвата дат. флота въ Копенгагенѣ (причины см. А н г л о - ф р а н ц у з с к і я в о й н ы, стр. 528) въ Ярмутъ формировалась эс-дра изъ 25 лин. к-блей и 40 фрег. и мелк. судовъ. Въ составъ десант. к-са назначено б. 9 т. ч. англо-ганновер. войскъ, находившихся на о. Рюгенъ, и 20 т. ч., к-рые д. б. идти на 380 транс-тахъ изъ Англии. Общее нач-во надъ всею экс-ціей б. ввѣрено адм. Гамбье; десант. к-сомъ командовалъ г.-л. лордъ Казкартъ (Cathcart), и въ числѣ его ген-ловъ былъ Артуръ Уэллеслей, впоследствии герц. Веллингтонъ. Все вниманіе Даніи въ эти годы б. сосредоточено на тщател. сохраненіи нейтр-та; она отлично понимала, что въ грандіоз. борьбѣ, завязавшейся между Наполеономъ и Англіей (см. Континентальная система), съ ней церемониться не будутъ. Во время кампаніи Наполеона 1806 и 1807 гг. въ Пруссіи и Россіи Данія справедливо опасалась занятія Шлезвигъ-Гольштейна, а потому здѣсь и б. расположена дат. армія, съ принцемъ-регентомъ Фридрихомъ во главѣ, к-рый находился въ Кильѣ. Со стороны Англии Данія удара не ожидала, и глав. силы ея флота находились въ К. гавани невооруженными. Дат. флотъ въ этотъ моментъ состоялъ изъ 20 лин. к-блей, 17 фрег. и ок. 100 мелк. судовъ. 3 лин. к-бля были почти готовы къ спуску. Запасы и

личн. составъ находились въ хорош. состояніи. Вотъ этотъ флотъ и рѣшила захватить Англія, чтобы не дать воспользоваться имъ Наполеону. Полит. и стратег. обстановка благоприятствовала англ-намъ: надо б. только нанести ударъ внезапно, чтобы датчане не успѣли переправить армію на о. Зееландію и вооружить находившійся тамъ флотъ. Еъ эксп-цію б. назначены только суда, находившіяся въ наибол. готов-ти, к-рымъ м. собраться и выйти по назначенію въ 10 дн. На эти 10 дн.—съ 22 по 31 іюля—англ-не наложили амбарго на всѣ иностр. коммерч. суда, находившіяся въ англ. портахъ, и совершенно прекратили всякое сообщеніе съ материкомъ. Ни одинъ изъ посланниковъ при дворахъ сѣв. державъ не б. посвященъ въ планъ, и, напр., для англ. посл-ка въ Даніи эксп-ція явилась такимъ же сюрпризомъ, какъ и для датчанъ. 26 іюля эс-дра съ частью десант. к-са вышла изъ Ярмута, а 1 авг. была у о. Винга, въ разстояніи 12 миль къ з. отъ швед. гор. Готеборга. Отсюда б. отдѣленъ отрядъ изъ 5 к-блей, 3 фрег. и 10 бриговъ, подъ нач. коммод. Китса, к-рый д. б. занять Б. Бельтъ и отрѣзать Зееландію отъ сообщенія съ материкомъ. 3 авг. Гамбье вошелъ въ Зундъ и сталъ на якорь у Гельсингера. Въ тотъ же день въ К. совершенно неожиданно на смѣну прежнему англ. посл-ку явился новый, сэръ Брукъ Тайлоръ, а къ принцу-регенту въ Киль б. отправленъ особый уполномоченный, Джексонъ. Только теперь у дат. прав-ства начали открываться глаза; но снести съ принцемъ-регентомъ оказалось невозможно т. к. англ-не предвар-но захватили одну изъ промежуток. станцій линіи оптич. тел-фа между Копенгагеномъ и Килемъ. Ген. Пейманъ, к-дантъ Копенгагена, приказалъ на всякій случай приступить къ подготовкѣ Трекронера и Кронборга, а 9 авг. кружн. путемъ пришло приказаніе и отъ принца-регента о сборѣ войскъ и подготовкѣ примор. б-рей, т. к. его тоже встревожило появленіе въ Зундѣ такой сильной англ. эс-дры. Скоро сомнѣніямъ его наступилъ конецъ. 8 авг., на слѣд. день по отправкѣ имъ распоряженій въ К., въ Киль явился Джексонъ и объявилъ принцу, что Англии достоверно извѣстно намѣреніе Наполеона принудить Данію къ союзу съ Франціей, что Англія этого допустить не м. и что въ обезпеченіе того, что это не случится, она требуетъ, чтобы Данія передала ей весь свой флотъ до заключенія мира съ Франціей и чтобы англ. войскамъ б. разрѣшено занять Зееландію. При этомъ условіи Англія беретъ на себя защиту Даніи отъ посягат-въ Наполеона, а въ случаѣ отказа она возьметъ дат. флотъ силой и тогда уже не возвратитъ его. Принцъ, конечно, отвергъ это предложеніе, но, желая выиграть время, заявилъ, что окончат. отвѣтъ дастъ въ Копенгагенѣ, посовѣтовавшись съ королемъ и мин-рами. Прибывъ въ столицу 11 авг., онъ отдалъ распоряженія о приготовленіи къ оборонѣ и въ тотъ же вечеръ тайно увезъ короля въ Кольдингъ (на материкъ), куда ему удалось удачно пробраться мимо англ. судовъ, крейсеровавшихъ въ Б. Бельтѣ. Джексонъ, к-раго, по приказанію принца, всячески задерживали въ пути, былъ въ Копенгагенѣ 13 авг. и, увидѣвъ, что городъ спѣшно готовится къ оборонѣ, отправился вмѣстѣ съ обоими англ. посл-ками въ Гельсингеръ къ Гамбье, чтобы уполномочить его начать воен. дѣйствія. Благодаря внезапн. появленія англ-нѣ, оборона Копенгагена б. те-

перъ гораздо слабѣе, чѣмъ въ 1801 г. Съ суши онъ защищался цитаделью Фредериксгавенъ (20 ор.) и отчасти б-реями Христіанусъ Сикстусъ (46 ор.). Со стороны моря былъ все тотъ же Трекронеръ, снабженный теперь земл. валами, а на мѣстѣ остатковъ форта Провестенъ еще въ 1802 г. б. полузащитены 3 стар. лин. к-бля (89 ор.). Кромѣ того, вооружены б. 2 блокшива (въ 60 и 22 ор.), 3 прама (по 20 ор.), 22 канон. лодки (6—8 ор.), 1 бригъ (18 ор.), 4 бомбарды и нѣск. мелк. судовъ разл. назначеній. Весь остал. флотъ былъ въ порту и не вооруженъ. Еще до прибытія къ Гамбѣ англ. посл-ковъ изъ К. боев. дѣйствія у Гельсингера начались. Въ ночь на 13 авг. стоявшій тамъ дат. фрег. *Fredricksvaern* сдѣлалъ попытку уйти, но б. взятъ на abordажъ погнавшимися за нимъ англ. судами. Съ прибытіемъ Джексона рѣшено б. немедленно начать воен. дѣйствія, и высадка б. назначена на 14 авг. въ Ведбекъ (на серединѣ разстоянія между Гельсингеромъ и Копенгагеномъ). Однако, против. вѣтеръ задержалъ эс-дру, и она подошла къ мѣсту высадки только къ веч. 15 авг. На слѣд. утро большая часть экспедиц. к-са б. высажена въ Ведбекъ безъ всяк. сопр-ленія. 18 авг. англ. кав-рія б. высажена въ Сковеговдѣ, всего въ 7 вер. къ с. отъ Копенгагена; флотилія дат. канон. лодокъ пыталась помѣшать этой высадкѣ, но б. отбита мелк. англ. судами съ помощью возведенной берег. б-реи. Черезъ 2 дня датчане съ помощью ф-ліи вновь атаковали англ.-нѣ, но опять б. отбиты. 21 авг. высадился въ Кьёгэ 9-тыс. отрядъ, прибывшій съ Рюгена; англ.-не обложили Копенгагенъ и приступили къ постройкѣ осад. б-рей. Г-зонъ К. состоялъ изъ 5 т. регуляр. войскъ, 2.500 ч. ландвера, 1.000 матр. и 5.500 город. жителей, въ числѣ к-рыхъ было 1.200 студентовъ. Командовалъ ими 72-лѣтн. ген. Пейманъ. Мор. обороной руководилъ коммодоръ Стеенъ Вилле. Датчане произвели нѣск. вылазокъ, изъ к-рыхъ нѣк-рыя б. поддержаны ф-ліей канон. лодокъ, но въ общемъ они успѣха не имѣли. Въ одной изъ нихъ б. ран. Пейманъ. Дат. ген. Кастенкюльдъ собралъ въ окрестяхъ Кьёгэ к-съ ополченцевъ въ 10 т. ч. и сдѣлалъ попытку деблокировать Копенгагенъ, но б. разбитъ Уэллелеемъ, выступившимъ ему навстрѣчу во главѣ 6-тыс. отряда. 1 снт. англ. осадн. б-реи б. готовы, и Пейману б. предложено сдать городъ, на что послѣдовалъ категорич. отказъ. 2 снт., въ 7<sup>1</sup>/<sub>2</sub> ч. у., началась бомбард-ка. Изъ ней пытались принять участіе и англ. бомбарды, но дат. канонер. лодки заставили ихъ отступить. Бомбард-ка продолжалась 24 ч., возобновлена въ 6 ч. в. 3 снт. и опять продолжалась всю ночь. Въ городѣ и въ порту начались пожары, но осажденные удачно справлялись съ ними. 4 снт. англ.-не усилили огонь и опять продолжали его больше сутокъ; послѣдствіемъ его были такія серьез. поврежденія и потери, что въ 5 ч. д. 5 снт. Пейманъ вынужденъ б. просить о перемиріи для выработки условій кап-ціи, к-рая и б. подписана утр. 7 снт. Датчане д. б. уступили англ.-мъ весь флотъ и всѣ его запасы. Англ.-мъ достались 18 лин. к-блей, 16 фрег., 10 бриг., 25 канон. лодокъ, 7 прамовъ и 2 бомбарды, к-рые они и увели 21 окт. въ Англію, уничтоживъ предвар-но 3 строившихся лин. к-бля. По уходѣ экс-ціи въ Англію, въ Балт. морѣ остался только небол. отрядъ адм. Китса, для блокады занятыхъ фр-зами Штральзунда и Рюгена, и нѣск. судовъ дат. флота, к-рыя избѣ-

жали захвата, благодаря тому, что оказались въ Норвегіи. Съ К. эксп-ціей совпалъ захватъ англ.-ми дат. о-ва Гельгоганда (см. это слово). Однако, война не кончилась, принцъ-регентъ не утвердилъ кап-ціи и предалъ Пеймана суду. Тогда (4 нбр.) Англія объявила Даніи войну, к-рая продолжалась до 14 янв. 1814 г.; по миру въ Килѣ, Данія уступила англ.-мъ Гельголандъ, а Швеція Норвегію, к-рой она владѣла 400 л. (*Журналъ де-ла-Травверъ*, Мор. войны временъ франц. респ-ки и имперіи, 1851; *Anderson, Naval wars in the Baltic*, 1910; *L. Clowes, The Royal Navy*, Vol. V, 1900; *Stenzel, Seekriegsgeschichte*, 1911).

\* **КОПЕНГАГЕНЪ (Kbenhavn)**, столица Даніи, кр-сть, воен. и важнѣйшій въ странѣ комм. портъ; въ 1908 г.—ок. 51<sup>1</sup>/<sub>2</sub> т. ж., т.-е. <sup>1</sup>/<sub>5</sub> всего населенія корол.-ва. Расположенъ на обоихъ берегахъ узкаго, но приглубаго пролива Ко-vefjordstrand (одинъ изъ рукавовъ Зунда), отдѣляющаго о. Амагеръ отъ Зееландіи и вмѣстѣ съ тѣмъ образующаго превосходную естеств. гавань, сѣв. часть к-рой отдѣлена подъ воен. портъ. По параллели К. Зундъ суживается о-вами Амагеръ и Сальтхольмъ; проходъ между послѣднимъ и швед. берегомъ доступенъ только для мелк. судовъ. Глав. же фарватеръ проходитъ между Амагеромъ и Сальтхольмомъ (Дрогденъ), при чемъ въ сѣв. своей части банкой Мидделгрудъ онъ раздѣляется на 2 (Голландскій и Королевскій фарв-ры); отъ Королев. фарв-ра отдѣляется рукавъ къ К-скимъ гаванямъ. Подходъ къ К. съ ю. вдоль зап. берега Амагера доступенъ лишь шлюпкамъ и паров. катерамъ. К. основанъ въ XII ст. еп. Роскильдскимъ и затѣмъ, благодаря своему чрезвычайн. удачн. положенію на торг. путяхъ въ Балт. море (до XIX ст. все торг. движеніе шло исключ-но черезъ Зундъ), сталъ такъ быстро расти и богатѣть, что въ 1443 г. Христофоръ III перенесъ туда свою резиденцію. К. вскорѣ сталъ стратегич. и экономич. ключомъ къ Балт. морю и сдѣлался ареной частыхъ и кровопролитн. столк-ній. Въ 1523—24 гг. его осаждалъ король Фридрихъ I; въ 1523—36 гг.—Христіанъ III; въ 1659—60 г. К. удачно оборонялся противъ обложившихъ его шведовъ (см. Датск.-шведск. войны); въ 1700 г. К. бомбардировали союзн. силы англ.-нѣ, шведовъ и голл.-цевъ; въ 1801 г. англ. эс-дра, подъ нач. в.-адм. Нельсона, атаковала стоявшій на рейдѣ датск. флотъ, принудивъ Данію выйти изъ «союза вооруж. нейтралитета»; въ 1807 г. К. сильно пострадалъ отъ бомбард-ки англ. эс-дрой. Теперь это цвѣтущій, благоустроенный, промышл. городъ, съ громадн. г-зономъ; свободная гавань; военное и мор. уч-ща; университетъ, основ. въ 1478 г., хирургич. академія, обсерваторія. Старая город. ограда на о-вѣ Зееландіи уничтожена, за исключ. цит-ли Фредриксгавенъ, сохранившейся въ полной неприкос-ности; фронты ограды, обращенные къ о-ву Амагеръ, сохранились до сихъ поръ; морск. арсеналь; 2 сух. и 4 плавуч. дока и 7 Мортон. эллинговъ. Нѣск. кораблестроит. верфей (наибольшая принадлежитъ Бурмейстеру и К<sup>о</sup>), машиностроит.-ные, чугунолит., сахарн. и винокур. заводы, ткацкія фабрики, оживленное судох-во (одному только датск. соединен. парох-ву принадлежитъ 115 пароходовъ вмѣстимостью 134.639 тн.). К. является единств. воен. портомъ Даніи и, въ сущ-ти, ея единств. кр-стью, долженствующей служить опорой во-

оруж. нейтр-та корол-ва и редюитомъ его арміи и флота. Соврем. укр-нія К. построены, гл. обр., въ періодъ съ 1886 по 1893 г. по проекту и подъ рук-ствомъ полк. Зоммерфельда и состоятъ изъ сухопутнаго и примор. фронтовъ. *Сухопутн. фронтъ* образуютъ: 1) т. наз. Запад. фронтъ; 2) 6 долговрем. фортовъ, въ разстояніи 2—3 клм. другъ отъ друга и въ  $11\frac{1}{2}$  клм. отъ центра города; 3) 8 долговрем. 6-рей за промежутками между фортами и на флангахъ оборонит. линіи; 4) двѣ башен. 6-рей, обороняющія плотины наводненія близъ гор. Клампенборга; 5) старин. цит-ль Фредриксгавенъ; 6) долговрем. ограда и 4 6-рей на о-вѣ Амагеръ. *Приморскій фронтъ* состоитъ изъ: 1) берегов. форта Констанція, 2) 4 мор. фортовъ-6-рей (въ томъ числѣ громад. фортъ Миддельгрудъ), защищающихъ доступъ въ гавань К. съ с.-в., и 3) такого же строящагося форта въ Дрогденъ, противъ г. Драгеръ, для защиты подхода къ К. съ ю. Предположена еще и частью начата постройка: 2 фортовъ впереди Запад. фронта, у дд. Валленбекъ и Глострупъ; 3 фортовъ у оз. Люнгише, у Клампенборга и у Утерслевскаго болота, 3 берегов. 6-рей на о-вѣ Амагеръ; мор. форта къ с. отъ о-ва Сальтхольмъ и 6-рей на этомъ островѣ. 1) Западный фронтъ, въ 10 клм. отъ гавани, представляетъ непрерыв. долговр. земл. ограду, длин.  $13\frac{1}{2}$  клм., расположенную въ низинѣ и упирающуюся лѣв. флангомъ въ море у Кьёгъ-бухты, а правымъ—въ Утерслевское болото, у с. Хузумъ. Ограда имѣетъ 23 фронта, частью полигональнаго, частью кремальер. начертанія съ вод. рвомъ, ок. 7 сж. шир. и ок. 10 фт. глубины, съ бетон. капонирами и полукап-рами (частью броневыми); уровень воды во рву поддерживается особ. насосн. станціями; валъ имѣетъ команд-ніе отъ 14 до 21 фт.: толщ. брустверовъ 4—7 сж.; позади ограды проведено шоссе; мѣс-ть передъ частью ограды, между дер. Эгби и Херлефъ, наводняется помощью шлюзовъ на р. Хереструпъ. Въ оградѣ въ разн. мѣстахъ врѣзаны 10 6-рей, на 4 пушки каждая, съ бетон. погребями, траверсами и казармами, имѣется нѣск. воротъ, прикрытыхъ лонетами; гласисъ приспособленъ къ руж. оборонѣ. 2) Изъ числа сухоп. фортовъ, пять (Гладсаксе, Христіанслостъ, Люнги, Гардерхой и Христіансхольмъ) расположены на командующихъ высотахъ въ 10 клм. къ с.-з. отъ центра гавани, на простр-вѣ отъ с. Хузумъ до бер. моря у Клампенборга; устр-во ихъ всѣхъ почти одинаково: это большіе форты значит-наго команд-нія, 3-уг. начертанія, съ сух. рвами (кромѣ Христіансхольма — водян. ровъ), съ бетон. горжев. казармами, съ бетон. капонирами и кофрами; на фронтахъ въ бетон. массивахъ помѣщено по 5—8 брон. скрывающихся куполовъ съ 57 и 75-мм. и 12 и 15-см. пуш. и гауб. и бронев. наблюдат. посты; эскарпы фортовъ, а также к.-эскарпы горжев. рвовъ—земляные, съ желѣз. оборонит. рѣшеткой у подошвы; к.-эскарпы напольныхъ фасовъ—бетонные; форты освѣщаются электрич-вомъ и имѣютъ электрич. прожектора и дальномѣры, удаленные къ подножію гласиса. 6-й фортъ, Фортуненъ, выдвинутъ впереди общей оборонит. линіи клм. на 2; онъ запираетъ перешеекъ между моремъ и оз. Люнгише; это большой башен. фортъ, самый современный по времени постройки, съ больш. обстрѣломъ, горжев. бетон. казармой, сух. рвомъ и гласисомъ, приспособленнымъ къ руж. оборонѣ. Всѣ форты

связаны между собою и съ городомъ воздуш. телеграф. линіями; у ф. Люнги—станція безпровод. тел-фа. Бронев. купола на фортахъ зав. Сенъ-Шамонъ и Магдебургъ. Промежуточныхъ между фортами построекъ не имѣется и нѣтъ вдоль фортовъ колецъ. шоссе. 3) Долговрем. бетон. 6-рей Аведере и Хвидере, на 4 бер. пушки средн. клб., и каждая служитъ для борьбы съ мелк. судами флота, могущими анилировать фланги сухопут. позиціи. 6-рей Тингхой и Вангеде—одинаковаго устр-ва; каждая представляетъ изъ себя централ. массивъ съ 2 брон. куполами, съ пулеметами противъ штурма; слѣва къ этому массиву примыкаетъ открытая земл. 6-рея на 6 и справа такая же 6-рея на 3 ор. съ бетон. брустверомъ. 6-рей Будинге, Гентефте, Бернсдорфъ и 2 6-рей на флангахъ форта Христіансхольмъ—открытыя земл. 6-рей для осад. пушекъ на колесн. лафетахъ, вооружены каждая 4—6 ор., тяжелыми и легкими: всѣ 6-рей находятся въ  $2—2\frac{1}{2}$  клм. позади форт. линіи, за промежутками между фортами, кромѣ двухъ береговыхъ. 5) 2 башен. 6-рей для обороны плотинъ со шлюзами впереди форт. Гардерхой и Христіансхольмъ врѣзаны въ лѣсистые холмы и состоятъ каждая изъ 2 башенъ Шумана съ 57-мм. ор., съ бетон. погребями позади. 6) Цит-ль Фредриксгавенъ въ предѣлахъ самого города—старин. укр-ніе, съ водян. рвами, теперь не имѣющее никакого боев. значенія. 7) Долговр. ограда на о-вѣ Амагеръ—совершенно устарѣвшая, съ вод. рвами; 4 землян. 6-рей на этомъ же о-вѣ вооружены устарѣвшими пушками. Фортъ Констанція, къ с. отъ К., поддерживаетъ съ з. фортъ Миддельгрудъ, имѣетъ водян. рвы и вооруженъ 2 пуш. въ 11 дм., двумя 57-мм. и нѣск. мортирами. Мор. форты-6-рей Превестенъ, Меллемфортъ и Трекронеръ находятся вблизи выхода изъ гавани, у самаго города. Это гранитно-землян. 6-рей, съ еще не устарѣвшей арт-ріей, съ казармами, казематир. траверсами и электрич. прожекторами. Входъ въ гавань защищается камен. волноломами, к-рые тянутся отъ 6-рей Трекронеръ къ городу и о-ву Амагеръ. Бетонный фортъ Миддельгрудъ построенъ на больш. песч. банкѣ (у сѣв. входа въ Дрогденъ), въ 4—5 клм. къ с.-в. отъ входа въ К-скую гавань. вмѣстѣ съ ф. Констанціей (Шарлоттендундъ) Миддельгрудъ запираетъ входъ въ Голланд. фарв-ръ, к-рый представляетъ лучшую позицію для бомбард-ки съ моря города и укр-ній на Амагеръ; онъ имѣетъ вокругъ себя волноломъ и небол. гавань въ горжѣ для миноносокъ и подвод. лодокъ; по серединѣ форта маякъ. Фортъ 2-вальный, съ соврем. длин. мор. пушками разныхъ калибровъ, частью подъ полукуполами; въ горжѣ громад. облицованная гранитомъ 2-этаж. казарма. Обширн. и низмен. о-въ Сальтхольмъ, къ ю.-в. отъ города, на самой серединѣ Ерезунда, б. предположено укрѣпить въ 1905 г. для защиты датск. нейтр-та во время рус.-яп. войны; б. построены землян. 6-рей, но не вооружены, а затѣмъ къ с., вблизи о-ва, начатъ постройкой мор. фортъ. Г-зонъ кр-сти К. опредѣляется въ 35 т. ч. (въ томъ числѣ 18 р. берегов. арт-ріи и 12 р. саперъ); на вооруженіи состоитъ 700 ор.

**КОПОРСКІЙ, 4-й пѣх., полкъ**, сформированъ 16 мая 1803 г., въ составѣ 3 6-новъ, изъ ротъ, выдѣленныхъ по одной отъ Спб., Таврич., Екатеринослав. гренад., Черниговск., Тобольск.,

Сѣвск., Днѣпровск., Ревельск., Псковск., Тульск. и Софійск. мушк. пп., подъ названіемъ К. мушк. п. 22 окт. 1806 г. Копорцы назначенные, въ составъ к-са Беннигсена, перешли гр-цу и 14 дкб. 1806 г., въ сраж. при Пулгускѣ, получили боев. крещеніе. При отступленіи нашей арміи къ Прейсишъ-Эйлау п. занялъ позицію у Гейльсберга и выдержалъ 25 янв. упорн. бой съ передов. частями к-са Сульта. 27 янв. 1807 г., въ сраж. при Прейсишъ-Эйлау Копорцы стрелит-но атаковали 2 колонны, вышедшія во флангъ 3-ей д-зии, и, опрокинувъ непр-ля штыками, потеряли 18 оф-ровъ и 416 н. ч. Затѣмъ п. доблестно участвовалъ въ сраж-хъ при Гейльсбергѣ и Фридландѣ, потерявъ еще 14 оф-ровъ и 479 н. ч. Во время Шведск. войны 1808—09 гг. 2 б-на К. п. участвовали въ неудач. экспедиціи ген. Бодиско на о-въ Готландъ, закончившейся кап-ціей рус. отряда. За оставленіе Готланда безъ боя и за подписаніе кап-ціи шефъ полка и 2 батал. ком-ра б. отставлены по суду отъ службы. 22 фвр. 1811 г. п. названъ пѣх-мъ. Въ Отеч. войну 1 и 3-й б-ны б. назначены въ составъ 1-ой Запад. арміи и, находясь въ 3-ей пѣх. д-зии, геройски участвовали 14 іюля въ сраж-хъ при Витебскѣ, Смоленскѣ и Лубинѣ. Въ сраж. при Бородинѣ К. п., высланный на подкр-ніе центра, выбилъ фр-зовъ изъ д. Семеновской и потерялъ 14 оф-ровъ и 463 н. ч. Затѣмъ 1 и 3-й б-ны п. участвовали въ сраж-хъ при Тарутинѣ, Малоярославцѣ и Вязьмѣ, а 2-й б-нъ Копорцевъ составлялъ гарнизонъ Риги и участвовалъ съ сраж. при Экау. 13 апр. 1813 г. за мужество и храбрость, оказанныя въ Отеч. войну, полку пожалованъ «походъ за воен. отличіе». Въ кампанію 1813 г. Копорцы участвовали въ сраж-хъ при Люценѣ и Бауценѣ и находились при блокадѣ и осадѣ Данцига. 11 іюня 1828 г. 1 и 2-й б-ны выступили въ походъ противъ турокъ и, перейдя Дунай у Калараша, участвовали въ осадѣ Силистріи. Въ слѣд. году Копорцы снова б. назначены въ число войскъ, осаждавшихъ Силистрію, и затѣмъ участвовали 30 мая 1829 г. въ сраж. при Кулевчѣ, за отличіе въ к-ромъ имъ б. пожалованы 6 апр. 1830 г. Георг. знамена съ надп.: «За отличіе при Кулевчѣ 30 мая 1829 г.». Съ началомъ польск. мятежа 1831 г. п. б. назн. въ Литву и, раздѣленный по отрядамъ, участвовалъ во мног. стычкахъ съ повстанцами, особенно отличившись 26 іюня при оборонѣ м. Шавли. 28 янв. 1833 г., при перестроеніи всей пѣхоты, къ полку б. присоединенъ 2-й егер. п., и онъ б. наименованъ К. егер. и приведенъ въ составъ 4 дѣйств. б-новъ. (2-й егер. п. б. сформированъ 17 мая 1797 г. подъ названіемъ 3-го егерскаго и въ 1801 г. получилъ наименованіе 2-го. Въ 1833 г. 2-й егер. п. передалъ Копорцамъ свои отличія: 2 серебрян. трубы съ надп.: «За храбрость противъ фр-зовъ при Краонѣ и Лаонѣ» и 2 серебрян. трубы съ надп.: «За вступленіе егерскаго п. 24 нбр. 1813 г. въ Амстердамъ», пожалованныя 15 нбр. 1815 г. пр. Оранскимъ). 14 авг. 1852 г. пр. Альбертъ Саксонскій (см. это) б. назн. шефомъ К. п., и п. названъ егерскимъ его кор. выс. пр. Альберта Саксонскаго п. Во время Вост. войны, въ 1854 г., при полку б. сформированы изъ безсрочно-отпускныхъ 5 и 6-й рез. и 7 и 8-й запас. б-ны. 17 апр. 1856 г., послѣ уничтоженія егер. пп., п. б. наименованъ пѣх-мъ его кор. выс. пр. Альберта Саксонскаго. Въ этомъ же году запас. и резерв. б-ны б. уничтожены, а въ

4 дѣйств. б-нахъ сформированы стрѣлк. роты. 19 мрт. 1857 г. къ названію полка снова добавлено названіе К. 6 апр. 1863 г. изъ 4-го б-на и безср.-отпускныхъ б. сформированъ К. рез. п., названный 13 авг. 1863 г. Омскимъ пѣх. п. Омскій п. получилъ старшинство 2-го егер. п., и Копорцы передали ему 4 сер. трубы, принадлежавшія 2-му егер. п. Въ 1863 г. Копорцы б. двинуты въ Ковенскую губ. и участвовали въ усмирении польск. мятежа. 25 мрт. 1864 г. къ наим-нію п. присоединенъ № 4. 18 окт. 1873 г., по случаю вступленія пр. Альберта на престолъ Саксоніи, п. названъ 4-мъ пѣх. К. его вел. кор. Саксонскаго. Въ 1877 г., переправившись черезъ Дунай, Копорцы вошли въ составъ Русскаго отряда и участвовали 24 авг. въ сраж. при Аблаві. Во время атаки турокъ Копорцы поддержали пп. 33-ей пѣх. д-зии и, перейдя въ стрелит. к.-атаку, опрокинули непр-ля. Затѣмъ п. участвовалъ 2 снт. въ усилен. рек-цировкѣ тур. позиціи у д. Синанскіой, въ общемъ наступленіи отряда Цесаревича и преслѣд-ніи тур. арміи отъ р. Кара-Ломъ къ Шумлѣ. За отличія, оказанныя полкомъ въ эту войну, 1 и 2-й б-ны б. награждены 17 апр. 1878 г. знаками на голов. уборы съ надп.: «За отличіе въ тур. войну 1877 и 1878 гг.», а 3-му б-ну дано нов. Георг. знамя съ такою же надписью. Въ 1879 г. изъ 3 стрѣлк. ротъ и вновь образованной 16-ой роты сформированъ 4-й б-нъ. 6 іюня 1902 г. скончался шефъ полка кор. Альбертъ, и полку повелѣно 16 іюня именоваться 4-мъ пѣх. К. п. 16 мая 1903 г. п. праздновалъ столѣт. юбилей и получилъ новое Георг. знамя съ надписями: «За отличіе при Кулевчѣ 30 мая 1829 г. и въ тур. войну 1877 и 1878 гг.» и «1803—1903», съ Александр. юбил. лентою. Въ 1905 г., во время рус.-японск. войны, п. б. мобилизованъ и двинутъ на Дал. Востокъ, но прибылъ туда уже по заключеніи мира. (Мартыновъ, Исторія 4-го пѣх. К. п., 1803—1903 гг.; Хроника 4-го пѣх. К. Е. К. В. насл. пр. Саксонскаго полка, «Тверскія Губернскія Вѣдомости» 1867 г., № 11).

**КОПОРЬЕ**, мѣст. Спб. губерніи, въ 80 вер. западнѣе Спб., на пути къ Нарвѣ. Въ началѣ XII ст. нѣмцы, намѣреваясь стать твердою ногою въ Новгород. волости, построили въ К. кр-сть. Въ 1241 г. Александръ Невскій, пріѣхавшій въ Новгородъ, пошелъ на нѣмцевъ къ К., взялъ кр-сть, а нѣм. г-зонъ привелъ въ Новгородъ. Въ 1279 г. кн. Дмитрій Александровичъ Переяславскій, съ согласія новгородцевъ, поставилъ для себя въ К. деревян. кр-сть. Въ 1280 г. онъ поѣхалъ туда вторично съ посадникомъ Михаиломъ и съ лучш. гражданами и заложилъ въ К. камен. кр-сть. Въ 1281 г. между вел. кн. Димитріемъ и Новгородцами произошла ссора изъ-за К., на к-рое Димитрій хотѣлъ смотрѣть какъ на собственность, что не нравилось новгородцамъ. Новгородскіе полки подошли къ К. и осадили кр-сть; дружина великокняжеская не м. держаться и, получивъ безпрепятственный выходъ, оставила кр-сть, которую новгородцы срыли. Въ 1581 г. К. б. взято шведами, подъ нач. Делагарди, но въ 1617 г. К., по Столбовскому договору, въ числѣ другихъ городовъ, осталось за шведами. Окончательно К. перешло къ Россіи въ царствованіе Петра I, въ маѣ 1703 г., когда Шереметевъ послѣ бомбардировки овладѣлъ имъ 28 мая.

**КОПЬ-ДАГЪ**, переваль къ ю. отъ Трапезондъ-Эрзерумскаго шоссе, въ 50 вер. къ з. отъ Эрзерума. Въ рус.-тур. войну 1877—78 гг., въ концѣ дкб. 1877 г., изъ Засаганлугскаго отряда б. выдѣлена колонна г.-м. Лорисъ-Меликова (8 сот. казаковъ, 2 сот. Дагестан. к.-иррегуляр. п., 2 к.-горн. ор.) съ цѣлью очищенія отъ тур. отрядовъ и партій мѣс-ти въ тылу нашего отряда, дѣйствовавшего подъ Эрзерумомъ, по напр-нію Трапезонд. шоссе. 26 дкб. колонна ночевала въ 15 вер. отъ Илиджи въ напр-ніи на Байбуртъ. На 27-е предполагалось проникнуть возможно дальѣ вглубь страны и, избѣгая серьез. боя, отѣснить тур. кав-рію, отступившую отъ Илиджи. Въ 40 вер. отъ Илиджи, по дорогѣ къ Байбурту, наши сотни, встрѣтивъ до 1½ т. тур. кав-ріи Эдхемъ и Али-пашей, налетѣли на турокъ и, не давъ имъ опомниться, гнали ихъ на протяженіи 40 вер. до перевала К. 29 дкб. колонна Лорисъ-Меликова возвратилась въ Илиджу. Результатомъ этого молодецк. кавал. дѣла было подчиненіе нашей власти селеній по обѣимъ сторонамъ трапезонд. шоссе до перевала К. Наши трофеи: знамя, 2 оф. и 102 н. чина, 57 магазин. ружей, 120 Пибоди, 55 сабель, множ-во патроновъ, разн. рода войск. имущ-во, привезенное болѣе чѣмъ на 100 арбахъ, свыше 1 т. пд. пшеницы. По показаніямъ плѣнныхъ, вмѣстѣ съ пашами бѣжалъ и англ. ген. Кемпбель. (Журналъ дѣйствій Засаганлугск. отряда на кавказско-тур. гр-цѣ съ 1 дкб. 1877 по 1 янв. 1878 г.; Матеріалы для описанія рус.-тур. войны на Кавказско-Малоазіатскомъ театрѣ, 1910).

**КОПЫСЬ**, гор. на лѣв. бер. Днѣпра, между Оршею и Могилевомъ, въ к-ромъ 9 нбр. 1812 г. партиз. отряды Давыдова и Сеславина произвели нападеніе на франц. отрядъ, прикрывавшій значит. обозы. Послѣ короткаго, но жарк. дѣла непр-ль оставилъ весь обозъ и 285 ч. плѣн. (*Богдановичъ*, Ист. Отеч. войны 1812 г., т. III, Спб., 1860).

**\*КОПЫТОВЪ, Николай Васильевичъ**, г.-ад., в.-адм. и госуд. дѣятель; род. въ 1833 г., образованіе получилъ въ мор. ротѣ Александр. к-са и Мор. к-сѣ. Въ 1852 г. произв. въ мчманы, съ оставленіемъ въ офицер. классѣ. По

окончаніи класса, въ 1854—55 гг. на к-бляхъ *Императрица Александра* и *Константинъ* принималъ участіе въ защитѣ Кронштадта отъ нападенія англо-франц. флота. Въ 1857 г. на корв. *Новикъ*, въ отр. кап. 1 р. Кузнецова, ушелъ въ Тихій ок. и плавалъ тамъ до 1863 г. (въ 1861—63 гг. командовалъ корв. *Гридень*). Въ мрт. 1863 г., вслѣдствіе рѣзкаго расхожденія съ нач-вомъ по поводу предложенной ему службы на р. Амурѣ, уволенъ отъ службы съ чин. кап. 2 р. Разразившееся въ этомъ году польское возстаніе и сложившееся въ связи съ нимъ враждебн. отношеніе къ Россіи нѣк-рыхъ европ. державъ побудили К. заняться вопросомъ объ исполз-ніи войны между штатами Сѣв. Америки для мор. демонстраціи противъ Англии. Войдя по этому вопросу въ сношенія съ изв. моск. публицистомъ Катковымъ, К. встрѣтилъ сочувствіе и упр-щаго мин-ствомъ адм. Краббе, съ своей стороны работавшаго надъ осуществленіемъ той же идеи, и черезъ 4 мѣс. б. снова принятъ на службу и назн. ком-ромъ фр. *Пересвѣтъ*. На этомъ фр-тѣ въ 1863—64 гг. К. участвовалъ въ Америк. эксп-ціи (см. это), а въ 1865—66 гг., командуя тѣмъ же фр-томъ, плавалъ въ Средизем. морѣ. Послѣ этого онъ командовалъ брон. б-реями *Первенецъ* и *Адм. Спиридовъ* (1872—76), состоялъ морск. агентомъ въ Лондонѣ (1876—82) и кап-номъ надъ Спб. портомъ. Въ 1882 г. произв. въ к.-адм. и до 1884 г. плавалъ въ тихоокеан. водахъ. Съ 1884 по 1888 г. К. командовалъ сперва 2-мъ шхерн. отрядомъ, потомъ эскадрой соедин. отрядовъ Балт. моря. Въ 1888 г. произв. въ в.-адм., съ назначеніемъ старш. флагманомъ Балт. флота и въ 1889—90 гг. командовалъ практич. эс-дрой. Въ 1891 г. назн. главн. ком-ромъ флота и портовъ Чернаго и Касп. морей и воен. губ-ромъ Николаева, въ 1898 г.—членомъ адмир-ствъ-совѣта и г.-ад. Скончался 9 фвр. 1901 г. Уже съ ран. лѣтъ К., при ясномъ и просвѣщен. умѣ, выказалъ выдающіяся способности, рѣшит-ный и прямолин. характеръ. Расцвѣтъ его творч. силъ совпалъ съ корен. переломомъ въ мор. дѣлѣ—торж-вомъ паров. двигателя и началомъ броненос. судостроенія; но К. такъ же смѣло пошелъ впередъ въ области новыхъ тогда идей (его проекты судовъ съ брон.

поясомъ и пр.), какъ въ доброе старое время командовалъ парус. судами. Каждый вопросъ, съ к-рымъ К. соприкасался при своемъ служеніи на высш. должностяхъ, онъ охватывалъ не узко вѣдомственнымъ, а широкимъ госуд. взглядомъ. Это его цѣнное качество б. использовано привлеченіемъ К. къ работамъ по ряду вопросовъ общегосуд. значенія (напр., учрежденіе Добровольн. флота, сооруженіе Вел. Сибир. пути и пр.). Служба К. въ Балт. флотѣ особенно отмѣчена работами по выясненію стратег. значенія Моонзунда, а его команд-ніе Черномор. флотомъ и портами въ новой исторіи это-

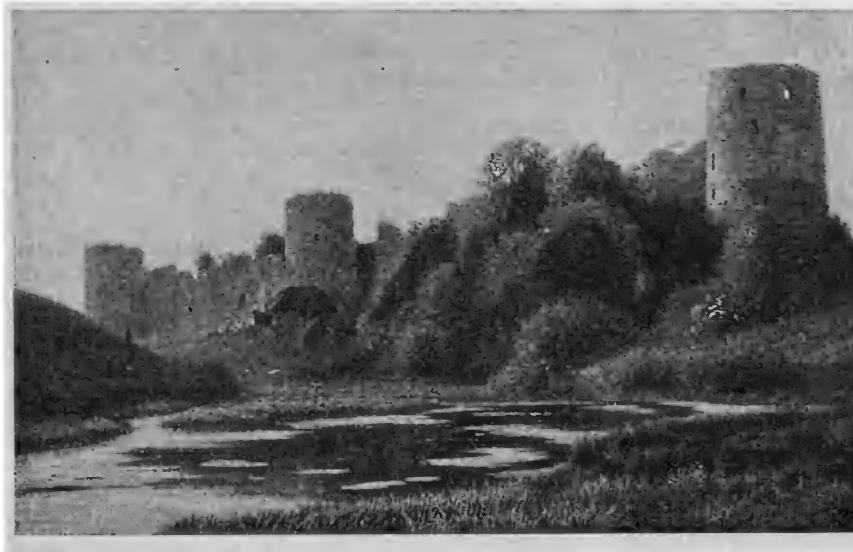

Крѣпость Копорье лѣтомъ. Съ карт. Г. Кондратенко.



го флота, послѣ возсозданія его въ 80-хъ гг., является знаменат-нымъ періодомъ. За свое пребываніе на этомъ посту К., переведшій флотъ и упр-ніе флотомъ изъ Николаева въ Севастополь, сумѣлъ придать Черномор. флоту достаточно грозн. боевое значеніе, что по тѣмъ временамъ серьезно учитывалось не только Турціей, но и Англійей. По планамъ, разработаннымъ К., Черномор. флотъ былъ въ готовности въ случаѣ нужды выступить противъ непр-ля по разн. стратег. заданиямъ, включая и Босфорское, и это, при обостренныхъ отношеніяхъ съ Портой (вопросы армянскій и др.), придавало голосу рус. посла въ Константинополѣ особенно внутр. вѣсь. По своимъ взглядамъ на наиб. выгодный для Россіи характеръ мор. войны К. б. убѣжден. сторонникомъ войны крейсеровской и особенно вѣрилъ въ примѣнимость этого средства противъ Англии. Въ Англии, м. проч., К. видѣлъ глав. и пост. врага Россіи и относился къ ней такъ же враждебно, какъ Скобелевъ къ Германіи. Въ нѣск. своихъ печатн. трудахъ («Петербургъ—Владивостокъ», «Бѣдны-ли мы?», «Учетный процентъ Госуд. банка», «Мысли объ упроченіи европ. мира» и пр.) К. касается вопросовъ міров. политики, мор. международнаго права, денежнаго хозяйства страны и пр. Его же перу принадлежитъ рядъ спец. статей въ «Мор. Сб.». Послѣднимъ отвѣтственнымъ дѣломъ К., уже по званію г.-ад., была его дипломатическая, въ качествѣ чрезвычайч. посла, миссія къ султану Абдуль-Гамиду.

**КОПЬЕ**, холод. колющее оружіе, извѣстное съ древнѣйш. временъ и составлявшее, до введенія огнестр. оружія, глав. вооруженіе пѣхоты. К. состояло изъ желѣз. или стального, обычно плоскаго и остраго, наконечника (копья) и длин. кругл. древка. К. у древн. грековъ было дл. отъ 8 до 10 фт., у македонянъ же («саржень») длина его достигала 16 фт., для того, чтобы К. задн. рядовъ выступали за передніе ряды. При нападеніи К. держали двумя руками горизонт., а при оборонѣ упирали концомъ древка въ землю въ наклон. положеніи такъ, чтобы острие К. приходилось на высотѣ глазъ человѣка или груди лошади. Въ Европѣ въ сред. вѣка К. было во всеобщ. употребленіи: въ Швейцаріи длина его была ок. 10 фт., въ Италіи въ XVI в. доходила до 17—18 фт., а позже б. укорочена до 14—15 фт. Ок. серед. XVII ст. уже только  $\frac{1}{3}$  пѣхоты б. вооружена К., а въ XVIII ст. пѣхотѣ совершенно вытѣсняеть К. у пѣхоты. У насъ К. дѣлалось изъ желѣза или булатной стали, плоское, 3 или 4-гранное; острие К. называлось перомъ, а трубка, к-рой оно насаживалось на древко или радовище, тулеей. Древко имѣло на концѣ мѣдн. или желѣз. оковку, называемую подтокомъ; въ соединеніи пера и тулеи дѣлалось шарообраз. утолщеніе (яблоко). Для украшенія перо, яблоко и тулея покрывались золотомъ, подъ тулеей прикрѣплялась бахрама, а древко обвивалось галуномъ (см. Древне-русское вооруженіе). Въ наст. время видоизмѣненіе К.—пика (см. это слово).

**КОРАБЕЛЬНАЯ АРХИТЕКТУРА.** См. **Кораблестроеніе.**

**КОРАБЕЛЬНАЯ ГИГИЕНА**, изучаетъ причины, нарушающія нормальную физиологическую жизнь человѣка на кораблѣ, и изыски-

ваетъ средства къ устраненію или ослабленію ихъ. Какъ и общая гигиена, она могла развиться лишь при условіи высокаго состоянія точныхъ наукъ; прогрессъ ея стоитъ въ связи съ успѣхомъ бактериологіи, физиологіи и кораблестроит. техники. Специализація и сложность К. гигиены дѣлають ея изученіе затруднительнымъ и излишнимъ для лицъ, неприкосновенныхъ къ судоходству; поэтому обособленіе К. гигиены въ отдѣл. науку является необходимымъ. Въ современной К. гигиенѣ намѣчаются 3 основ. отдѣла: гигиена рѣчн. судоходства, гигиена торг. мореплаванія и гигиена в.-морская. У насъ ни въ одномъ высш. учебн. заведеніи К. гигиена не преподается, какъ отдѣл. предметъ; даже отъ врачей, поступающихъ въ воен. флотъ, не требуется знанія К. гигиены, и въ теченіе службы мор. врачи систематически не обучаются ей, а м. ознакомиться съ предметомъ только по книгамъ или преемственно и случайно отъ старш. по службѣ врачей. Первые сочиненія по К. гигиенѣ въ англ. и франц. лит-рахъ относятся къ пол. XVIII ст. Въ 1757 г. въ Англии вышло рук-ство *I. Lindla*, «On the Health of Seamen», въ 1764 г. во Франціи *L. Roupppe*, «De morbis navigantium». Первымъ рус. сочиненіемъ былъ трудъ мор. врача *Андрея Бахерахта*, «Способъ къ сохраненію здравія мор. служителей и особливо въ Росс. флотѣ находящихся, предлагаемый флота докторомъ Андреемъ Бахерахтомъ», состоящій изъ 5 «отдѣленій»: «о средствахъ, сохраняющихъ здравіе корабельн. служителей, самими опытами доказанныхъ»; «отдѣленіе, касающееся до корабля»; «корабельная пища и питье»; «о призрачн. надъ больными и обо отвращеніи заразы, сколько сіе отъ корабел. предводителей зависѣть можетъ»; «о предупредительныхъ средствахъ для сохраненія здравія корабел. служителей, когда корабль въ портъ войдетъ, или на рейдѣ на якорь станеть и служителей на берегъ спускаеть». Трудъ Бахерахта написанъ въ 1780 г., одновременно съ перв. лучш. сочиненіями по этому предмету въ загранич. лит-рѣ, въ эпоху Екатерины Вел., когда санитар. часть въ рус. флотѣ въ отношеніи науч. знаній не уступала флотамъ друг. гос-тв. Вскорѣ затѣмъ б. переведены на рус. яз. англ. сочиненія Линда и Блена, а въ 1820 г. вышелъ нов. рус. трудъ, гл. обр., компилятивный: «Опытъ мор. воен. гигиены, штата Кронштадтской Госпитали Штабъ-Лѣкаря *Петра Вышневецкаго*». Въ 1860 г. б. переведена на рус. яз. мор. гигиена франц. врача *Фонсогрива*, к-рая и служила рук-ствомъ вплоть до 1907 г., когда вышелъ обшир. оригинал. трудъ «Морская гигиена» *д-ра мед. К. С. Моркотуна* (858 стр.). Въ 1910 г. вышла «Гигиена рѣчн. судоходства» *д-ра А. Ф. Никитина*. Можно найти еще рядъ статей по отдѣл. вопросамъ К. гигиены въ поврем. изданіяхъ. Съ развитіемъ мореплаванія послѣ изобрѣтенія компаса и открытія Америки самыми губит-ными для мореплавателей являлись эпидеміи скорбута (цинги) и тифа. Скорбутъ особенно свирѣпствовалъ на судахъ англ. флота. Сэръ Хокинсъ (1593 г.) говоритъ, что за 20 л. его мор. службы онъ м. насчитать болѣе 10 т. матросовъ, погибшихъ отъ цынги. Путешествіе адм. Ансона въ 1740—44 гг. (см. Ансонъ) сопровождалось потерей  $\frac{4}{5}$  экипажа отъ скорбута. Скорбутъ считался неизлѣжим. спутникомъ дальн. плаванія; поэтому огромн., неожидан. контрастомъ явилось въ 1772—75 гг. 3-лѣт. кругосвѣт. плаваніе Кука, въ к-ромъ за

все время не было совсѣмъ цынги и ум. всего 1 матросъ. Такой исключит. резул-тъ объясняется особой заботл-стью Кука о снабженіи матросовъ свѣжей провизіей, растит. пищей, и примѣненіемъ лимон. сока. Эпидеміи цынги стали ослабѣвать у англ-нѣ только послѣ 1795 г., когда, благодаря настойчив. усиліямъ выдающагося врача англ. флота сэра Жильберта Блена (Gilbert Blane), адмир-ство издало распоряженіе объ употребленіи лимон. сока. Тифъ особенно поражалъ суда франц. флота до XVII ст. Въ 1745 г. на эс-дрѣ гр. Рокфейль въ продолженіе нѣск. мѣсяцевъ крейсерства въ Ламаншѣ выбыло ок. 200 больныхъ тифомъ, и самъ графъ погибъ отъ этой болѣзни. Тифъ иногда сочетался со скорбутомъ. Въ 1746 г. въ эс-дрѣ кн. д'Анвилъ за 3-мѣс. переходъ въ С. Америку заболѣло  $\frac{2}{3}$  экипажа. По приходѣ въ Америку больные б. высажены на берегъ въ особый лагерь, но мѣсто б. выбрано неудачи болѣзни распространялись, князь самъ палъ жертвой ихъ, а его замѣститель съ отчаянія лишилъ себя жизни. Когда покинули это злополуч. мѣсто, больные б. размѣщены для отпр-нія на родину на особ. суда, превращенныя въ госп-ли. Самъ гл. врачъ эс-дры, Шардоль-де-Курсель, тяжело больной, б. отправленъ на родину на неболш. торгов. суднѣ, на к-ромъ въ пути ум. 221 (изъ 261) больн.; оставшіеся въ живыхъ б. отправлены въ госп-ль въ Рошфоръ, но изъ нихъ выздоровѣли только 2—3 ч., въ числѣ послѣднихъ и докторъ Шардоль-де-Курсель, описавшій это ужасное путешествіе. Повал. болѣзни препятствовали, т. обр., совершенно мор. экспедицій и уносили больше жертвъ, чѣмъ самыя кровопролит. сраженія. Важное значеніе санитар. благосостоянія судовъ, даже съ чисто стратегич. точки зрѣнія, постепенно стало признаваться флотоводцами. Когда рус. флотъ при Екатеринѣ II представлялся уже довольно значит-нымъ и совершалъ далекія плаванія, на немъ также были многочисл. заболѣванія и болш. смертность отъ цынги и тифа. На эс-дрѣ адм. Спиридова на небол. переходѣ до Копенгагена ум. 54 ч., а больныхъ было ок. 300; въ дальнѣйш. плаваніи до Англій число больныхъ возрасло до 700, а на переходѣ изъ Англій въ Лиссабонъ на одномъ изъ к-блей число ихъ достигло 200. Особенно же губит-ной для нашего флота являлась цынга. Въ 1812 г. на одномъ изъ к-блей эс-дры адм. Кроуна, зимовавшемъ въ Фридрихсверде, было 90 ум., 225 больн. Цынга и у насъ считалась неизбѣж. болѣзью дальн. плаваній и, когда въ 20-хъ гг. прошл. стол. 2 судна, построенныя въ Архангельскѣ, пришли въ Кронштадтъ (переходъ въ 2 мѣс.), не потерявъ ни одного человѣка умершимъ и имѣя только 9 легко больныхъ, нач-къ отряда, кап. 1 р. Кандлеръ, б. награжденъ орд., а адмир-ствъ-коллегія высказала, что флотъ отъ начала своего сущ-нія не помнитъ такого благополуч. перехода. Однако, и въ кругосвѣт. экс-ции уже Крузенштернъ доказалъ, что можно совершать оч. далекія кампаніи, не боясь цынги, если заботиться о снабженіи команды хорошою пищею, достаточной одеждою, не переутомлять ея и держать въ условіяхъ чистоты и опрятности. Причиной печал. санитар. состоянія нашего флота въ тѣ времена являлись нечистота на судахъ, испорч. воздухъ, не соотв-щая одежда и, главное, испорченная вода и дурн. провизія, к-рая хранилась въ рогожн. куляхъ, загнивая

въ сыр. трюмахъ. Солонина укупоривалась въ больш. бочки, к-рыя оставались открытыми продолжит. время, и содержимое быстро загнивало. Благодаря продолжит-сти перехода подъ парусами, трудно б. достать свѣж. провизію, особенно въ воен. время, у непріят. береговъ. Запасъ испорч. солонины и трески, к-рую ѣли матросы въ постные дни, заражалъ воздухъ въ судов. помѣщеніяхъ. Прѣсн. вода хранилась въ дерев. бочкахъ, скоро портилась и издавала запахъ сѣрнист. водорода. Въ то время матросы получали сух. провизію и масло на руки на цѣлую недѣлю и хранили ее въ своихъ сундукахъ или койкахъ; койки не провѣтривались; оф-ры также не имѣли общ. стола въ каютъ-кампаніи, каждому готовилъ отдѣльно своей вѣстовой. Въ кач-вѣ балласта на суда брали камень или песокъ, къ к-рому легко примѣшивался всякій соръ. На судахъ разводились крысы и насѣкомыя. Скопляющаяся въ нижней части трюма вода легко подвергалась гніенію и издавала зловоніе, отравляя воздухъ во всѣхъ отдѣленіяхъ к-бля. О вентиляціи не заботились. Плохія санитар. условія были самымъ существ. препятствіемъ къ совершенію важныхъ мор. экс-цій. Въ нашемъ флотѣ начало улучшенію К. гигиены б. положено при Екатеринѣ II. Знаменитый адм. Грейгъ настаивалъ на устр-вѣ вентиляторовъ на судахъ, боролся противъ излиш. загроможденія палубъ, затруднявшаго поддержаніе чистоты на к-блѣ. При немъ введена б. общ. варка пищи для матросовъ, а оф-ры получили общ. столъ въ к-кампаніи. Въ царств-ніи Павла I б. обращено болш. вниманіе на устр-во на к-бляхъ жил. помѣщеній, отмѣненъ порядокъ, по к-рому суда оставались зимовать неразгруженными. По окончаніи кампаніи и введеніи судна въ гавань, съ него стали свозить всѣ запасы, въ томъ числѣ провіантскіе и вещицы, въ портов. склады, а судно, и особенно трюмы, подвергали провѣтр-нію. Важное значеніе для здоровья и бодрости духа команды имѣло запрещеніе наказывать н. ч. безъ суда багами и кошками, хотя наказаніе линьками еще долго оставалось, «разрушая здоровье матросовъ и ожесточая характеръ оф-ровъ» (Веселаго). Но и въ то время встрѣчались опытн. морепл-ли, сознававшіе возм-сть поддержанія дисциплины иными мѣрами. Кап-ны Салтановъ и Крузенштернъ, отправляясь въ плаваніе, приказали бросить линьки за бортъ. Въ дальнѣйшемъ улучшеніе санитар. условій плаванія у насъ и за гр-цей неизмѣнно продолжалось, но К. гигиена достигла крупн. успѣховъ только тогда, когда отъ парусовъ перешли къ пару и отъ дерев. судовъ къ желѣз. и стальн. судостроенію. Развитіе кораблестроит. техники совпало съ подъемомъ біологич. наукъ—бактеріологіи и фізіологіи. К. гигиена дѣлать сферу своихъ изслѣд-ній на 2 основ. отдѣла: 1) изученіе корабля, какъ жилища, и 2) изученіе условій жизни на немъ. Первый отдѣлъ разсматриваетъ: а) строител. матеріалы; б) грузы; в) внутр. устр-во, удѣляя особ. вниманіе трюмамъ, причинамъ ихъ загрязненія, очисткѣ, жил. помѣщеніямъ, особенно б-рейной и жил. палубамъ; г) воздухъ на к-блѣ, причины порчи и способы провѣтр-нія; д) отопленіе и е) освѣщеніе. Второй отдѣлъ разсматриваетъ: а) комплектованіе судов. командъ; б) вліяніе на человѣка моря, быстрой переменъ климата, погоды и влажности; в) одежду; г) укладъ жизни и службы; д) пищу и питье; е) вліяніе

качки, сотрясеній отъ движенія судна, дѣйствія машинъ и электромоторовъ; ж) профессионал. нарушенія здоровья. Особые отдѣлы К. гигиены составляютъ: 1) методика изслѣд-ній, к-рая имѣетъ свои особ-сти при кораб. обстановкѣ, 2) санитар. статистика и 3) дезинфекція на судахъ. Прежній судостроительный матеріалъ— дерево, благодаря своей непрочности и влажности, былъ источникомъ постоянной сырости на судахъ, развитія процессовъ броженія и гніенія и вслѣдствіе этого отравленія воздуха продуктами разложенія и представлялъ удобную почву для развитія болѣзнетворныхъ микроорганизмовъ. Для предохраненія отъ гніенія дерево подвергали различнымъ способамъ обработки: обжиганію, нагрѣванію въ сухомъ пескѣ, вулканизаци, вымачиванію, выпариванію и пропитыванію дезинфицирующими веществами. И все же хорошо построеннымъ деревяннымъ судамъ срокъ благонадежнаго плаванія назначался въ 12 лѣтъ. Съ появленіемъ желѣзныхъ и стальныхъ судовъ устраненъ б. источникъ гніенія въ корпусѣ к-бля, но большая теплопроводность металла явилась новымъ источникомъ сырости, благодаря отпотѣванію внутр. поверхности к-са при низкой  $t^0$ . Эта сырость устраняется внутр. обшивкой. Отсутствіе скважности металла лишило суд. помѣщенія естеств. вент-ціи черезъ к-съ и вызвало необходимость устр-ва искусств. вент-ціи. Большая проводимость металла въ отношеніи звука и электрич-ва устраняется соотвѣтств. изоляровкой. Затѣмъ, гигиен. значеніе имѣетъ окраска к-бля и его внутр. помѣщеній. Она облегчаетъ поддержаніе чистоты, уменьшаетъ теплопроводность металла, а свѣтл. цвѣта, кромѣ того, уменьшаютъ поглощеніе теплов. лучей к-сомъ к-бля, что важно въ южн. моряхъ. Краски, содержащія свинецъ и мышьякъ, не д. употребляться для внутр. помѣщеній, а храненіе ихъ на суднѣ обставляется извѣст. предосторож-тями. Изъ предметовъ снабженія и грузовъ заслуживаютъ вниманія съ т. зр. К. гигиены балласты, уголь и пищ. продукты. Въ качествѣ балласта слѣдуетъ избѣгать камня и песка, предпочитая имъ чугуны. Въ наст. время въ качествѣ балласта употребляется вода, помѣщаемая въ междудон. пространства. Последнюю не слѣдуетъ брать изъ рѣкъ, зараженныхъ тифоз. палочками и холер. вибрионами: при опорожненіи балласта въ рѣкахъ не зараженныхъ мѣсть можно перенести заразу, т. к. многіе микроорганизмы сохраняютъ продолжит. время свою жизнеспособ-сть даже въ солен. водѣ. Больш. вниманія съ т. зр. К. гигиены заслуживаетъ на соврем. судахъ уголь. Погрузка угля сопровождается образованіемъ мелк. черн. пыли, проникающей въ легкія, въ поры кожи, за вѣки глазъ, раздражая ихъ. Особенно опасна пыль угл. брикетовъ, вызывающая сильныя конъюнктивиты глазъ и сыпи на тѣлѣ. Для уменьшенія этихъ явленій мѣста погрузки угля обвѣшиваютъ брезентами, и послѣ погрузки команда обязат-но моется. Нерѣдко также въ угл. ямахъ, вслѣдствіе разложенія угля, скопляется т. наз. «угол. газъ», а свобод. кислородъ въ воздухѣ угл. ямы почти исчезаетъ. Углеводороды м. вызвать при повышеніи  $t^0$  въ ямахъ самовозгораніе угля, а угольн. газъ является причиной хронич. малокровія и особ. остр. заболѣваній, проявляющихся судорогами («болѣзнь кочегаровъ»). Для предупрежденія этихъ неже-

лат. явленій надо принимать на суда сух. уголь, вентилировать ямы и слѣдить за  $t^0$  въ нихъ (измѣняется каждые 4 часа). Требуются также особ. предосторож-ти при храненіи нефти, запахъ к-рой передается сосѣдн. грузамъ и вызываетъ голов. боли. Смазоч. вещ-ва д. б. тщат-но очищены отъ бѣлковид. вещ-въ, подвергающихся гніенію. При храненіи и укладкѣ проч. грузовъ, особенно живого скота, органич. вещ-въ и съѣст. припасовъ, соблюдаются извѣст. правила, обеспечивающія грузъ отъ порчи и послѣдующаго вредн. вліянія на команду. Изъ помѣщеній трюма особое вниманіе обращается на чистоту его нижней части (ляля), въ к-рую стекаетъ трюмн. вода, ахтеръ-люка, гдѣ хранится мокрая провизія, на водяной трюмъ для питьевой воды и отд-ніе сух. провизии. Постоян. вниманія заслуживаетъ трюм. вода. На дерев. судахъ она накапливалась, гл. обр., отъ просачиванія, на соврем. же судахъ этотъ источникъ не исключается изъ-за ржавчины и поврежденія наруж. обшивки, но имѣются и другіе: атмосфер. осадки, брызги волнъ, окатывающихъ палубу, мытье палубъ, пролитые грузы. Эти воды увлекаютъ на дно трюма соръ, пищ. отбросы, красоч. вещ-ва и т. д. Въ трюмн. водѣ часто находятъ трупы крысъ, таракановъ и пр., нерѣдко являющихся источниками и проводниками заразы. Трюм. вода отличается даже по своему виду; она густа, какъ улич. грязь, образуя на днѣ кочегар. и машин. отд-ній настоящее болото, выдѣляющее вонючіе газы, среди к-рыхъ преобладаетъ сѣро-водородъ. Замѣчены совпаденія дурн. состоянія трюма съ развитіемъ малярии, тифа, кроваваго поноса, рожистаго и флегмонозн. воспаленія. Очистка трюмовъ производится повторной промывкой ихъ, но болѣе надежные резул-ты даетъ предварит. очистка вручную и послѣ промывки—побѣлка известью. Воздухъ трюмовъ при отсутствіи искусств. вент-ціи содержитъ превышающія нормы колич-ва углекислоты, примѣси амміака и сѣро-водорода. Въ жил. частяхъ к-бля д. б. принимаемы настойч. мѣры для поддержанія требуемаго гигиен. соотношенія между объемомъ помѣщенія и числомъ живущихъ въ немъ, соблюденія педантич. опрятности, періодич. провѣтр-нія не только естественной, но и искусств. вент-ціей. Если въ хорошую погоду, когда дѣйствуетъ естеств. вент-ція и команда и пассажиры большую часть дня проводятъ на верхн. палубѣ, переполненіе не всегда вызываетъ вред. послѣдствія, то въ бурю, а на воен. судахъ и во время сраженій, когда задраниваютъ всѣ люки и прекращается сообщеніе съ внѣшн. воздухомъ, единственнымъ средствомъ для освѣженія помѣщенія является искусств. вент-ція. Пароходъ *Лондонери* въ 1848 г. вышелъ изъ Ливерпуля съ 200 пассаж.; поднялась буря, кап-нтъ помѣстилъ пассажировъ для безопас-ти въ тѣсн. кубрикъ и приказалъ закрыть люкъ. Вскорѣ пассажиры стали задыхаться; пока одному изъ нихъ удалось выломать люкъ и пробиться на палубу, 72 успѣли умереть, а изъ оставшихся многіе умерли вскорѣ. На судахъ, гдѣ для чловѣка отводится въ общемъ чрезвычайно малое простр-во, имѣетъ важное гигиен. значеніе площадь пола, число очковъ въ отхож. мѣстахъ и умывальникахъ. Наименьш. площадь, допускаемая К. гигиеной на воен. судахъ на чловѣка,— 24,5 кв. фт., а наименьш. объемъ помѣщенія (чист. воздуха) 150 куб. фт. Лучшіе резул-ты

вент-ции на соврем. судах достигаются отъ сочетанія двухъ системъ — нагнетат-ной и вытяжной, при чемъ распределеіе воздухонос. каналовъ, входныхъ и выход. отверстій ихъ, а также умѣлое пользованіе системой въ разл. сочетаніяхъ при разн. условіяхъ судов. жизни и службы, требуетъ больш. иск-ва. Поэтому, завѣд-ніе вент-ціей на воен. судахъ ввѣряется особ. лицу, и на каждомъ к-блѣ вырабатывается расписание для дѣйствія вентиляторной системы въ разные часы дня и ночи, при разл. погодѣ и во время боя. Больш. значеніе для К. гигиены имѣютъ также отопленіе и освѣщеніе судов. помѣщеній (см. это). Съ т. зр. К. гигиены лучш. отопленіемъ является централ. паро-водяное, а лучшимъ освѣщеніемъ — электрическое; то и другое приняты на больш-вѣ соврем. к-блей. Мор. атмосфера дѣйствуетъ укрѣпляюще на организмъ человѣка, но большіе переходы, быстрая пере мѣна климата, трудность мор. службы и сопряженныя съ нею опасности требуютъ солидн. запаса здоровья; поэтому въ матросы принимаются только вполне здоровые люди, годные къ строев. службѣ. Съ особыми опас-тями сопряжена служба водолазовъ. Къ одеждѣ и чиновъ К. гигиена предъявляетъ особ. требованія, обусловливающія традиц. близость мор. формъ въ коммерч. и воен. флотахъ разл. гос-твъ. На воен. судахъ особ. вниманіе удѣляется частому мытью и смѣнѣ бѣлья, провѣтр-нію платья и коекъ. Пищ. режимъ матросовъ воен. флота во время плаванія обильнѣе берегового (см. Довольствіе войскъ); традицион. выдача н. ч. вин. порціи является пережиткомъ прежн. времени, отнюдь не вызываемымъ дѣйствит. требованіями К. гигиены. Для питья употребляется опрѣсненная вода, к-рая д. б. прозрачной, насыщенной воздухомъ, пріятной на вкусъ, безъ солей и даже слѣдовъ хлора, сѣрной и азотистой кислотъ. Сплошное бронир-ніе соврем. боев. судовъ, отсутствіе борт. иллюминаторовъ, погруженіе подъ ватерлинію наиб. жизнен. частей к-бля разобщаютъ эти к-бли отъ внѣш. воздуха, приближая ихъ къ подвод. судамъ; но обитаемость воен. к-бля составляетъ попрежнему одно изъ важнѣйш. условій его пригодности, какъ боев. средства, а потому К. гигиенѣ предстоитъ разрѣшить рядъ сложныхъ и отвѣтственныхъ вопросовъ.

**КОРАБЕЛЬНЫЕ ДОКУМЕНТЫ**, официал. акты коммерч. судовъ, состоящіе изъ *корабельной крѣпости* (утверждаетъ право собственности на к-бль), *патента* на плаваніе подъ извѣст. флагомъ, *мѣрительнаго свидѣт-ва* и *удостоверенія объ освидѣт-ннн судна* въ смыслѣ прочности и годности его; кромѣ К. док-товъ, на судахъ имѣются еще и пере мѣнные док-ты плаванія: *таможенный паспортъ*, *важтенный журналъ*, *судовая роль* (списокъ экипажа), въ извѣст. случаяхъ *карантинный патентъ* и *коносаменты* (грузовая роспись)—док-ты съ подробнымъ перечисленіемъ принятаго шкиперомъ груза, съ указаніемъ порта отправленія и доставки и съ адресомъ грузоотправителя и грузополучателя. К. док-ты предъявляются для осмотра по требованію остановившаго судно крейсера (см. Крейсера в война, Контрабанда военная, Призовое право).

**КОРАБЕЛЬНЫЙ ИНЖЕНЕРЪ**. См. Инженеръ корабельный.

**КОРАБЛЕВОЖДЕНІЕ**, наука о томъ, какъ провести к-бль изъ одного мѣста въ другое без-опаснѣйш. и кратчайш. путемъ; распадается на 4 части: лоцію, навигацію, мореходную астрономію и девиацию (см. эти слова). Путь слѣдованія к-бля избирается согласно указаніямъ лоции. Навигація даетъ способы, какъ опредѣлять мѣсто к-бля на картѣ помощью компаса и лага. Въ открыт. морѣ мореп-ль д. прибѣгнуть къ опредѣленію своего мѣста по астроном. наблюденіямъ, способы и приемы к-раго даются мореход. астрономіей. Девиация занимается вопросомъ о вліяніи судов. желѣза на компас. стрѣлку.

**КОРАБЛЕКРУШЕНІЕ**. Въ древніе вѣка потерпѣвшіе К., ихъ суда и имущ-ва становились добычею прибреж. жителей; людей отдавали рабство. Имп. Адрианъ и Титъ впервые издали законы, ограждавшіе личность и имущ-во потерпѣвшихъ К.; но съ нашествіемъ варваровъ все вернулось къ старому. Въ сред. вѣка у спасшихся отъ К. феодалы отнимали имущ-во по праву сильнаго. Это вошло въ обычн. право, к-рое во Франціи получило названіе *droit de bris*, т.-е. право на остатки отъ К. Оно б. распространено въ Европѣ почти повсемѣстно. Въ 1179 г. церковь приступила къ борьбѣ съ этимъ зломъ, и на Латранскомъ соборѣ б. постановлено грабителей отлучать отъ церкви. Филиппъ Августъ въ 1191 г. и Андроникъ Комнень положили много усилій въ этомъ напр-ніи, но почти безъ резул-та. Людовикъ IX заключилъ договоръ съ герц. Бретанскимъ, по к-рому послѣдній обязывался защищать потерпѣвшихъ К. Но герцогъ оч. остроумно устроилъ себѣ изъ этого доход. статью: онъ сталъ продавать морякамъ свидѣт-ва на право не быть ограбленными при К. въ его владѣніяхъ. Въ XII в., съ почти повсемѣст. распростр-ніемъ законовъ Олерона, требовавшихъ охраны имущ-ва потерпѣвшихъ К., нравы прибрежн. жителей нѣск. смягчились. Изъ этихъ же законовъ видимъ, что въ разл. странахъ, въ зав-сти отъ расоваго темперамента жителей, съ потерпѣвшими К. обращались разн-о: въ нѣк-рыхъ мѣстахъ феодалы брали одну 1/2, а другую отдавали владѣльцамъ; въ другихъ брали все; у германцевъ существовало береговое право (*Strandrecht*), по к-рому одна треть имущ-ва шла въ пользу владѣльца берега, другая — спасавшимъ, остальное — потерпѣвшимъ К. Англ. кор. Генрихъ IV принялъ для своихъ владѣній зак. Олерона, но съ поправкою: имущ-во, спасенное при К., въ к-ромъ всѣ люди погибли, принадлежало спасшимъ его. Насколько медленно выводилась жестокость нравовъ относ-но К., видно изъ того, что еще Людовикъ XIV предписывалъ считать грабителей госуд. преступниками. Нѣкоторые мѣста, какъ о-въ Эзель (Балт. моря), франц. и исп. побережья Бискайскаго зал., б. извѣстны склонностью прибреж. жителей устраивать искусство К., что достигалось зажиганіемъ огней, ошибочно принимавшихся мореп-лями за маяки. Соврем. рус. законодат-во по этому вопросу, лишь въ деталяхъ отличающееся отъ законодат-въ друг. культур. странъ, весьма казуистично опредѣляетъ признаки К. и предписываетъ властямъ, равно какъ и всѣмъ, проживающимъ въ Имперіи, не только охранять имущ-во потерпѣвшихъ К., но и прилагать всѣ старанія къ спасенію его, при чемъ участвующіе въ спасеніи получаютъ вознагражденіе, размѣръ к-раго предусматрѣнъ зако-

номъ; при этомъ различается, произошло ли К.: 1) на самомъ берегу или въ односторон. полосѣ отъ него и 2) внѣ этой полосы. Въ первомъ случаѣ вознагражденіе равняется  $\frac{1}{8}$  спасеннаго, во второмъ —  $\frac{1}{4}$  и въ обоихъ случаяхъ дѣлится на 4 части; изъ нихъ 2 отдаются участникамъ спасенія въ равной долѣ всѣмъ, 1 — оберегавшимъ спасенное до описи его и 1 — тому или тѣмъ, кто распоряжался при этомъ. (Гр... Я..., Исторія К-ній, 1800; *Дункель*, Описание примѣчательныхъ К., 1853; *Строевъ*, Разсказы о К., 1854; *Соколовъ*, Лѣтопись крушеній и пожаровъ судовъ рус. флота, 1855; *Кожневичъ*, Лѣтопись крушеній и др. бѣдствен. случаевъ воен. судовъ рус. флота, 1874; *Мертваго*, Описание крушеній воен. судовъ иностр. флотовъ, 1880).

**КОРАБЛЕСТРОЕНІЕ**, обнимаетъ собою постройку судовъ разн. рода и изученіе свойствъ и качествъ ихъ. Все, что относится собственно къ постройкѣ, носитъ названіе *корабельной архитектуры*; изученіе же свойствъ и качествъ к-блей называется *теоріей кораблестроенія*. Последняя дѣлится на 3 отдѣла: 1) *теорія мореход. качествъ к-бля*, т.-е. изученіе остойчивости, плавуности, качки и ходкости судовъ аналитически и графически; 2) *строител. механика к-бля*, т.-е. примѣненіе механики къ расчетамъ напряженій въ к-сѣ судна на покойн. водѣ и на волненіи и къ опредѣленію обезпечивающихъ достат. прочность минимал. размѣровъ разл. частей к-са, и 3) *проектированіе судовъ*. По роду употребляемаго на постройку матеріала К. расчленяется на двѣ части: *деревян. судостроеніе* и *железное* или *стальное* (см. эти слова). К. извѣстно съ древнѣйш. временъ (ковчегъ Ноя), въ груб. формахъ (долбянки, плоты) производилось еще первобыт. человѣкомъ. Особенно быстрое развитіе и усовершенств. К. началось въ пол. прошл. стол., съ началомъ примѣненія паров. двигателя и замѣны дерева желѣзомъ.

**КОРАБЛЬ ВОЕННЫЙ**, всякое судно, зачисленное въ списки воен. флота. По сущ-ву воен. К. характеризуется наличиемъ боев. средствъ борьбы — арт-ріи, мин. аппаратовъ, приспособленій для постановки или траленія минъ загражденія и т. под. По внѣшн. виду признакомъ воен. К. является кормов. флагъ, къ которому у насъ на время кампаніи присоединяется вымпелъ, а при извѣст. условіяхъ и гюйсъ (см. это слово). По своему назначенію, боев. средствамъ и тактич. элементамъ воен. К. дѣлятся на разные типы, а по величинѣ и степени мореходности на ранги. Непрестан. эволюція воен. К. затрудняетъ проведеніе строгихъ гр-цъ между разновидностями ихъ. Только отказавшись отъ стремленія дать точную классификацію воен. К., можно указать главные признаки отдѣл. типовъ. 1) *Линейный К. (броненосецъ)* отличается значит. водоизмѣщеніемъ (до 30 т. тн. и болѣе), арт-ріей наибольш. клб. (12—14 дм.), расположенной въ 2 или 3-оруд. башняхъ, средними ск-тями наибол. хода (20—24 узл.), сильн. броней (8—16 дм.), защищающей не только жизнен. части к-бля, но по возм-сти и весь его бортъ, палубу, башни и даже основанія дымов. трубъ. Назначеніемъ лин. К. является, гл. обр., артил. бой, эскадренный и одиночный, въ цѣляхъ уничтоженія воен. флота непр-ля, его базъ и воен. портовъ. 2) *Малый К.*, или *броненосецъ берег. обороны* съ водоизм. въ 4—6 т. тн.,

соотвѣтств-но меньшими арт-ріей, ск-стью хода, райономъ дѣйствій и брон. защитой. Представляя собою исключ-но компромиссъ, вызываемый недостат-стью мор. бюджета, К. этого типа м. имѣть только мѣстн. значеніе, напр., въ условіяхъ борьбы съ прот-комъ, также не обладающимъ лин. флотомъ. Въ силу закона больш. экономичности судовъ съ больш. водоизмѣщ-мъ всѣ великія державы отказались отъ постройки бр-цевъ берег. обороны, и въ наст. время таковыя сооружаются одними второстеп. гос-твами (Швеціей, Даніей, Голландіей). 3) *Крейсеръ* — К., назначаемый для развѣдки, дозора и поддержанія связи между частями флота. Смотря по наличію брон. защиты, различаются кр-ра легкіе и броненосные. Первые предназначаются, кромѣ дозора и службы связи, для простой развѣдки (см. это слово), вторые — для развѣдки съ боемъ. Соотвѣт-но этому первыя суда небол. тоннажа (4—6 т. тн.), съ арт-ріей средн. клб. (4—8 дм.) и одной палубн. броней или даже безъ брони, глав. сила к-рыхъ опредѣляется ск-стью хода (30 узл. и болѣе). Назначеніе брон. кр-ровъ приближаетъ ихъ къ лин. к-блямъ, отъ к-рыхъ они отличаются только меньш. колич-вомъ крупныхъ орудій (8—10 вмѣсто 10—12), меньшей толщиною брони и большей ск-стью хода. Значит. увеличеніе послѣдней, наряду съ весьма больш. райономъ дѣйствій, обуславливаетъ необходимость весьма больш. водоизмѣщенія, допускаемаго техникой воен. судостроенія (англ. крейсеръ *Луон* — 27.000 тн.). По внѣш. виду крейсера отличаются отъ лин. К. большимъ отношеніемъ длины къ ширинѣ К. и обычно большимъ колич-вомъ трубъ (3—4 вмѣсто 2); нерѣдко они имѣютъ 3 и даже 4 гл. машины. Мин. ап-ты и тараны, представляющіе на лин. К. предметъ роскоши, устанавливаются на легк. кр-рахъ почти обязат-но, какъ важное вспомогат. оружіе. Брон. кр-ра не отличаются въ этомъ отношеніи отъ лин. К. 4) *Миноносецъ*, глав. оружіе к-раго самодвижущ. мина. Дальность выстрѣла послѣдней не превышаетъ до наст. времени 2—3 мор. миль; поэтому, мин-цу придется подходить оч. близко къ непр-лю, подставляя себя подъ выстрѣлы тѣмъ дольше, чѣмъ меньшея ск-стью хода онъ обладаетъ и чѣмъ больше его размѣры. Т. обр., отличит. чертами мин-ца являются больш. ск-сть хода и малые размѣры. Первая достигаетъ на соврем. мин-цахъ 26—36 узл., при водоизмѣщеніи 200—1.200 тн. и весьма остр. обводахъ (отношеніе длины къ ширинѣ 10—11). Число мин. ап-товъ до послѣд. времени не превышало 3, на новѣйшихъ же мин-цахъ оно достигаетъ 6 и болѣе. Арт-рія, рассчитанная для борьбы съ такими же судами, ставится не выше 4-дм. клбр., колич-во — 2—4 пуш. Районъ дѣйствія 1—4.000 миль. Большіе мин-цы, съ водоизм. свыше 300 тн., называются иногда эскадренными или *истребителями* (англ. *destroyer*) мин-цевъ; предполагается, что они по своимъ размѣрамъ, запасу топлива и мореход. кач-вамъ могутъ совершать переходы съ эс-дрой, неся при ней дозор., посыл. службы и службу связи. Въ дѣйств-ности, это названіе есть резулт-тъ переоцѣнки мореход. качествъ мин-цевъ, размѣры к-рыхъ приходится значит-но увеличивать для продолжит. службы въ морѣ. Боевое назначеніе мин-цевъ — подготовка удара глав. силъ и эксплуатація побѣды: использо-вавъ внезапность, мин-цы при удачѣ м. ослабить непр-ля выводомъ изъ строя части его К.,



подготовивъ почву для нападенія гл. силъ, а послѣ побѣды добить непр-ля. Наконецъ, находящійся при эс-дрѣ мин-цы защищаютъ ее отъ нападенія непрят. мин-цевъ, вступая съ ними въ бой, какъ съ равными. При извѣстн. оборудованіи соврем. мин-цы могутъ также исполнять роль мин. заградителей (япон. мин-цы подъ П.-Аргуромъ), благодаря своей незамѣтности и больш. ск-сти хода. Первое кач-во значит-но повышается ночью, въ туманъ и дождь или снѣгъ, каковыя условія и слѣдуетъ считать нормал. обстановкой для самостоят. дѣйствій мин-цевъ. Еще въ большей степени это кач-во присуще 5-му типу воен. К.—*подводной лодкѣ*. Назначеніе послѣдней то же, что и мин-ца. Но гл. сила подвод. лодки—въ ея почти полной незамѣтности даже днемъ, наряду съ почти такой же неуязвимостью, а глав. слабость—въ незначит. ск-сти хода и маломъ горизонтѣ зрѣнія, почему ей гораздо труднѣе разыскать непр-ля и стать въ положеніе, удобное для атаки. Эта трудность еще повышается ночью; нормал. условіями для боев. дѣят-сти подвод. лодки, въ противность мин-цамъ, являются день и ясн. погода, при небол. волненіи, способствующемъ незамѣтности перископа (см. это слово). Характерными признаками подвод. лодки являются, кромѣ способности погруженія подъ воду, особен. кр-сть ея к-са, рассчитываемаго на значит. возрастаніе давленія и гораздо большую опасность для нея всякой пробойны, затѣмъ уже упомянутая выше малая ск-сть хода (до наст. времени не болѣе 15 узл. въ надводномъ и 12—въ подвод. положеніяхъ), небол. районъ плаванія, наличность двухъ разнород. двигателей для передвиженія лодки въ обоихъ положеніяхъ и, наконецъ, полное отсутствіе въ вооруженіи лодокъ арт-ріи. Единств. оружіемъ подвод. лодки является мина, для дѣйствія к-рой на соврем. лодки ставятъ по нѣск. ап-товъ. Установка орудій для защиты лодокъ въ надвод. положеніи, представляющая въполнѣ возможной по мнѣнію авторитетовъ въ дѣлѣ подвод. плаванья, до наст. времени нигдѣ не осуществлена. 6) *Канонерскія лодки*, предназначаемыя для дѣйствія въ рѣкахъ, у мелковод. береговъ или въ такихъ же шхерахъ (см. Дунайская флотилія, Днѣпровская флотилія, Сѣв.-Америк. война за нераздѣльность). Размѣры канон. лодокъ м. быть, смотря по театру воен. дѣйствій, весьма различны, отъ нѣск. сотъ до нѣск. тыс. тоннъ водоизмѣщенія; углубленіе обык-но незначит-но, ск-сть хода меньше друг. типовъ (10—14 узл.); вооруженіе и бронев. защита ставятся, смотря по силѣ предполагаемаго прот-ка. 7) *Заградители и траляція суда*, спеціал. назначеніемъ к-рыхъ является постановка минъ загражденія и ихъ вылавливаніе. Тѣ и другія не имѣютъ своимъ назначеніемъ собственно боя; поэтому вооруженіе ихъ не играетъ существ. роли; въ лучш. случаѣ они м. служить для отраженія мин. атакъ. Водоизмѣщеніе д. б. значит-но для подѣема и хранения возможно больш. запаса минъ, снабженія этихъ судовъ мощн. двиг-лями и больш. запасомъ топлива: хорошій ходъ для нихъ—лучшій залогъ успѣха. Траляція суда м. обладать гораздо меньшимъ водоизмѣщеніемъ, особенно въ томъ случаѣ, если они предназначены не для сопутствія эскадрѣ, а для обслуживания портовъ и побережья, блокируемаго непр-лемъ. 8) *Транспорты* разн. рода, слѣдую-

щіе съ эс-дрой для ея снабженія на больш. переходахъ (см. База плавучая), сооружаются сообразно своему спец. назначенію. По внѣшн. виду они, по возм-сти, не д. отличатся отъ коммерч. судовъ, а размѣры ихъ зависятъ, кромѣ назначенія, отъ степени требуемой мореходности. 9) *Посыльные суда*, назначеніемъ к-рыхъ является служба связи. Смотра по театру, этой цѣли м. удовлетворять самыя разнобраз. суда, отъ больш. катеровъ и мин-цевъ до спец. К. съ значит. водоизмѣщеніемъ и хорош. ходомъ, к-рый, на ряду съ мореход-стью, составляетъ гл. ихъ кач-во. 9) *Вспомогательные крейсера*. Назначеніе ихъ—крейсерская война (см. это). Они передѣлываются съ началомъ войны изъ коммерч. пароходовъ; къ послѣднимъ предъявляются для этой цѣли 3 глав. требованія: мореходность, хорош. ходъ и больш. районъ плаванія.—*Ранги* воен. судовъ еще менѣе опредѣленны, чѣмъ ихъ типы. Въ нашемъ флотѣ это слово выражаетъ понятіе вполнѣ условное, зависящее чаще всего отъ величины (водоизмѣщенія) К., иногда отъ его назначенія и степени пригодности къ боев. службѣ. Рангъ К. устанавливается у насъ адмир-ствъ-совѣтомъ и имѣетъ, гл. образомъ, матеріал. значеніе: въ зав-сти отъ него опредѣляется размѣръ содержания (столов. денегъ мор. довольствія) личному составу. Къ числу К. I ранга принадлежатъ всѣ лин. К. и броненос. кр-ры, часть заградителей и больш. транс-овъ; во II рангѣ числятся легк. кр-ра, загр-ли меньш. размѣровъ, часть эскадр. мин-цевъ, канонер. и подвод. лодокъ; остал. мин-цы, подвод. лодки, траляція, посыльные и порт. суда состоятъ въ III и IV рангахъ, въ к-рыхъ числятся также всѣ плавуч. маяки. Воен. К. иностр. флотовъ дѣлятся иногда на классы; значеніе этого подраздѣленія, зависящаго гл. обр. отъ водоизмѣщенія К., также условно, какъ и наше дѣленіе на ранги. Но, какъ ни классифицировать воен. К., всѣмъ имъ присущи извѣстныя качества, наличность коихъ въ большей или меньшей степени опредѣляетъ достоинство дан. К. Сюда относятся: 1) мореходность, или способность держаться въ морѣ въ дурн. погоду, при больш. волнѣ и свѣж. вѣтрѣ, не теряя знач-но присут-ей К. скорости хода; 2) поворотливость, зависящая отъ обводовъ К., соотношенія между его гл. размѣрами, площади руля, числа и расположенія двигателей; 3) остойчивость (см. это слово); 4) валкость (см. Качка); 5) ходкость (см. Ходъ) и 6) боев. средства К.—наступательныя и оборонительныя. Къ первымъ относятся вооруженіе, т.-е. арт-рія, мины, таранъ (см. эти слова), ко вторымъ—такія качества, какъ неуязвимость, непотопляемость и живучесть (см. эти слова, а также Бронированіе, Бортовой корридоръ, Двойное дно, Отсѣвки, Переборки и Сѣтевое загражденіе). Всѣ перечисл. кач-ва принимаются во вниманіе при проектир-ніи К. и учитываются при оцѣнкѣ ихъ силы въ составѣ флота. При этомъ необходимо помнить, что съ увеличеніемъ всякаго К. растетъ его экономичность; законъ выражается въ томъ, что съ увеличеніемъ общаго водоизмѣщенія меньшій процентъ его идетъ на вооруженіе К., его бронир-ніе, достиженіе той же ск-сти хода, того же района плаванія и т. п. Наряду съ этимъ большой К. всегда отличается большей мореходностью, остойчивостью, ход-

костью и твердостью платформы, т.-е. уменьшением вредной для стрельбы валкости. Сравнение одного лин. К. типа дредноутъ съ группой изъ нѣск. бр-цевъ берег. обороны того же водоизмѣненія (напр., 5 швед. К. типа *Oscar*) м. служить лучшей иллюстраціей этого закона: на сторонѣ дредноута оказывается значит. перевѣсъ арт-рии (X—12" и XXVII—3' ор. противъ X—8,2" и XL—5,9"), бронир-нія (весь бортъ противъ сред. частей его), ск-сти хода (21 противъ 18 узловъ), района плаванія (5 т. миль противъ 2.000), не говоря уже о большей морех-сти лин. К., меньшей стоимости его, меньш. колич-ва команды, потребной для его укомпл-нія и меньшей продолжит-сти постройки при томъ же числѣ наличн. верфей. И дѣйств-но, во всѣхъ типахъ судовъ замѣчается стремленіе къ росту водоизмѣненія—отъ лин. К. до мин-цевъ и подвод. лодокъ. Съ т. зр. техники судостроенія это стремленіе еще не достигло своего предѣла, т. к. соврем. коммерческія суда знач-но превосходятъ своими размѣрами самые большіе воен. К.; съ т. зр. возм-сти упр-нія такими гигантами едва ли м. б. признаны справедливыми принцип-лы возраженія, т. к. стоящій во главѣ К. ком-р' управляетъ имъ черезъ посредство людей—своихъ помощниковъ, к-рыхъ на К. не больше, чѣмъ оф-ровъ въ полку; и, наконецъ, послѣднее возраженіе—боязнь слишкомъ большого сор-ченія силы, подверженной воен. риску, опас-ти внезап. потери—опровергается простымъ указаніемъ на приведенные выше примѣры и цифры: чѣмъ больше К., тѣмъ больше д. и могутъ быть его оборонит. средства, не только абсолютно, но и относ-но. Менѣе же всего убѣдительны эти возраженія съ воен. т. зр.: сила флота не въ возм-сти его сохраненія безъ потерь, а въ присущей ему возм-сти нанести большій вредъ и уронъ противнику.

**КОРБЕТЪ (Corbett, Julian)**, современ. англ. воен.-мор. писатель. Род. 12 нбр. 1854 г. По образованію юристъ. Профессоръ англ. исторіи въ Оксфордск. унив-тѣ. Его перу принадлежатъ: «Monk», 1889; «Drake and the Tudor Navy, with a history, of the rise of England as maritime Power», 2 vol., 1889; «The Successors of Drake», 1892; «Papers relating the navy during the spanish war 1585—87», 1898; «Sir Francis Drake», 1904; «England in Mediterranean 1603—1713», 2 vol., 1904; «Fighting Instructions 1530—1816», 1905; «England in the Seven years war, a study in combined strategy», 1906; «The campaign of Trafalgar», 1907; «Some principles of maritime strategy», 1911. Историч. сочиненія К. даютъ превосход. матеріалъ для изученія борьбы парус. флотовъ съ конца XVI до начала XIX стол. Особенно цѣнно собраніе боев. инструкцій англ. флота почти за все время его сущ-нія до введенія паров. двиг-ля. Чтобы понять сраженія парус. эпохи, положит-но нельзя обойтись безъ этой книги. Послѣд. сочиненіе К. представляетъ попытку изложить основы мор. стратегіи. Этой цѣли, однако, К. не достигъ въ полной мѣрѣ, несмотря на очень хорошую подготовку къ такой работѣ—цѣлый рядъ трудовъ по исторіи флота. Все-таки этотъ его трудъ имѣетъ эскизный характеръ. Но онъ чрезвычайно интересенъ въ томъ отношеніи, что является продуктомъ особаго вниманія англичанъ къ герм. воен. наукѣ, въ виду неизбѣжно надвигающейся борьбы съ нѣмцами на

морѣ. Т. к. герм. воен. наука исходитъ отъ Клаузевица, то К. поставилъ себѣ цѣлью изучить этого и писателя провѣрить его выводы съ точки зрѣнія островной и океанской имперіи.

**КОРБИНО, графъ**, франц. ген., род. въ 1776 г. Вскорѣ послѣ начала вел. франц. революціи поступилъ на воен. службу и въ 1809 г. при Ваграмѣ б. тяж. ран. Быстро подвигаясь по службѣ, онъ въ нач. 1812 г. уже командовалъ кав. бр-дой въ к-сѣ Сень-Сира, а затѣмъ—всей легк. к-цей к-са Удино. Въ сраж. при Полоцкѣ К. б. назн. со своей кав-ріей для поддержанія прот-ка на переправѣ при Ушицѣ, но б. отрѣзанъ отъ арміи рус. войсками. Несмотря на крайне тяжелое положеніе, онъ съ замѣчат. смѣлостью и иск-вомъ прошелъ черезъ 3-ю рус. армію адм. Чичагова и присоединился къ своей арміи. Посланный на развѣдку переправы черезъ р. Березину, онъ указалъ Наполеону на д. Студянку, какъ на пунктъ, наиб. удобный для этой операціи. Въ награду за эту столь важную услугу Наполеонъ назначилъ его г.-ад., и въ этомъ званіи онъ участвовалъ въ камп. 1813 г. Въ маѣ этого года К. принялъ въ команд-ніе кав. д-зію въ к-сѣ Виктора и на 2-й день сраженія при Дрезденѣ (15 авг.) на прав. флангѣ франц. арміи содѣйствовалъ общему успѣху надъ союзниками. На 2-й день сраженія при Кульмѣ (18 авг.), когда Вандамъ, окруженный союзниками съ трехъ сторонъ, рѣшилъ пробиться на соединеніе съ Наполеономъ, К. б. поставленъ во главѣ кав. колонны, направленной противъ прус. к-са Клейста. Кав-рія К. ураганомъ налетаетъ на Клейста, врывается въ прус. каре и открываетъ себѣ дорогу. Пылкій К. самъ дерется въ рукопашную, ломаетъ саблю и, пробивается уже съ прус. саблѣй въ рукѣ. Несмотря на тяжел. рану, онъ первый привозитъ имп-ру извѣстіе о полн. пораженіи Вандама. Въ 1813 г. К. участвуетъ въ бою при Монмиралѣ, со своей кав-ріей захватываетъ городъ Реймсъ и въ теченіе 7 дн. обороняетъ его противъ отряда гр. Сень-При. Послѣ реставраціи Бурбоновъ Людовикъ XVIII оказалъ К. свое благоволеніе, но при появленіи съ о-ва Эльбы Наполеона старый кав-рисъ вновь перешелъ на сторону императора. Послѣ окончательнаго паденія Наполеона, до 1830 г. К. оставался безъ всякой долж-ти, а затѣмъ до 1846 г. командовалъ д-зіей. Ум. въ 1848 г.

**КОРВЕТЪ**, въ XVII ст. большой ботъ, имѣлъ одну мачту и бушпритъ и могъ ходить подъ парусами и подъ веслами. Уже тогда К. сопровождали эс-дры и служили развѣдчиками или посыльн. судами. Въ нач. XVIII ст. К. преобразовались: на нихъ стали ставить 2 мачты съ прям. ниж. парусами и марселями, а на бушпритѣ блиндъ. Въ серед. XVIII ст. размѣры К. еще увеличились, и онъ сталъ похожимъ на фрегатъ, съ тою лишь разницею, что все у него было меньшаго размѣра. Вооруженіе К. съ открытою 6-реей доходило до 20—32 ор.; К. же съ закрыт. 6-реей имѣли 14—24 ор. Съ введеніемъ въ воен. флотахъ паров. двиг-лей стали строить дерев. колесные К.; парусные К. въ 1845—55 гг. стали перестраивать въ паровые винтовые. Но к-са ихъ, не рассчитанные на вред. дѣйствіе машины, оказались слишкомъ слабыми, поэтому, а также вслѣдствіе перехода къ паров. двиг-лямъ больш. мощности, перешли къ К. съ

жел. к-сомъ. Въ так. видѣ К. дожили до нач. послѣд. 10-лѣтія XIX ст., при чемъ водоизмѣщеніе ихъ дошло до 2—3 т. нн., а ск-сть до 13—14 узл.

**КОРВИНЪ, Матвѣй**, знаменитый венгер. король, род. въ 1443 г., вступилъ на престолъ въ 1458 г., но только въ 1463 г. б. признанъ въ королевск. санѣ римско-герм. императоромъ Фридрихомъ III. Въ теченіе своего продолжительнаго царствованія К. велъ рядъ войнъ. Первые годы его царствованія б. посвящены отраженію турокъ, опустошавшихъ южн. границы Венгріи. Затѣмъ К., въ союзѣ съ папой Павломъ II, началъ войну противъ чешскаго короля Георга Падибрада и, по Ольмюцкому миру (1469), получилъ Богемію. Наслѣдникъ Падибрада, польск. принцъ Владиславъ, вынужденъ б. уступить К., по Офенскому миру (1478), Силезію, Моравію и Лузацію. Въ 1482 г. К. вторгся въ Австрію, но его побѣдоносное шествіе б. остановлено нападеніемъ турокъ на южн. границы Венгріи. Отразивъ турокъ, К. вновь вторгся въ 1485 г. въ Австрію, завладѣлъ Каринтіей и Штиріей, взялъ Вѣну и объявилъ ее своей столицей. Въ дальнѣйшемъ К. овладѣлъ Молдавией и Валахией и отгѣснилъ новое нашествіе турокъ. Для своихъ постоян. войнъ К. организовалъ венгер. армію и сформировалъ пѣх. к-съ, извѣстный подъ назв. «черной гвардіи», оказавшій К. немало услугъ. Кроме того, К. проявилъ обширную законодат. дѣят-сть, покровительствовалъ наукамъ и собралъ оч. цѣнную бібліотеку. Ум. въ 1490 г. (*Fraknoi, M. Corvin, König von Ungarn, Freiburg, 1891; Matthiae Corvini, Hungariae regis, epistolae ad romanes pontifices datae et ab ei acceptae, Budapest, 1891.*)

**КОРВОЛАНТЪ** (отъ франц. corps volant, летучій корпусъ), войсковое соединеніе изъ конницы, пѣхоты и легк. артиллеріи. Впервые появилось въ составѣ Петровской арміи воен. времени. Его составъ, численность, организація и назначеніе лучше всего опредѣляются главой шестой «Устава воинскаго», изданнаго Петромъ Вел. 30 мрт. 1716 г. Она гласитъ: «Корволантъ (сирѣчь легкой корпусъ) которое либо тако уже было или отъ великой арміи въ нѣсколько тысячахъ нарочно отдеташовано (или отдѣлено) бываетъ и отдается къ нѣкоторому дѣлу въ команду Генералу, либо у непріятеля для пресѣканія или отниманія пасу, или оному въ тылъ итти, или въ его землю впасть и чинить диверсію. Такие корпусы называются Корволантъ, который состоитъ отъ 6 до 7 тысячъ рядовыхъ. Итакимъ способомъ можетъ оный всюду поворачиваться безъ тягости, и на непріятельскія дѣла примѣчать добрымъ поведеніемъ, который сочиняется не токмо отъ кавалеріи одной, но притомъ употребляемъ бываетъ и инфантерія съ легкими пушками, смотря случая и мѣста положенія. А егда бываетъ малые деташемнты командированные изъ полковъ, либо чинити какой поискъ, или наряжены бываютъ для конвоя, и къ такимъ штандартовъ, знаменъ и пушекъ не дается». Типичн. примѣрами употребленія К. во время военныхъ дѣйствій являются: операція противъ швед. отряда Левенгаупта, закончившаяся боемъ при Лѣсной (см. это), для к-рой Петръ формируетъ особый К. и, въ виду важности задачи, доводитъ его численность до 12 т.; калишская операція, для к-рой формируется исключ-но кон. К. подъ

нач. Меншикова (см. Калишъ); дѣйствія К. фельдм. Шереметьева отъ Полоцка къ Ригѣ лѣтомъ 1705 г. (см. Гемауэртгофъ), въ которомъ преобладала конница надъ пѣхотой. (*Д. О. Масловскій, Записки по исторіи воен. искусства въ Россіи, вып. I, Спб., 1891.*)

**КОРДЕБАТАЛІЯ.** См. **Авангардъ морской.**

**КОРДЕГАРДІЯ (corps de garde).** Такъ назывались въ старину всѣ караулы, гдѣ бы они ни выставлялись, хотя бы на открыт. воздухѣ; позже названіе это б. перенесено на помѣщеніе подъ карауль. Теперь К. называется казематир. постройка у крѣп. воротъ или входовъ въ отдѣл. самостоятельныя части укрѣпленія, снабженная обыкновенно бойницами.

**КОРДИТЪ**, бездымный порохъ, принятый въ англ. арміи и флотѣ; представляетъ собой одинъ изъ типовъ нитроглицерино-пироксилиновыхъ пороховъ. Названіе (Cordite) этотъ порохъ получилъ отъ своей формы, т. к. въ больш-вѣ случаевъ готовится въ видѣ нитей и шнуры (the cord) того или иного діаметра и той или иной длины, въ зав-сти отъ рода и калибра оружія, для стрѣльбы изъ к-рыхъ онъ предназначается. Первонач-но К. (Cordite I) изготовлялся изъ смѣси 58% нитроглицерина, 37% пироксилина, 5% вазелина. Въ наст. время, гл. обр., для орудій крупн. клбр., съ цѣлью уменьшенія выгорания стволовъ, содержаніе нитроглицерина понижено: порохъ составляется изъ смѣси 30% нитроглицерина, 65% пироксилина и 5% вазелина подъ маркою Cordite M. D. (modified—умѣренный). К., приготовляемый въ видѣ трубокъ, обозначается Cordite T (in tubes). Фабрикація К. на казенномъ пороховомъ заводѣ въ Waltham Abbey (Sussex), состоитъ въ слѣд.: влажный (до 45% влажности) измельченный пирокс-нъ, спрессованный въ цилиндры высотой 11 см. и діам. 7 см., сушится въ воздуш. сушильняхъ при 40° Ц. въ теченіе 90—100 час. до содержанія влаги 0,5%. Высушенный пирокс-нъ укладывается въ деревянные, обитые внутри латун. листами ящики, переносится въ отдѣленіе мѣшки, гдѣ обливается нитроглиц-мъ. Для лучшаго смѣшенія пирокс-на и нитроглиц-на, содержимое ящика протираютъ черезъ проволоч. сито съ отверстиями въ 1,25 см. Въ качествѣ растворителя при фабрикаціи употребляется ацетонъ. Самое смѣшеніе и желатинизація производятся въ обычнов. мѣшатель. машинахъ съ вращающимися внутри винтообраз. лопатами. Мѣшка продолжается 7 ч.; въ серединѣ процесса мѣшки приливается вазелинъ. Тѣстообраз. массу, получаемую изъ мѣшателя, при помощи гидравлич. прессовъ (для крупн. сортовъ) или винтовыхъ (для сортовъ среднихъ и мелкихъ), выдавливаютъ въ нити или шнуры. Шнуры малаго и средняго діам. при выходѣ изъ пресса наматываются на латун. барабаны и въ такомъ видѣ переносятся въ отдѣленіе для рѣзки. Шнуры большого діам. не наматываются на барабаны, а рѣжутся на куски желаемой длины непосред-но по выходѣ изъ пресса особ. ножами, расположенными на безконеч. полотнѣ, двигающемся подъ матрицей. Послѣ рѣзки, для удаленія ацетона (около 15%), производится сушка пороха въ воздуш. сушильняхъ въ теченіе 2—5 сут., смотря по толщинѣ

шнуровъ. Готовый К. имѣеть цвѣтъ отъ свѣтло-желтаго до темныхъ оттѣнковъ, напоминая каучукъ. Для снаряженія револьвер. патроновъ, К. готовится въ видѣ ленточекъ, а для холост. стрѣльбы — въ видѣ тончайш. пластинокъ. Для хранения и перевозки К. укладывается въ дерев. ящики, обложенные внутри пергам. бумагой. Въ кажд. ящикѣ упаковывается отъ 25 до 52 клг. пороха. Сила К. равна 9.670 атм., коволюмъ—0,860 (см. Балистика внутренняя).

**КОРДОВА.** 1) Генераль Колумбій, участникъ войны за освобожденіе испан. колоній Ю. Америки (1811—24), род. въ 1797 г. Послѣ битвы при Боякѣ (1819) К. за мужество б. произведенъ Боливаромъ (см. это слово) на полкѣ сраженія въ полк-ки. За взятіе Teneriffa и испан. эскадры изъ 27 кораблей К. б. произв. въ ген. и принялъ энергич. участіе въ сраж. при Акухо (1824), положившемъ конецъ испан. господству въ Америкѣ. Въ 1829 г. К., во главѣ колумб. федералистовъ, велъ междоусобную войну противъ Боливара и б. убитъ въ томъ же году въ сраженіи при Сантуарио.

2) **Донъ Луисъ К.**, испан. адм-ль. Командуя въ 1780—82 гг. флотомъ во время войны съ Англіей, 20 окт. 1782 г. стоялъ во главѣ союзной исп.-франц. эскадры въ нерѣшит. Гибралтарск. сраженіи съ англичанами (см. Англо-французскія войны).

3) **Луисъ - Фернандецъ К.**, испан. ген., род. въ 1799 г. Въ 1820 г., во главѣ своихъ войскъ, онъ провозгласилъ конституцію 1812 г., но черезъ 2 г. организовалъ реакціон. заговоръ въ гвардіи и послѣ неудачи его бѣжалъ въ Парижъ, затѣмъ вступилъ въ «армію вѣры», организованную Квезадой, и вмѣстѣ съ франц. войсками сражался за восстановление власти Фердинанда VII. Будучи любимцемъ послѣдняго, К. часто получалъ важныя дипломат. порученія. Въ 1835 г., войдя въ милость къ кор. Христинѣ, онъ получилъ главн. команд-ніе Сѣв. испан. арміей и, нанеся карлистамъ въ нач. іюля пораженіе при Витторіи, принудилъ ихъ снять осаду съ Пуэнте де-ля-Реина, а 16 іюля разбилъ ихъ при Мендигоріе. Плохая орг-зація исп. арміи помѣшала К. развить энергич. дѣйствія противъ карлистовъ и привела его въ началѣ 1836 г. къ ряду неудачъ, заставившихъ его подать въ отставку. Умеръ въ 1840 г.

4) **Фердинандъ-Гонзальво К.**, испанск. ген. Подъ нач-вомъ Спинолы онъ сражался противъ нидерланд. генер. штатовъ; въ 1621 г., когда Спинола двинулъ свои силы въ Нидерланды, К. б. оставленъ съ испан. войсками въ Пфальцѣ. Вынужденный ген. Мансфельдомъ къ снятію осады Франкенталя, К. вмѣстѣ съ Тилли нанесъ въ маѣ 1622 г. при Вимпфенѣ пораженіе войскамъ маркгр. Баденскаго, Георга-Фридриха, а въ іюнѣ—войскамъ герц. Христиана Брауншвейгскаго при Хехстѣ. При попыткѣ отрѣзать ген. Мансфельда и герц. Брауншвейгскаго, направлявшихся на помощь пр. Рорицу Оранскому противъ Спинолы, К. б. разбитъ при Флерюсѣ въ авг. того же года. Назначенный ген.-губ-ромъ Милана, К. во время Мантуанской войны за наслѣдство (1627—31) овладѣлъ, во главѣ испан. войскъ, герц-вомъ Монферратскимъ (1630), но за преждевременное снятіе осады Казале б. отозванъ въ Испанію. Впослѣдствіи командовалъ испанскими войсками въ Нидерландахъ. Умеръ въ 1645 г.

5) **Фернандо-Фернандецъ К.**, испан. ген. и воен. мин-ръ, род. въ 1792 г. Въ 1810 г. вступилъ въ воен. службу и съ отличіемъ сражался во время войны противъ Франціи (1808—14). Въ 1841 г., въ чинѣ г.-л., К. принялъ участіе въ воен. заговорѣ противъ регентства Эспартеро. Въ 1847 г. К. б. назн. през-томъ воен. совѣта и ген.-инсп-ромъ пѣхоты. Въ 1849 г. онъ б. назн. въ экспедиц. к-съ, направленный въ Римъ для подавленія революц. движенія и восстановленія папской власти. Въ 1850 г. К. б. назн. ген.-губ-ромъ Нов. Кастиліи, въ 1851 г. — о-ва Кубы, въ 1853 г. — ген.-инсп-ромъ кав-ріи. Послѣ революціи 1853 г. К. б. вынужденъ эмигрировать, но въ 1856 г. возвратился и б. восстановленъ въ чинахъ. Въ 1864 г. онъ былъ воен. мин-ромъ въ кабинетѣ Нарваеса; въ 1870 г. снова назначенъ ген.-губ-ромъ Кубы, въ 1871 г. — воен. мин-ромъ въ кабинетѣ Серраноса. Въ качествѣ воен. мин-ра, К. составилъ проектъ преобразованія арт-ріи и инж. к-са и предлагалъ ввести всеобщую воин. повинность. Ум. въ 1883 г.

6) **Донъ Хозе К.**, испан. адм-ль, командовалъ флотомъ въ 1797 г., во время сраженія съ англичанами при м. С.-Винцентъ (см. это слово).

### КОРДОННАЯ ЛИНІЯ. См. Кордонъ.

**КОРДОННАЯ СТРАЖА**, нынѣ уже не употребляемый терминъ, означающій вооруж. людей, расположенныхъ небольш. отрядами вдоль извѣст. линіи, въ цѣляхъ огражденія дан. мѣстности, или даже цѣлаго гос-тва, отъ грозящей извнѣ опасности, гл. обр., отъ водворенія контрабанды и отъ заразн. эпидем. болѣзней; въ послѣд. случаѣ стража эта получаетъ названіе карантин. стражи. У насъ въ Россіи К. стража впервые б. учреждена на запад. границѣ въ нач. XIX в. для борьбы съ усиливавшимся водвореніемъ къ намъ контрабанды; созданныя Екатериной II въ 1782 г. «для отвращенія потаен. привоза товаровъ» «особая таможен. цѣпь и стража», преобразованныя затѣмъ въ 1811 г. въ пограничную казач. стражу, были слишкомъ недостаточны для погранич. охраны, вслѣдствіе чего, сверхъ таможен. стражи, учреждены б. казач. кордоны, составлявшіе какъ бы 2-ю линію погранич. надзора; эта К. стража располагалась позади таможен. стражи, въ разстояніи отъ 3 до 5 вер. отъ нея; просуществовала она въ качествѣ К. стражи до учрежденія въ 1832 г. погранич. стражи, когда со 2-ой линіи окончено сняли казаковъ. Однако, погранич. К. стража продолжала существовать и послѣ того у насъ на Кавказѣ; основаніе ей здѣсь положено б. главноупр-щимъ Грузіею Паскевичемъ въ 1828 г., во время войны съ Турціей, въ видахъ огражденія Грузіи отъ чумы, свирѣпствовавшей въ Турціи; учрежденные для этой цѣли карантинныя охранялись погранич. К. линіей. Первонач-но эта погранич. К. стража учреждена б. на границѣ Грузіи и Турціи изъ мѣстн. жителей, съ небольш. числомъ казаковъ войска Донскаго, а именно, въ 1827 г. б. назн. 100 ч. Донцовъ при 1 шт.-оф-рѣ и 5 об.-оф-рахъ. Стража б. составлена отъ Сурама до Гумръ (Александрополя) постами, состоявшими изъ 4 казаковъ и 6 туземцевъ, въ разстояніи каждыхъ 10 верстъ, и раздѣлена б. на дистанціи, к-рыя б. ввѣрены завѣдыванію оф-ровъ, а вся линія б. подчинена одному гл. нач-ку; отъ Гумръ же до горы Арарата, въ Армянской области, К. линія со-

держалась одними туземцами. Съ теченіемъ времени эта К. стража получила уже болѣе прочн. орг-зацію: учреждены б. разѣздные посты, съ назначеніемъ объѣздчиковъ, какъ для охраненія края отъ водворенія контрабанды, такъ и вообще для несенія К. службы. Съ введеніемъ въ 1832 г. новыхъ таможенной и карантинной системъ, казач. команды на К. постахъ б. усилены и постепенно на казаковъ цѣликомъ перешла обяз-ть охраненія нашихъ границъ со стороны Турціи и Персіи; съ 1843 г. начинается реорг-зація кавказ. К. стражи; къ этому времени числилось уже 184 погранич. К. поста на простр-вѣ 1.409 $\frac{1}{2}$  вер. (отъ поста Св. Николая на Черн. морѣ до Астаринскаго на берегу Касп. моря), съ 2.149 казаками; посты эти составили 8 линій: Гурійскую, Ахалцыхскую, Александропольскую, Эриванскую, Нахичеванскую, Карабахскую, Ширванскую и Тальшинскую. Въ 1847 г. карантинная часть б. соединена съ таможенною, и К. стража на гр-цахъ съ Турціей и Персіей подчинена б., въ отношеніи К. службы, карантинно-таможен. нач-ву; наконецъ, въ 1859 г. реорг-зація б. закончена, и К. стража въ отношеніи карантинно-таможен. обяз-тей подчинена б. карантинно-таможен. нач-ву (правленія и застава), ближайшее же упр-ніе ею возложено б. на К. нач-ковъ; К. линіи б. нѣсколько изменены, и б. установлена инструкция (измѣненная затѣмъ въ 1867 г.), по к-рой на К. стражу возлагалось: 1) охраненіе границы отъ покушенія загранич. хищниковъ, проникавшихъ въ наши предѣлы; 2) охраненіе отъ внесенія чумной заразы; 3) наблюденіе за неводвореніемъ контрабанды и 4) недопущеніе перехода границы злонамѣрен. людьми. Число К. постовъ въ 1849 г. достигло уже 207, на простр-вѣ 1.477 вер., отъ Анаклійскаго до Астаринскаго постовъ; вся К. стража раздѣлена б. на 6 линій: Гурійскую (съ Мингреліею), Ахалцыхскую, Александропольскую, Нахичевано-Эриванскую, Карабахскую и Ленкоранскую. Въ 1870 г. Донск. казаки б. замѣнены 5 полками и 1 пѣш. ротой Кубанскаго и 1 полкомъ Терскаго казач. войскъ; кромѣ того, К. стража б. усилена (въ 1867 г.) назначеніемъ въ ея составъ еще одной сотни Терскаго казач. войска и одной роты пластуновъ-кубанцевъ. На разстояніи 1.321 $\frac{1}{4}$  вер. отъ Астары до укр-нія св. Николая къ этому времени было 209 постовъ, расположенныхъ на 5 линіяхъ: Ленкоранской, Ванской, Аралыхской, Александропольской и Ахалцыхской. Гурійскую же линію, въ составѣ 24 постовъ, занимали сформированная для К. службы Гурійская милиція изъ туземцевъ и к.-иррегул. полкъ, подчиненные особому К. нач-ву (съ 1841 г.); кромѣ того, съ 1856 г. восстановлены б. посты въ Самурзакани и Абхазіи, въ числѣ 5 кон. и 8 баркасныхъ (побережныхъ) постовъ; К. службу на нихъ первоначально несли Азовскіе, а съ ихъ упраздненіемъ Кубанскіе казаки. Одно время на ряду съ казаками К. службу несли на Карабахской и Эриванской линіяхъ и туземные земскіе объѣздки, именовавшіеся чапарами, но въ 1849 г. отъ употребленія ихъ для К. службы намѣстникъ Кавказа, кн. Воронцовъ, отказался. Съ 1882 г. начинается постепенное упраздненіе К. стражи на Кавказѣ съ замѣною ея вновь формируемыми кавказскими бригадами пограничной стражи и къ концу 1896 г. К. стража на Кавказѣ б. окончательно упразднена. (Чернышевигъ, Матеріалы къ исторіи пограничной стражи, Спб., 1900—04).

**КОРДОНЪ (кордонная система)**, группировка войскъ небол. отрядами вдоль обороняемой линіи. Отвѣчаетъ стремленію прикрыться отовсюду какъ бы непрерыв. оградой и въ древности имѣла значит. распространеніе въ дѣлѣ госуд. обороны (напр., линіи укр-ній на гр-цахъ Римск. имперіи противъ варваровъ, наши за-сѣчныя линіи и пр.). Но когда въ сред. вѣка стали искать для столк-нія открытыя ровныя простр-ва, К. временно исчезъ; позднѣе же, съ перенесеніемъ боя на пересѣч. мѣс-ть (зал. Европа всегда изобиловала лѣсн., болотист. и горн. дефиле), зародилась идея оборонять всѣ пути вторженія прот-ка, что и послужило къ возрожденію К. Система эта, вѣрная лишь по отношенію къ отдѣл. пунктамъ, способнымъ оказывать сопротивленіе при наличіи мал. силъ, вызванная желаніемъ равномерн. запереть всѣ напр-нія вторженія, малопримѣнима по отношенію къ длин. линіямъ. Съ теченіемъ времени она получила развитіе на почвѣ нѣк-раго методизма, принявшаго уродливыя формы, а въ XVIII ст. ей было придано даже ложное науч. значеніе. Погранич. мѣс-ть стали оцѣнивать съ точки зрѣнія способ-ти оказать извѣст. пассив. сопротивленіе и соотвѣт-но этому занимать ее всю болѣе или менѣе одинаково, при чемъ наиболѣе длинныя линіи казались вмѣстѣ съ тѣмъ будто и самыми выгодными, т. к. позволяли охватывать болѣе короткій фронтъ прот-ка. Въ дѣйств-ности же подобный приѣмъ приводилъ къ разброскѣ силъ и, слѣд-но, облегчалъ прорывъ и уязвимость фланговъ. К. система соотвѣтствовала идеѣ пассив. обороны и расцвѣтала преимущ-но при полк-дцахъ, заранѣе предоставлявшихъ инициативу прот-ку и не умѣвшихъ разобраться въ обстановкѣ, правильно оцѣнить относит. важность разл. участковъ обороняемой полосы. Нѣк-рые считаютъ творцомъ К. системы австр. ген-ла XVIII в. Ласси, сына рус. фельдм-ла; въ дѣйств-ности же къ К. прибѣгали и до него. Встрѣчается онъ и у пруссаковъ въ Семилѣт. войну, но преимущ-но злоупотребляли имъ авст-цы въ камп. за Баварское насл-во и противъ турокъ въ 1788 г., обѣ для нихъ неудачныя. Несмотря на всѣ отрицат. свойства К., пристрастіе къ нему было оч. сильно и объяснимо лишь трудностью даже для способн. людей усвоить себѣ принципы воен. иск-ва и рационально примѣнять ихъ. Фр-зы въ эпоху революц. войнъ впадаютъ въ ту же ошибку; напр., въ апр. 1799 г. Шереръ съ 28 т. ч. вытѣнулся вдоль теченія р. Адды на 100 вер. К-мъ, вскорѣ прорваннымъ Суворовымъ. Грозой К. системы, блистат-но доказавшимъ ея безсиліе, явился Наполеонъ, всегда придерживавшійся принципа соср-ченія силъ. Рус. полк-дцы XVIII ст., начиная съ Петра В., избѣгали К., но за то онъ появляется у насъ въ слѣд. вѣкѣ. Нашъ К. 1812 г. (200 т. ч., раскинутыхъ на 500 вер., отъ Россіи черезъ Лиду до Волини) м. б. истолкованъ какъ отзвукъ иностран. вѣяній XVIII в. Изъ новѣйшихъ инозем. войнъ слѣдуетъ отмѣтить неудач. стратегич. К. фр-зовъ въ 1870 г. на вост. гр-цѣ и широкое примѣненіе бурами въ 1899—1900 гг. тактическихъ К. Хотя послѣдніе и обладали всѣми присущими такому расположенію отрицат. свойствами, однако, проявлялись они менѣе рельефно, благодаря возросшей силѣ огня, а слѣд., увеличившейся сопротивлемости тонк. линій. Въ двухъ нашихъ послѣд. войнахъ 1877—78 гг. и 1904—05 гг. опять видимъ появленіе К., но не какъ систему, а какъ безотчетно народившійся



подъ давленіемъ обстановки факторъ. Однако, законность этихъ К. д. б. оспариваема, т. к. въ больш-вѣ случаевъ создались они подъ влияніемъ соображеній, аналогичныхъ методамъ мышленія XVIII ст. Въ Тур. камп. лѣт. 1877 г. для охраны сообщеній нашей арміи (въ широкомъ смыслѣ слова) мы имѣли рядъ отдѣл. отрядовъ (болѣе 50 т. ч. въ общей сложности), разбросанныхъ на громад. протяженіи. Если присоединить сюда и Русдукск. отрядъ, расположенный самъ по себѣ довольно соср-ченно для обороны вост. фронта, то получается грандіоз. стратегич. К. на протяженіи нѣск. сотъ верстъ. Появился онъ послѣ нашихъ июльск. неудачъ, когда мы д. б. перейти къ оборонит. образу дѣйствій при необходимости прикрыть слаб. силами длин. линіи съ 3 сторонъ и какъ слѣдствіе желанія сохранить извѣст. выгодные рубежи, что вынудило бросить войска въ нѣск. напр-ніяхъ. На южн. фронтѣ появился типичный К. отрядъ кн. Шаховского (30 т. ч.), противопоставленный такому же тур. К. и занимавшій мал. силами рядъ горн. дефиле. На запад. же фронтѣ и другомъ участкѣ южнаго наше расположение б. соср-ченнѣе, но въ общемъ группировка наша во всей ея совокупности болѣе приближалась къ К., чѣмъ къ исходн. положенію для дѣйствій по внутр. операц. линіямъ. Въ рус.-яп. войну вновь встрѣчаемся съ К., образовавшимся послѣ неудач. боевъ на р. Шахэ, когда обѣ арміи, японская и наша, остановились лицомъ къ лицу и окопались на томъ длин. фронтѣ, на к-ромъ ихъ засталъ конецъ сраженія. Подвозимыя въ теченіе зимы изъ Россіи подкр-нія не образовывали по мѣрѣ прибытія новыхъ группировокъ, а примыкали къ уже находившимся на позиціи частямъ, удлиняя все болѣе и болѣе наше почти сплошное, но жидкое расположение, достигшее передъ Мукденскими боями 150 вер. Казалось, что мы, протянувшись на 3. дальнѣе прот-ка, создали себѣ выгодн. исход. положеніе для охвата его лѣв. фланга; на самомъ же дѣлѣ мы лишь возродили К., лишенный свободы маневр-нія и съ весьма уязвимымъ прав. флангомъ. Благодаря силѣ соврем. огня этотъ К. обладалъ большой силой сопр-ленія, но все же сохранялъ всѣ недостатки К. Приведенные факты служатъ яркимъ показателемъ, насколько трудно примѣненіе истин. принциповъ воен. иск-ва и какъ во всѣ времена люди склонны, въ погонѣ за призрачными внѣшн. выгодами, становиться на уже извѣданные и отброшенные пути мышленія, приводящіе къ тѣмъ же ошибкамъ. Все вышеизложенное не доказываетъ, однако, безуслов. непримѣнимости К. При охранѣ гр-ца отъ врага, ведущаго лишь малую войну, малочисленнаго, неспособнаго къ планомѣр. операціямъ сосредоточ. силами, а также для воспрепят-нія провозу контрабанды и при соблюденіи карантин. мѣръ, примѣненіе К. вполне цѣлесообразно, чему имѣются примѣры въ воен. событіяхъ на нашихъ азиат. гр-цахъ и въ Кавказ. войнѣ. (*Клаузевицъ*, Война, перев. Войде, Спб., 1902, *Лееръ*, Стратегія, Спб., 1898—99; *Кн. Н. С. Голлицынъ*, Всеобщая воен. исторія нов. временъ, ч. III, Спб., 1874; *Н. П. Мищенко*, Стратегія, Спб., 1910—11; *v.-Willisen*, Theorie d. gr. Krieger, Berlin, 1840).

**КОРДОНЪ**, такъ первонач-но назывался карнизный выступъ вверху примкнут. эскарпов. стѣнъ въ крѣп. рвахъ, для предохраненія отъ стока по нимъ дожд. воды съ бруствера; его

устраивали, выкладывая вершину стѣны у подшвы наружной отлогости бр-вера камнемъ толщ. 10—12 дм. и дѣлая выступъ внаружу на 6—8 дм.; на нижн. пов-сти К., въ 2—3 дм. отъ края, выдѣлывался всегда желобъ, не позволявшій стекать водѣ по самой стѣнѣ. Линія рва по К. назыв. кордонной линіей или линіей К. и опредѣляла въ планѣ укр-нія начертаніе рва. Позднѣе К. стали называть также карниз. выступъ въ к.-эскарпов. стѣнахъ и въ лицев. стѣнахъ оборонит. построекъ, въ томъ числѣ и бетонныхъ. Бетон. К. устраивается только въ тѣхъ стѣнахъ и оборонит. постройкахъ, к-рыя не находятся въ непосред. близости отъ л. огня, гдѣ К. не м. способствовать увеличенію пораженія людей осколками отъ дѣйствія фугас. бомбъ. Бетон. К. имѣетъ то же назначеніе, выпускается на 6 дм. и также на ниж. пов-сти д. имѣтъ желобокъ.

### „КОРЕЕЦЪ“. См. „Варягъ“.

**КОРЕЙСКІЙ ПРОЛИВЪ** между Кореей и о-вами Японіи, о-вомъ Цусима дѣлится на 2 прохода (западный—Брутона, восточный—Крузенштерна), приблиз-но равн. ширины. Глубины въ обихъ проходахъ оч. большія (до 60—70 сж.). По обѣ стороны о-ва Цусимы замѣчается постоян. поверхност. теченіе на с. со скоростью ок. 1 узл.; у береговъ оно преодолевается приливо-отливными теченіями. Зап. К. берегъ чрезвычайно изрѣзанъ, усѣянъ архипелагомъ о-вовъ и образуетъ много глуб. укрит. заливовъ. Изъ торгов. портовъ наиб. значеніе имѣютъ Мозампо и Фузанъ, соединенный съ Сеуломъ ж. д. Наиб. крупн. о-въ—Кельпартъ. Въ проливѣ между 2 о-вами, образующими группу Цусима, расположенъ воен. портъ Такесики. Вост. берегъ К. прол. (о. Кіу-Сіу и Ниппонъ) также сильно изрѣзанъ (гл. обр., въ южн. половинѣ), и вдоль него разбросано множ-во камней, рифовъ и о-вовъ. Въ воен. отношеніи особое значеніе имѣютъ о-ва Гото, далеко выдающіеся въ море и являющіеся прекрас. наблюдат. пунктомъ (сильная станція безпровол. телеграфа). Черезъ Симоносекскій прол. К. прол. сообщается съ Япон. Средизем. моремъ, въ к-ромъ сосредоточена почти вся в.-промышл. дѣят-сть Японіи (заводы орудійные, бронепрокатные, машино и судостроительные и др.) и к-рое является тылов. базой для япон. флота. К. прол. имѣетъ большое значеніе для нашего Востока, какъ самый короткій и удобный (по сравненію съ Лаперузовымъ и Сангорскимъ прол.) путь изъ Владивостока въ Европу. Въ минувшую войну значеніе К. прол. увеличилось тѣмъ, что онъ лежалъ на пути сообщенія между нашими базами—Владивостокомъ и П.-Артуромъ. Для Японіи К. прол. имѣетъ значеніе, какъ кратчайшая коммуникац. линія между метрополіей и Кореей. Готовясь къ войнѣ, японцы прекрасно учли это обстоят-во и построили здѣсь 2 базы: Сасебо (для лин. флота) на вост. берегу о. Кіу-Сіу и Такесики (для мин-цевъ) на о. Цусима (послѣдній портъ, впрочемъ, б. еще не совсѣмъ оборудованъ); въ 1910 г. начаты работы по постройкѣ 3-го воен. порта въ этомъ районѣ—Чинкайванъ при входѣ въ Мозампо. Въ К. прол. въ минувшую войну произошло 2 крупн. столкнов-нія: бой 1 авг. и Цусимскій бой (см. э т о). Интересно отмѣтить попытки двухъ нашихъ выдающихся адм-ловъ утвердиться въ К. прол., к-рый они считали ключомъ къ Япон. морю: въ 1861 г.

адм. Лихачевъ, послѣ зимовки клипера *Посадникъ* на о-въ Цусима, воспользовался необычно дружеск. расположеніемъ къ намъ японцевъ и выговорилъ у нихъ этотъ о-въ за ничтожную сумму. Къ сожалѣнію, его не поддержала наша дипломатія (см. Лихачевъ). Почти 40 л. спустя, въ 1898 г., адм. Ф. В. Дубасовъ также безуспѣшно настаивалъ на занятіи Мозампо; въ отвѣтъ на его горячія представленія по этому поводу изъ Спб. послѣдовало приказаніе занять П.-Артура (см. Дубасовъ). Дальнѣйшія событія отдала въ 1906 г. Корею, а съ ней и К. прол. въ полное владѣніе Японіи.

**\* Морское сраженіе 1 авг. 1904 г.** Въ 8<sup>1</sup>/<sub>2</sub> ч. у. 28 іюля эскадра к.-адм. Витгефта вышла изъ П.-Артура (см. П.-Артуръ и Русско-японск. война). Извѣщеніе объ этомъ б. получено во Владивостокъ въ 4 ч. д. 29 іюня, при чемъ для адм. Скрыдлова явилась полной неожиданностью (изъ-за этого крейсера не находились своевр-но подъ парами) телеграмма гл-щаго, посланная изъ Мукдена въ 2 ч. д. 29 іюля (часы показаны по Владивосток. времени), такого содержанія: «Эскадра вышла въ море, сражается съ непр-лемъ. Вышлите кр-ра К. проливъ». Неопредѣль-сь обстановки, какъ она представлялась адм. Скрыдлову, отразилась на содержаніи инструкціи, данной имъ нач-ку отряда к.-адм. Иессену, не краткостью директивы, съ предоставленіемъ исполнителю возможной самостоятельности въ выборѣ плана дѣйствій, а излишне детал. указаніями. Цѣль посылки отряда опредѣлялась словами «слѣдовать на соединеніе и на помощь Витгефту». Далѣе приводились оч. подроб. соображенія о мѣстѣ наиб. вѣроят. встрѣчи отряда съ эс-дрой адм. Витгефта—въ Япон. морѣ, къ с. отъ пар-ли Фузана—и, наконецъ, давались слѣд. приказанія: «Поэтому, не имѣя основаній встрѣтить Витгефта къ ю. отъ К. прол., вы, въ случаѣ, если не встрѣтите его до пар-ли Фузана, далѣе идти къ ю. не должны. Къ пар-ли Фузана слѣдуетъ подойти рано утромъ и крейсеровать на этой пар-ли на пути судовъ, идущихъ на с., до 3—4 ч. д., послѣ чего полнымъ, 15—17 узл., ходомъ возвращаться во Владивостокъ. Если ок. Фузана усмотрите эс-дру адм. Камимуры, то, не вступая съ ней въ бой, отвлекать ее на с., въ погоню за собой. Въ случаѣ, если за непр-лемъ обнаружится преимущ-во въ ходѣ, предоставляется выбросить за бортъ часть топлива и прѣсно-воды» (?). Въ 1-мъ часу ночи на 30 іюля въ Владивостокъ б. получена 2-я телеграмма намѣстника, въ к-рой сообщалось, что Витгефтъ вышелъ изъ П.-Артура въ 8 ч. у. 28 іюля и имѣлъ предписание идти во Владивостокъ. Копія этой телеграммы б. передана к.-адм. Иессену въ дополненіе къ полученной имъ уже инструкціи. Основ. ошибка послѣдней—приказаніе подходить къ пар-ли Фузана рано утромъ, т. к. это въ значит. мѣрѣ противорѣчило цѣлямъ, поставленнымъ отряду, и связывало свободу его дѣйствій. Мѣста встрѣчи отряда кр-ровъ съ П.-Артурской эск., очевидно, нельзя б. предусмотрѣть изъ Владивостока; все зависѣло отъ хода сраженія съ непр-лемъ. За то встрѣча съ непр-лемъ при подходѣ къ К. прол. б. болѣе чѣмъ вѣроятна, т. к. японцы во всякомъ случаѣ д. б. выставить заслонъ противъ отряда владивосток. кр-ровъ; и въ этомъ предположеніи выгоднѣе всего б. подойти къ К. прол. послѣ полудня, чтобы нашъ отрядъ увидѣлъ непр-ля, находясь отъ него къ с., и въ случаѣ преслѣд-нія имѣлъ больше шансовъ уйти

отъ него на сѣверъ же съ наст-ніемъ тем-ноты. Наконецъ, если ужъ адм. Скрыдловъ считалъ нужнымъ, помимо постановки цѣли, внести въ директиву и часъ подхода къ К. прол., то нужно б. и объяснить причины такого указанія. Но этого сдѣлано не б., Иессенъ со своей стороны разъясненій не потребовалъ, и считалъ своей обяз-стью буквально выполнить это приказаніе, не считаясь съ обстановкой. Кромѣ того, невѣрно выбранный часъ подхода къ назначенному мѣсту вызвалъ сначала опозданіе въ уходѣ кр-ровъ изъ Владивостока, т. к. рано утр. 31 іюля они все равно къ К. прол. поспѣть не могли, а затѣмъ уменьшеніе хода наканунѣ встрѣчи съ японцами. 28 іюля адм. Камимура находился въ Озаки на о. Цусима и въ 5 ч. в. получилъ извѣстіе о выходѣ рус. эскадры изъ П.-Артура. На слѣд. день въ 8<sup>3</sup>/<sub>4</sub> ч. у. онъ получилъ отъ адм. Того сообщеніе о боѣ его съ Витгефтомъ и приказаніе идти къ о-вамъ Росса, что онъ и выполнилъ со 2-мъ боев. отрядомъ (4 брон. кр-ра: *Идзуми*—флагъ адм. Камимура, *Адзума*, *Токива* и *Ивате*—флагъ к.-адм. Мису). Утр. 30 іюля, находясь въ назначен. ему мѣстѣ, онъ получилъ приказаніе вернуться въ К. прол., и увѣдомленіе, что *Аскольдъ*, *Новикъ*, *Паллада* (ошибочно, вмѣсто *Цесаревича*) и нѣск. мин-цевъ ушли на ю. Задача Камимуры состояла въ томъ, чтобы не пропустить эти суда на с., если бы они пошли къ К. прол., и преградить путь съ с. отряду владивосток. кр-ровъ. 31 іюля на разсвѣтѣ онъ вошелъ въ вост. каналъ К. прол. Эс-дру свою онъ расположилъ такъ: 2-й боев. отрядъ крейсеровалъ между меридіанами 130° и 130° 10' вост. долг., къ югу отъ пар-ли 35° 40' сѣв. шир. Между этими же меридіанами на пар-ли 35°, т.-е. при входѣ съ с. въ вост. каналъ, находились кр-ра *Нанива* и *Такачиша*, а южнѣе ихъ кр-ра *Чихая* и *Цусима*, подъ общ. нач. в.-адм. Уриву. У южн. оконеч-ти о. Цусима находился кр-ръ *Нійтака*. Кромѣ того, въ вост. и зап. каналахъ находилось по отряду мин-цевъ—въ первомъ 9-й отрядъ у о. Окиносима, и во второмъ—19-й отрядъ у о. Одори-Сима. Въ районѣ К. прол. находились въ разл. мѣстахъ и м. б. вызваны еще 5 отрядовъ мин-цевъ (11, 14, 15, 17 и 18-й). Т. обр., отряду Иессена подготавлилась ловушка. Иессенъ, съ кр-рами *Россія* (флагъ), *Громобой* и *Рюрикъ*, вышелъ изъ Владивостока въ 6 ч. у. 30 іюля и былъ на пар-ли Фузана рано утр. въ 4 ч. 35 м. Рус. кр-ра прошли мимо Камимуры, не замѣтивъ его, и тотъ оказался на пути ихъ отст-нія. Кромѣ того, на нашемъ отрядѣ недостаточно хорошо б. скрыты огни. Японцы въ 1 ч. 30 м. н., находясь въ сѣв. шир. 35° 40' и вост. долг. 130° 10', повернули на S, а въ 4 ч. 25 м. увидѣли по носу съ лѣв. борта огонь, и черезъ 20 мин., когда начало разсвѣтатъ, они сквозь утрен. мглу различили неясн. очертанія 3 судовъ владивост. эс-дры. Придя на пар-ль Фузана, Иессенъ въ 4 ч. 40 м. повернулъ на W (мѣсто поворота—35° 8' N и 130° 0' O) и черезъ нѣск. минутъ увидѣлъ справа по носу шедшій ему на пересѣчку отр. Камимуры. Бой б. неизбѣженъ. Данныя для соотношенія силъ прот-ковъ:

Название судовъ.	Водоизмѣщ. въ тн.	Число орудій			
		8"	6"	4,7"	3"
„Россія“ . . . . .	13.675	4	16	—	12
„Громобой“ . . . . .	13.880	4	16	—	24
„Рюрикъ“ . . . . .	11.690	4	16	6	—
Итого . . . . .	39.245	12	48	6	36

Названіе су- дovъ.	Водо- измѣщ. въ тн.	Число орудій			
		8"	6"	4,7"	3"
„Идзума“ . . . . .	9.800	4	14	—	12
„Адзума“ . . . . .	9.460	4	12	—	12
„Токнва“ . . . . .	9.755	4	14	—	12
„Ивалте“ . . . . .	9.800	4	14	—	12
Итого . . . . .	38.815	16	54	—	48

Изъ нея видно, что японцы нѣск. превосходили нашъ отрядъ въ числѣ крупн. орудій. Но главное ихъ преимущ-во было въ бронир-ніи и въ расположеніи 8" пуш. Они имѣли брон. поясъ по всей ватерлиніи, надъ нимъ второй поясъ, а 8" ихъ пушки б. расположены въ брон. башняхъ, что давало имъ гораздо лучшую защиту и позволяло обратить всѣ 8" пуш. на люб. бортъ. Т. обр., противъ 6 русскихъ 8" ор. японцы м. дѣйствовать 16-тью, т.-е. числомъ почти втрое большимъ. Дл. яп. ор. б. 40 клб., противъ 45 клб. у русскихъ, за исключ. устарѣвшихъ 8" пуш. *Рюрика*, к-рыя были длин. всего въ 35 клб. Но, несмотря на меньш. длину, яп. пушки имѣли больш. нач. ск-сть и болѣе тяж. снаряды. По бронир-нію къ яп. кр-рамъ подходилъ лишь *Громобой*, но и у него былъ только одинъ брон. поясъ, защищавшій только середину к-бля. Что же касается *Россіи* и особенно *Рюрика*, то ихъ неправильно б. даже считать брон. кр-рами, т. к. ихъ в-линіи защищалась далеко не вся, а арт-рія б. почти совсѣмъ открыта. На *Рюрикѣ* руль не б. защищенъ даже брон. палубой. Кромѣ того, значит. преимущ-во японцамъ, особенно въ виду плохой брон. защиты нашихъ судовъ, давали ихъ снаряды. Въ то время какъ рус. бронейные снаряды имѣли снаряженіе въ 10% отъ вѣса снаряда изъ пирокс-на, а фугасные—20%, снаряженіе япон. снарядовъ было соотвѣт-но 5 и 13% шимозе (лиддита). Преимущ-во въ ск-сти по проектамъ и пробн. испытаніямъ было на сторонѣ японцевъ (отъ 20 до 22½ узл. противъ 18—20 у русскихъ), но въ дѣйств-ности состояніе котловъ, машинъ и к-совъ б. таково, что отрядн. ск-сти прот-ковъ оказались при близ-но равными, примѣрно 17—17½ узл. На основаніи всѣхъ этихъ данныхъ для русскихъ бой ставился въ тѣмъ болѣе выгодн. условія, чѣмъ меньше была бы дистанція. Соединяя это съ тѣмъ, что рус. отряду надо б. прорваться во Владивостокъ, увлекаая за собой прот-ка, его наивыгоднѣйшій курсъ, какъ только увидѣли непр-ля, былъ прямо на этотъ портъ, т.-е. NO. Это повело бы къ быстр. сближенію съ прот-комъ и въ случаѣ уклоненія яп-цевъ, к-рымъ сближеніе было невыгодно дало бы русскимъ позицію между солнцемъ и прот-комъ, что представляло въ данный моментъ значит. преимущ-во, т. к. солнце только что всходило, и небо б. безоблачно. Между тѣмъ, отрядъ въ 5 ч. у. повернулъ послѣдов-но на 16 румб. (180°) и пошелъ на O, а въ 5 ч. 36 м. уклонился еще на 20° вправо (см. чертежъ). Этимъ самымъ Иессенъ представлялъ кормы своихъ к-блей подъ продол. выстрѣлы прот-ка, при медленно измѣнявшейся дистанціи, т.-е. давалъ наилучш. условія для мѣткости непріят. арт-рии при обстрѣл-ніи ея наиб. уязвимыхъ мѣстъ своего состава. Японцы открыли огонь въ 5 ч. 23 м., и русскіе сейчасъ же начали отвѣчать. Въ самомъ началѣ боя на *Рюрикѣ* пронзочелъ сильн. пожаръ, б. убитъ старш. оф-ръ и тяж. ран. ком-ръ, разбиты рул. приводы въ боев. рубкѣ и на задн. мостикѣ, и упр-ніе кр-ромъ пришлось перенести въ рул. отд-ніе,

на паров. боев. штурвалъ. Но не помогло и это. Въ кормов. части оказались подвод. пробойны, и кр-ръ сѣлъ кормой: пришлось совершенно отказаться отъ упр-нія рулемъ, к-рый б. поставленъ прямо; рулев. отд-ніе б. совершенно задрено, и кр-ръ сталъ управляться машинами. Изъ-за ряда поврежденій и потерь, быстро слѣдовавшихъ одно за другимъ, кр-ръ уже не м. держаться въ строю и началъ отставать. Этимъ поврежденіямъ способствовалъ новый поворотъ отряда кормами къ непр-лю въ 5 ч. 55 м., когда Иессенъ, имѣя намѣреніе прорваться на с., повернулъ къ К. берегу, но опять не по напр-нію къ непр-лю, а отъ него. Черезъ полчаса (въ 6 ч. 33 м.) пришлось вновь повернуть, чтобы прикрыть совсѣмъ отставшаго *Рюрика* отъ сосредоточ. огня японцевъ. *Рюрикѣ* въ это время пересталъ слушаться и машинъ, и только описывалъ круги въ прав. сторону: видимо, новый япон. снарядъ попалъ въ затопленное рулев. отд-ніе и заклинилъ руль въ положеніи право на бортъ. Опять, какъ и прежде, отрядъ повернулъ отъ непр-ля, подставивъ кормы, и то же самое сдѣлалъ и въ 7 ч. 20 м., маневрируя передъ *Рюрикомъ*, чтобы прикрыть его отъ непріят. огня. Между 5½ и 7 ч. у. начали одинъ за другимъ показываться вызванные Камимурой по безпров. телеграфу суда отряда Уриву *Нанива* (флагъ), *Такачиша* и *Чишайя*. Направлявшіеся въ это время къ мѣсту боя *Цусима*, *Нийтака* и мин-цы были еще за горизонтомъ. Временами, когда представлялся случай, Уриву открывалъ огонь, но съ оч. дальней дистанціи; имѣя совершенно незащищен. броней суда, подойти ближе онъ не м., и огонь его пока никакого вліянія на ходъ боя не имѣлъ. Иессенъ продолжалъ маневрировать, имѣя цѣлью прикрытіе *Рюрика*, до 8 ч. 20 м. Положеніе передов. его кр-ровъ было въ это время оч. тяжелое. Солнце слѣпило комендоровъ въ глаза, а японцы, пристрѣливаясь по неподвиж. почти *Рюрику*, осыпали и *Россію* и *Громобой* градомъ снарядовъ. Поэтому желат-но было, чтобы вернуть себѣ свободу маневр-нія, отойти отъ *Рюрика*, въ надеждѣ на то, что онъ легко отобьется отъ подошедшихъ япон. кр-ровъ 2-го класса. Это и сдѣлалъ Иессенъ въ 8 ч. 20 м. у.; адм-лу показалось, что на поднятый *Рюрику* сигналъ: «идти во Владивостокъ», послѣдній «привелъ на надлежащій курсъ, имѣя при этомъ больш. ходъ, что видно б. по буруну впереди его носа» (изъ всеподдан. телеграммы о боѣ). На самомъ дѣлѣ это было не такъ, и положеніе кр-ра въ этотъ моментъ (рапортъ послѣдняго ком-щаго кр-ромъ, лейт. Иванова 13-го) было отчаянное: благодаря полной невозм-сти маневрировать, даже *Нанива* и *Такачиша* становились ему опасными, т. к. могли занимать позиціи внѣ угла обстрѣла его немног. оставшихся годными орудій. Направившись на N и вида, что за нимъ слѣдовалъ весь отрядъ Камимуръ, Иессенъ продолжалъ идти этимъ курсомъ, и скоро *Рюрикѣ* скрылся за горизонтомъ. Япон. кр-ра шли съ русскими парал. курсомъ и продолжали пользоваться преимущ-вомъ въ мѣткости, имѣя за спиной солнце. Въ исходѣ 10-го часа (официал. япон. отчетъ) адм. Камимуръ, получивъ донесеніе, что на *Идзуми* не хватаетъ снарядовъ, и, сверхъ того, видя, что, хотя огонь непр-ля ослабѣлъ, но ск-сть хода нисколько не уменьшилась, рѣшилъ, что лучше оставшимися снарядами потопить *Рюрикѣ*, и въ 10 ч. 4 м., наконецъ, пре-

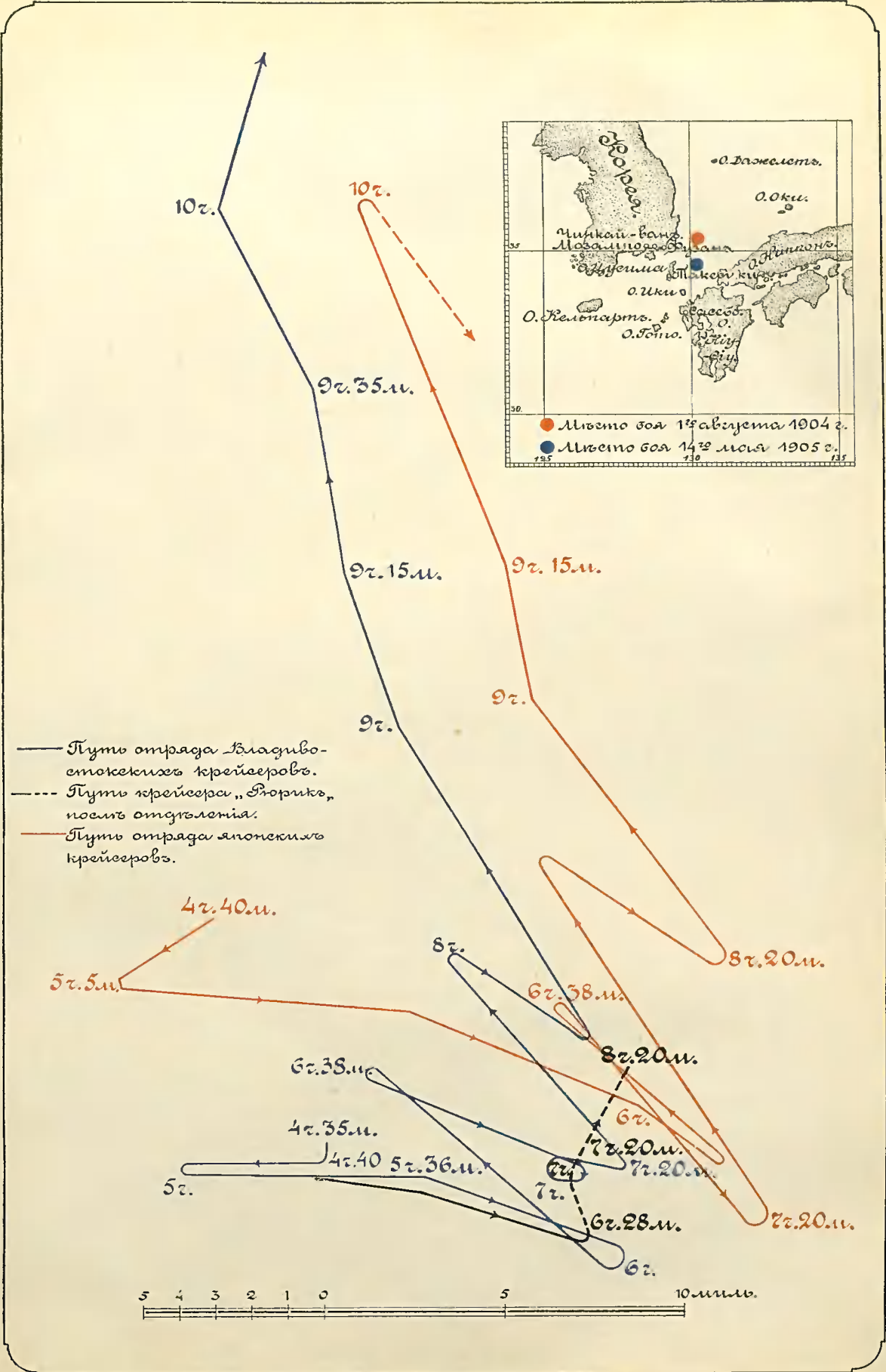

кратилъ преслѣдованіе и, повернувъ вправо, пошелъ къ *Рюрику*. Маневръ этотъ явился совершенно внезапнымъ для Тессена. Но онъ не нашелъ возможнымъ продолжать бой и рѣшилъ идти во Владивостокъ, основывая свое рѣшеніе на томъ, что на кр-рахъ имѣлось значит. колич-во пробоинъ у в-линіи (на *Россіи*—11, на *Громобозѣ*—6), и убилъ флотск. оф-ровъ превышала половину всего состава, а н. чиновъ дошла до 25% (официал. донесеніе). Между тѣмъ, причины отказа Камимуры отъ преслѣдованія кр-ровъ были, очевидно, весьма серьезны, и наиб. вѣроятной изъ нихъ являлся недостатокъ снарядовъ, т. к. япон. арт-рія стрѣляла во все время боя вся, стрѣляла оч. интенсивно, а самые кр-ра, уступавшіе нашимъ въ водоизмѣщеніи, несшіе бол. тяжел. броню и построенные на гораздо больший ходъ, д. б. имѣть меньшіе запасы снарядовъ. Наши же кр-ра въ это время имѣли еще ок. половины своихъ снарядовъ, ходъ ихъ былъ больше хода японцевъ, и запасы угля б. весьма большіе, а всѣ имѣвшіяся пробоины при стоявшей тихой погодѣ не представляли особой опасности. Поворотъ нашихъ кр-ровъ на S вслѣдъ за Камимурой поставилъ бы послѣдній въ критич. положеніе, и отказъ Тессена отъ всякой попытки продолжать бой не соответствовалъ обстановкѣ, к-рую онъ имѣлъ возм-сть оцѣнить, если бы вникъ въ причины поворота на ю. отряда Камимуры. На *Рюрику* м. тѣмъ происходило слѣдующее. *Нанива* и *Такачиша*, держась внѣ угла обстрѣла оставшихся орудій почти уже неподвижн. *Рюрика*, обстрѣливали его такъ удачно, что скоро огонь его прекратился совсѣмъ. Выпущенная изъ единств. оставшагося цѣлымъ аппарата мина не достигла цѣли. Изъ флотскихъ оф-ровъ оставался въ живыхъ одинъ, остальные б. убиты (7) или ранены. Командовавшій кр-ромъ лейт. Ивановъ 13-й имѣлъ 3 раны и 2 контузии. Изъ 800 ч. команды ок. 200 б. уб. и 278 ранено. Въ это время показались возвращавшіеся съ с. кр-ра адм. Камимуры, а съ ю. подошли еще 3 кр-ра 3-го класса и 5 мин-цевъ. При такихъ обстоят-вахъ лейт. Ивановъ, не имѣя возм-сти взорвать кр-ръ, т. к. необходимыя для того средства оказались въ затоплен. рул. отдѣленіи, приказалъ открытъмигстонн. По прекращеніи огня *Рюрикомъ* вскорѣ прекратили огонь и японцы. Оставшееся время д) погруженія кр-ра б. употреблено на спасеніе ран. и команды съ помощью матрасовъ, плясовъ и обломковъ дерева, т. к. всѣ шлюпки б. разбиты. Въ концѣ 12-го часа (по рапорту лейт. Иванова, а по показанію японцевъ въ 10 ч. 42 м.) кр-ръ пошелъ ко дну, а плававшая команда б. подобрана неприят. судами. «Я б. смыть съ борта въ моментъ переворота крейсера,—доносилъ лейт. Ивановъ 13-й,—и лишь вынырнулъ на пов-сть, какъ б. свидѣтелемъ несмолкаемаго ура, к-рымъ провожала утопающая команда свой утопающій кр-ръ». Такъ геройски погибъ *Рюрикъ*. 3 авг. вернулись *Россія* и *Громобой* во Владивостокъ. Потери ихъ были 5 уб. оф-ровъ (между ними старш. оф. *Россіи*) и 12 ран. (между ними ком-ръ *Громобоя*), ниж. чин.—уб. 124 и ран. 347. На *Россіи* изъ крупн. орудій осталось вполне исправныхъ только 3, а могущихъ еще стрѣлять—6. На *Громобозѣ* выведены изъ строя 2 крупн. пушки. Траверзные аппараты (подводные), к-рые всѣ въ бою б. выдвинуты и заряжены, оказались послѣ боя безъ совковъ и за-

ряд. отд-ній, но борть въ эгихъ мѣстахъ слѣдовъ взрывовъ не носилъ. Поврежденія въ к-сѣ не потребовали ввода въ докъ кр-ровъ, что являлось оч. благоприят. обстоят-вомъ, т. к. единств. докъ б. зан. ть кр-ромъ *Богатырь*, еще не закончившимъ свои испр-нія, и выводить его б. бы оч. неудобно. Потери японцевъ—44 уб. и 82 ран. Поврежденія ихъ к-блей остались неизвѣстными, кромѣ того, что на *Ивате* 8" снарядъ съ *Рюрика* взорвалъ нѣск. япон. снарядовъ и вывелъ изъ строя III—6" и I—3" ор. Въ *Идзуми* попало больше 20 снарядовъ, въ *Адзуна*—больше 10, въ *Токиво* и *Ивате*—по нѣск. снарядовъ, въ *Нанива* и *Такачиша*—по одному. (Рус. официальные донесенія; Дневники рус. участниковъ боя; Описаніе воен. дѣйствій на морѣ въ 37—38 гг. Мейдзи, составленное япон. мор. генер. штабомъ, перев. съ япон., т. III, 1910).

**КОРЕЛАМЪ (Каре-Ламъ)**, хребетъ на Кавказѣ, между рр. Фортанги и Ассы; памятенъ боями 1, 4 и 12 апр. 1853 г. (въ Кавказ. войну). Нач-къ Владикавказ. округа г.-м. Вревскій, рѣшивъ проложить нозое сообщеніе отъ Фортанги къ К., ключу къ обшир. и плодород. равнинѣ, простирающейся между Черн. горами и главн. хребтомъ (отъ Аргуна до Военно-Грузин. дороги), гдѣ укрылись непокорные аулы, выгнанные изъ плоскости Малой Чечни, распредѣливъ свой отрядъ (4<sup>3</sup>/<sub>4</sub> б-на, команда стрѣлковъ, 5 сот казаковъ, 6 ор.) между ущельями рр. Фортанги и Ассы, распустивъ слухъ о предстоящемъ яко бы движеніи по ущелью Мереджи, куда и собралась введенные въ заблужденіе чеченцы и тавлинцы. 1 апр., быстро стянувъ войска къ Датыху, Вревскій двинулся къ К., поросшему непроницаем. лѣсомъ и укрѣпленному завалами, и послѣ непродолжит. боя опрокинулъ непр-ля и занялъ эту важную позицію, откуда открывался свобод. доступъ во всѣ горн. общ-ва, прилегавшія къ глав. хребту. Отрядъ тотчасъ приступилъ къ вырубкѣ просѣки для сообщенія съ Датыхомъ и передов. Чечен. линіей. Появленіе русскихъ на высотахъ К. сильно встревожило Шамиля; онъ употреблялъ чрезвыч. усилія, чтобы отвлечь отрядъ съ позиціи, но попытка значит. партій чеченцевъ и тавлинцевъ, подъ нач-вомъ 7 наибовъ, не имѣла успѣха и 4 апр. окончилась полн. ихъ пораженіемъ на р. Нетхоѣ. 12 апр., окончивъ просѣку и разработку дороги, чѣмъ достигалась цѣль эксп-ціи, Вревскій двинулся на р. Фортангу, выдержавъ упорн. бой и совершивъ это движеніе въ образцов. порядкѣ. Наша потеря за экспедицію—7 н. ч. уб., 8 оф. и 91 н. ч. раненыхъ. («Кавказъ» 1853 г., № 30).

**КОРЕННОЙ, Леонтій**, гренадеръ 3-ей грен. роты л.-гв. Финлянд. п., герой сраж. подъ Лейпцигомъ 4—6 окт. 1813 г.; совершилъ подвигъ настолько выдающійся, что сталъ извѣстенъ всей арміи, и о немъ б. доведено до свѣдѣнія Наполеона. Разсказъ о подвигѣ К. такъ записанъ со словъ очевидцевъ: «Въ сраж. подъ Лейпцигомъ, когда Финлянд. п. выгнѣснѣлъ изъ селенія Госсы фр-зовъ, а 3-й б-нъ полка обошелъ селеніе, батал. ком-ръ полк. Жерве, со своими оф-рами, первые перелѣзли черезъ камен. ограду, и егеря бросились за ними, погнавши уже французовъ; но, бывъ окружены многочисл. непр-лемъ, крѣпко отстаивали свое мѣсто; многіе оф-ры б. ранены; тогда К., пересадивъ батал. ком-ра и раненыхъ нач-ковъ своихъ че-



резь ограду, самъ собралъ удалыхъ, отчаян. егерей и сталъ отстаивать, покуда раненыхъ оф-ровъ другіе егеря спасали съ мѣста сраженія. К. съ горстью лихихъ стрѣлковъ стоялъ крѣпко и удерживалъ мѣсто сраженія, крича: «не сдаваться, ребята». Сначала они отстрѣливались, но многочисл-ствъ непр-ля стѣснила нашихъ такъ, что они отбивались штыками... всѣ пали, одни убитые, а другіе раненые, и К. оставался одинъ. Фр-зы, удивляясь храбр. егерю, кричали, чтобы онъ сдался, но К., въ отвѣтъ, поворотилъ ружье, взялъ за дуло и отбивался прикладомъ. Тогда нѣск. неприят. штыковъ положили его на мѣстѣ, и кругомъ этого богатыря лежали всѣ отчаянно защищавшіеся наши, съ кучами убитыхъ ими фр-зовъ. Всѣ мы оплакивали,—прибавляетъ рассказчикъ,—храбраго «дядю К.». Черезъ нѣсколько дней, къ величайш. радости всего полка, «дядя К.» явился изъ плѣна, покрытый ранами; но къ счастью, раны всѣ б. не тяжелы. Это дѣлаетъ честь фр-замъ, к-рые наносили ему только легкія раны, уважая примѣрную его храбрость». Покрытый 18 ранами, вернулся К. въ полкъ и рассказалъ про свое пребываніе въ плѣну, гдѣ слава объ его выдающейся храбрости распространилась по всѣмъ франц. войскамъ, а онъ самъ б. представленъ Наполеону, поинтересовавшемуся увидать рус. чудо-богатыря. Поступокъ К. такъ восхитилъ велик. полк-дца, что онъ въ приказѣ по своей арміи поставилъ Финлянд. гренадера въ примѣръ всѣмъ своимъ солдатамъ. Въ исторіи л.-гв. Финляндск. п. приведена слѣдующую пѣсня о героѣ-К., сочиненная его товарищами:

Мы помнимъ дядю Кореннова,  
Онъ въ нашей памяти живетъ,  
Бывало, на врага какова  
Въ штыки съ ребятами поидеть.  
Тогда булать зашевелится,  
Бой рукопашный закипитъ,  
Ручьемъ кровь вражья заструится,  
А Коренной впередъ валитъ;  
И вражьи всѣ дивились войски  
Какъ въ Госсѣ русской рядовой  
Спасалъ начальниковъ геройски,  
Спасъ всѣхъ — и сдался головой.  
Самъ Бонапартъ его прославилъ,  
Приказъ по арміи послалъ,  
Въ примѣръ всѣмъ русскаго поставилъ,  
Чтобъ Кореннова всякій зналъ.  
Вотъ чудо-богатырь былъ малый,  
Лихой фланговый гренадеръ,  
Вездѣ, всегда, въ бояхъ удалый,  
Геройской храбрости примѣръ.

Въ 1813 г. К. былъ уже старымъ служивымъ. Начавъ службу въ Кронштадтск. гарниз. б-нѣ, онъ въ янв. 1808 г. б. переведенъ Цес. Константиномъ Павловичемъ въ Импер. б-нѣ милиціи, впослѣдствіи л.-гв. Финлянд. п. При выступленіи «въ походъ» 1812 г. К. былъ въ 3-ей гренадер. ротѣ, куда, калъ и въ прочія гренадер. роты, переводились лучшіе и заслуженные солдаты. Въ 1812 г., въ сраж. при Бородинѣ, К. получилъ знакъ отличія Воен. ордена (№ 16.970). 2 гренадера и 4 стрѣлка, въ числѣ к-рыхъ показанъ отличившимся и К., согласно офиціальному описанію ихъ подвиговъ, проявили свое отличіе

слѣд. обр.: «Во все время сраженія (Бородинскаго) съ непр-лемъ находились въ стрѣлкахъ и неоднократно опровергали усиливающіяся его цѣпи, поражая сильно, и каждый шагъ ознаменованъ мужествомъ и храбростью, чѣмъ, опрокинувъ непр-ля, предали его бѣгству и, выгнавъ



Подвигъ гренадера Коренного подъ Лейпцигомъ въ 1813 г.

его на штыкахъ изъ лѣсу, зняли то мѣсто, к-рое ими нѣск. часовъ упорно б. защищено».

### КОРЕННОЙ КОНЕЦЪ. См. Конецъ.

**КОРЕЯ**, съ 1910 г. единств. япон. колонія на материкѣ Азіи (ген.-губ-рство Цюсень); занимаетъ полу-въ въ Вост. Азіи, омываемыя Японск. и Желт. морями и К-скимъ проливомъ, протяженіемъ въ длину 900 и въ ширину 130—200 вер. Площадь К. (по послѣд. япон. исчислениямъ)—199.056 кв. вер., однако, за отсутствіемъ подробныхъ картъ, цифра эта не точна. *Сухопутная граница* идетъ по естественнымъ рубежамъ: съ Китаемъ (провинціями Шэньцзинской и Гиринской)—по р. Ялу (Ялуцзянъ, Амнокганъ), по горѣ Пайктоусанъ (Бай-тоушанъ) и р. Тумынь-ула (Тумыньцзянъ, Туманганъ), и съ Россіей (Приморской областью)—на протяженіи послѣднихъ 15 вер. р. Тумынь-ула. *Берегъ Японскаго моря*, соотвѣтственно преобладающему продол. напр-нію горн. цѣпей, представляетъ мало изрѣзанную берегов. линію (за исключ. зал. Броутона), бѣденъ заливами и глубок. бухтами; тамъ же, гдѣ имѣются хорошія естеств. гавани, высокія горы отрѣзываютъ ихъ отъ внутр. областей; море у береговъ приглубо, никогда не замерзаетъ. Хорошія якор. стоянки—въ заливахъ Гашкевича (бухта Унгый), Корнилова и Броутона (рядъ бухтъ и гаваней, важнѣйш. портъ—Гензанъ). Берегъ Желт. моря, напротивъ, изобилуетъ заливами, окаймленъ почти на всемъ протяженіи поясомъ о-вовъ; море здѣсь мелко, отличается больш. приливами (до 30 фт.); послѣднее служитъ причиной немногочисл-ти удобн. гаваней. Лучшія гавани и якорн. стоянки на запад. берегу: Ионампо (при устьѣ р. Ялу), Аньчжо (при устьѣ р. Чхенчхенганъ), Цинампо (при устьѣ р. Тайдонганъ), Чемульпо (при устьѣ р. Ханьганъ), Куньсанъ (при

устьѣ р. Кымганъ), Мокпо (при устьѣ р. Ионсанганъ), бухта Чанчжинноманъ и зал. Канчжинманъ. Берегъ К-скаго пролива отличается значит. развитіемъ берегов. линіи, образуя многочисл. глуб. бухты, прикрытыя съ моря непрерыв. цѣпью о-вовъ. Лучшія гавани здѣсь—Фузанъ, Мозанпо и Цинхай (обѣ послѣднія въ зал. Дугласа). По устройству поверхности К.—страна преимущ-но гористая; болѣе значит. равнины имѣются только въ нижн. теченіи рѣкъ, впадающихъ въ Желтое море; мѣстами онѣ сливаются въ сплошн. низмен. полосу вдоль морск. берега. Общій характеръ горъ К.: отсутствіе нагорн. плато, крутые склоны хребтовъ (иногда подъ угломъ 40—45°); острия горныя вершины, узкія и, вмѣстѣ съ тѣмъ, широко развѣтвленныя долины. Вся К. прорѣзывается съ с. на ю. Главнымъ (Становымъ) К-скимъ хребтомъ. Начинаясь высокимъ массивомъ въ излучинѣ р. Тумынь-ула, онъ тянется вдоль берега Япон. моря въ 15—40 вер. отъ него. При крутыхъ и труднодоступ. вост. и болѣе пологихъ зап. скалахъ, хребетъ имѣетъ средн. высоту ок. 4 т. фт., понижающуюся до 2.500 фт. у пролива Броутона. Разобщая побережья Япон. и Желт. морей, этотъ хребетъ служитъ серьез. препятствіемъ на всѣхъ путяхъ, связывающихъ гавани на берегахъ этихъ морей, а также на путяхъ отъ побережья Япон. моря въ Манчжурію. Наилучшіе перевалы: Боджеди, Бусанльенъ, Цзюанренъ, Намсіоріонъ, Хучжиріонъ, Хоанцзо, Хванхуриенъ и Матаренгъ, расположены въ сѣв. части хребта. У перевала Намсіоріона и Хоанцзо отъ глав. хребта отходятъ 2 отрога въ с.-зап. напр-ніи. Первый—Водораздѣльный хреб. (сред. высота 5—6 т. фт.)—направляется къ горѣ Пайктуосанъ (8.100 фт.), составляющей центръ Чанбошанской системы и лежащей у истоковъ рр. Ялу и Тумынь-ула, а второй—Граничный хр. (сред. высота 4—5 т. фт.)—тянется вдоль лѣв. бер. р. Ялу къ больш. излучинѣ этой рѣки. Будучи покрыты дѣвств. лѣсомъ, имѣя крутые склоны, изрѣзанные массой глубокихъ долинъ, при ограничен. числѣ переваловъ, оба отрога переслуживаютъ всѣ кратчайш. пути изъ нашего Южно-Уссурійск. края въ Южн. Манчжурію и въ Средн. Корею по запад. сторону Станового хр., представляя существ. препятствія для движенія въ этихъ напр-ніяхъ. Нѣск. южнѣе отъ главн. хр. отдѣляются еще два отрога—хребты Амнокскій и Тайдонскій. Первый своими отрогами заполняетъ все простр-во между рр. Ялу и Чхенчхенганъ, а второй—между рр. Чхенчхенганъ и Тайдонганъ. Будучи чрезвычайно дикими и скалистыми, хребты покрыты почти сплошн. густыми лѣсами и являются серьез. препятствіемъ на путяхъ отъ переправъ на р. Ялу въ Ю. Корею; лучшіе пути пересѣкаютъ ихъ ближе къ морю. Остальные отроги глав. К-скаго хр. болѣе низки и болѣе доступны; они заполняютъ всю южн. К., составляя водораздѣлы между рѣками бассейна Желт. моря, и служатъ нѣк-рымъ препятствіемъ на путяхъ, слѣдующихъ съ ю.—*Рѣчная система* К. принадлежитъ къ бассейнамъ Япон. моря, К-скаго пролива и бассейну Желт. моря. Рѣки первыхъ двухъ бассейновъ отличаются небольшою длиной и стремит-нымъ теченіемъ, затрудняя передвиженіе вдоль побережья и облегчая проникновеніе вглубь страны, куда всѣ дороги проложены по долинамъ рѣкъ. Тумынь-ула (Ту-



с.-вост. склонѣ горы Пайктуосанъ, имѣетъ долину въ 480 вер. Начиная отъ г. Мусаня, рѣка въ бродѣ непроходима, кромѣ нѣкоторыхъ пунктовъ. До г. Онсіонъ она, имѣя ширину 30—130 фт., преграждаетъ всѣ пути изъ К. въ сѣв. Манчжурію. Ниже г. Онсіона, постепенно увеличиваясь въ своей ширинѣ до 1 вер., рѣка служитъ значит. препятствіемъ на путяхъ изъ нашего Южно-Уссурійск. края въ К. Судуху по рѣкѣ мѣшаютъ стремнины, пороги и, отчасти, баръ при устьѣ. Рѣки, впадающія въ Желт. море (Ялу, Чхенчхенганъ, Тайдонганъ, Ханьганъ, Кымганъ, Ионсанганъ), болѣе многоводны и, будучи въ верхнемъ и среднемъ теченіи типичными горными рѣками, при устьѣ почти всѣ судоходны для судовъ съ осадкой 15—20 фт. Вмѣстѣ съ поперечными горными хребтами онѣ являются препятствіями на путяхъ изъ южн. Манчжуріи въ южн. К.; въ нижнихъ же участкахъ своего теченія онѣ препятствуютъ передвиженію вдоль побережья. Наибольш. значеніе принадлежитъ р. Ялу, берущей начало на ю.-зап. склонѣ горы Пайктуосанъ; общая длина рѣки—504 вер. Ниже гор. Маозеръ-шаня р. въ бродѣ проходима только въ нѣк-рыхъ пунктахъ; ниже Ийчжю бродовъ нѣтъ.

Ийчжоу на линии Сеуль—Мукденъ. Имѣя значит. ширину (у Маоэръ-шаня 40—50 сж., у Ийчжоу—100 сж., въ устьѣ 3½ вер.), при значит. глубинѣ, р. Ялу является весьма серьез. преградой на путяхъ изъ К., какъ въ Гириинскую, такъ и въ Шэньцзинскую провинціи. Судходство производится начиная отъ г. Чхосанъ; выше многочисл. стремнины и перекаты допускаютъ лишь плаваніе мелкосидящихъ лодокъ. Благодаря крутымъ скатамъ горъ и узкимъ долинамъ съ значит. паденіемъ, естественныхъ болотъ въ К. очень мало; они встрѣчаются преимущ-но при устьяхъ рѣкъ. Искусств. болота, образующіяся при затопленіи рисов. полей, весьма распространены. Лѣсовъ очень много въ сѣв. К., ими покрыты здѣсь всѣ горн. хребты и ихъ болѣе крутые отроги; съ движеніемъ на ю. лѣсъ становится все рѣже, сохраняясь только небольш. участками.—*Климатъ* К., подъ влияніемъ географич. положенія, устроенности, вѣтровъ и мор. теченій, весьма разнообразенъ. На с. онъ скорѣе континенталенъ: сильныя морозы зимою при незначит. осадкахъ и жарк. лѣто съ обильн. осадками. Къ ю. отъ Граничнаго хр. климатъ морской, при чемъ вост. побережье въ общемъ теплѣе западнаго подъ тѣми же градусами широты.—*Населеніе* К. въ 1911 г. было 13 милл. ч., что составляетъ 69 ч. на кв. вер.; при этомъ наибольш. плотность наблюдается въ округахъ около Сеула и въ южн. К., наименьшая—въ горист. мѣст-яхъ сѣв. К. Въ племен. отношеніи глав. масса населенія состоитъ изъ корейцевъ (97,50/0); на японцевъ падаетъ 1,50/0; 10/0 составляютъ иностранцы, гл. обр., китайцы. Въ послѣд. время наблюдается усилен. выселеніе китайцевъ, въ особ-сти, изъ сѣв. К., въ нашу Примор. обл., въ Манчжурію и на Гавайскіе острова; вмѣстѣ съ тѣмъ ежегодно усиливается притокъ японцевъ. Господствующая религія—конфуціанская; христіанъ очень мало.—*Глав. занятіе* жителей земледѣліе. Культивируются преимущ-но рисъ, пшеница, бобы, табакъ и хлопокъ. Урожай, благодаря теплоту и влажн. лѣту съ большимъ колич-вомъ осадковъ, особенно въ южн. К., знач-ны, несмотря на первобыт. систему земледѣлія. Скотоводство развито въ достаточ. степени. Фабрично-заводская дѣят-сть въ зачаточ. состояніи, хотя начинается постепенно развиваться подъ влияніемъ японцевъ. Хотя минерал. богатствъ въ К. и много и извѣстны весьма богатые мѣсторожденія золота, мѣди, желѣза и угля, однако, до послѣд. времени они разрабатывались недостаточно интенсивно; глав. причиной этому служитъ отсутствіе хорошихъ путей сообщенія. *Торговля* ведется преимущ-но съ Японіей, затѣмъ съ Китаемъ, С.-Ам. Соед. Шт. и Великобританіей и развивается ежегодно. Въ 1910 г. ввозъ (хлопчатобум. ткани, желѣз. и стальн. издѣлія, шелк. ткани, строев. лѣсъ, табач. издѣлія, нефть, сахаръ, бумага, уголь) достигалъ 39,9 милл. руб., а вывозъ (рисъ, бобы, кожи, скоть, золото)—19,9 милл. руб.—*Пути сообщенія* находятся въ первобыт. состояніи и допускаютъ передвиженіе, въ больш-вѣ случаевъ, лишь на вьюкахъ. Въ послѣд. годы японцы проявили усиленную дѣят-сть по улучшенію дорогъ, при чемъ въ нѣк-рыхъ мѣст-яхъ нынѣ строятся шоссе. Общее протяженіе ж. д. въ 1911 г. было—958 вер. Глав. линия Фузанъ—Сеуль—Пеньянъ—Новый Ийчжоу, гдѣ она по нов. мосту переходитъ черезъ р. Ялу и входить въ связь съ линіей Аньдунсянь—Мукденъ. Вѣтки отъ этой линіи имѣю:ся на Мозампо,

Мокпо, Чемульпо и Цзинампо; строится вѣтвь отъ Сеула на Гензанъ; проектирована линія Гензанъ—Сюнъ-чжинъ—русская граница. Кроме того, имѣется узкокол. ж. д. (дековильная) Сюнчжинъ—Херьенгъ; въ ближайш. будущемъ предполагено передѣлать ее на широк. колею и продолжить въ предѣлы Манчжуріи (на Гиринъ). Общее протяженіе телеграф. сѣти въ 1810 г.—3.272 вер., при чемъ она входитъ въ связь съ сѣтями китайской и японской. Телефон. сообщеніе имѣется лишь въ нѣк-рыхъ городахъ.—*Въ административномъ отношеніи* К. управляется япон. ген.-губ-ромъ, имѣющимъ резиденцію въ г. Сеуль. Вся страна подраздѣлена на 13 провинцій; во главѣ каждой изъ нихъ стоитъ губ-ръ (префектъ). *Вооруженныя силы* см. Японія. *Укрѣпленные пункты* въ К. всѣ лежатъ на побережьѣ и имѣютъ цѣлью создать или безопас. пункты для высадки войскъ, перевозимыхъ изъ Японіи, или базы для дальнѣйш. операций на сушѣ. Укр-нія имѣются у Гензана (нынѣ укрѣпляется еще портъ Эйхо), Фузана, Панама (укрѣпл. районъ), Мозампо, Мокпо, Сюнъ-чжинъ (база для операций противъ сѣв. Манчжуріи и Уссур. края); вѣроятно, въ ближайш. будущемъ будутъ строитъ укр-нія у Ионампо (устье Ялу). (Описаніе Кореи. Изд. мин-ства финансовъ, 1900; *Баронъ Корфъ* и *Звенгинцевъ*, Воен. обзоръ сѣв. К., 1904; *Кюнеръ*, Статистическо-географич. очеркъ К., 1912).

**КОРИКЪ**, мысъ въ Мал. Азій, между Эфесомъ и о-вомъ Хиосъ (теперь наз. Корака). Здѣсь имѣлъ мѣсто бой между римскимъ и ассирійск. флотами въ 191 г. до Р. Х., во время войны Рима съ Антиохомъ III, царемъ ассирійскимъ, ко двору к-раго бѣжалъ Аннибалъ (см. это слово) для склоненія его на войну съ Римомъ. Разбивъ войска Антиоха въ Эссалии, римляне для нападенія на него въ его собствен. владѣніяхъ снарядили флотъ, к-рый въ числѣ около 70 судовъ, подъ нач-вомъ Кая Ливія, вышелъ изъ Мессины и сдѣлалъ переходъ прямо къ о. Делосъ. Антиохъ въ это время спѣшно собиралъ флотъ въ Эфесѣ и армию въ Магнезій. Получивъ извѣстіе о прибытіи римлянъ на Делосъ, ассир. флотъ изъ 100 судовъ, подъ нач-вомъ Поликсенидаса, приготовился къ выходу въ море. Между тѣмъ Ливій появился у бер. Мал. Азій у Фокеи, гдѣ и соединился съ 30 римск. судами, подошедшими сюда отъ бер. Эссалии. Затѣмъ, въ тотъ же день Ливій двинулся въ Хиос. проливъ, съ намѣреніемъ пройти въ Эфесъ. Со своей стороны и Поликсенидасъ изготовилъ свой флотъ и двинулся на с. Встрѣча произошла у К.; въ послѣдовавшемъ бою ассирійцы б. разбиты, потеряли 23 б-ля и принуждены б. отступить въ Эфесъ. (*Du Sein, Histoire de la marine de tous les peuples*, T. I, 1879).



**КОРИНСКАЯ ВОЙНА** (394—379 гг. до Р. Х.), велась Пелопонесомъ, во главѣ со Спартою, противъ собственно Греціи, руководимой азинянами

и еивянами, при чемъ глав. театромъ были Коринеская область и перешеекъ (см. карту къ ст. Греко-персидскія войны). Послѣдній имѣлъ особенно важн. значеніе для обѣихъ сторонъ, какъ ключъ для выхода изъ собств. Греціи въ Пелопонесъ и обратно; поэтому противники постоянно стремились овладѣть имъ, чтобы имѣть возм-сть удалять войну отъ собств. предѣловъ и вносить ее въ предѣлы непр-ля. Враждеб. дѣйствія начались вслѣдствіе старанія персид. царя Артаксеркса поселить междоусоб. вражду въ Греціи. Успѣхи въ Малой Азійи спартан. царя Агезилая (см. Греко-персидскія войны) вынудили Артаксеркса прибѣгнуть къ подкупу демократовъ Греціи для возбужденія въ ней возстанія и войны противъ Спарты. И въ 394 г. вся Греція пришла въ волненіе. Поводомъ къ войнѣ послужили начавшіяся враждебныя дѣйствія между докрянами и фокеянами; еивяне приняли сторону докрянъ, разграбили Фокиду и привлекли къ союзу аѣинянъ; фокеяне въ свою очередь обратились за помощью къ Спартѣ. Спартан. прав-ство немедленно же собрало противъ еивянъ двѣ арміи: одна, составленная изъ фокеянъ и друг. союзниковъ Спарты, подъ предвод-ствомъ Лизандра—въ Фокидѣ; а другая, спартанская, подъ предвод-ствомъ 2-го спарт. царя, Павзанія—въ Пелопонесѣ. Обѣ арміи д. б. съ двухъ сторонъ двинуться въ Беотію и соединиться при Галиартѣ. Первымъ достигъ Галиарта Лизандръ; здѣсь онъ былъ неожиданно атакованъ еивянами (394 г.), разбитъ, войска его разсѣяны, а онъ самъ убитъ. Прибывшій къ Галиарту Павзаній не отважился вступить въ бой съ союзниками и отступилъ въ Беотію, за что б. низложенъ и приговоренъ къ смерти, но успѣлъ бѣжать. Слѣдствіемъ пораженія Лизандра и отступленія Павзанія было присоединеніе къ еивянамъ и аѣинянамъ коринеянъ, аргивянъ и другихъ, и спарт. прав-ство вынуждено б. вызвать Агезилая изъ Мал. Азійи. Послѣдній, переправившись черезъ Геллеспонтъ, быстро двинулся въ Грецію черезъ Фракію, Македонію и Тессалію. Между тѣмъ, пока Агезилай слѣдовалъ въ Грецію, здѣсь произошли событія, имѣвшія важн. вліяніе на ходъ войны. Греч. союзъ успѣлъ вооружить до 50 т. войскъ, съ к-рыми б. рѣшено произвести вторженіе въ Лаконію, гдѣ Спарта не располагала союзн. контингентами. Дѣйств-но, Спарта могла здѣсь противопоставить въ это время только 14 т. ч. Но относит. слабость силъ ея уравновѣшивалась единствомъ начальст-нія ими: во главѣ войскъ стоялъ знатный спартанецъ Аристоклемъ. Пока войска греч. союза собирались въ Коринѣ и союзники спорили о гл. нач-ніи и мѣстахъ въ боев. порядкѣ, Аристоклемъ успѣлъ прибыть въ Коринѣ и застигнуть союзн. войска врасплохъ. Близъ Коринѣа произошло (лѣтомъ 393 г.) сраженіе, въ к-ромъ союзники понесли полн. поражение, и намѣреніе ихъ напасть на Лаконію не м. б. приведено въ исполненіе. Однако, Аристоклемъ не воспользовался одержан. успѣхомъ, а вернулся въ Лаконію. Между тѣмъ, нѣск. времени спустя, Спартѣ б. нанесенъ такой ударъ, к-рый далъ войнѣ рѣшит. оборотъ въ пользу греч. союза. Соединен. греко-перс. флотъ, подъ нач. Конона, въ пол. 393 г. появился въ Эгейск. морѣ и, имѣя превосх-во въ силахъ, отправился отыскивать спартан. флотъ, к-рый встрѣтилъ ок. мыса Книда, къ с. отъ Родоса. Въ происшедшемъ сраженіи (авг. 393) спарт. флотъ, подъ

нач. Пизандра, потерпѣлъ полное пораженіе; 50 триремъ его б. взяты, а самъ Пизандръ палъ въ бою. Вѣсть объ этомъ пораженіи дошла до Агезилая въ то самое время, когда онъ, прибывъ въ Беотію, готовился сразиться со вновь собранными войсками греч. союза. Скрывъ отъ своихъ войскъ пораженіе при Книдѣ, онъ двинулся къ Коринѣ, гдѣ встрѣтился съ прот-комъ. Въ происшедшей подъ стѣнами Коринѣи битвѣ обѣ стороны сражались съ необычнов. ожесточеніемъ, но побѣда осталась на сторонѣ Агезилая. Однако, обѣ побѣды спартанцевъ, при Коринѣ и при Коринѣ, не имѣли для Спарты рѣшит. послѣдствій; между тѣмъ какъ пораженіе при Книдѣ лишило ихъ флота, а съ нимъ и госп-ва на морѣ, о-вахъ и малоазіат. побережѣ, гдѣ греч. поселенія отложились отъ нихъ и присоединились къ ихъ прот-камъ. Въ концѣ 393 г. спартанцамъ, подъ нач. Праксита, удалось овладѣть укрѣпл. линіей, соединяющей Коринѣ съ гаванью на берегу К. залива, Лехэемъ, и нанести рѣшит. поражение коринескимъ, аргивскимъ и беотійскимъ войскамъ. Утвердившись на К. перешейкѣ, Спарта м. внести войну въ собств. Грецію, но опасность со стороны моря воспрепятствовала ей въ томъ и заставила помышлять объ оборонѣ Пелопонеса. Между тѣмъ, аѣиняне, получивъ денеж. поддержку отъ персовъ, рѣшили перейти въ наступленіе. Во главѣ союзниковъ сталъ Ификратъ. Первые успѣхи, доставившіе ему, его вновь учрежден. пелтастамъ и усовершенствов. тактикѣ извѣстность и славу, б. одержаны имъ надъ фриунтянами, бывшими въ союзѣ со Спартою. Пройдя черезъ К. перешеекъ, разграбивъ и разоривъ край на пути, Ификратъ притворнымъ отступленіемъ завлекъ фриунтянъ въ засаду и большую часть ихъ истребилъ. Въмѣстѣ съ тѣмъ изъ опасенія, чтобы спартанцы не произвели нападенія на Аттику, рѣшено б. отнять у нихъ К. перешеекъ. Аѣин. войска овладѣли имъ и возстановили разрушенныя стѣны. Тогда спарт. прав-ство поручило Агезилаю вновь завладѣть перешейкомъ. Агезилай двинулся въ Аргомеду, а братъ его Телевтія съ флотомъ вошелъ въ Сороническій заливъ. Привлекши туда вниманіе и силы греч. союза, Агезилай быстро перешелъ горы, отдѣлявшія Аргомеду отъ Коринѣа, и овладѣлъ послѣднимъ. Дѣйствія его были искусны, а успѣхъ крайне важень, но, по обыкновенію, Спарта имъ не воспользовалась, а распустила войска. Въ слѣд. 391 г. Агезилаю поручено б. отбить у прот-ковъ скотъ, собранный въ Пирей для Коринѣа. Достигнувъ Пирея, Агезилай нашелъ здѣсь Ификрата съ такой сильн. арміей и на такой выгод. позиціи, что не рѣшился его атаковать, а прибѣгъ къ хитрости. Онъ распустилъ слухъ, что Коринѣо ему переданъ, и самъ направился къ этому городу. Ификратъ, въ свою очередь, также двинулся къ Коринѣу. Какъ только Агезилай узналъ объ оставленіи Ификратомъ Пирея, онъ немедленно вернулся обратно и овладѣлъ имъ. Но занятіе Пирея не доставило Агезилаю особ. выгодъ, т. к. въ это время оставленный Агезилаемъ отрядъ у Лехея б. уничтоженъ Ификратомъ, и спарт. прав-ство потребовало возвращенія Агезилая въ Спарту. Послѣ этого Ификратъ занялъ всю сѣв. и зап. Коринѣю. Въ 391 г. греч. союзъ принялъ участіе въ войнѣ этолянъ и акарнянъ съ ахеянами и, поддерживая первыхъ, произвелъ нападеніе на послѣднихъ. Ахеяне обратились за

помощью къ Спартѣ, и спарт. прав-ство рѣшило послать Агезилая на судахъ черезъ К. заливъ въ Акарнанію со спарт. пѣхотой, всѣми войсками Ахаи и проч. союзниковъ Спарты. Разоривъ Акарнанію, осенью Агезилай рѣшилъ вернуться въ Пелопонесъ, намѣреваясь воротиться слѣд. лѣтомъ назадъ. Вслѣдствіе понесеннаго спартанцами пораженія подъ Лехеемъ и утвержденія союзниковъ на К. перешейкѣ, а равно госп-ва аѣин. флота въ К. заливѣ, Агезилай вынужденъ б. избрать путь въ Пелопонесъ черезъ Этолію. Тогда въ 390 г. акарняне заключили со Спартою миръ. Послѣдующія дѣйствія въ Греціи, вплоть до Анталкидова мира (387 г.), заключались въ частн. предпріятіяхъ, набѣгахъ и стычкахъ, разореніи края и т. п. Между тѣмъ, на морѣ и въ Мал. Азій успѣхъ былъ почти постоянно на сторонѣ аѣинянъ. Чтобы возстановить дѣла Спарты въ Мал. Азій, въ 392 г. туда б. посланъ Эпимродъ, но послѣдній б. разбитъ сатрапомъ Лидіи Струтомъ и самъ погибъ. Въ 391 г. спарт. прав-ство послало въ Мал. Азію чюваго предвод-ля, Дифрида, к-рый сумѣлъ возстановить дѣла Спарты. Произведенная же въ 390 г. флотомъ Телевтія (братъ Агезилая) попытка овладѣть о-вомъ Родосомъ не увѣнчалась успѣхомъ. Между тѣмъ, въ 389 г. аѣинянинъ Эрасивулъ съ 40 триремами овладѣлъ Византіей, Халкедономъ, городами на о-вѣ Лесбосѣ и Аспендомъ. Но вскорѣ жители Аспенда, озлобленные грабит-ствомъ войскъ Эрасивула, возмущались, убили Эрасивула и отложились отъ аѣинянъ. На мѣсто Эрасивула б. посланъ Ификратъ. Въ то же самое время Спарта отправила туда Агаксибія съ деньгами для набора войскъ. Вскорѣ по наборѣ Анаксибіемъ наемниковъ Ификратъ, высадившись на малоазіат. берегу, напалъ на Анаксибія близъ Абидоса и истребилъ почти весь его отрядъ, при чемъ самъ Анаксибіи б. убитъ. Наконецъ, въ 388 г. Хабріи, посланный аѣинянами съ войсками къ о-ву Эгинъ, нанесъ находившемуся на этомъ о-вѣ отряду спарт. войскъ Горгопа столь сильное пораженіе, что совершенно обезпечилъ тѣмъ берега Аттики отъ нападенія эгинянъ. Послѣднимъ замѣчат-нымъ и на этотъ разъ успѣшнымъ для Спарты дѣйствіемъ мор. войны было внезап. нападеніе Телевтія на аѣин. Пирей (387 г.). Между тѣмъ, утомленная борьбой и тѣсняемая съ сух. пути и моря греч. союзомъ и персами, Спарта рѣшила примириться съ послѣдними и въ іюнѣ 387 г. заключила съ Артаксерксомъ Анталкидовъ миръ на слѣд. условіяхъ: 1) всѣ греч. города Азій, равно и о-ва Клазомены и Кипръ поступаютъ въ подданство Артаксеркса, и 2) всѣ другіе греч. города д. б. признаны самоуправляющимися, за исключ. Лемноса, Имброса и Скироса, к-рые остаются подъ властью Аѣинъ. Всѣ безъ исключенія греч. респ-ки приняли условія Анталкидова договора, а поставленная исполнительницею этого договора Спарта приобрѣла верхов. власть въ Греціи. Она начала дѣйствовать съ надменностью и самоуправ-ствомъ, притѣсняя слабѣйшихъ, строго наблюдая за автономіей городовъ и не допуская нигдѣ образованія союзовъ. Между проч., въ 382 г. она овладѣла ѣивск. замкомъ Кадеею, поставила въ него спарт. г-зонъ, измѣнила демократич. образъ правленія въ Эивахъ на олигархическій и вполнѣ подчинила себѣ эту респ-ку. По взятіи же послѣ 2-лѣт. осады (382—380) Олинеа, богатаго и сильнаго греч. города въ

Македоніи, вокругъ к-раго началъ образовываться союзъ, въ Греціи не было ни одного города, к-рый м. бы возс. ать противъ Спарты. Но въ дкб. 379 г. совершился переворотъ въ Эивахъ (см. Греческія междуособныя войны), к-рый измѣнилъ это положеніе. (Н. С. Голицынъ, Всеобщ. воен. исторія древн. вѣровъ, Спб., 1872).

**КОРИНѢСКІЙ ЗАЛИВЪ** или **ЗАЛИВЪ ЛЕПАНТО**, отдѣляетъ южн. Грецію или Пелопонесъ отъ Средней, сообщаясь на з. Патраскимъ зал. съ Ионич. моремъ. Проливъ между К. и Патрас. заливами называется Малыми Дарданеллами и имѣетъ ок. 2 вер. шир. въ узк. мѣстѣ. Длина К. зал. по параллели ок. 122 вер., наиб. шир.—31 вер. Глубины небольшія, но мѣстами достигаютъ 100 сж. Берега крутые, скалистые. К. каналомъ заливъ соединяется съ Эгейск. моремъ. На сѣв. бер. К. зал. лежатъ порта Наупактосъ (Лепанто) и Галаксидіонъ, на южномъ—Эгіонъ и Нов. Коринѣ.

**КОРИНѢСКІЙ КАНАЛЪ**, между Саламин. бухтой и К. зал., начатъ въ 1882 г., открытъ для плаванія въ 1893 г.; идетъ почти по линіи канала, проектированнаго еще при Неронѣ. Длина его—5 вер. 352 сж., шир. по дну 69 фт., глубина 26¼ фт.; доступенъ судамъ съ осадкой не свыше 23½ фт. и шириной не болѣе 65½ фт., хотя суда подобныхъ измѣреній испытываютъ затрудненія при упр-ніи вслѣдствіе узкости канала. Ж. дорога Аѣины—Патрасъ пересѣкаетъ К. кан., и ниж. пролетъ моста возвышается надъ водой на 147¾ фт. К. кан. эксплуатируется нащ. общ-вомъ, к-рое взимаетъ съ судовъ по 40—75 сант. за тонну и по 1 фр. за пассажира, не считая лоцм. сбора. При зап. выходѣ канала лежитъ г. Нов. Коринѣ, при вост.—мѣст. Каламаки.

**КОРКЪ**, коммерч. портъ и главн. городъ одноимен. графства на южн. берегу Ирландіи, центръ сельскохоз-ств. промышл-ти страны. Гавань доступна судамъ съ углубл. до 23 фт.; защищается съ моря кр-стью Куинстоунъ-Хольболайнъ (см. это слово). Ж. дорога внутрь страны, парох. сообщеніе съ Европой и Америкой. Въ городѣ, расположенномъ на о-вѣ и материкѣ, около 80 т. жит. К-скій заливъ извѣстенъ, какъ мѣсто неоднократ. высадокъ въ Ирландіи франц. и англ. десантныхъ отрядовъ (см. Ирландскія экспедиціи).

**КОРМА**, задняя часть судна; въ подвод. части К. бываетъ прямоуѣбная, острая (см. Де й д у д н а я т р у б а), а въ надводной—развалистая, плавучая; въ зав-сти отъ вида въ планѣ, К. получаетъ названіе *круглой*, *прямоуѣбной* или *острой* (см. Деревянное судостроеніе).

**КОРМОВЫЯ ДЕНЬГИ**. См. Довольствіе.

**КОРМОНТАНЬ** (Кормонтень, Cormontaigne), Людовикъ, извѣст. франц. воен. инж-ръ первой пол. XVIII ст., маршалъ и дир-ръ кр-стей въ Лотарингіи; род. въ 1696 г. въ Страсбургѣ, ум. въ 1752 г. Пользовался во Франціи больш. славою и считался преемникомъ и продолжателемъ Вобана. К. участвовалъ во мног. осадахъ кр-стей въ періодъ съ 1713 по 1744 гг., какъ-то: Ландау, Фрибурга, Филиппсбурга, Ата и др. Съ молод. лѣтъ К. практически изучалъ крѣп. дѣло, участвовалъ въ постройкѣ укр-ній и самъ ру-



ководилъ постройкой двойн. кронверка (Бель-круа и Мозель) въ кр-сти Мець въ 1728 г. и позднѣе — кронверка Ютцъ въ Диденгофенѣ. Облада-дая, т. обр., громаднѣмъ боевымъ и строитель-нымъ опытомъ, К., тѣмъ не менѣе, какъ форти-фикаторъ, является большимъ теоретикомъ и догматикомъ, не отли-чаясь широтой и ориги-нальностью взглядовъ въ области фортифик. идей. Его болѣе заслуживаю-щія вниманія предложе-нія касаются, гл. образ., част-тей и деталей, изъ коихъ главное — усовер-шенствованіе т. наз. простой системы бастионна-го фронта, предложен-ной Вобаномъ. Эти усо-верш-нія, давшія «систе-му К.», заключаются въ слѣд. (см. черт.): куртина выдвинута впередъ на 2 туаза (ок. 12 фт.); флан-ки укорочены, ограничи-вая длину ихъ пересѣченіемъ линіи огня съ оборонит. линіей. Въ бастионахъ ино-гда располагаются кавальеры, въ видѣ лю-нета со рвомъ передъ фасадами и перекон-пента, доставляющими имъ свойства ретр-мента. Ретр-менты располагаются или между фасадами, или между куртинами, имѣя начертаніе бастион. фронтовъ. Чтобы затруднить произв-во обвала въ куртинѣ, ровъ между ней и теналью уширенъ, а фланки, наоборотъ, отдѣлены болѣе узкими рва-ми. Высота тенали подведена подъ выстрѣлы съ фланковъ, направленные на дно рва у плечи угла. Равелинъ сдѣланъ безъ фланковъ и съ выпу-скомъ на 6 туаз. больше, чѣмъ у Вобана; фасы его направлены на 15 туаз. отъ плечи угловъ; внутри рав-на — редюитъ, въ формѣ люнета съ фасадами, парал-ными фасадамъ равелина; фланки редюита д. б. обстрѣливать обвалы въ баст-хъ. Устр-во рав-на въ системѣ К. было наиб. суще-ствен. усоверш-ніемъ бастион. фронта, т. к. это за-ставляло вести атаку на 2 рав-на и 1 баст-нъ; вмѣстѣ съ тѣмъ и фасы баст-въ больше обез-печивались отъ рикошетир-нія. Редюитъ рав-на хорошо обстрѣливалъ внутр-сть послѣдняго, но въ то же время стѣснялъ внутр. простр-во и не позволялъ сосредоточивать достаточно войскъ при отраженіи штурма. Гласисъ прикр. пути выдѣлывался кремальерами; входящіе плацдар-мы имѣли большую площадь и въ нихъ помѣ-щены земл. редюиты, въ формѣ туп. исх. угла съ выс. и толщ. бр-вера въ 12 фт. При опре-дѣленіи команд-нія верховъ К. заботился о на-стильности огня и чтобы эскарпы имѣли надле-жащую высоту противъ эскалады. Гласисъ д. б. прикрывать камен. эскарпъ на всю его высоту (не меньше 28 фт. для рав-на), а сзади лежащіе валы — обезпечивать безопас. стрѣльбу поверхъ гласиса; съ послѣд. цѣлью выстрѣлы проводи-лись на 3 фт. выше гребня гласиса, что являлось и для того времени недостаточнымъ. Команд-ніе валовъ и глуб. рововъ видны изъ черт. Всѣ валы отъ исх. угловъ немного понижались, для умень-шенія дѣйствія рикошетир-нія. Въ предложеніяхъ К. болѣе общ. характера бросается въ глаза ихъ непрактичность, далекая отъ живой дѣйств-ности. Такъ, для обороны гос-тва онъ предлагалъ стро-ить кр-сти въ 3 линіи на опредѣл. разстояніяхъ въ

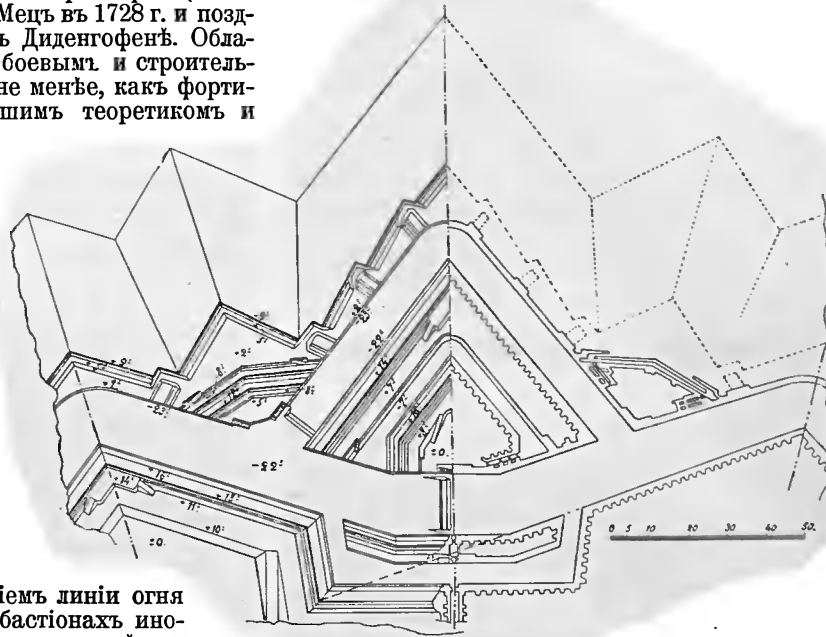

линіяхъ и въ глубину (въ 1-ой линіи на 5—6 миль другъ отъ друга, во 2-ой — на 8—9 м. и въ такомъ же разстояніи отъ 1-ой линіи, по 3-ей это раз-стояніе берется въ 10—12 миль) и не прини-малъ при этомъ во вниманіе ни характеръ мѣс-ти, ни обстановку, не говоря уже о друг. условіяхъ и о томъ, что потребное по его плану число кр-стей д. б. несообразно велико и непосильно для государства. Въ отношеніи устр-ва самихъ кр-стей онъ также, исходя исключ-но изъ теоретич. соображеній, предлагалъ строить ихъ въ видѣ треуг-ковъ, съ тремя только фронтами ата-ки, обезпечивая эти пункты массой всевозмож. придооч. построекъ. Въ вопросахъ крѣп. вой-ны онъ опять-таки проявилъ себя сторонникомъ чисто теоретич. и ложн. вывода, что сопроти-вляемость кр-стей можно рассчитывать заранѣе и опредѣлять временемъ, необходимымъ для произ-ва осадн. работъ атакующимъ, независимо отъ морал. и друг. элементовъ. Въ конечн. резул-тѣ дѣят-сть К., какъ форт-ра-теоретика, оста-вила хотя замѣтный, но неблагопріят. слѣдъ на современной ему и дальнѣйш. судьбѣ франц. форт-ціи, направивъ ее на ложн. путь излиш-няго и вредн. догматизма и рутинности. Сочин-енія К. долгое время оставались не напечатан-ными, хотя служили рук-ствомъ въ Меззеркомъ инж. уч-щѣ. Налечатавъ ихъ въ 1803—09 гг. франц. инж-ръ Бусмаръ въ Берлинѣ. Полное затѣмъ собраніе сочиненій К. подъ заглавіемъ «Oeuvres posthumes de Cormontaigne» б. изд. въ Парижѣ въ 1822 г. Оно состоитъ изъ трехъ трактатовъ: 1) «Mémorial pour la Fortification permanente et passagère»; 2) «Mémorial pour l'atta-que des places» и 3) «Mémorial pour le dé-ense des places». Второй изъ нихъ былъ пере-изданъ въ 1835 г. франц. инж-ромъ Augouat.

**КОРНЕТЪ**, младш. об.-офицер. чинъ въ рус. кавалеріи. Названіе это происходитъ отъ испан. слова corneta (штан-дартъ) и разнозначу-щаго франц. слова cornette. Носившій штан-дартъ младш. оф-ръ сперва назывался porte-

cornette, а затѣмъ просто К. Въ рус. арміи чинъ К. б. введенъ Имп. Александромъ I въ 1801 г. для всей регуляр. кав-ріи, кромѣ драгунской (а впоследствии и кромѣ л.-гв. К.-Грен. п.), гдѣ б. оставленъ чинъ прап-ка. Въ 1852 г. при преобраз-ніи арм. гусар. и улан. пп. въ драгунскіе чинъ К. б. введенъ у насъ во всей гв. и арм. кав-ріи (кромѣ казачьей). Затѣмъ чинъ К. б. введенъ въ отдѣл. к-сахъ жандармовъ и погранич. стражи; въ 1884 г., съ уничтоженіемъ чина прап-ка, чинъ К. б. приравненъ къ чину подпор-ка. Еъ проч. арміяхъ чина К. нынѣ не существуетъ, вездѣ онъ замѣненъ чиномъ sous-*lieutenant* или *lieutenant* (подпоручика или поручика).

**КОРНИЛОВЫ.** 1) **Алексѣй Михайловичъ К.** Род. въ 1764 г., въ мор. кад. к-съ опредѣленъ въ 1775 г., произв. въ гардемарины въ 1778 г. Еоев. оф-ръ конца Екатерин. эпохи, участникъ швед. войны и кавалеръ орд. св. Георгія 4 кл. за Роченсальмское сраженіе (13 авг. 1789 г.), въ к-ромъ по выбору ком-щаго флотомъ пр. Нассау-Зигена командовалъ «секретнымъ» судномъ *Наступательный*. Послѣ войны К. продолжалъ службу въ Балт. морѣ, командуя непрерывно гребн. судами и отрядами. Въ 1799 г., произведенный въ кап. 1 р., назначенъ ком-щимъ эс-дрой гребн. флота; одновр-но вице-през-томъ адмир-ствъ-коллегіи адм. гр. Кушелевымъ, К-ву б. поручено составленіе книги сигналовъ и наставленій для тактич. дѣйствій гребн. флота. Разработанный имъ проектъ б. дважды (дѣт. 1799 и 1800 гг.) провѣренъ практически при эволюціяхъ и маневр-ніи гребн. эскадръ, подъ его нач-вомъ, въ присутствіи Гос-ря, утверждёнъ и изданъ для рук-ства флоту, подъ названіемъ «Сигналы, посредствомъ коихъ производятся тактич. дѣйствія гребн. флота». Въ этотъ калитал. трудъ К. внесъ весь свой продолжит. (свыше 10 л.) боев. опытъ службы въ гребн. флотѣ, но по замѣчат. скромности всю честь его составленія приписалъ гр. Кушелеву. Со смер-тью Имп. Павла I К. вышелъ въ чинѣ кап-командора въ отставку и затѣмъ все царст-ніе Александра I провель въ Сибири, сначала въ долж-ти Иркутск., а затѣмъ и Тобольск. губ-ра, оставивъ преемникамъ и въ этой области, какъ резул-тъ 20-лѣт. службы на окраинѣ, книгу «Замѣчанія о Сибири», показывающую въ авторѣ глуб. наблюдат. умъ, широкіе госуд. взгляды на задачи дѣятелей по упр-нію далек. окраинами. Въ 1823 г. К. вернулся изъ Сибири, будучи назначенъ сенаторомъ. Какъ на мор. поприщѣ, такъ и на гражданскомъ, К. б. просвѣщен., честн. дѣятелемъ, ставившимъ любовь къ родинѣ и Гос-рю и долгъ службы выше всего. Ум. въ 1844 г., въ своемъ родов. им. «Ивановскомъ» (Старицк. у. Твер. губ.) и похороненъ тамъ же въ с. Рясня.

2) **Владиміръ Алексѣевичъ К.**, в.-адм., г.-ад., сынъ предыдущаго, род. въ 1806 г. Въ 1821 г. опредѣленъ въ Мор. к-съ и черезъ 2 г. произведенъ въ мичманы. Богато одаренный отъ природы, горячій, увлекающійся юноша со всѣмъ пыломъ молодости отдался развлеченіямъ столич. жизни. Но строевая берег. служба, фронт. муштровка конца царст-нія Александра I (К. б. прикомандированъ къ гвард. экипажу) не могла прійтись по душѣ К., и онъ вскорѣ б. отчисленъ «за недостаткомъ бодрости для фронта». Въ 1827 г., по просьбѣ отца, К. б. назн. на только что выстроенный и пришедшій изъ Архангельска к-бль *Азовъ* (кап. 1 р. М. П. Лазаревъ)

и ушелъ на немъ въ Средизем. море для совмѣст. дѣйствій съ союзн. флотами у бер. Греціи, резул-томъ коихъ былъ Наваринъ (см. это слово). Съ назначеніемъ въ Черн. море М. П. Лазарева послѣдній перевелъ туда же К., только что произведеннаго въ лейт., а въ 1833 г., въ бытность свою съ эс-дрой на Босфорѣ, поручилъ ему съ лейт. Путятинымъ составленіе карты и описанія укр-ній Босфора и Дарданелль. За блестящ. выполненіе этого порученія К. б. награжденъ орд. св. Владиміра 4 ст. Съ этого момента начинается новая эпоха жизни и службы К. По возвращеніи изъ Босфора онъ б. въ 1834 г. назн. ком-ромъ только что отстроеннаго брига *Фелистоклз*, на к-ромъ ушелъ въ плаваніе въ Константинополь и Ширей. Это команд-ніе положило начало тому уваженію товарищеск.-оф-ровъ и подчиненныхъ, к-рое впоследствии создало славу К., какъ образцов. ком-ра. Даже современ-ки-не моряки, встрѣчавшіеся въ это время съ *Фелистоклзомъ*, отмѣчали лихость команды и упр-нія этимъ бригамъ, блестящее его состояніе и доблест. соперничаніе съ иностран. судами (записки Вл. Давыдова, изд. 1839—40 гг. о путеш. его на Ближн. Востокъ въ 1835 г.). Посолъ нашъ въ Константинополь, Бутеневъ, тогда же писалъ о немъ Лазареву: «Бр. *Фелистоклз* примѣрн. попеченіемъ своего ком-ра содержится въ самомъ лучш. видѣ и смѣло м. соперничать съ иностр. воен. судами». Въ 1836 г. К. продолжалъ плавать на томъ же суднѣ въ Черн. морѣ, а въ слѣд. г. получилъ въ команд-ніе корв. *Орестъ*. Этотъ первый періодъ команд-нія судами показалъ въ К. не только блестящаго, лихого мор. оф-ра, но и задатки больш. организатор. таланта, настойчиваго, съ сильн. волей, начинавшаго уже создавать воен. школу молод. оф-ровъ. Все это не могло пройти незамѣченнымъ у М. П. Лазарева, и съ 1838 по 1846 г. онъ даетъ К. возм-сть развернуть свои таланты, назначая его, молодого кап.-лейт. и кап. 2 р., своимъ нач-комъ штаба каждое лѣто, когда поднимаетъ свой флагъ на одномъ изъ к-блей флота (*Силлистрія*, *Три Святителя*, *Девятнадцать Апостоловъ*), для плаваній у вост. бер. Чер. моря. Въ это время К. участвовалъ въ воен. дѣйствіяхъ при занятіи Туапсе, при высадкахъ десанта въ Субаши и Шахе, постепенно приоб-рѣтая опытъ въ рук-ствѣ этими эксп-ціями, сказавшійся въ 1853 г. при перевозкѣ и высадкѣ войскъ 13-ой пѣх. д-зіи на Кавказѣ. Въ 1840 г. онъ б. произв. въ кап. 1 р. и назн. ком-ромъ заложен. 120-пуш. к-бля *Девятнадцать Апостоловъ*. Зимнее свобод. время онъ посвящалъ занятіямъ по переводу съ англ. и франц. языковъ ряда статей изъ регламентовъ и отдѣл. книгъ: «Мор. служба въ Англии», «Арт. ученіе», к-рое такъ блистат-но потомъ примѣнилъ на практикѣ на своемъ к-блѣ *Девятнадцать Апостоловъ*, когда онъ въ 1842 г. началъ кампанію. Въ то же время по порученію Лазарева К. работалъ надъ подготовкою изданныхъ въ 1840 г. штатовъ снабженія и вооруженія судовъ Черномор. флота. По отзыву современ-ка, пережившаго Севастопольск. годину, это была лучшая справоч. книга, безъ к-рой не м. обходиться ни одинъ ком-ръ, по полнотѣ и цѣнности ея указаній и подробностей, даже послѣ замѣны парус. флота паровымъ. Команд-ніе К. к-блемъ *Девятнадцать Апостоловъ* составило эпоху въ Черн. морѣ. Не говоря о технич. кач-вахъ постройки этого образц. к-бля, постановка службы на немъ

заведенныя и составленныя К. расписанія б. признаны образцовыми и введены Лазаревымъ для всего Черномор. флота. На этомъ же к-блѣ проявились и способ-ти К. управлять людьми, умѣніе употреблять съ пользою кажд. человѣка, заставить всѣхъ работать и любить свое дѣло. Въ дѣлахъ службы К. былъ требовательный, не оставлявшій безъ замѣчанія малѣйш. промаха нач-къ; но на ряду съ этимъ онъ предоставлялъ возможно полную свободу кажд. оф-ру распоряжаться поручен. ему дѣломъ подъ личн. отвѣт-ностью исполнителя и въ объемѣ его правъ. Выдержка и хладнокровіе К. при этомъ б. поразительны: онъ никогда не позволялъ себѣ вмѣшиваться въ распоряженія подчиненнаго, но отвѣтств. нач-ка, разъясняя потомъ каждую его ошибку. Въ 1846 г. Лазаревъ отправилъ К. въ Англію для наблюденія за постройкой 4 пароходовъ Черномор. флота, при чемъ глав. цѣлью этой команд-ки б. изученіе состоянія мор. силъ Англіи и орг-заціи упр-нія ими. Въ концѣ 1848 г. К. вернулся въ Черномор. флотъ, б. произв. въ к.-адм. съ оставленіемъ по особ. порученіямъ при глав. ком-рѣ, а въ нач. 1849 г. назн. и д. нач-ка штаба Черномор. флота и портовъ. Бодрый, въ полн. расцвѣтѣ силъ, неутомимый въ работѣ, К. проводилъ все время въ морѣ, обзрѣвая порты, производя смотры, но такіе, къ к-рымъ, какъ къ трудн. экзамену, готовились со страхомъ каждый ком-рѣ и оф-рѣ. Отъ зорк. взгляда К. ничего не ускользало, и всѣ сразу поняли, что необходимы знаніе, умѣнье и работа, что на эффект. случаѣ выѣхать нельзя. Одновр-но К. входилъ во всѣ подроб-ти упр-нія и боев. подготовки флота. Въ 1850 г. К. б. утвержденъ въ долж-сти нач-ка штаба, а въ 1851 г., послѣ смерти Лазарева, зачисленъ въ свиту Е. В.; при этомъ К. б. предоставлено право личн. доклада не только у нач-ка глав. мор. штаба св. кн. Меншикова, но и у Гос-ря. На К. уже смотрѣли, какъ на глав. нач-ка Черномор. флота, дѣйствит. преемника Лазарева; времен. назначеніе адм. Берха б. лишь условнымъ замѣщеніемъ вакант. долж-ти глав. ком-ра изъ-за молодости самого К., сверстники коего были еще кап-нами 1 р. Въ окт. 1852 г. К. б. произв. въ в.-адм., съ назначеніемъ г.-ад. Фактически вся власть и команд-ніе Черномор. флотомъ были въ его рукахъ. Взявъ на себя такую отвѣт-ность и предоставивъ дѣло боев. подготовки флота нач-камъ д-зій. старшимъ его в.-адм. Юрьеву и Нахимову, К. немедленно принялся за дальнѣйш. развитіе боев. силъ флота. Черезъ 1/2-г. послѣ смерти Лазарева онъ подалъ Гос-рю проектъ «введенія винтов. судовъ и увеличенія ранга судовъ до наиб. размѣровъ к-блей англ. флота (3-дечныхъ), вмѣщающихъ на 50% больше десанта». Уже въ нач. 1852 г. въ Николаев. казен. адмир-ствѣ б. заложенъ 1-й такой к-бль, а 2 другихъ рѣшено б. строить съ подряда. Но глав. затрудненіе было въ проводкѣ судовъ лиманомъ, а потому К. направилъ всѣ усилія на ускореніе постройки Лазаревскихъ доковъ и распиреніе Лазаревскаго адмир-ства въ Севастополь, какъ въ глав. операц. базѣ флота. Въ дкб. 1852 г. К. б. вызванъ кн. Меншиковымъ въ Спб. для личн. доклада Гос-рю «извлеченія изъ проекта дѣйствій противъ Босфора» покойнаго адм. Лазарева и «записки о выгоднѣйшемъ времени къ вооруженію Черномор. флота». Вмѣстѣ съ этимъ К. б. представлены Гос-рю и всѣ расчеты о перевозч. средствахъ Черно-

мор. флота. Гос-рь утвердилъ этотъ планъ, дабы, «когда наступитъ время, немедля исполнить предпріятіе, ежели обстоят-ва къ тому понудятъ». Сопоставляя даты первыхъ распоряженій о приведеніи войскъ IV и V к-совъ на воен. положеніе (15 и 19 дкб.) съ датой доклада К. Лазаревскаго проекта Босфорск. эксп-ціи (17 дкб.), нельзя не признать, что они были въ прямой и непосред-ной связи. Резул-томъ доклада была собственноруч. записка Гос-ря отъ 7 янв. 1853 г. о планѣ воен. дѣйствій противъ Турціи, руководящимъ началомъ к-раго была идея Босфор. экс-ціи. Какъ сподвижникъ и ученикъ Лазарева, К. д. б. сказать и свое слово о возм-сти произв-ва десант. экс-ціи на Босфоръ при соврем. стратег. обстановкѣ. И дѣйств-но, К. б.



В. А. Корниловъ въ 1852 г.

назн. въ свиту кн. Меншикова при отправленіи его чрезвыч. посломъ къ султану въ нач. 1853 г. Въ резулт-тѣ ознакомленія съ состояніемъ обороны Константинополя онъ представилъ кн. Меншикову свои соображенія о десант. экс-ціи, к-рѣя, къ сожалѣнію, до сего времени не найдены въ архивахъ. Единств. слѣдомъ этого момента осталось донесеніе К. Вел. Кн. Ген.-Адм. Константину Николаевичу отъ 19 мрт., отправленное имъ на друг. день по прибытіи въ Николаевъ изъ Константинополя. Признавая невозм-сть высадки десанта у открыт. берега м. Килии, К. рекомендуетъ прорывъ флота съ десантомъ въ Буюкъ-дере, но для успѣха экс-ціи требуетъ сохраненія ея въ строжайш. тайнѣ, вплоть до распусканія слуховъ о приготовленіи экс-ціи въ Бургасъ или Варну. При этомъ, оставаясь на мысли объ экс-ціи на Бургасъ, онъ бѣгло приводитъ соображенія о выгодѣ и меньшей рисков-сти операціон. нап-нія черезъ Айдосъ на Константинополь. Въ даль-



Вице-адм. В. А. Корниловъ на палубѣ парохода „Владимиръ“. (Рис. И. К. Айвазовскаго).

нѣйшемъ, въ 1853—54 гг., вся дѣят-сть К. прошла подъ ближайш. рук-вомъ и напр-ніемъ кн. А. С. Меншикова, находившагося лично въ Севастополѣ по званію ком-щаго крым. арміей и мор. силами Черн. моря. Начавъ по возвращеніи изъ Константинополя съ немедл. подготовки флота къ воен. дѣйствіямъ, К. принималъ ближайш. участіе въ приведеніи Севастополя въ оборонит. состояніе, руководилъ работами флота по возведенію б-рей для защиты входа на рейдъ и закончилъ всѣ работы маневрами флота (прорывъ на Севастоп. рейдъ). Съ нач. войны противъ Турціи К. непрерывно самъ на пароходахъ выходилъ въ море для рек-цировокъ и обозрѣнія тур. побережья, а въ снт. 1853 г. лично руководилъ амбаркаціей 13-ой пѣх. д-зіи на суда флота, перевозкой ея на Кавказъ и высадкой на берегъ. Операція эта б. произведена въ 7-днев. срокъ. Она слишкомъ поздно подтвердила, на что б. способенъ флотъ, если бы ему своевр-но б. поставлена правильная (Лазаревская) задача. Въ нбр. на парох.-фр. *Владимиръ* К. участвовалъ во взятіи тур. парохода *Первазь-Базри*, но къ Синопск. бою опоздалъ. Со входомъ союзниковъ въ Черн. море

дѣят-сть рус. флота прекратилась; вліяніемъ и властью Меншикова онъ весь 1854 г. б. при-пшитъ къ Херсонес. маяку, отъ к-раго не имѣлъ права удалиться. Мы не можемъ поставить этого К. въ вину,—онъ самъ б. назн. на берег. постъ завѣдующаго обороной Сѣв. стороны. Въ послѣд. разъ личность К. блеснула для флота энергич. протестомъ противъ приказанія затопить суда, отданнаго кн. Меншиковымъ, но и тутъ онъ д. б. подчиниться. Въ снт. 1854 г.— послѣд. мѣсяцъ жизни — К. вложилъ всѣ свои силы въ подготовку Севастополя къ отраженію штурма. Когда союзн. арміи перешли на Южн. сторону, К. сталъ главой всей обороны Севастополя, т. к. Нахимовъ, нач-къ обороны Южн. стороны, добровольно ему подчинился. Съ затопленіемъ флота всѣ средства и силы его (орудія и лич. составъ) б. обращены на возведеніе нов. б-рей. 5 окт. 1854 г., въ день 1-ой бомбард-ки Севастополя, К. б. смерт-но ран. на Малаховомъ Курганѣ. Успѣхъ отраженія этого штурма и неизбежность осады нельзя не приписать въ значит. степени К. Сама смерть его, въ первый день общ. штурма Севастополя, послѣ того, какъ онъ объѣхалъ всю оборонит. линію, была какъ бы завѣтомъ г-зону: «Отстаивайте же Севастополь» — были послѣднія слова К. всѣмъ сподвижникамъ. Имп. Николай I въ своемъ рескриптѣ на имя вдовы ярко характеризовалъ значеніе К.: «Я не могу болѣе почтить покойнаго, какъ повторивъ съ уваженіемъ его послѣднія слова: *я счастливъ, что умираю за Отчество*. Россія не забудетъ этихъ словъ, и дѣтямъ вашимъ переходить имя, почтенное въ исторіи рус. флота». Напомнимъ еще одну идею К., не выполненную не по его винѣ; она доказываетъ правил. стратегич. опѣнку К. обстановки послѣ отказа отъ плана Босфор. эксп-ции. Корниловскій планъ воен. дѣйствій указывалъ на необходимость захвата Синопа и Сизополя на Анатолийск. и Румелійск. берегахъ,—лучшихъ тур. портовъ, лег-



Памятникъ В. А. Корнилову въ Севастополѣ. Сбоку фигура матроса Кошки. (Снимокъ съ проекта А. Вильдерлинга).

ко оборонявшихся съ небольш. десант. силами и представлявшихъ съ Севастополемъ тотъ 3-уг-къ передов. базъ флота, между к-рыми рус. флотъ м. бы смѣло дѣйствовать, какъ въ цѣляхъ содержанія блокады пролива, такъ и въ борьбѣ за обладаніе моремъ. Эта идея, также не принятая Меншиковымъ, осталась истор. наслѣдіемъ К. для послѣдующ. поколѣній. (Матеріалы по оборонѣ Севастополя, подъ ред. *Дубровина; Жандръ*, Матеріалы для біогр. К.; *Заіончковскій*, Вост. война 1853—56 гг.; Общ. мор. спис.; Арх. мор. мин-ства).

3) \***Петръ Яковлевичъ К.**, г.-л., герой Отеч. войны, род. въ 1770 г., началъ службу въ 1787 г. въ л.-гв. Кон. п. вахмистромъ, въ 1789 г. б. переведенъ на гробн. флотъ пр. Нассау-Зигена и участвовалъ въ войнѣ со Швеціей въ 1788—90 гг. Въ 1791 г. К. б. переведенъ въ Тенгин. пѣх. п., изъ к-раго перешелъ въ Спб. гренад. п., съ к-рымъ участвовалъ въ походѣ въ Польшу въ 1792 г. и находился при занятіи Варшавы и взятіи Вильны войсками ген. Кречетникова. Въ 1795 г. К., въ чинѣ майора, б. переведенъ въ Тамбовск. мушкет. п., совершилъ походъ въ Италію и Швейцарію въ 1799 г., участвовалъ во взятіи кр-стей Мантуй, Пескьеры, Брешии и Турина, въ сраж-хъ при Маренго, на бер. Тидоне и Треббii, гдѣ командовалъ Тамбов. п., и въ сраж. при Нови б. сильно контуженъ ядромъ. Во время похода черезъ Швейцарію К. командовалъ Тульск. пѣх. п. и отличился въ бояхъ на С.-Готардѣ и у д. Муттенталь. Произведенный въ 1806 г. въ полк. и назначенный въ 1807 г. шефомъ 28-го егер. п., К. участвовалъ сперва въ кампаніи противъ фр-зовъ, а съ 1809 по 1812 г.—противъ турокъ. За отличіе при отраженіи вылазокъ изъ Шумлы К. въ 1810 г. б. награжденъ орд. св. Георгія 4 ст. и за то, что 26 іюня «съ однимъ 28-мъ егер. п. удержалъ заложенный редутъ подъ сильн. крѣп. выстрѣлами, несмотря на превосх-во непр-ля», б. произв. въ г.-м.; при штурмѣ Руцука К. б. ран. По заключеніи мира съ Турціей въ 1812 г. К. поступилъ съ полкомъ въ составъ 3-ей Запад. арміи (Тормасова) и принялъ участіе въ Отеч. войнѣ, въ сраж-хъ при Городецко и Дубно, гдѣ командовалъ 9-ой пѣх. д-зіей (орд. св. Анны 1 ст.); окруженный у м. Выжва 13 авг. к-сомъ австр. войскъ, онъ во главѣ 28-го егер. п. пробился штыками сквозь превосход. прот-ка и тѣмъ спасъ отъ плѣна весь отрядъ. Затѣмъ К. былъ въ бояхъ при Ковнѣ и Задворцахъ, а 14 нбр., слѣдуя за арміей адм. Чичагова отъ м. Зембива къ Борисову, первый обнаружилъ переправу франц. арміи чрезъ Березину у Студянки, почему вступилъ въ бой съ непр-лемъ въ лѣсу между с. Брилями и Стаховомъ и, выдерживая натискъ всего к-са Удино, не пускалъ его въ Стахово, пока не подошла вся армія Чичагова; въ бою у Стахова 16 нбр. К. командовалъ 3 полками. Въ камп. 1813 г. К. участвовалъ во взятіи Торна и въ сраж-хъ при Кенигсвартѣ, Бауценѣ (орд. св. Владиміра 2 ст.) и Лейпцигѣ. Назначенный нач-комъ 15-ой пѣх. д-зіи, К. отличился съ нею въ камп. 1814 г., въ сраж. при С.-Дизье, гдѣ онъ въ теченіе цѣл. дня защищалъ городъ отъ атакъ всей арміи Наполеона до подхода к-са Сакена. За отличіе въ сраж. при Бриеннѣ К. б. награжденъ орд. св. Георгія 3 ст. Входя съ своей д-зіей въ составъ IX к-са (ген. Олсуфьева), К. подвергся нападенію при Шампобери всей арміи Наполеона, б. окруженъ, но съ остатками д-зіи пробился

къ Вертю. Принявъ послѣ плѣненія при Шампобери ген. Олсуфьева въ команд-ніе IX к-съ, К. сражался съ нимъ при Монмиралѣ, Мери и Суассонѣ, взялъ С.-Дени и штурмовалъ Парижъ. Въ 1815 г. К. б. назн. нач-комъ 22-ой пѣх. д-зіи, въ 1818 г. произв. въ г.-л., въ 1827 г. получилъ въ команд-ніе 17-ю пѣх. д-зію, участвовалъ съ нею въ войнѣ съ турками 1828 г. и ум. подъ Журжей.

**КОРОБКА, Александръ Васильевичъ**, въ 1799 г. поступилъ въ Мор. к-съ, въ 1804—08 гг. плавалъ на судахъ англ. флота (въ 1805 г. произведенъ въ мичманы). Въ 1809 г., во время войны съ Англіей, командовалъ отрядомъ изъ 4 кан. лодокъ, конвоировавшихъ шхерами нѣск. транс-товъ въ Свеаборгъ; атакованный англ-нами, оказалъ отчаян. сопр-леніе, своимъ упорствомъ вызвавшее удивленіе англ. историковъ Брентона и Джемса (см. А с п э). Въ 1810—18 гг. плавалъ въ Касп. флотилии. Ум. въ 1819 г.

**КОРОТОЯКЪ**, нынѣ у гор. Воронеж. губ., на прав. берегу Дона, при устьѣ р. Коротоячки, на ж.-д. вѣткѣ, соединяющей К. со ст. Ко-

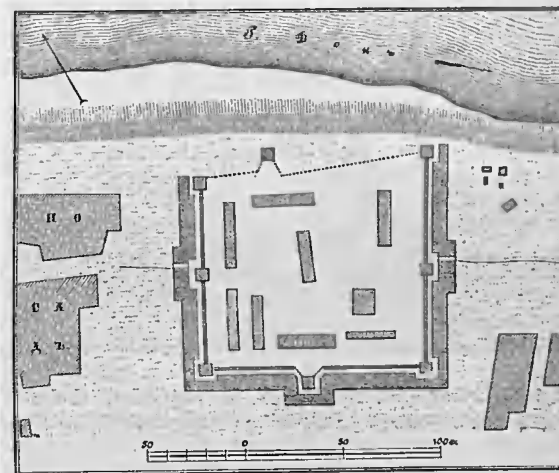

понице Харьково-Балашов. ж. д. Основанъ при Царѣ Алексѣѣ Михайловичѣ въ 1648 г., когда и б. окруженъ дерев. рубленой стѣной съ дерев. башнями по угламъ и по срединѣ каждой изъ 4 сторонъ. Въ такомъ видѣ К. оставался не только въ XVII, но и въ слѣд. ст. Въ 1670 г. К. пострадалъ отъ набѣга Донск. казаковъ Фролка Разина (брата Стеньки). По штату кр-стей, составленному гр. Минихомъ въ 1729 г., К. значился кр-стью для обороны южн. гр-цы, хотя и стоялъ отъ нея въ то время почти на 300 вер. Передъ тур. войной 1736—39 гг. въ К. б. устроенъ продовольств. магазинъ и складъ боев. припасовъ. Какъ укрѣпл. пунктъ, К. вовсе оставленъ въ концѣ XVIII ст. (*Ф. Ласковскій*, Матеріалы для исторіи инж. иск-ва въ Россіи, ч. I, II и IV).

**КОРПИСЪ**, сел. на прав. бер. р. Кюмени, на дорогѣ изъ Выборга и Фридрихсгама въ Элиме. Во время войны 1788—90 гг. между Россіей и Швеціей, послѣ нашего неудачно начавшагося наступленія въ апр. 1790 г., приказано б. во что бы то ни стало отгѣснить шведовъ, занимавшихъ линію Кюмени, съ цѣлью образовать нѣк-рую зону для маневр-нія нашихъ войскъ. Гл-щій нашей арміи ген.-фельдм. гр. Салты-



ковъ приказалъ ген.-пор. Нумсену, пользуясь выдающимся положеніемъ рѣки недалеко отъ д. К., перейти на ея прав. бер. Предполагая, что русскіе переправятся именно на этомъ мѣстѣ, шведы постарались укрѣпить деревню и сосредоточили въ ней 4 пп. пѣхоты и полкъ к-цы, подъ нач-ствомъ ген. Платена. Утр. 25 апр. нашъ отрядъ ген. Буксгевдена (2 роты егерей, 1 б-нъ гр-деръ, 1 б-нъ Тенгинск. п. и 1 б-нъ Кексгольмск. п.), пользуясь кустарникомъ, скрытно подошелъ къ рѣкѣ и началъ наводить мостъ на мѣстѣ сожженнаго шведами. Шведы сосредоточили по работавшимъ сильн. огонь; несмотря на потери, егеря продолжали работу и, какъ только первыя доски б. прибиты, 2 егер. роты, подъ нач. гр. Апраксина, перебѣжали на ту сторону и построились въ каре, чтобы принять атаку вѣятеро сильнѣйш. прот-ка. Выстрѣлами съ непр. берега мостъ въ тылу у храбрецовъ б. разрушенъ; переправить остал. силы для



подкр-нія было невозможно. Между тѣмъ, шведы стягивали резервы къ мѣсту переправы и положеніе егерей стало безвыходнымъ. Буксгевденъ выдвинулъ впередъ полев. арт-рію, расположилъ полукругомъ пѣхоту т. обр., что выпуклая въ нашу сторону часть рѣки служила для насъ охватывающей непр. расположеніе позиціей, и приступилъ вторично къ наводкѣ моста; послѣ полудня онъ б. наведенъ, б-ны переправлены, и русскіе перешли сами въ наст-ніе. Шведы обратились въ бѣгство. Наши преслѣдовали ихъ 13 вер. до р. Вилкалаби, на к-рой шведы успѣли, отступая, взорвать мостъ и положить предѣлъ преслѣд-нію. Нашъ уронъ простирался до 70 ч. уб. и ран., при чемъ тяж. ран. и подплк. гр. Апраксинъ. Потери противника были знач-нѣе. Этимъ переходомъ Кюмени, собственно говоря, и началась камп. 1790 г., и наши войска, владѣя обоими бер. рѣки, оказались въ болѣе выгодн. положеніи. (Литература въ ст. Русско-шведскія войны).

**КОРПУСА МОРСКОГО ВѢДОМСТВА**, учреждались въ разное время, представляя собою отдѣл. орг-заціи спец. родовъ службы, по тѣмъ или друг. причинамъ выдѣленныхъ изъ общ. состава строев. оф-ровъ флота. Гл. основаніемъ для такого выдѣленія являлась невозмож-сть согласовать требуемыя для разн. спец-стей технич. познанія и роды дѣят-сти съ общимъ порядкомъ прохожденія службы во флотѣ. Стремле-

ніе къ спец-заціи заходило такъ далеко, что не только строители портовъ и к-блей составляли отдѣл. К. инж-ровъ, но и чисто морскія, наиб. необходимыя на палубѣ воен. к-бля отрасли службы долгое время б. представлены К-ми мор. арт-ріи и флотск. штурмановъ, а машины и до сихъ поръ управляются въ большей части флотовъ чинами отдѣл. К. механиковъ или инж.-мех-ковъ флота. Наряду съ такою спец-защѣй личн. состава существуетъ и обратное теченіе, проявившееся у насъ въ уничтоженіи К. мор. арт-ріи и флотск. штурмановъ, а въ нѣк-рыхъ иностр. флотахъ, начиная съ Соед. Шт. С. Ам.,—даже наиб. многочисл. К. инж.-мех-ковъ, путемъ объединенія всѣхъ этихъ спец-стей, какъ чисто судовыхъ, съ общемою орг-заціей строев. оф-ровъ флота. Гл. отличіемъ К. всегда являлись у насъ особый порядокъ прохожденія службы, присвоеніе К-мъ в.-сухопутн. чиновъ съ отдѣл. линіей чинопроиз-ва и особая форма обмундир-нія. Въ разное время въ мор. вѣд-вѣ имѣлись слѣд. К.: 1) *К. артиллеріи* образованъ въ 1734 г., при Императрицѣ Аннѣ Иоанновнѣ. Первонач-но въ него б. зачислены сухоп. оф-ры, к-рымъ б. присвоены особ. чины и званія: оберъ-цейхмейстера и цейхм-ра, кап-на, фейерверкера, квартирм-ра, аудитора и профоса, лейт-та и у.-лейт-та и констапеля (младш. об.-оф-ръ). Весь комплектъ К. б. опредѣленъ въ 2.043 ч. Съ 1752 г. офицер. составъ К. началъ комплектоваться изъ менѣе успѣшн. учениковъ мор. кад. К., признанныхъ «въ наукахъ неблагонадежными» и потому не предназначенныхъ къ окончанію курса. Такое компл-нѣе привело къ несомнѣн. пониженію личн. состава К. Въ 1764 г. штаты К. измѣнены, въ вѣдѣніе его переданы форты Кронштад. кр-сти, учреждено званіе ген.-цейхм-ра, кап-ны раздѣлены на 3 ранга, упраздненъ чинъ фейерв-ра. Для Черн. моря въ 1786 г. б. учреждено мор. арт. уч-ще въ Херсонѣ, готовившее у.-оф-ровъ и констапелей и вскорѣ переведенное въ Николаевъ. Первонач-ное дѣленіе К. на б-ны (4 б-на по 3 р.) въ 1810 г. замѣнено раздѣленіемъ на 4 бр-ды въ Балт. морѣ и 2 въ Черномъ; въ каждой бр-дѣ было 5 ротъ, отдѣл. рота мор. арт-ріи числилась при гвард. экипажѣ и такая же рота въ Касп. морѣ. Бр-ды и даже роты составляли твердыя берег. ед-цы; въ каждой бр-дѣ числилось до 1 т. ч.; переводы изъ одной части въ другую производились въ исключит. случаяхъ; н. чины назначались на к-бли со своими оф-рами; послѣдніе выпускались изъ мор. кад. К. и Ник. арт. уч-ща. Въ 1829 г. для подготовки офиц. и у.-офиц. чиновъ при рабочихъ экипажахъ Балт. флота б. учреждены кондуктор. роты, а выпускъ мор. арт-ристовъ изъ кад. К. прекращенъ. Это опять понизило званіе мор. арт-ріи въ нашемъ флотѣ, неблагопріятно отразившись на команд. составѣ. Новые штаты 1830 г. опредѣляли 8-ротн. составъ бр-ды, учреждали 5 порт. ротъ для надобностей Петербург., Кронштадтск., Николаев., Севастопол. и 3 второстеп. портовъ (общая рота для Архангельска, Ревеля и Свеаборга), объединяли гл. упр-ніе всей мор. арт-ріей въ рукахъ ея инсп-ра, а въ портахъ предусматривали долж-ть нач-ка арт-ріи порта. Въ 1846 г. бр-ды уничтожены, н. чины вошли въ составъ флотск. экипажей, оф-ры—въ составъ судов. арт-ріи. Берег. чины К. подчинены въ Балт. флотѣ ген.-интенданту, въ Черн. морѣ об.-инт-ту. Въ 1856 г. кондуктор. роты

упразднены и положены въ основаніе созданнаго въ этомъ году инж. и арт. уч-ща мор. вѣд-ва. Въ 1857 г. оф-ры К. зачислены въ составъ флот. эк-жей, и съ этого времени начался рядъ реформъ по объединенію арт. спец-сти въ нашемъ флотѣ съ строев. чинами флота, закончившійся въ 1885 г. упраздненіемъ К. мор. артиллерійскій офицеръ во флотѣ. 2) *К. флотск. штурмановъ*, учрежденный официально въ 1827 г., комплектовался при Петрѣ Вел. изъ иностранцевъ, болѣе свѣдущихъ въ навигаціи и мор. наукахъ; первые рус. штурмана нанимались съ воли, изъ неевскихъ, кронштадтск. и архангельск. лоцмановъ. Штурман. спец-сть считалась подчиненной, и до 1757 г. въ ней числились одни у.-офиц. чины, а въ этомъ г. явились и оф-ры съ чинами до кап-на. Штаты К. часто мѣнялись, смотря по потребности и колич-ву плавающихъ судовъ; въ 1727 г. общее число чиновъ его не превышало 130 ч., при Екатеринѣ II, въ эпоху плаванія флота въ Средизем. морѣ, достигло 1.100 ч., затѣмъ снова упало и въ 1798 г. установлено въ 785, по штату 1804 г. въ 440 и по штату 1827 г. въ 397 ч. Съ 1752 г. подготовка чиновъ К. производилась въ Кронштадтск. штурман. ротѣ, преобразованной въ уч-ще въ 1798 г. Такое же уч-ще б. учреждено и въ Николаевѣ. Штурмана въ этомъ году б. переименованы въ граждан. чины, а в.-сухоп. чины восстановлены только въ 1827 г., когда К. б. раздѣленъ на 2 части: штурм. оф-ры, плававшіе на судахъ, б. подчинены портовому и судовому нач-ву, а берегов. чины К. числились при централ. упр-ніи гл. гидрографа и занимались работами по съемкѣ и промѣру морей. Въ 1885 г. судов. чины К. вошли въ составъ флотск. д-зій (экипажей), а 12 іюля 1885 г. самый К. б. упраздненъ. Въ наст. время штурмана комплектуются изъ состава строев. оф-ровъ флота (см. Штурманскій офицеръ). 3) *К. корабел. инженеровъ* составленъ изъ корабел. мастеровъ и тимермановъ еще при Петрѣ I. Первонач-но онъ комплектовался изъ иностранцевъ, преимущ-но голл-цевъ и англ-нъ, к-рымъ уже въ 1826 г. присваивались при самомъ опредѣленіи на службу в.-сухоп. чины. Первые рус. корабел. мастера учились въ Голландіи, Англіи и Венеціи. Уже въ 1709—12 гг. рус. мастеръ Скляръ построилъ въ Спб. адмир-ствѣ 54-пуш. к-бль *Полтава*. Судостроеніе изучалось только практически до 1798 г., когда б. учреждены первыя 2 уч-ща корабел. архитектуры въ Спб. адмир-ствѣ и въ Николаевѣ. Послѣднее упразднено въ 1803 г., а Спб. уч-ще съ 1817 г. состояло при Мор. К. Съ 1827 г. К. комплектовался оф-рами-строителями изъ 2 кондукторск. ротъ, входившихъ въ составъ Спб. мор. рабочаго, а затѣмъ учебн. экипажа. Съ образованіемъ въ Кронштадтѣ инжен. и артил. уч-ща мор. вѣд-ва (1856), отсюда стали выпускать строителей со званіемъ кондукторовъ К. корабел. инж-ровъ, а съ 1872 г., когда это уч-ще б. переименовано въ Техническое, — со званіемъ прап-ка и позже подпор-ка К. По положенію 15 мая 1886 г., чинамъ К. б. присвоены званія младш. и старш. помощниковъ судостроителей, младш. и старш. судостр-лей и инсп-ровъ судостроенія, сравненныя соотвѣт-но съ флотск. чинами, отъ мичмана до к.-адм-ла. Въ 1908 г. К. возвращены в.-сухоп. чины съ соотвѣств. измѣненіемъ формы обмундир-нія; въ остальномъ сохранено въ существ. чертахъ положе-

ніе 1886 г. Корабел. инж-ры, не занимающіе штатн. долж-тей въ мор. вѣд-вѣ, зачисляются по К. и м. оставаясь на службѣ въ частн. предпріятіяхъ, по общ. правилу, не болѣе 2 лѣтъ, послѣ чего увольняются въ запасъ или въ отставку. Предѣльный возрастъ установленъ по чинамъ, форма одежды — общепринятая для воен. чиновъ мор. вѣд-ва, съ серебр. приборомъ (см. Инженеръ корабельный). 4) *К. инженеровъ строит. части* существуетъ съ 1838 г. и служить для произ-ва портов. (гидравлич. и др.) сооружений, постройки мор. арсеналовъ, адмир-ствъ, доковъ, гаваней и т. п. Долгое время К. состоялъ изъ инспекціи, подчиненной дир-ру строит. деп-та мор. мин-ства, и 2 округовъ: Сѣвернаго — для Балт. моря и Южнаго — для Чернаго. Въ портахъ б. образованы 9 командъ и столько же в.-рабочихъ ротъ (6 для Балт. и 3 для Черн. морей). К. комплектовался изъ корабел. и сухопут. воен. инж-ровъ, окончившихъ в.-инж. ак-мію; послѣдніе составляли и до сихъ поръ составляютъ въ немъ больш-во. По положенію 1886 г., инспекція К. перешла въ вѣдѣніе глав. мор. штаба; предсѣд-ль мор. строител. ком-та является въ то же время инсп-ромъ К. въ технич. отношеніи, а на мѣстахъ строит. часть подчинена гл. ком-рамъ и ком-рамъ портовъ. 5) *К. инженеръ-механиковъ* флота, учрежденный въ 1854 г., комплектовался сперва изъ кондукторск. ротъ мор. рабоч. и учебн. эк-жей, а съ 1860 г. — изъ инжен. уч-ща въ Кронштадтѣ, переименованнаго вскорѣ въ техническое. По положенію 1886 г., гл. основанія к-раго сохраняютъ силу и въ наст. время, чинамъ К-са б. присвоены званія инсп-ра механич. части, флагманскаго инж.-механика, старшаго инж.-мех-ка, помощника старш. инж.-мех-ка и младш. инж.-мех-ка; въ отношеніи правъ и преимущ-въ званія эти б. сравнены съ строев. чинами, отъ к.-адм. до мичмана, въ 1908 г. замѣнены в.-сухопутными и въ 1913 г. флотскими чинами (см. Инженеръ корабельный и Инженеръ механикъ флота). 6) *К. гидрографовъ* учрежденъ въ 1912 г., приказомъ по мор. вѣд. отъ 22 дкб., и имѣетъ своимъ назначеніемъ обслуживать общегосуд. нужды по обезпеченію безопасности морепл-нія. Всѣ оф-ры К. состоятъ въ вѣдѣніи гл. гидрограф. упр-нія, комплектуются преимущ-но изъ оф-ровъ флота и раздѣляются по полученному ими спец. образованію на гидрографовъ-геодезистовъ (высш. образованіе) и просто гидрографовъ. Тѣмъ и другимъ присвоены в.-сухоп. чины, форма обмундир-нія, одинаковая съ оф-рами флота, но съ бархатными черн. цвѣта околышемъ фуражки, воротникомъ и петлицами, а для гидрографовъ, кромѣ того, синимъ кантомъ. Въ составъ К. первонач-но зачислены оф-ры, находившіеся при гидрогр. и лоцмейстер. работахъ, въ гл. гидрогр. упр-ніи и порт. учр-ніяхъ по картограф., инструментал. (компасной), астрономич. и маячной частямъ.

**КОРПУСЪ.** См. **Армейскій корпусъ** и **Кавалерійскій корпусъ**.

**КОРПУСЪ ЧУЖЕСТРАННЫХЪ ЕДИНОВѢРЦЕВЪ**, или **ГРЕЧЕСКАЯ ГИМНАЗІЯ**, кад. к-съ, учрежденный, по повелѣнію Имп-цы Екатерины II, въ 1775 г. при Арт. и Инж. Шляхет. кад. к-сѣ (нынѣ 2-й кад. к-съ) въ Спб. для дѣтей-грековъ. Учрежденіе этого учебн. зав-нія б. связано съ желаніемъ Имп-цы сдѣлать Вел.

Кн. Константина Павловича греч. имп-ромъ. Въ то время въ рус. общ-вѣ мысль о взятіи Константинополя не была праздною мечтою, т. к. рядъ блестящ. побѣдъ, одержанныхъ Россіей надъ Турціей, открывалъ ей путь въ столицу Тур. Имперіи. Стараясь привлечь на сторону Россіи грековъ, Екатерина хотѣла вліять на нихъ и культур. образомъ, желая изъ ихъ дѣтей воспитать будущихъ госуд. дѣятелей. Еще во время 1-ой тур. войны и Морейской эксп-ціи набирались въ Греціи мальчишки-туземцы и отправлялись въ Италію, гдѣ ихъ содержали и обучали за счетъ рус. прав-ства. По заключеніи мира съ турками, въ 1774 г. они б. посланы въ Спб. Предполагалось помѣстить ихъ въ Ораниенбаумѣ, но затѣмъ Имп-ца поручила дир-ру Арт. и Инж. кад. к-са, ген. Мордвинову, устроить для греч. мальчишковъ г-зію при своемъ к-сѣ, въ Спб., въ особомъ домѣ. Мордвиновъ представилъ обшир. докладъ по устр-ву нов. учебн. зав-нія. По штату въ Греч. г-зіи б. положены: 1 подпик., 1 кал-нѣ, 2 подп-чика, 2 прал-ка, инсп-ръ классовъ, 25 учителей и 200 восп-ковъ, отъ 12 до 16 л. Курсъ г-зіи 4-лѣтній. Содержаніе г-зіи опредѣлялось въ 41.613 р. 30 к. Хотя г-зія составляла особ. зав-ніе, но состояла подъ непосред. нач-вомъ ген. Мордвинова. Помѣщалась она въ смежномъ съ Арт. и Инж. к-сомъ строеніи. Греч. г-зія б. наименована «К. чужестран. единовѣрцевъ» (и носила также названіе Греч. кад. к-са). По окончаніи курса учениковъ предполагалось переводить, для дальнѣйш. образованія, въ Арт. и Инж. и Мор. кад. к-са, въ уч-ще ак-міи наукъ и др. гражд. учебн. зав-нія. 17 апр. 1775 г. проектъ б. Выс. утвержденъ, и началось преподаваніе. Мордвиновъ положилъ много труда и энергіи на постановку заведенія на соотвѣтств. высоту. Онъ нашелъ себѣ въ этомъ дѣлѣ достойнаго помощника въ лицѣ инсп-ра классовъ, академика Румовскаго, извѣстнаго математика и перваго русск. астронома. Направленіемъ воспитанія и обученія К. приобрѣлъ вскорѣ довѣріе Спб. общ-ва, и многія рус. дворян. семьи стали помѣщать туда своихъ сыновей. Вскорѣ (въ 1778 г.), вслѣдствіе переполненія др. к-совъ, К. чужестр. единовѣрцевъ б. расширенъ, въ курсъ его б. введено преподаваніе и воен. наукъ, при чемъ изъ него стали выпускать какъ офиц. чинами (подпор-ками и прал-ками), такъ и гражданскими. Первый выпускъ воспит-ковъ въ оф-ры изъ К. состоялся въ 1780 г. По ходат-ву Мордвинова, въ 1783 г. рѣшено б., по политич. соображеніямъ, а также въ виду того, что Спб. климатъ былъ вреденъ для уроженцевъ Эллады, перевести К. въ Херсонъ, поручивъ его въ дѣлѣ кн. Потемкина, но рѣшеніе это не б. приведено въ исполненіе, и К. остался въ Спб. Въ томъ же году умеръ Мордвиновъ, и нач-ваніе надъ К. перешло къ новому дир-ру Арт. и Инж. к-са, П. И. Меллисино, но затѣмъ въ него б. назн. особый нач-къ, въ лицѣ подпик. Вальховскаго, к-раго смѣнилъ д. ст. сов. А. И. Мусинъ-Пушкинъ, извѣст. археологъ (издат. «Рус. Правды», «Слова о полку Игоревѣ» и др.), впоследствии през-тъ ак-міи художествъ и сенаторъ. Въ 1795 г. К. б. переведенъ на Васил. о-въ, въ прежній домъ Мор. кад. к-са. По вступленіи на престолъ Имп. Павла I, обнаружившаго съ первыхъ же дней царст-нія явную вражду къ начинаніямъ Имп-цы Екатерины, К. б. расформированъ (8 дкб. 1796 г.), при чемъ его вос-

пит-ки б. распределены между Сух. (нынѣ 1-мъ) и Мор. кад. корпусами. (Н. П. Жервъ и В. Н. Строевъ, Историческій очеркъ 2-го кад. к-са, Спб., 1912; П. В. Петровъ, Главное управленіе в-учебныхъ заведеній, Спб., 1902).

**КОРРЕСПОНДЕНТЫ ВОЕННЫЕ**, лица, состояющія при войскахъ во время воен. дѣйствій и крупныхъ войсков. маневровъ мирн. времени для освѣдомленія общ-ва о ходѣ ихъ черезъ посредство печати. Значеніе печати, какъ органа, единственно способнаго объединить народъ и армію въ дни общаго ихъ госуд. дѣла, въ дни войны, сознаніе, что чѣмъ быстрее, вѣрнѣе и подробнѣе освѣщаются воен. событія, тѣмъ живѣе и непосред-нѣе связь народа съ арміей, укрѣпляющая въ послѣдней сознаніе долга, а въ народѣ — готовность всемѣрно поддерживать ее и помогать ей всѣмъ, что нужно для доведенія войны до конца, — открыли представ-лямъ печати доступъ на театръ воен. дѣйствій, а заинтересов-сть народа въ знаніи степени боев. подготовки своей вооруж. силы — и на поля маневровъ мирн. времени. Впервые это сознаніе проявилось въ Англии, когда въ 1803 г. газета «Times» отправила въ Испанію своего сотрудника Генри Робинсона для освѣдомленія англ. общ-ва объ истин. ходѣ борьбы фр-зовъ съ испанцами. Корресп-ціи Робинсона читались въ Англии съ огромн. интересомъ и, сообщая о патриотизмѣ испанцевъ, поддерживали энергію англ-нѣ въ борьбѣ съ Франціей. После того въ теченіе почти полувѣка не было спец. воен. К., к-рые вновь появляются лишь въ періодъ Крымск. войны. Изъ числа ихъ выдѣлились К. газеты «Times», сэръ Вильямъ Говардъ Руссель, биографія к-раго вышла въ 1909 г. въ Лондонѣ въ 2 томахъ. Въ 1859 г., во время войны за освобожденіе Италіи, своими корреспонденціями въ газету «Temps» прославился Жюль Кларти, впоследствии чл. франц. академіи; въ 60-хъ гг. прошлаго стол. большую извѣст-ть приобрѣлъ, знаменитый впоследствии изслѣд-ль Африки, Стэнли, сопровождавшій англ. эксп-цію противъ абиссинск. негуса Θεодора. Во время франко-прус. войны 1870—71 гг. почти вся зап.-европ. печать имѣла своихъ представ-лей при дѣйств. арміяхъ. Среди нихъ находились тѣ же сэръ В. Говардъ Руссель и Ж. Кларти. Именно съ этой войны воен. К. стали явленіемъ постояннымъ; они стали сопровождать каждую эксп-цію и нерѣдко гибли при исполненіи своего долга. Такъ, въ 1883 г. погибъ въ Египтѣ К. газеты «Daily News» О'Донованъ, а редакторъ одной нью-іоркской газеты Робинсонъ — въ стычкахъ съ краснокожими во время эксп-ціи противъ сіуксовъ. — Въ Россіи появленіе воен. К. также относится къ эпохѣ наполеонов. войнъ. Именно, въ 1815 г., когда Наполеонъ, бѣжавъ съ о-ва Эльбы, вызвалъ новую войну, Пезаровіусъ, издатель первой рус. воен. газеты «Рус. Инв.», считая важнымъ получать «извѣстія съ невозможнѣйшею ск-стью», завелъ въ Берлинѣ спец. «вѣрнаго» К., отъ к-раго аккуратно и быстро и стали появляться сообщенія въ видѣ «радостныхъ извѣстій» объ успѣхахъ союзниковъ («Рус. Инв.» 1815 г., № 31). Затѣмъ А. С. Пушкинъ, не получивъ въ апр. 1828 г. согласія на опредѣленіе его въ дѣйствующую армію, въ мрт. 1829 г. самовольно отправился на Кавказъ, якобы «для свиданія съ братомъ, к-рый служитъ въ Нижегород. драг. п.», а въ

дѣйств-ности потому, что ему «любопытно б. взглянуть на театр войны и на мѣста, к-рыя м. подать матеріалъ для сочиненій». Получивъ разрѣшеніе гл-щаго гр. Паскевича присоеди-



А. С. Пушкинъ (съ портр. Кипренскаго 1827 г.).

ниться къ арміи, Пушкинъ догналъ ее въ Карсѣ и совершилъ съ нею походъ въ Эрзерумъ, участвуя, по свидѣт-ву историка этой войны Ушакова, въ бояхъ и перестрѣлкахъ. Плодомъ этой поѣздки было «Путешествіе въ Эрзерумъ во время похода 1829 г.», появившееся въ печати лишь въ 1835 г. Это—первое произведение въ смыслѣ современ. воен. корресп-цій. Примѣру Пушкина послѣдовалъ въ Крымск. войну небезызвѣстный уже въ то время поэтъ, переводчикъ и журналистъ Н. В. Бергъ (см. это слово), по характеристикѣ П. Д. Боборыкина («За полвѣка» въ «Голосѣ Минувшаго» 1913 г., № 3), человекъ, «всегда наклонный къ поѣздкамъ, къ впечатлѣніямъ войны, ко всему чрезвычайному, живописному и картинному». Когда выяснилось, что центромъ воен. событій сталъ Севастополь, Бергъ отправился туда, чтобы быть очевидцемъ героич. его обороны и писалъ въ «Москвитянинъ» М. П. Погодина («Десять дней въ Севастополѣ», «Москвитянинъ» 1855 г., кн. 9; «Севастопольск. письма», тамъ же, кн. 12—16; «Письма изъ Севастополя и Бахчисарая», тамъ же, кн. 17 и 18; «Крымскія письма къ М. П. Погодину», тамъ же, кн. 19—22; «Письма изъ Одессы», тамъ же, 1856 г., кн. 1). Это былъ едва ли не единств. К. въ прямомъ смыслѣ этого слова отъ рус. печати въ ту эпоху, поставившій себя прямою и единств. цѣлью пребыванія на театрѣ войны—освѣдомленіе рус. общ-ва о событіяхъ ея. Впослѣдствіи Бергъ обработалъ свои Севастоп. коресп-ціи и изд. въ 1859 г. подъ заглавіемъ «Записки объ осадѣ Севастополя» (2 т., Москва) вмѣстѣ съ «Севастоп. альбомомъ» (37 рис.). Изъ Севастополя Бергъ отправился на Кавказъ, б. свидѣтелемъ паденія Гуниба и плѣненія Шамля, затѣмъ сопровождалъ Гарибальди въ его походъ въ Неаполь, во время к-раго корреспондировалъ въ «Рус. Вѣстн.» (1859 г., кн. 11, 12, 14, 15 и 16—письма «Изъ Милана», «Изъ Брешии», «Поѣздка въ отрядъ Гарибальди»). Проживая въ началѣ 60-хъ гг. въ Варшавѣ, Бергъ,



Н. В. Бергъ.

съ началомъ польск. мятежа, по предложенію ред-ра-изд. «Библіотеки для чтенія» П. Д. Боборыкина, сталъ спец. К. этого журнала. Франко-прусс. война б. извѣстна рус. общ-ву только съ чужихъ словъ: рус. газеты своихъ К. не имѣли. Въ Хивин. походѣ 1873 г. рус. К. также не было; его продѣлать съ рус. войсками лишь америк. журналистъ Макъ-Гаханъ, корресп-ціи к-раго тогда же въ переводѣ печатались въ «Рус. Вѣстн.» и б. изданы отдѣльно подъ заглавіемъ «Воен. дѣйствія на Оксусѣ и паденіе Хивы» (М., 1873). Рус.-тур. война 1877—78 гг. б. первою кампаніей, въ к-рой рус. печать имѣла своихъ собствен. спец. воен. К. Рус. общ-во, столь волновавшееся за судьбу «братьевъ-славянъ» передъ войною, естественно хотѣло знать о каждомъ шагѣ великаго дѣла, имъ начатаго. Однако, неизвѣстно, въ какую форму откликъ бы это ея стремленіе, если бы еще до открытія воен. дѣйствій въ штабъ дѣйств. арміи не поступили ходат-ва нѣск. иностр. газетъ о допускѣ на театръ войны ихъ спец. воен. К. Ходат-во это поддержали нашъ посолъ въ Турціи г.-ад. Н. П. Игнатьевъ, нашъ повѣренный въ дѣлахъ въ Константинополѣ А. И. Нелидовъ (впослѣдствіи посолъ въ Турціи и во Франціи) и состоявшій при Особѣ Гос-ря г.-м. прус. службы Вердеръ (впослѣдствіи герман. посолъ въ Россіи). Состоявшему при гл. кв-рѣ дѣйств. арміи полк. М. А. Газенкампу поручено б. выработать основанія допуску К. и правила, к-рыми они д. б. руководствоваться. Имѣя въ виду «всеобщую потребность какъ нашей, такъ и зап.-европ. публики имѣть своевр-но свѣдѣнія о ходѣ войны и невозм-сть избѣжать гласности, т. к. К., если и не будутъ допущены въ армію, все же найдутъ возм-сть слѣдить за нею издали и сообщать о ней слухи, вмѣсто достовѣрн. свѣдѣній», М. А. Газенкампфъ полагалъ желат-нымъ и нужнымъ допустить присутствіе при гл. кв-рѣ рус. К.— по просьбѣ отвѣтств. ред-ровъ и издателей газетъ, а иностранныхъ— по рекомендаціи наш. Посольствъ и высокопост. лицъ,—всѣхъ на слѣд. условіяхъ: а) не сообщать никакихъ свѣдѣній о расположеніи и числ-сти войскъ, а равно никакихъ предположеній относительно предстоящ. дѣйствій подъ угрозой высылки изъ арміи; б) доставлять лицу, на к-рое возложена обяз-сть слѣдить за содержаніемъ коресп-цій, всѣ №№ газетъ, въ к-рыхъ онѣ будутъ напечатаны; в) о каждой перемѣнѣ своего мѣстопребыванія сообщать въ штабъ арміи и г) имѣть всегда при себѣ особый наруж. знакъ (повязка на рукавѣ), удостовѣреніе за печатью полев. комендант. упр-нія арміи и свою фотографич. карточку съ удостовѣреніемъ личности К. Предварител. цензуры, согласно докладу М. А. Газенкампа, рѣшено б. вовсе не учреждать, а только предупредили К., что за неисполненіе обязат-въ они будутъ высылаемы изъ арміи. Вмѣстѣ съ тѣмъ, К. предоставлена б. возм-сть получать свѣдѣнія, к-рыя нач-къ штаба арміи признаетъ возможнымъ имъ сообщить. Завѣд-ніе коресп-скою частью б. поручено: въ Дунайск. арміи полк. М. А. Газенкампу, а въ Кавказ. арміи—полк. Войнову. Дѣло б. поставлено такъ, что, по свидѣт-ву Вас. Ив. Немировича-Данченко, «К. особенно ничѣмъ не б. стѣснены». Позже были попытки установить для К. предвар. цензуру, но онѣ успѣха не имѣли. Высшіе войсков. нач-ки (Гурко, Драгомировъ, Скобелевъ, Девель, Лазаревъ, Лорисъ-Меликовъ) предоста-

вляли К. полную свободу и всячески облегчали ихъ работу. Въ войскахъ они встрѣчали прекрасное товарищ. отношеніе. Въ числѣ К. были: А. С. Суворинъ («Нов. Время»); В. П. Буренинъ («Нов. Время»); М. П. Федоровъ «Новое Время», «Спб. Вѣд.», «Всемир. иллюстрація»); Н. Н. Каразинъ («Нов. Время», «Нива»); А. Д. Ивановъ («Нов. Время»); Н. В. Росоловскій («Нов. Время»); Макъ-Гаханъ («Голосъ»); Г. К. Градовскій («Голосъ»); д-ръ А. В. Щербакъ («Голосъ»); Е. Я. Утинъ («Вѣстникъ Европы»); Н. В. Максимовъ («Вирж. Вѣд.», «Спб. Вѣд.», «St. Petersburg Zeitung»); Е. К. Раппъ («Рус. Миръ»); кн. Л. В. Шаховской («Моск. Вѣд.»); Д. К. Гирсъ («Сѣв. Вѣстн.»); Вас. И. Немировичъ-Данченко (сперва «Нашъ Вѣкъ», потомъ «Нов. Время»); Мозалевскій («Спб. Вѣд.»), Степ. Стамбуловъ (вполнѣдствіи извѣстн. болгар. политич. дѣятель и болгар. мин-ръ-през-тъ, — «Нашъ Вѣкъ»); Е. М. Кочетовъ-Львовъ («Моск. Вѣд.») и Н. Я. Николадзе («Тифлис. Вѣстн.»). Въ качествѣ официал. К. газ. «Правит. Вѣстн.», съ Высоч. соизволенія, б. командированъ въ штабъ Дунайск. арміи В. В. Крестовскій (см. это слово). Изъ рядовъ арміи писали въ «Рус. Инв.» А. К. Пузыревскій, бар. Н. В. Каульбарсъ, А. Н. Куропаткинъ и Н. Е. Бранденбургъ; въ «Нов. Время» — А. Н. Масловъ (Бѣжецкій) и др. За свою дѣят-сть подъ



В. С. Росоловскій (корресп. въ войну 1877 г.).



В. И. Немировичъ-Данченк.

огнемъ многіе воен. К. б. награждены боев. наградами: В. С. Росоловскій — орд. св. Станислава 3 ст. съ меч., А. Д. Ивановъ — св. Станислава 3 ст. съ меч. и св. Анны 3 ст. съ меч.; В. И. Немировичъ-Данченко — знакомъ отличія Воен. ордена 4 ст. и орд. св. Станислава 3 ст. съ меч.; Н. В. Максимовъ (раненъ) — орд. св. Владимира 4 ст. съ меч.; кн. Л. В. Шаховской — орд. св. Станислава 3 ст. съ меч. и св. Анны 3 ст. съ меч. Награды получили нѣк-рые иностран. воен. К.: Форбсъ — орд. св. Станислава 3 ст. съ меч., Дангауэръ и Марее, какъ отст. оф-ры прус. службы, — орд. св. Анны

3 ст. съ меч. Корресп-ціи нѣк-рыхъ изъ этихъ лицъ вышли впослѣдствіи отдѣл. книгами: «Два похода за Балканы» кн. Л. В. Шаховского; «Двѣ войны 1876—1878 гг.» Н. В. Максимова; «Двадцать мѣсяцевъ въ дѣйств. арміи» В. В. Крестовскаго; «Годъ войны» (3 т.) В. И. Немировича-Данченка; «Война въ М. Азій» Г. К. Градовскаго; «Годъ войны въ М. Азій 1877—78 гг.» А. Н. Маслова; «Черногорія и ея война съ турками въ 1877—78 гг.» А. В. Щербака (2 т., Спб. 1878 и 1880 гг.); «Письма изъ Болгаріи» Е. Я. Утина (Спб., 1878 г.). Книги эти до сихъ поръ имѣютъ значеніе, какъ непосредств. свидѣ-во очевидцевъ, запечатлѣвшее и историч. факты — крупные и малые, — и бытовую сторону войны, и ея психологию. Въ свое же время они освѣтили многое, какъ напр., неудовлетворит. постановку продовольств. дѣла, отъ многого предостерегли, какъ, напр., отъ высококомѣрн. отношенія къ прот-ку, многое разъяснили, какъ, напр., взаимоотношенія на войнѣ русскихъ, болгаръ и румынъ, а главное, вѣрн. изображеніемъ мощи солдата поддержали въ дни тяжел. испытаній бодрость рус. общ-ва и вѣру его въ успѣш. окончаніе войны. Въ числѣ воен. К. иностр. печати между прочимъ были отъ «Figaro» — де-Вестинъ, отъ «New-York-Herald» — Макъ-Гаханъ; отъ «Kölnische Zeitung» — д-ръ Шнейдеръ; отъ «National-Zeitung» и «Militär-Wochenblatt» — кап. Дангауэръ; отъ «Über Land und Meer» — ф.-Марее; отъ «Politik» — гр. Талтенбахъ-Ренштейнъ; отъ «Wiener Tageblatt» — Лукешъ; отъ «Standart» — Фред. Бойль (высланъ изъ арміи); «Times» — Арчибальдъ Форбсъ (его книга «Memories and Studies of war and peace» вышла въ 1895 г.) и др. Участіе спец. воен. К. въ Ахаль-Текинск. эксп-ціи Скобелевымъ б. отклонено по мотивамъ личн. характера (вслѣдствіе обвиненій его въ томъ, что онъ «рекламировалъ» себя при посредствѣ печати). Однако, состоявшій при экспедиц. отрядѣ д-ръ А. В. Щербакъ все же корреспондировалъ о ходѣ эксп-ціи въ газ. «Порядокъ». Корресп-ціи его изданы б. потомъ отдѣл. книгой, подъ заглавіемъ «Ахаль-Текин. эксп-ція ген. Скобелева». Во время похода въ Китай для подавленія боксер. возстанія 1900—01 гг. воен. К. явились преимущ-но оф-ры, участники похода. Спец-нымъ воен. К. во время этого похода былъ лишь Д. Г. Янчевецкій («Нов. Край»), награжденный за боев. отличія въ немъ 3 знаками отличія Воен. орд. и выпустившій послѣ похода свои корресп-ціи («У стѣнъ недвижн. Китая», Спб., 1903). Во время бурской войны воен. К. иностранной печати состояли при войскахъ обѣихъ сторонъ. Рус. печать спец. воен. К. не посылала; корреспондировали въ нее преимущ-но рус. добровольцы, врачи и сестры милосердія. Одна изъ нихъ, С. В. Изъединова, писавшая въ «Рус. Вѣд.», издала свои интерес. корресп-ціи отдѣльно подъ загл. «Нѣск-ко мѣсяцевъ у буровъ» (Спб., 1903). Предполагавшаяся посылка спец. воен. К. отъ нашего воен. мин-ства, отст. полк. Е. Я. Максимова (убитъ въ сраж. на р. Шахъ въ 1904 г.), не состоялась. Онъ б. возвращенъ съ пути вслѣдствіе протеста англ. прав-ства. Въ 1902 г., во время бывшихъ тогда въ Выс. присутствіи больш. Курск. маневровъ, по распоряженію воен. мин-ра г.-ад. Куропаткина, б. командированы спец. воен. К.: отъ «Рус. Инв.» — гв. подьесаулъ П. Н. Красновъ (къ Южн. арміи) и подплк. В. А. Апушкинъ (къ Моск. арміи). Рус.-япон. война вызвала усилен. наплывъ воен. К. на театръ воен.



дѣйствій, какъ въ русскую, такъ и япон. арміи. При манчжурскихъ арміяхъ ихъ перебивало 102 чел. русскихъ и 38 иностр.-цевъ. Въ числѣ рус. воен. К. было: оф.-ровъ дѣйствит. службы, запаса и отставныхъ—46, гражд. чиновъ—4, врачей—1, студ.-медикъ—1, студ.-переводчиковъ—2, сестра милосердія—1, лицъ разн. званий—47. Среди иностр. воен. К. было: англичанъ—11, фр.-зовъ—9, амер.-цевъ—9, герм.-въ—4, австр.-цевъ—4, датчанъ—2, итал.-цевъ—1 и грековъ—1. Среди нихъ было нѣск. лицъ съ болѣе или менѣе крупн. литер. именами: Н. Г. Гаринъ-Михайловскій («Рус. Слово»), В. Л. Кингъ-Дѣдловъ («Нов. Время»), Ю. Л. Елецъ («Нов. Врем.»), В. И. Немировичъ-Данченко («Рус. Слово»). Офиціал. воен. К. «Правит. Вѣстн.» съ Высоч. соизволенія б. командированъ подплк. В. А. Апушкинъ, корреспондировавшій также и въ «Journal de St.-Petersbourg» (во 2-ю пол-ну кампаніи К. «Правит. Вѣстн.» былъ ген. шт. полк. С. Добророльскій), а отъ «Рус. Инв.» съ разрѣшенія воен. мин-ра, б. командированы есаулъ д.-гв. Атаман. п. П. Н. Красновъ и прикомандированный къ гл. штабу ротм. К. К. Агаѣоновъ. Для завѣд-нія воен. К., допускомъ ихъ на театръ войны и надзоромъ за ихъ дѣят-стью, при штабѣ гл.-щаго б. учреждено особое цензур. отд-ніе съ ген. шт. полк. Е. Ф. Пестичемъ во главѣ, а при штабахъ армій—отдѣл. цензоры. Для корресп-цій установлена б. предварит. цензура: телеграммы воен. К. посылались не иначе, какъ съ разрѣшенія в.-цензур. к.-с.й, учрежденных во всѣхъ пунктахъ Имперіи, гдѣ имѣлись повремен. изданія. Помимо предварит. цензуры свобода корресп-нія была до нельзя стѣснена и ограничена еще постоян. замѣчаніями по поводу тѣхъ или иныхъ корресп-цій, уже пропущенныхъ въ печать, со стороны глав. штаба, к-рыя заставляли цензур. отд-ніе быть чрезвычайно осторожнымъ. Однако, предварит. цензура не спасла воен. К. отъ нареканій, какъ со стороны общ-ва, такъ и, въ особ-сти, со стороны высш. воен. властей, нерѣдко, въ лицѣ отдѣл. своихъ представ-лей, переносившихъ на нихъ часть отвѣт-ности за наши неудачи. Между тѣмъ, въ войскахъ попрежнему къ воен. К. относились въ общемъ весьма благожелат.-но, и мног. высшіе нач-ки находили полезнымъ для распространенія болѣе вѣрн. свѣдѣній съ театра воен. дѣйствій допускать воен. К. въ районы своихъ частей. Многіе воен. К. и въ эту войну получили боев. награды за свою дѣят-сть (К. К. Агаѣоновъ, В. А. Апушкинъ, П. Н. Красновъ, В. И. Немировичъ-Данченко, Е. К. Ножинъ и др.). Одинъ изъ воен. К., И. Е. Поповъ («Русь»), б. ран. пулею въ грудь въ сраж. подъ Ляономъ. Среди иностр. воен. К. наибол. извѣст-тью и авторитетомъ пользовался отст. полк. герм. ген. штаба Рихардъ Гедке (см. это слово). Надзоръ за дѣят-стью К. представлялся особенно затруд-нымъ и вызвалъ рядъ конфликтовъ съ нѣк.-рыми изъ нихъ (Макъ-Кормикъ, Биндеръ-ф.-Кригльштейнъ), а двое, Гвидо Пардо («La Tribuna») и Эмерсонъ («Collier's Weekly») и «Illustrierte Zeitung»), б. лишены права состоять К.: первый б. высланъ, а второй скрылся самъ. Какъ поставлено б. дѣло съ воен. К. въ япон. арміи, точн. свѣдѣній не имѣется; принято утверждать, что дѣят-сть ихъ тамъ б. стѣснена еще болѣе, хотя это плохо вяжется съ тѣмъ фактомъ, что именно воен. К., состоявшими при япон. арміяхъ, выпущены б. послѣ войны рядъ цѣн. трудовъ-корресп-цій. Изъ нихъ

наиб. извѣстны: *Эллисъ-Ашмедъ-Бартлеттъ* (см. это слово), «Осада и сдача П.-Артура» (перев. съ англ. полк. А. М. Хвостовымъ, изд. В. Березовскимъ, Спб., 1907); *Б. В. Норригаардъ* («Daily Mail»), «Великая осада П.-Артура и его паденіе» (перев. съ англ. Серебренниковымъ и изд. В. Березовскимъ, Спб., 1907); *Луиджи Барцини* («Corriere della Sera»), «Японцы подъ Мукденомъ» (перев. съ итал. Ю. С. Лазаревичемъ, изд. В. Березовскимъ, Спб., 1908); *Давидъ Джемсъ* («Daily Telegraph»), «Осада П.-Артура» (перев. съ англ. въ «Воен. Сб.» 1907 г.); *Режиналь Канъ* («Figaro»), «Изъ вражескаго стана» (перев. съ франц., Спб., 1905). Изъ рус. и иностр. воен. К., состоявшихъ при нашихъ арміяхъ въ эту войну, выпустили въ свѣтъ отдѣл. изд. свои корресп-ціи и воспом-нія: *В. А. Апушкинъ*, «Куропаткинъ. Изъ воспом-ній о рус.-яп. войнѣ» (Спб., 1906 и 1907) и «Мищенко. Изъ воспом-ній о рус.-яп. войнѣ» (Спб., 1908); *В. Ф. Новицкій*, «Феврал. дни подъ Мукденомъ» (Спб., 1907); *П. Н. Красновъ*, «Годъ войны», 2 т., Спб., 1905 и 1906; *Е. К. Ножинъ*, («Нов. Край»), «Правда о П.-Артурѣ», 3 т. (Спб., 1906—07); *И. П. Табурно* («Новое Время»), «Правда о войнѣ» (Спб., 1907); *И. К. Шашновскій* («Петербург. Листокъ»), «Желтая туча» (изд. М. Ефимова, 1905); *В. Д. Козловъ*, «Въ тылу у японцевъ. Набѣгъ партиз. отряда на Корею» (Спб., 1904); *А. И. Писанецкій* («Должискій»), «На войнѣ» (Полтава, 1910); *С. А. Толузаковъ* («Нов. Время»), «На поляхъ Манчжуріи и въ Россіи послѣ войны» (Спб., 1906); *Н. Э. Гейнце* («Петербург. Газета»), «Въ дѣйств. арміи, письма воен. К.» (Спб., 1904); *Н. Вережкинъ* («Нов. Край»), «Странички изъ дневника. Очерки изъ жизни осажден. П.-Артура» (изд. П. А. Артемьева, Спб., 1905); *Людвигъ Нодо* («Le Journal»), «Они не знали...» (перев. съ франц. Н. Л., изд. «Рус. Дѣло», М., 1905) и «Письма о войнѣ съ Японіей» (перев. съ франц. Н. Лагова, Спб., 1906); *Л. Рэжули*, «10 мѣс. на рус.-яп. войнѣ», перев. съ фр. Н. Л. (Спб., 1908); *Francis MacCullagh* («Daily Chronicle»), «With the Cossacks» (Лондонъ, 1906); *Rishard Ullrich* («Kölnische Zeitung»), «Die Feuerprobe der russischen Armee im Kriege 1904—05»; *Richard Gädke*, «Kriegsbrieft aus der Mandchurei» (Berlin, 1905). Во время войны Италиі съ Турціей воен. К. б. допущены на театръ войны обѣими воюющ. сторонами: изъ рус. воен. К. выдѣлился своими интерес. корресп-ціями В. фонъ-Дрейеръ («Нов. Время»). Наконецъ, славяно-греко-тур. война, вызвавшая чрезвыч. интересъ къ себѣ во всемъ цивилизов. мірѣ, привлекла на театръ воен. дѣйствій также много К. отовсюду. Среди нихъ были уже извѣстные по рус.-яп. войнѣ Эллисъ-Ашмедъ-Бартлеттъ («Daily Telegraph») и Дав. Джемсъ («Times»), а также Жанъ Родъ («Temps»), Жюфри («Echo de Paris»), Мартинъ Донохей («Daily Chronicle»), а изъ русскихъ: В. И. Немировичъ-Данченко («Рус. Слово»), Н. П. Мамонтовъ («Утро Россіи»), И. П. Табурно, Вл. фонъ-Дрейеръ («Нов. Время»), А. А. Пиленко («Вечернее Время» и «Нов. Время»), А. А. Башмаковъ («Нов. Врем.»), Н. Суринъ («Рус. Инв.»), М. Доманскій («Рус. Инв.»), Ф. Купчинскій («Бирж. Вѣд.») и Т. Ольгининъ (псевдонимъ, «Бирж. Вѣд.»), Викторовъ («Рѣчь»). Условія дѣят-сти воен. К. въ эту войну были еще тяжелѣе, чѣмъ въ рус.-японскую. Они съ трудомъ получали доступъ въ армію, ихъ подолгу подъ разн. предлогами задерживали въ тылу, всячески стѣсняли

возм-сть получать свѣдѣнія и даже подвергали своеобраз. личн. задержанію; такъ, по свидѣт-ву К. «Tägliche kundschau», К-амъ, состоявшимъ при болгар. арміи и пожелавшимъ въ силу такихъ условій покинуть армію, б. объявлено, что они будутъ отпущены лишь тогда, когда это будетъ признано возможнымъ; а въ тур. арміи къ К. приставлялись часовые, съ нихъ бралась подписка не покидать арміи до конца войны, имъ разрѣшалось писать письма роднымъ лишь разъ въ недѣлю и на франц. яз. Предварит. цензура восстановлена б. въ отношеніи воен. К. какъ союзниками, такъ и турками, при чемъ, по свидѣт-ву Жана Рода, тур. цензоры, исключая одни мѣста изъ телеграммъ и корресп-цій, сами приписывали къ нимъ то, что находили нужнымъ. Воспользовавшись перемиріемъ, воен. К. почти всѣ покинули театръ войны. Съ возобновленіемъ же воен. дѣйствій какъ союзниками, такъ и турками б. объявлено, что воен. К. все не будутъ допущены въ арміи. Только послѣ паденія Адрианополя 13 мрт. 1913 г. штабъ болгар. арміи разрѣшилъ К. прибыть во взятую кр-сть. Нѣк-рые воен. К., вернувшись съ театра войны, выпустили уже свои корресп-ции отдѣл. изд-ми: *И. П. Табурно*, «О сербск. битвахъ», (Спб., 1913); *Н. Шевалье (Н. Г-дз)* («Ран. Утро»), «Правда о войнѣ на Балканахъ» (Спб., 1913); *А. Пилленко*, «Около болгар. войны» (Спб., 1913); *Н. Мамонтовъ*, «Съ болгар. войсками отъ Балканъ до Чатаджи» (М., 1913). Въ наст. время намѣчается теченіе противъ воен. К., стремящееся совершенно преградить имъ доступъ на театръ воен. дѣйствій. Черезъ нихъ считаютъ возможнымъ появленіе въ печати такихъ свѣдѣній, к-рыя служатъ къ пользѣ прот-ка; ихъ обвиняютъ также въ нежелател. воздѣйствіи на настроеніе общ-ва и арміи. Послѣд. упрекъ имѣеть за собой нѣк-рыя основанія, ибо если въ рус.-тур. войну рус. К. относились къ дѣлу войны, какъ къ святому и требующему большой осторожности, то нельзя этого сказать про оч. многоихъ воен. К. во время рус.-яп. войны. Особья условія этой войны требовали отъ редакцій повремен. изданій особенно осмотрит. выбора своихъ представителей на театрѣ войны, какъ въ смыслѣ подготовл-сти ихъ къ спец. дѣят-сти воен. К., такъ и въ смыслѣ такта ихъ поведенія и сознанія своего гражд. долга. Къ сожалѣнію, этотъ выборъ не всегда былъ удаченъ. То же самое повторилось и во время славно-греко-тур. войны. Дошло до того, что К. одной большой политич. газеты откровенно признался въ одной изъ своихъ корресп-цій: «Кстати; я странствую уже 3-ю недѣлю въ качестве воен. К. А военного еще ни одного слова не вышло изъ-подъ моего пера. Что я могу подѣлать?.. Да я вовсе не военный. Я просто рус. типъ, поѣхавшій за болгар. войсками вслѣдъ. У меня и мысли всѣ штатскія... Ну, все равно... Военные меня вѣдь читать не будутъ». Такой воен. К., конечно, является лишь обузой арміи, а ѣзда «слѣдомъ за войсками» ведетъ лишь къ подбيرانію тылов. слуховъ и сплетенъ и даетъ въ резулт-тъ совершенно безсодержат. корресп-ціи, образчиками к-рыхъ м. служить книги *Н. Э. Гейнце*, «Въ дѣйств. арміи» (Спб., 1904); *А. Пилленко*, «Около болгар. войны» (Спб., 1913) и *Н. Шевалье*, «Правда о войнѣ на Балканахъ» (Спб., 1913). Но если дѣят-сть отечеств. воен. К. м. б. объясняема иногда ложно понятымъ чувствомъ граждан. долга, то въ отношеніи

иностр. воен. К., совершенно не связанныхъ съ интересами той арміи, при к-рой они состоятъ, надлежитъ б. особенно осторожнымъ, и, б. м., отъ допуски ихъ въ дѣйств. армію дѣйств-но лучше отказаться. Юридич. положеніе спец. воен. К. опредѣляется, какъ положеніе не комбаттантовъ, а лицъ, состоящихъ при арміи. (См. также ст. Цензура военная). (*В. Апушкинъ*, Война 1877—78 гг. въ корресп-ціи и романѣ, «Воен. Сб.» 1902 г. №№ 7—12 и 1903 г. №№ 1—6; *М. А. Газенкампфъ*, Мой дневникъ 1877—78 гг., Спб., 1909; *В. В. Крестовскій*, Полн. собр. сочиненій, подъ ред. Ю. Ельца. 20 мѣс. въ дѣйств. арміи).

**КОРРИДОРЪ БОРТОВОЙ.** См. **Бортовой корридоръ.**

**КОРРИДОРЪ ГРЕБНОГО ВАЛА.** На больш. воен. и коммерч. судахъ, гдѣ гребн. валъ отъ судового двиг-ля до дейдвудной трубы д. проходить черезъ сосѣднія отдѣленія, вдоль всего вала дѣлается спец. водонепрониц. выгородка, к-рая носитъ названіе К. гребн. вала. Въ К., кромѣ поддерживающихъ валъ промежут. подшипниковъ и приборовъ для ухода за послѣдними, часто помѣщается и упорн. подшипникъ, хотя предпочтительнѣе его выносить въ машин. отд-ніе. Въ К. же устанавливаются обык-но тормазъ и разобшительная муфта гребн. вала. Т. к. черезъ дейдвуд. сальникъ внутрь судна всегда поступаетъ заборт. вода, охлаждающая бакаутъ дейдвуд. трубы, то слѣдуетъ предусматривать надежн. удаленіе этой воды изъ К. и вообще принимать всѣ мѣры для осушенія этого отдѣленія, дабы лучше предохранить валы отъ ржавленія.

**КОРСАКОВЫ.** 1) \***Алексѣй Ивановичъ К.**, ген. отъ арт., род. въ 1751 (или 1753) г.; въ 1763 г. б. опредѣленъ въ Арт. и Инж. кад. к-съ (нынѣ 2-й кад. к-съ) и по окончаніи въ немъ курса въ 1768 г. выпущенъ штыкъ-юнкеромъ во 2-й фузилер. п. Произведенный въ 1771 г. въ подпор-ки, К. въ 1774 г. б. назн. ад-томъ къ ген. Мордвинову, бывшему въ то время дир-ромъ Арт. и Инж. кад. к-са, въ 1776 г. въ чинѣ кап-на переведенъ въ 1-й фузилер. п., въ 1781 г. произв. въ майоры, зачисленъ по гарнизон. арт-ріи и опредѣленъ на порох. заводы. Въ 1784 г. К. вернулся въ Арт. и Инж. кад. к-съ, но снова оставался въ немъ недолго и въ 1787 г. б. переведенъ въ Бомбардир. полкъ, изъ к-раго въ 1788 г. вторично перешелъ на службу въ тотъ же к-съ; въ 1789 г. онъ б. произв. въ подплк., въ 1793 г. б. назн. дир-ромъ Арт. и Инж. к-са. Едва принявъ его въ свое завѣдываніе, К., произведенный въ г.-л., б. командированъ по Высоч. повелѣнію въ началѣ 1798 г. въ Сибирь и на Уралъ для приисканія селитры, въ к-рой нуждались наши порох. заводы, и по возвращеніи оттуда въ окт. 1799 г. б. назн. нач-комъ арт. экспедиціи, вѣдавшей хозяйств. дѣла и учрежденія арт. и инж. вѣд-въ. Пользуясь особ. расположеніемъ и довѣріемъ Имп. Павла, К. въ 1800 г. б. произв. въ ген. отъ арт-ріи и назначенъ инсп-ромъ всей арт-ріи, соединивъ, т. обр., въ своихъ рукахъ все упр-ніе арт. и инж. дѣломъ. Стоя во главѣ арт. эксп-ціи, К. осуществилъ рядъ мѣръ, способствовавшихъ упроченію ея, какъ спец. учрежденія и центр. органа упр-нія, и 13 июня 1800 г. б. удостоенъ Выс. рескрипта, въ к-ромъ Имп. Павелъ писалъ К.: «Съ большимъ удовольствіемъ усматриваю Я,

изъ дѣлаемыхъ вами распоряженій по части, вамъ ввѣренной, попеченіе, к-рое вы имѣете привести оную часть въ желаемой порядокъ, и, принимая сіе знакомъ усердія и ревности вашей къ службѣ, объявляю вамъ мое полное благоволеніе». Во главѣ арт. и инж. вѣд-въ К. оставался до мая 1803 г., когда б. назн. сенаторомъ, президентомъ бергъ-коллегіи и дир-ромъ горн. к-са. Эти послѣд. посты К. занималъ до 1811 г. и ум. въ 1821 г. Послѣд. годы своей жизни К. прожилъ въ Спб., присутствуя въ сенатѣ и всецѣло отдавшійся своей страсти къ иск-ву. Еще въ 1794 г. онъ б. избранъ въ почет. члены академіи художествъ за «знаніе, любовь и почтеніе къ достохвальн. художествамъ». Послѣ него осталось большое собраніе разл. рѣдкостей и скульптуръ и замѣчат. картин. галерея. О К., какъ о человѣкѣ, дошли противорѣчивые отзывы. Одни изображаютъ его человѣкомъ мягкаго характера, благочестивымъ, неискательнымъ, добрымъ, привѣтливымъ и деликатнымъ въ обращеніи съ людьми; по словамъ другихъ, онъ былъ заносчивъ, гордъ, честолюбивъ, отличался больш. самомнѣніемъ и крайней лѣнностью, вслѣдствіе чего въ служебныхъ дѣлахъ у него былъ большой беспорядокъ. (*Д. П. Струковъ*, Глав. арт. упр-ніе, историч. оч. «100-лѣтіе воен. мин-ства», Спб., 1902; *Н. П. Жервъ*, Историч. очеркъ 2-го кад. к-са, Спб., 1912; *Вел. Кн. Николай Михайловичъ*, Русскіе портреты).

2) \***Никита Васильевичъ К.**, г.-ад., ген. отъ инф., одинъ изъ видн. воен. педагоговъ, род. въ 1821 г., образованіе получилъ въ Паж. Е. И. В. к-сѣ, изъ к-раго въ 1839 г. б. произв. въ прап.-ки л.-гв. Семенов. п., а черезъ 5 л., въ чинѣ пор.-ка, б. избранъ Я. И. Ростовцевымъ для замѣщенія должности старш. ад-та въ штабѣ Глав. Нач.-ка в.-учебн. зав-ній Вел. Кн. Михаила Павловича, въ 1858 г. назначенъ упр-щимъ дѣлами совѣта в.-учебн. зав-ній; въ 1861 г., въ чинѣ г.-м., назначенъ нач.-комъ штаба в.-учебн. зав-ній и зачисленъ въ свиту Е. И. Вел.-ва. Съ преобразованиемъ штаба Е. И. В. въ Гл. упр-ніе в.-учебн. зав-ній К. б. назн., 21 янв. 1863 г., пом.-комъ Глав. Нач.-ка этихъ зав-ній; занимая эту долж-сть болѣе 15 л., К. состоялъ также непремѣн. членомъ гл. в.-учебн. ком-та и пост. членомъ педаг. ком-та при самомъ упр-ніи. Въ 1865 г. на К., по особому Выс. повелѣнію, б. возложены обяз-ти дир-ра Паж. Е. И. В. к-са. По свидѣт-ву ген. Исакова, во время упр-нія К. к-сомъ «заложено было и точное основаніе для дальнѣйш. усовершен-нія Паж. к-са, въ к-ромъ ген. К. оставилъ по себѣ дорогія для каждаго добросовѣст. дѣятеля воспоминанія». Въ апр. 1878 г. К., по разстроен. здоровью, оставилъ должность пом.-ка Гл. Нач.-ка в.-учебн. зав-ній, но остался непремѣн. чл. глав. в.-учебн. ком-та. За ревн. службу онъ получилъ званіе г.-ад. Е. И. В. Въ 1879 г. К. б. назн. чл. воен. совѣта и попечителемъ при Е. И. В. Вел. Кн. Николаѣ Михайловичѣ съ произв.-вомъ въ 1883 г. въ ген. отъ инф. Ум. въ 1890 г. Бывшіе сотрудники и подчиненные К. собрали въ 1878 г., по добров. подпискѣ, капиталъ въ 6.000 р., изъ к-рыхъ 5.000 предназначались для учрежденія въ интернатѣ одной изъ воен. г-зій пост. стипендіи его имени. («Рус. Инв.» 1890 г., № 245; «Педаг. Сб.» 1889 г., № 8 и 1890 г., № 12; *В. И. Даровскій*, Сборникъ свѣдѣній о стипендіяхъ въ кад. корпусахъ).

**КОРСАРЪ.** См. Каперъ.

**КОРСЕРЪ (Korsör)**, датскій коммерч. портъ на о-вѣ Зееландіи (въ В. Бельгѣ). Ж. дорога въ Копенгагенъ. Срочн. пароходн. сообщеніе съ о-вомъ Фюнень и г. Киль. Гавань доступна судамъ съ осадкой до 18'. Небольшія пароход. мастерскія и Муртоновъ эллингъ. Населеніе ок. 5 т.

**КОРСИКА (La Corse)**, о-въ въ Средизем. морѣ, въ географич. отношеніи причисляемый къ Италіи, въ политическомъ составляющей деп-тъ Франціи; родина Наполеона I. Отъ о-ва Сардиніи отдѣляется проливомъ Бонифачіо, шир. 15 км. Съ с. на ю. имѣетъ дл. ок. 183 км., шир. по серед. 85 км.; берег. линія 700 км. О-въ прорѣзывается по меридіану горн. цѣпью, круто ниспадающей къ в. и на ю.-з. и с.-з. отдѣляющей отъ себя значит. отроги. Зап. берегъ изобилуетъ бухтами и естеств. гаванями, восточный же однообразный, плоскій и бѣдный гаванями. Наиболѣе высокія вершины: Монте д'Оро (2.391 мтр.), Монте-Падро (2.393 мтр.), Монте-Ротондо (2.625 мтр.) и Монте-Цинто (2.710 мтр.). Съ обоихъ склоновъ горн. цѣпи низвергаются въ долины короткія, высыхающія рѣки: на вост. бер.—Голо, Тавиньяно и Траво, а на зап.—Гравоне, Прунелли, Тараво и Риццанези. Склоны горъ покрыты виноград. и оливк. насажденіями, а выше идутъ каштан. и буков. лѣса, между к-рыми стелются прекрас. пастбища и изрѣдка обработанныя поля. Климатъ здоровый, но колебанія темп-ры знач.-ны. Обшир. дубовыя, еловыя и лиственныя лѣса дѣлаютъ К. однимъ изъ самыхъ богатыхъ лѣсомъ департ-товъ Франціи. Скотоводство очень развито, особенно разведеніе лошадей, ословъ и муловъ. Главныя занятія прибрежныхъ жителей—рыболовство, каботажъ и ловля коралловъ на мор. берегу. О-въ производитъ много овощей, фруктовъ, ленъ, махорку, индиго, хлопчат. бумагу, масло и шелкъ. Руда и минералы почти не разрабатываются. Жители К. сохранили многія черты патріархал. строя,—гостепріимство, свободолюбіе, но и пренебреженіе къ труду. Обычай кровной мести, или вендетты встрѣчается до сихъ поръ. Народ. образованіе стоитъ оч. низко. Промышл-сть незнач.-на. Глав. городъ К.—Аяччіо (см. это слово), важнѣйшія гавани—Бастія и Кальви. Изъ С.-Фіоренто, расположеннаго на сѣв. берегу, проведенъ тѣль къ мысу Антибъ (недалеко отъ Ниццы). Обѣ стороны о-ва сообщаются посредствомъ горн. дорогъ, большею частью въ ступенныхъ однимъ выючн. животнымъ. Съ с. на ю. отъ Пунта Ревеллата до Аяччіо и далѣе по берегу вокругъ всего о-ва проходитъ ж. дорога. *Исторія Корсики.* Коренные жители К. принадлежали къ иберійск. племени. Но уже въ древн. времена берегами овладѣли этруски; позже К. колонизована финикійцами и фокеянами. Въ V в. карфагеняне овладѣли о-вомъ, но принужденны б. уступить его римлянамъ въ 238 г. до Р. Х. Послѣдніе завладѣли только берегами о-ва, на к-рыхъ возникли богатая рим. колонія. К. процвѣтала подъ властью имп-ровъ и насчитывала 33 обнесенныхъ стѣнами города. Въ V в. постѣ Р. Х. К. б. приведена въ упадокъ многократн. вторженіями вандаловъ, к-рые завладѣли ею въ 470 г. Въ 533 г. Велизарій освободилъ К. отъ вандаловъ, и съ тѣхъ поръ о-въ попеременно принадлежалъ то Византіи, то готамъ, пока въ 754 г. имъ не овладѣли франки, а въ 850 г. сарацины. Въ началѣ XI в. К. завладѣли пизанцы, раздѣлившіе ее на множ-во

феодал. владѣній. Послѣ ряда междоусоб. войнъ корсиканцы въ 1077 г. признали своимъ верховн. главою рим. папу; Урбанъ II передалъ управленіе о-вомъ пизанцамъ, уступившимъ его въ 1300 г. Генуѣ; власть послѣдней к-цы признали лишь въ 1387 г., но и послѣ того нѣск. разъ пытались сбросить ее (особ. кровопролитны были возстанія 1553 и 1570 гг., подѣ предвод-ствомъ Сампьеро). Съ перемѣн. счастьемъ боролись на К. генуэзская, аррагонская и національная партіи. Въ 1729 г. к-цы снова взялись за оружіе противъ Генуи, но послѣдняя подавила его съ помощью имперскихъ войскъ. Однако, возстанія противъ гнета генуэзцевъ продолжались, и въ этой борьбѣ за незав-сть К. особенно прославились братья Паоли. Знаменитый Паскаль Паоли въ 1752—64 гг. изгналъ съ К. почти всѣхъ генуэзцевъ, к-рые д. б. призвать на помощь фр-зовъ. Въ 1768 г. К., по Компенск. трактату, б. уступлена Франціи; тогда Паоли, надѣясь на поддержку Англіи, оказалъ и фр-замъ такое же упорное сопр-леніе. Разбитый 30-тыс. отрядомъ фр-зовъ, подѣ нач-вомъ гр. де-Во, Паоли принужденъ б. отказаться отъ борьбы и бѣжалъ въ Англію; но война въ горахъ тянулась до 1774 г., и К. вошла въ составъ Франціи только во время франц. революціи. Однако, возвратившись въ К. Паоли овладѣлъ съ помощью англ-нъ городами Бастіей и Кальви. Подѣ его давленіемъ собраніе нац-хъ представителей 18 июня 1794 г. рѣшило присоединиться къ Великобританіи, но рѣшеніе это не б. поддержано больш-вомъ населенія, и К. осталась во владѣніи Франціи, съ к-рой она связалась еще тѣснѣе при Наполеонѣ I. (*Ehrmann*, Geschichte der Revolutionen von Corse, 1799; *Jacobi*, Histoire générale de la Corse, 1835; *Pietra-Santa*, La Corse et la station d'Ajaccio, 1868; *Joanne*, Géographie du département de la Corse, 1881).

**КОРСУНЬ (Корсунъ)**, бывш. городъ Киев. губ., Богуславск. у.; расположенъ на р. Роси. Основанъ вел. кн. кievскимъ Ярославомъ Владиміровичемъ, к-рый, завладѣвъ въ 1032 г. Червенскими городами, вторгнулся въ Польшу, откуда и вывезъ множ-во плѣнныхъ, поселивъ ихъ на берегахъ р. Роси и заложивъ тамъ нѣск. городовъ и кр-стей, въ числѣ ихъ и К. Городъ замѣчателенъ слѣд. воен. событіями. Въ 1637 г. въ Украинѣ вспыхнуло возстаніе казаковъ, вслѣдствіе крайн. угнетенія поляковъ; во главѣ возставшихъ сталъ чрезвычайно отважный, но не свѣдущій въ воен. дѣлѣ Сулима Наливайко (онъ же Павло Бунь). Въ маѣ возставшіе казаки, ожидая подкр-ній, окопались близъ К. Передѣ веч. 5 дкб. польск. войска перешли Шахновъ мостъ, направляясь къ д. Кумейкамъ. Передовой ихъ отрядъ, подѣ нач. Лаща, въ числѣ около 1.500 ч., направился къ д. Мошнамъ, близъ К., гдѣ стояло казач. войско. Отъ одного изъ перебѣжчиковъ Наливайко узналъ, что нѣсколько польск. хоругвей не успѣло еще примкнуть къ своимъ и идетъ сзади. На основаніи этихъ свѣдѣній Павлюкъ (Наливайко) задумалъ обойти польск. войска, дабы завладѣть переправами на р. Роси и преградить путь подходившимъ хоругвямъ. Казаки всѣмъ таборомъ двинулись вслѣдъ за Лащомъ, к-рый поспѣшилъ присоединиться къ своимъ главн. силамъ. Захваченные поляками плѣн. казаки показали, что у Павлюка было ок. 20 т. казаковъ съ 8 пушками и что онъ ожидалъ съ лѣв. бер. Днѣпра

подхода ополченія, подѣ нач. Клизима. Потоцкій, командовавший польск. войсками, приказалъ 5-го веч. наступать на казаковъ, для чего поляки двинулись впередъ таборомъ, состоявшимъ изъ повозокъ, поставленныхъ въ 10 рядовъ. 6 дкб. утр. поляки замѣтили, что казаки обходятъ ихъ флангъ. Потоцкій приказалъ продолжать атаку, начатую наканунѣ. Въ это время жители д. Кумейки, расположенной близъ поля сраженія, желая помочь казакамъ, зажгли свою деревню въ надеждѣ, что дымъ будетъ беспокоить поляковъ, но ошиблись: онъ дулъ на казаковъ. Стремит-но бросилась на казаковъ пѣхота, грянули польск. пушки, пять кон. хоругвей одна за другой понесли на таборъ Наливайко, к-рый сразу и б. разстроены въ двухъ мѣстахъ. Часть казач. конницы тотчасъ же отступила, польск. хоругви ее преслѣдовали, но не могли догнать; оставшіеся же пѣшіе казаки устроили изъ повозокъ болѣе тѣсный таборъ и отчаянно защищались. Потоцкій приказалъ зажечь сѣно на казачьихъ возахъ; скоро огонь дошелъ до пороха, казаки отбивались оглоблями, дугами, обломками телѣгъ. Ожесточен. бой длился до вечера. Съ наступленіемъ сумерокъ остатки казач. войска, бросивъ 6 пушекъ, отступили къ Боровицѣ, гдѣ изъ оставшихся повозокъ б. составленъ еще таборъ и поставлены 2 оставшіеся пушки. Ночью поляки послали казакамъ предложеніе сдаться, но отвѣта изъ табора не послѣдовало; тогда Потоцкій началъ бомбард-ку послѣдняго, при чемъ оказалось, что казаки, бросивъ свои повозки и раненыхъ, поспѣшно отступили къ Боровицѣ надѣ р. Днѣпромъ. Въ бою подѣ К. казаки потеряли, кромѣ упомянутыхъ 6 орудій, убитыми и ранеными до 6 т. ч.— Въ 1648 г., послѣ побѣды казаковъ надѣ поляками при Жевтыхъ Водахъ (см. это) и убіеніи гетмана Барабаша, поставленнаго отъ Польши надѣ Украйной, казаки провозгласили гетманомъ Богдана Хмѣльницкаго (см. это слово и Казацкія малороссійскія войны). Это возстаніе было совершенно неожиданнымъ для Польши, королевство не могло сразу выставить противъ казаковъ достаточ. колич-ва силъ, и коронный гетманъ Потоцкій, потерпѣвшій пораженіе при Жевтыхъ Водахъ, съ остал. войсками въ 5 т. ч., занялъ оборонит. позицію между Стабловомъ и К. Хмѣльницкій, вмѣстѣ со вспомогат. 4-тыс. отрядомъ татаръ, бывшихъ подѣ нач. Туганъ-бея, быстро наступалъ на поляковъ, дабы не дать возм-сть Потоцкому усилиться подкр-ніями; всего Хмѣльницкій располагалъ силами, считая и татаръ, по однимъ даннымъ, равными 15 т. ч., по другимъ—до 25 т. Слухи о приближеніи Хмѣльницкаго распространили сильную тревогу въ лагерѣ Потоцкаго, при чемъ украинцы, одѣтые драгунами, въ числѣ около 2 т. ч., посланные въ передов. отрядъ, передались Хмѣльницкому. 15 мая татары первые бросились на лѣв. крыло поляковъ, к-рымъ командовалъ Ордживольскій. Нѣск. разъ отступали шляхтичи, а затѣмъ вновь наступали на татаръ. Потоцкій приказалъ имъ не вступать въ рѣшит. бой. Передѣ веч. враги разошлись, при чемъ Хмѣльницкій расположилъ свои войска на возвыш-ти въ видѣ полумѣсяца и показывалъ видъ, будто хочетъ атаковать всѣми силами польск. обозъ; между тѣмъ, онъ инымъ способомъ задумалъ уничтожить врага. Онъ приказалъ расторопному и умному казаку Микитѣ Гамагану предаться полякамъ и рассказать имъ,

что силы Хмѣльницкаго все больше и больше увеличиваются какъ подходомъ новыхъ ополченій, такъ и подкр-ніемъ отряда Туганъ-бея. Извѣстіе этого казака произвело ошеломляющее впечатлѣніе въ польск. станѣ: многіе совѣтовали бѣжать какъ можно скорѣе. Въ общемъ же, пришли къ заключенію о необходимости немедл. отступленія, при чемъ на Галагана, предложившаго свои услуги въ кач-вѣ проводника, поляки легковѣрно положились и согласились на предложенный имъ путь отступленія проселоч. дорогами на Богуславъ, во избѣжаніе нежд. нападений казаковъ. Между тѣмъ, Хмѣльницкій, предвидя, что задуманный имъ планъ удастся, вмѣстѣ съ посылкой Галагана двинулъ казаковъ Корсунскаго полка, подъ нач. Кривоноса, съ татарами черезъ близлежащую гору, приказавъ имъ занять березовый лѣсъ въ урочищѣ Кривая Балка, находившемся въ районѣ К., близъ с. Грохова. Хмѣльницкій приказалъ отряду Кривоноса устроить въ лѣсу засѣки на вѣроятн. пути отступленія поляковъ, перекопать дорогу глубок. и длин. ровомъ вдоль узкаго оврага и засѣсть въ лѣсн. чащѣ, поставивъ орудія на опушкѣ. 16 мая до разсвѣта польск. таборъ двинулся въ путь: возы съ запасами и панскіе рыдваны, нагруженные всякимъ добромъ, потянулись двойнымъ 4-уг-комъ въ 8 рядовъ; въ срединѣ арт-рія и лошади; по сторонамъ—пѣхота; лѣв. участкомъ руководилъ Калиновскій, правымъ—Потоцкій. Казаки дали возможность пройти полякамъ безпрепят-но 10 вер., затѣмъ начали преслѣд-ніе, бросившись стремит-но на обозъ; татары пустили стрѣлы, поляки отвѣчали руж. огнемъ, при чемъ многія ружья б. у нихъ заряжены дробью. Казаки и татары то отступали, то наступали и шли позади за польск. обозомъ, то налетали на него, стрѣляя и пуская стрѣлы и затѣмъ быстро отбѣгая назадъ. Такъ прошли поляки еще около 5 вер. и вступили въ лѣсъ, гдѣ ихъ ожидало новое бѣдствіе: Галаганъ завелъ ихъ въ засаду, по дорогѣ лежали кучами срублен. деревья, и въ то время какъ Хмѣльницкій напиралъ на польск. обозъ сзади, 6 т. казаковъ, посланныхъ съ Кривоносомъ, бросились на врага спереди и съ боковъ. Пока проходилъ обозъ черезъ роцъ, уже значит. часть повозокъ б. отбита, роковое же мѣсто со ровомъ черезъ дорогу было въ концѣ роцки, гдѣ путь спускался въ оврагъ и вновь поднимался въ гору. Оврагъ въ упомянутомъ мѣстѣ оказался перекопаннымъ глубокимъ ровомъ, тянувшимся въ ту и другую сторону на нѣск. верстъ. Польск. пушки и возы, съѣзжая съ горы, падали въ этотъ ровъ, другіе же бросались въ стороны, но по бокамъ были овраги, куда они и попадали; прямо же съ полянъ, съ противополож. берега оврага, падали казачія пушки, а сзади нападали казаки и татары. Въ рядахъ польск. войскъ произошло полное замѣшат-во, лишь одинъ полк-къ, кн. Корецкій, рѣшилъ пробиться со своимъ польск. полкомъ (2 т. жолнеровъ) и бросить обозъ. Казаки воспользовались образовавшимся промѣжуткомъ и ворвались въ средину обоза, истребляя врага. Польскія войска перестали существовать; Потоцкій, Калиновскій и съ нимъ множ-во пановъ, весь обозъ и арт-рія и много плѣнныхъ достались побѣдителямъ; лишь Корецкій, потерявъ 900 ч., успѣлъ пробиться къ Киеву. Захваченные два польск. гетмана б. уступлены Хмѣльницкому татарамъ.—Въ 1664 г. ка-

заки, недовольные гетманомъ Брюховецкимъ, бунтовали; польск. король вторгся въ Украину и занялъ К. своими войсками, но вслѣдъ за тѣмъ 4 апр. глуховскій полковникъ Гамалія овладѣлъ городомъ, разбилъ непр-ля и плѣнилъ многихъ измѣнившихъ отеч-ву казачьихъ старшинъ. Близъ К. въ 1669 г. разбитъ измѣнникъ Дорошенко сыномъ Богдана Хмѣльницкаго, Юріемъ, к-рый и самъ потомъ передалъ этотъ городъ въ руки татаръ. Въ 1678 г. сынъ гетмана Самойловича, Семень, очистилъ К. и другіе города отъ невѣрныхъ. (*Проф. М. Грушевскій*, Очеркъ исторіи украинскаго народа, 1911; *Костомаровъ*, Богданъ Хмѣльницкій, 1870).

**КОРТЕНУОВО**, гор. въ Ломбардіи, въ итал. провинціи Бергамо, на прав. бер. Оліо. *Сраженіе 27 нбр. 1237 г.* во время похода герм. императора Фридриха II Гогенштауфена въ Ломбардію. Овладѣвъ Мантуей, Фридрихъ (25 т.) расположился на р. Оліо противъ К., занятаго миланск. отрядомъ (20 т.). Отсюда онъ выслалъ къ Палацолло значит. отрядъ, к-рый сталъ въ засадѣ въ лѣсахъ, прилегавшихъ къ Палацолло, гдѣ проходилъ путь отступленія ломбардцевъ. Когда послѣдніе начали отступать изъ К., имп-ръ, съ нѣмец. рыцарями во главѣ, переправился черезъ Оліо и обрушился на миланцевъ, которые тѣмъ временемъ удачно атаковали отрядъ, посланный въ засаду къ Палацолло. Прибытіе Фридриха рѣшило успѣхъ въ пользу нѣмцевъ. Ломбардск. войска понесли пораженіе, болѣе 10 т. миланцевъ убиты или взяты въ плѣнъ. Послѣ побѣды при К. почти вся Ломбардія, за исключ. Милана, Пiacенцы, Болоньи и Брешии, покорилась Фридриху II, немедленно начавшему собирать огром. налоги для продолженія войны. (*H. Delbrück*, Geschichte der Kriegskunst, Berlin, 1907; *Hadank*, Die Schlacht bei Cortenuovo am 27 nov. 1237, Berliner Dissertation, 1905).

**КОРТЕЦЪ, Фернандо (Hernando Cortez)**, знаменитый испан. конквистадоръ, завоеватель Мексики, род. въ 1485 г. въ Эстремадурѣ (г. Меделина), въ дворян. семьѣ; изучалъ право въ Саламанкѣ и получилъ рѣдкое для того времени образованіе. Въ 1504 г. отправился въ Вестъ-Индію и сдѣлался секретаремъ Веласкеца, намѣстника Кубы. Послѣдній, уже два раза пытавшійся основаться въ Мексикѣ, снарядилъ новую экспедицію, и К. б. поставленъ во главѣ ея. К. приступилъ къ дѣлу съ такимъ рвеніемъ, что Веласкецъ, изъ подозрительности, взялъ свое порученіе обратно. Но К. не повиновался и 18 фвр. 1519 г. вышелъ изъ Гаванны съ 11 небол. судами. Экспедиц. корпусъ состоялъ изъ 670 ч., въ томъ числѣ 400 исп. солдатъ, 200 индѣйцевъ и 16 всадниковъ съ 14 полев. ор.; обогнувъ вост. часть полу-ва Юкатанъ, К. прошелъ вдоль его сѣв. берега, вышелъ въ устье рѣки Табаско и занялъ городъ Табаско. Пораженныя видомъ исп. судовъ, лошадей и оружія, особенно огнестрѣльнаго, мирныя мѣстныя племена изъявили свою покорность великому вост. королю, заплатили дань и доставили К. 20 невольницъ, одна изъ к-рыхъ, вѣрная спутница завоевателя въ его дальнѣйш. эксп-ціяхъ, оказала ему въ качествѣ переводчицы большія услуги. К. продолжалъ свою эксп-цію въ с.-зап. направленіи и 21 апр. 1519 г. высадился на мѣстѣ основаннаго имъ впоследствии города Верacruzъ. Туземцы встрѣтили его радушно. Мон-



тезума, властитель Мексики, прислалъ богатые подарки, въ надеждѣ, что испанцы удовлетворятся ими; но богатство этихъ даровъ только возбудило алчность испанцевъ. Дальнѣйшіе планы К. б. основаны на непрязни мексикан. вассалн. гос-тва Тласкалы къ господствующему племени ацтековъ. Открывъ въ своемъ отрядѣ заговоръ приверженцевъ Веласкеца, К., не задумываясь, казнилъ ихъ, послалъ лучш. корабль въ Испанію съ собственноручнымъ письмомъ Карлу V и сжегъ остал. корабли, чтобы пресѣчь въ своемъ лагерѣ всякія попытки къ возвращенію. 16 авг. 1519 г. К. выступилъ въ походъ съ 500 пѣхотинцами, 16 всадниками и 6 ор.; къ отряду присоединилось нѣк-рое колич-во индѣйцевъ. Проникшіе въ замыслы К. жители Тласкалы напали на испанцевъ съ больш. ожесточеніемъ, но б. отброшены и, пораженные суевѣр. страхомъ, присоединились къ К. Жестокая расправа К. съ жителями одного изъ городовъ, занятого испанцами на побережьѣ, произвела въ странѣ такую панику, что всѣ селенія по пути въ Мексико сдавались безъ сопротивленія. Монтезума встрѣтилъ его 8 нбр. 1519 г. передъ воротами столицы и предоставилъ исп-цамъ свой дворецъ, к-рый К. построилъ укрѣпить. Подъ предлогомъ «измѣны», нападенія одного изъ туземн. вождей на береговое исп. побережье, К. захватилъ Монтезуму и держалъ его подъ стражею до тѣхъ поръ, пока несчаст. повелитель Мексики не призналъ верховенство Испаніи, согласившись платить ежегод. дань. Исп-цы захватили громад. добычу. Веласкецъ тѣмъ временемъ послалъ флотъ въ 18 к-блей съ 800 ч. экипажа и 72 пушками, подъ нач. Панфило Нарваеса, чтобы захватить въ плѣнъ К. съ его оф-рами и закончить завоеваніе Новой Испаніи. Узнавъ объ этомъ, К. оставилъ въ Мексико 150 ч. и 29 мая 1520 г. съ остальными 250 ч. отправился противъ Нарваеса, разбилъ его и взялъ въ плѣнъ значит. часть его людей, изъ к-рыхъ большинство поступило къ нему на службу. Между тѣмъ, жестокость и алчность исп-цевъ возбудила противъ нихъ туземн. население Мексики. К. б. осажденъ и, послѣ умерщвленія Монтезумы, вынужденъ оставить городъ. Во время отступленія въ ночь на 2 іюля 1520 г. онъ потерялъ большую часть своего войска и всѣ орудія, б. раненъ и спасъ остатки эксп-ціи только благодаря личн. храбрости и присутствію духа: говорятъ, что въ рѣшит. моментъ боя, когда дѣло исп-цевъ казалось потеряннымъ, К. лично завладѣлъ мексикан. знаменемъ, и это сломило сопр-леніе туземцевъ. Подкрѣпленный новыми войсками, посланными противъ него Веласкецомъ и перешедшими на сторону испан. конквистадора, располагая 550 пѣх-цами, 40 всад-ми и небольш. артил. паркомъ, К. 28 дкб. снова выступилъ изъ Тласкалы въ Мексико, гдѣ, между тѣмъ, на престолѣ вступилъ племянникъ Монтезумы, Гватемозикъ, энергичный и даровитый человѣкъ. К. взялъ второй городъ Мексики, Тескуко, сдѣлавъ его своею глав. квартирой, и пока на озерѣ строились нужныя ему бр-гантины, занялъ друг. города Мексики, то силою, то съ согласія жителей. Подкрѣпленный съ Гаити еще 200 солдатъ, 80 лошадьми, 2 тяжел. ор. и многочисл. индѣйцами, онъ 28 апр. 1521 г. осадилъ столицу страны, к-рая сдалась послѣ упорн. сопр-ленія, когда  $\frac{3}{4}$  города б. уже разрушены; только 13 авг. 1521 г. Гватемозикъ

б. взять въ плѣнъ и казненъ по подозрѣнію въ заговорѣ вмѣстѣ съ кациками городовъ Тескуко и Такубы. Несмотря на противодѣйствіе Веласкеца, К. б. утвержденъ Карломъ V въ званіи глав. полк-дца и намѣстника Новой Испаніи. Словивъ сопр-леніе туземцевъ жесток. мѣрами, К. съ больш. рвеніемъ распространялъ христіанство. Въ 1524 г. онъ предпринялъ походъ въ Гондурасъ, чтобы найти путь къ Великому океану. Между тѣмъ, на родинѣ К. обвинили въ злоупотребленіи властью и стремленіи къ незав-сти. Чтобы оправдаться, онъ въ 1526 г. отправился въ Испанію, б. принятъ королемъ съ больш. почетомъ и награжденъ титуломъ маркиза дель Валле де Оахака. Въ 1530 г. К. снова направился въ Мексико, облеченный, однако, лишь высшею воен. властью. Вице-королемъ Мексики б. назн. присланный вскорѣ послѣ отъѣзда К. донъ Антоніо де Мендоза. Обиженный этимъ назначеніемъ, К. въ 1536 г. предпринялъ новую эксп-цію, во время к-рой послѣ больш. опасностей и трудовъ открылъ Калифорнію. Въ 1540 г. К. вернулся въ Испанію и въ 1541 г. участвовалъ въ Алжир. экспедиціи. Умеръ К. въ опалѣ, 62 л. отъ роду, въ 1547 г. Останки его б. похоронены въ Мексикѣ, но исчезли въ 1823 г. К. оставилъ послѣ себя сына, потомство к-раго вымерло въ третьемъ поколѣніи. Титулы и владѣнія К. перешли къ неаполит. герц. Монтелеона. (*Прескоттъ*, *Исторія завоеванія Мексики*; *Дж. Фиске*, *Открытие Америки*, Москва, 1892; *Folsom*, *The dispatches of Hernando Cortez*, New-York, 1843; *Helps*, *Life of Hernando Cortez*, London, 1871; *Mexico a tranes de los siglos*, Barcelona, 1889).

**КОРТИКЪ**, прямой тонкій кинжалъ съ граненымъ клинкомъ и такою же рукояткою, чаще костяною. К. появляется съ конца XVI ст. При Аннѣ Іоанновнѣ К. замѣнялъ шпагу у нѣк-рыхъ нестроев. чиновъ, напр., у полков. мастера. Въ 1777 г. б. введены К. въ 13 $\frac{1}{2}$  верш. дл., вмѣсто шпагъ, для у.-оф-ровъ егер. б-новъ; эти К. могли насаживаться на штуцера; позднѣе ими б. вооружены и нестроевые чины названныхъ б-новъ. Въ наст. время К. входитъ въ составъ вооруженія офицер. и гражд. чиновъ мор. вѣд-ва. К. подвѣшивается на поясной муаров. портупелѣ съ бархат. подкладкой. Темляки на К. не носятя.

**КОРУНЬЯ (Корунна)**, гл. гор. пров. Галиція на с. Испаніи; расположенъ на полуо-вѣ, к-рый образуетъ очень удобную бухту, защищенную нѣск. фортами. К. основана финикійцами. *Нападеніе англичанъ въ 1589 г.* Неудача Великой Армады (см. Англо-испанскія войны) побудила англичанъ предпринять экспедицію для нападенія на исп. берега. Въ апр. эксп-ція вышла изъ Плимута въ составѣ 146 судовъ, изъ к-рыхъ только 6 принадлежали коронѣ; остальные были или транспорты, или суда, снаряженные частными лицами въ надеждѣ на богатую добычу. На трансп-ты б. посажена армія изъ 11 т. сол-

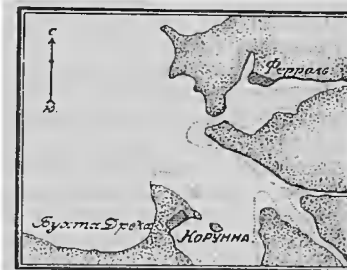

Къ чертежу въ ст. „Корфу“ (стр. 207).

1. Фр. Херимъ-Капитана.
2. Тур. канониръ Барказъ.
3. Фр. Казанск. Богоматерь.
4. Шкуна № 1.
5. Кор. Св. Магдалина.
6. Кор. Симеонъ и Анна.
7. Кор. Кадыръ-Бей.
8. Кор. Св. Павелъ.
9. Кор. Гуссейнъ.
10. Фр. Мехмедъ-Бей.
11. Кор. Реалъ-Бей.
12. Фр. Зейнера.
13. Фр. Сулейманъ.
14. Фр. Гуссейнъ.
15. Англійскій бригъ.
16. Кор. Св. Михаилъ.
17. Кор. Захарій и Елизавети.
18. Авиго Апотуменгана.
19. Фр. Григорій.
20. Фр. Али-Бей.
21. Кор. Богоявленіе.
22. Кор. Св. Петръ.
23. Фр. Навархія.
24. Кор. Патронъ-Бей.
25. Кор. Св. Троица.
26. Фр. Сошеств. Св. Духа.
27. Акатъ Ирина.
28. Шебека Макарій.

дать. Всею экс-ціей командовалъ адм. Френсисъ Дрэкъ, а войсками ген. Джонъ Норрисъ. Первый ударъ б. направленъ противъ К. Высаженныя войска отгѣснили исп-цевъ, и на слѣдующій же день нижн. городъ б. атакованъ съ суши и съ моря и взятъ штурмомъ. Губернаторъ Донъ Хуанъ де-Луна попалъ въ плѣнъ; б. уничтожено значит. колич-во боев. и продовольств. запасовъ. Но затѣмъ англ-не бросились грабить городъ, разбили бочки съ виномъ и перепились, а исп-цы въ это время успѣли уничтожить стоявшія въ гавани воен. и коммерч. суда. Послѣдовавшая атака верхн. города окончилась неудачей; вмѣстѣ съ тѣмъ получено б. извѣстіе о приближеніи на выручку отряда испан. войскъ. Выступивъ 6 мая съ  $\frac{2}{3}$  своего отряда навстрѣчу исп-цамъ, Норрисъ разбилъ ихъ на-голову и сжегъ ихъ лагерь. Когда онъ вернулся, то Дрэкъ уже рѣшилъ снять осаду и идти дальше. Поэтому 8 мая нижн. городъ б. сожженъ, войска посажены на суда и эксп-ція направилась къ з.—*Сраженіе 16 янв. 1809 г.* Послѣ пораженія фр-зами испан. войскъ при Эспинозѣ и Туделѣ, англ. вспомогат. к-съ ген. Мура (12 т. пѣхоты и 3 т. кав-ріи) двинулся въ Астурию, съ цѣлью атаковать франц. войска марш. Сульта, стоявшія въ этой провинціи (см. Пиренейскія войны). Но вскорѣ Муръ оказался въ опасн. положеніи, т. к., съ одной стороны, противъ него выступилъ изъ Бургоса весь франц. к-съ Жюно, а съ другой — Наполеонъ, уже прошедшій черезъ Гвадарамскія горы, двигался, чтобы отрѣзать англ-мъ путь въ Португалію. Услыхавъ, что имп-ръ двинулся изъ Мадрида къ с.-з., Муръ сталъ отступать къ К., предполагая посадить тамъ войска на суда. Хотя онъ везъ съ собою больш. обозъ и д. б. въ сильные холода идти по мѣстности безъ дорогъ, однако, совершилъ отступление въ больш. порядкѣ, отражая насѣдающаго непр-ля. Послѣ крайне труднаго перехода онъ 11 янв. достигъ К. Здѣсь Муръ не м. тотчасъ же посадить войска на суда, ибо противн. вѣтеръ задержалъ послѣднія въ Виго. Чтобы не подвергнуться атакѣ во время посадки войскъ на суда, Муръ для выигрыша времени рѣшилъ занять вблизи города на высотахъ Вильбуа сильную оборонит. позицію. 12 янв. къ К. прибылъ марш. Сультъ, к-рому Наполеонъ, отбывшій во Францію, поручилъ преслѣд-ніе англ-нъ, но т. к. франц. арт-рія отстала, то до ея прибытія Сультъ не м. предпринять ничего рѣшит-наго. Когда подошли орудія, Сультъ 15 янв. приказалъ д-зіямъ Мерме и Мерля вытѣснить англ-нъ съ высотъ Вильбуа и ввезти туда 12 ор., но штурмъ начать лишь 16 янв., въ 3 ч. д. Мерме началъ атаку деревни Эльвино, въ к-рую упирался прав. фл. Мура, но атака эта не удалась и б. возобновлена на слѣд. день. Однако, и этотъ день не принесъ успѣха, т. к. ген. Бердъ отразилъ всѣ атаки фр-зовъ. Тогда Сультъ рѣшилъ обойти деревню и, открывъ сильн. арт. огонь, отгѣснилъ англ-нъ. Уже англ-не отступили на всѣхъ пунктахъ, какъ Муръ выдвинулъ впередъ 2-ю линію ген. Педжета и, подскакавъ къ отступавшему 42-му п., повернулъ его обратно и снова повелъ его въ атаку, но въ это время Муръ б. смерт-но раненъ. Его мѣсто засузилъ Бердъ, но и онъ получилъ тяжел. рану, почему команд-ніе войсками перешло къ ген. Готъ. Хотя дер. Эльвино еще утромъ перешла въ руки фр-зовъ, однако, попытка Сульта прорвать центръ

англ-нъ окончилась неудачно, и всѣ франц. атаки б. отбиты. Ночью англ-не отошли къ К. и, выдвинувъ впередъ въ видѣ прикрытія д-зіи Гилля и Бересфорда, успѣли съѣсть на суда, понеся больш. уронъ отъ огня непріят. б-рей. Потери у англ-нъ: 900 ч. уб. и ран., 100 ч. плѣн. и 4 ор.; у фр-зовъ (15 т. пѣхоты,  $4\frac{1}{2}$  т. кав-ріи)  $1\frac{1}{2}$  т. ч. уб. и ран., 100 ч. плѣн. (*Balagny, Campagne de l'Empereur Napoléon en Espagne 1808—09; Hedde, L'armée de Soult en Portugal; Scheidawind, Geschichte des Krieges auf der Pyrenäischen Halbinsel unter Kaiser Napoleon.*)

**КОРФУ**, греч. коммерч. портъ и климатич. станція на вост. берегу одноимен. о-ва, самаго сѣвернаго и большого изъ Ионич. о-вовъ, въ древности Корцира или Керкира. Укрѣпленъ нѣск. фортами и б-реями на прилежащемъ о-вкѣ Видо и выдающихся, высокихъ мысахъ Дезидеро и Св. Пантелеймона. Срочное пароход. сообщеніе съ Италіей, Австріей и Греціей. Обширн. рейдъ между К. и о-вомъ Видо недостаточенъ защищенъ отъ вост. вѣтровъ. Небольш.

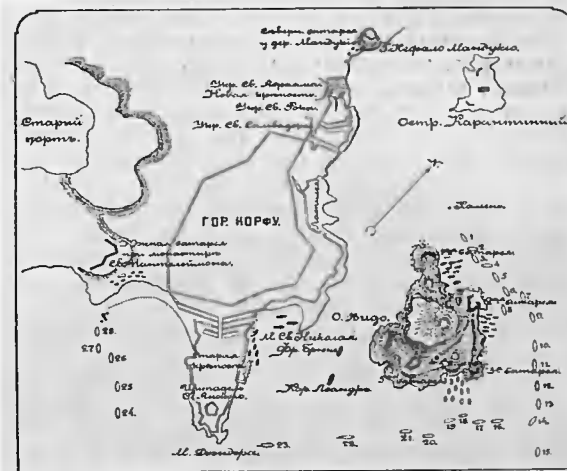

гавань доступна судамъ съ углубл. до 22 фт. Пароход. мастерская и незначит. склады казен. и частн. угля. Подвод. телегр. кабели въ Отранто, Триестъ и на о-въ Занте. Населеніе ок. 20 т. О-въ К., въ древности Дрепане, въ VIII в. до Р. Х. б. населенъ коринѣянами. Въ 665 г. здѣсь произошла 1-я въ греч. исторіи мор. битва, въ к-рой жители о-ва Корфу побѣдили коринѣянъ. Въ 434—432 гг. соревнованіе этихъ городовъ изъ-за общей колоніи Эпидамна повело къ знаменит. серіи Пелопонесс. войнъ. Въ 229 г. о-въ б. завоеванъ Агаокломъ Сиракузскимъ и переданъ Пирру Эпирскому, отъ к-раго онъ перешелъ къ Риму. Во власти Рима и Византіи К. оставался до XI в., когда б. дважды завоеванъ у Византіи норманнами, а въ 1386 г. попалъ въ руки Венеціи; служа форпостомъ своей метрополіи противъ турокъ, К. нѣск. разъ, особенно въ 1537 и 1716 гг., подвергался осадѣ и опустошенію, но не б. завоеванъ Турціей. Съ конца XVIII ст. К. раздѣляетъ участь Ионич. о-вовъ.—*Взятіе К. рус.-тур. союзн. флотомъ въ фвр. 1798 г.* (см. Русско-французскія морская война 1795—1800 гг.). По прибытіи Черномор. эскадры въ Средизем. море адм. Ушаковъ тотчасъ же приступилъ къ занятію Ионич. о-вовъ, на больш-вѣ к-рыхъ фр-за-

ми б. оставлены лишь небольш. г-зоны. Глав. оплотомъ Франціи являлся о-въ К., для осады к-раго Ушаковъ направилъ передов. отряды кап. 1 р. Селивачева и Пустошкина. 24 окт. Селивачевъ съ 3 рус. и 3 тур. к-блями прибылъ къ К. и предложилъ франц. к-данту ген. Шабо сдаться; к-дантъ отвѣтилъ рѣшит. отказомъ. 31 окт. къ Селивачеву прибылъ на подкрѣпленіе отрядъ Поскочина изъ 4 судовъ. Ушаковъ прибылъ къ К. 8 нбр. и сейчасъ же вступилъ въ команд-ніе союзн. флотомъ; силы его, вмѣстѣ съ тур. судами, состояли изъ 8 к-блей, 7 фр-товъ и мелк. судовъ. Кр-сть К. считалась одной изъ сильнѣйшихъ въ Средизем. морѣ; она состояла изъ 5 отдѣл. укр-ній, взаимно обстрѣливавшихся огнемъ своихъ б-рей; къ в. отъ города, окруженнаго двойн. валомъ съ глук. сухими рвами, находилась на мысѣ Капо-Дезидеро старая цитадель, отдѣлявшаяся отъ города широк. каналомъ; къ с.-з. отъ нея б. расположена новая цит-ль, съ укр-ніями, всѣченными въ скалы; 3 отдѣл. укр-нія защищали городъ съ ю.-зап. стороны: форты св. Авраама, св. Рока и св. Сальвадора. Съ моря К. защищала 2 укрѣпл. о-вами: Видо и Лазаретто; на первомъ изъ нихъ находилось 5 б-рей, на второмъ, значит-но меньшемъ, укрѣпл. карантинъ. Франц. г-зонъ, защищавшій К., состоялъ изъ 3 т. ч., на укр-ніяхъ находилось 650 пуш. разн. калибровъ. Въ гавани, между о-вомъ Видо и старой цит-лью, стояли 2 к-бля: 74-пуш. *Généreux* и 54-пуш. *Leander* (последній б. взятъ фр-зами у англ-нъ въ Абукирск. сраж.), фрег. *La Brune*, бомбард. судно *La Primer*, 1 бригъ и 4 мелк. судна. Недостатокъ сухопут. силъ и осад. арт-ріи заставилъ Ушакова, въ ожиданіи прибытія остал. судовъ и вызванныхъ тур. адм-ломъ отрядовъ албанцевъ, остановиться на тѣсн. блокадѣ кр-сти съ моря и съ сух. пути. Ушаковъ съ союзн. флотомъ сталъ на якорь къ ю. отъ о-ва Видо. Фр-зы спѣшно покинули о-въ Лазаретто, вскорѣ занятый союзниками; на о-въ б. взяты 7 пуш. Ушакову пришлось долго ожидать прибытія остал. судовъ своей эс-дры: «Кр-сть К. держу я въ тѣсн. блокадѣ, на берегъ высадишь десантъ, но к-бли и фр-ты мои почти всѣ порознь и отъ меня отдѣлены; если бы были всѣ они здѣсь, все бы пошло друг. манеромъ», писалъ Ушаковъ Сенявину, торопя его скорѣе прибыть съ о-ва Св. Мавры. Съ конца нбр. къ эс-дрѣ Ушакова стали прибывать суда, присоединенія к-рыхъ онъ такъ долго ожидалъ. 22 нбр. отъ о-ва Св. Мавры пришелъ съ к-блемъ и фр-томъ Сенявинъ; 9 дкб. прибылъ съ 2 фр-тами изъ Александріи кап. 1 р. Сорокинъ; 30 дкб. изъ Севастополя пришелъ съ 2 к-блями к.-адм. Пустошкинъ. Къ 1 янв. 1799 г. у К., т. обр., находилось 12 лин. к-блей, 11 фр-товъ и нѣск. мелк. судовъ. Союзн. флотъ б. усиленъ, но Ушакову пришлось еще ждать сухопут. войскъ, недостатокъ к-рыхъ затруднялъ рѣшит. дѣйствія противъ самой кр-сти. Несмотря на тѣсн. блокаду, изъ К. ушелъ франц. корабль *Généreux*; к-бль этотъ (кап. Лежуаль) неоднократно пытался прорваться сѣв. или южн. проливами, но каждый разъ его отражали наши сторожевыя суда. Ночью же 25 янв., при свѣжемъ южн. вѣтрѣ *Généreux* прорвался съ вычерненными парусами сквозь линію блокирующихъ к-блей; вмѣстѣ съ нимъ ушли 2 мелк. судна. Удачн. прорыву блокады способствовала ложная вы-

лазка фр-зовъ изъ кр-сти, произведенная на рочно въ это время съ цѣлью, будто бы, нападенія на возводимыя нами осадн. б-реи. Прорывъ *Généreux* своевр-но б. замѣченъ сторожев. к-блями, немедленно сообщившими объ этомъ сигналомъ гл-щему и открывшими огонь по непр-лю; два нашихъ к-бля и фр-тъ сейчасъ же бросились за фр-зами и гнались до самой Анконы, но въ темнотѣ потеряли непр-ля изъ виду. Фр-зы благополучно пришли въ Анкону, нашъ же отрядъ, сильно потерпѣвшій при возвращеніи отъ противн. штормовъ, вернулся въ К. черезъ 2 недѣли. Къ концу янв. 1799 г. общ. число присланныхъ Ушакову албан. войскъ доходило до 4.250 ч., вмѣсто обѣщанныхъ Портою 10 т. Эти войска б. мало дисциплинированы, не имѣли ни продовольствія, ни боев. припасовъ и для Ушакова были скорѣе въ тягость, чѣмъ въ помощь. Положеніе адм. становилось все болѣе труднымъ: на эс-дрѣ сталъ чувствоваться недостатокъ въ припасахъ, появились болѣзни; но Ушаковъ въ этихъ обстоятельствахъ проявилъ свою обыч. твердость. Осад. работы, одно время прекращенныя по тяжеб. условіямъ зимн. блокады, возобновились: 20 янв., подъ прикрытіемъ шебеки *Макарій*, приступлено б. къ постройкѣ б-реи на холмѣ св. Панте леймона; б-рею вооружили 16 больш. кораб. пушками, 14 мортирами и полв. пушками; б-рея б. построена въ 10 дн., командовалъ ею кап. 1 р. Юхаринъ. Вскорѣ же построена б. другая б-рея на 7 мортиръ. Огонь съ этихъ б-рей причинилъ больш. вредъ фр-замъ; неоднократно вылазки непр-ля всегда кончались отраженіемъ; въ одной изъ такихъ вылазокъ фр-зы потеряли до 50 ч. уб. и много ран. Въ половинѣ фвр. Ушаковъ закончилъ всѣ приготовления къ рѣшит. нападенію. По выработанному имъ плану, флоту предстояло овладѣть о-вомъ Видо, а затѣмъ дѣйствовать противъ кр-сти, к-рую д. б. штурмовать, одновр-но съ нападеніемъ флота на Видо, союзн. войска; особой прокламаціей къ корфіотамъ Ушаковъ пригласилъ ихъ принять участіе въ этомъ дѣлѣ. Планъ атаки б. подробно обсужденъ Ушаковымъ въ общ. совѣтѣ адм-ловъ и ком-ровъ к-блей, тщательно просмотрѣны и разработаны всѣ возможные случайности; 130 сигналовъ флагами б. составлены спец-но для облегченія адм-лу рук-ства всѣми дѣйствіями флота и сухопут. войскъ. Въ приказѣ, отданномъ по флоту 17 фвр., опредѣленно б. указаны предстоящія каждому въ отдѣльности судну дѣйствія. Утр. 18 фвр., при с.-зап. вѣтрѣ, благопріятномъ для атаки, флотъ снялся съ якоря. Впереди шли наши фр-ты и мелкія суда, вмѣстѣ съ тур. к-блями; идя подъ парусами, они громили б-реи о-ва Видо, становились на якорь въ разстояніи картеч. выстрѣла и разворачивались къ непр-лю бортомъ; такъ б. сбиты на о-въ Видо б-рей №№ 1, 2 и 3. Эта передов. линія союзн. флота въ точности выполнила данную ей инструкцію: «стараться очистить потребныя мѣста на берегахъ для десанта». За передов. линіей шелъ остал. флотъ и остановился по диспозиціи противъ заранѣе намѣченныхъ на о-въ б-рей. «Тур. к-бли и фр-ты— писалъ Ушаковъ,— всѣ б. позади насъ и не близко къ о-ву; если они и стрѣляли на оный, то черезъ насъ, и 2 ядра въ бокъ моего к-бля посадили съ противополож. стороны о-ва». Къ 11 ч. у. непр. огонь съ о-ва Видо замѣтно ослабѣлъ, и Ушаковъ поднялъ сигналъ о не-

медл. свозѣ десанта; фр-зы бѣжали внутрь о-ва. Въ десантѣ, свезенномъ на Видо, общ. числ-стью 2.169 ч., 750 ч. были съ тур. эс-дры, остальные — наши матросы, солдаты и канониры. «Храбрыя войска наши, — доносилъ Ушаковъ Имперу, — вспомошествоуемая турецкими, т. сказать, мгновенно бросились во все мѣста о-ва, и непр-ль повсюду б. разбитъ и побѣжденъ... Изъ бывшихъ въ сіе время на о-вѣ до 800 фр-зовъ едва успѣли только немногіе возвратиться къ кр-сти». Къ намъ въ плѣнъ попали к-дантъ о-ва Видо, ген. Пивронъ, 20 оф. и 402 н. ч.; убито и потоплено 200 ч., и только 150 ч. успѣли на гребн. судахъ спастись въ глав. кр-сти. Немедленно же по взятіи Видо съ судовъ эс-дры б. высаженъ десантъ для подкр-нія войскъ, атакующихъ кр-сть со стороны укр-ній С.-Сальвадора и св. Авраама. Соед. силы нашихъ матросовъ и солдатъ, албанцевъ, турокъ и корфиотовъ ворвались, послѣ отчаян. сопр-ленія фр-зовъ, въ оба укр-нія, овладѣли ими и заставили непр-ля бѣжать во внутр. кр-сть. Въ то же время громили непр-ля наши б-реи у дер. Мандукіо и съ холма св. Пантелеймона, а к-бль *Св. Троица*, фр-тъ *Сошествіе Св. Духа*, авизо *Акатъ-Ирана*, шебека *Макарий* и тур. к-бль, стоявшій у южн. части старой цит-ли, непрерыв. огнемъ обстрѣливали ее. Наши потери при взятіи Видо и дѣйствіяхъ на берегу состояли изъ 31 уб. и 100 ран. Къ веч. 18 фвр. Ушакову б. доставлено отъ ген. Шабо письмо съ предложеніемъ перемирія для установленія условій о сдачѣ кр-сти. Ушаковъ согласился на прекращеніе воен. дѣйствій на 24 ч. На слѣд. день ген. Шабо и глав. комиссаръ Директоріи Дюбуа явились на к-бль Ушакова для предварит. переговоровъ, а 20 фвр. обѣими сторонами б. подписана капитуляція, по к-рой городъ и все кр-сти К., со всеми боев. и съѣстн. припасами, магазинами и судами б. сданы союзникамъ. Нельсонъ писалъ Ушакову: «Отъ всей души поздравляю Ваше Пр-во со взятіемъ К. и могу увѣрить Васъ, что слава оружія вѣрнаго союзника столько же дорога мнѣ, какъ и слава моего Государя». «Жалѣю, что при взятіи К. не былъ хотя бы мичманомъ», воскликнулъ Суворовъ, когда получилъ объ этомъ извѣстіе. И дѣйств-но, при такихъ тяжел. обстоя-вахъ, какъ отсутствіе осад. арт-ріи и достат. числа сухоп. войскъ, взятіе К. было подвигомъ, к-рымъ справедливо могли гордиться Ушаковъ и его флотъ. Уже въ концѣ дкб. на эс-дрѣ не было провіанта, почти не было снарядовъ, денегъ, одежды и обуви. Ко всему этому приходилось считаться съ необычайно суровой для этихъ краевъ зимой и разившимися на почвѣ плохого питанія болѣзнями. И при такихъ условіяхъ Ушаковъ все-таки держалъ зимн. блокаду, а вопіющую нужду въ одеждѣ удовлетворилъ тѣмъ, что на призовыя деньги купилъ «до 1.000 капотовъ» и около 2.000 разныхъ кожъ «на обносившихся людей, бывшихъ въ самой крайности». Хотъ и въ капотахъ, а люди свое дѣло дѣлали, и сдача сильнѣйш. кр-сти, надолго обеспеченной боев. припасами и провіантомъ, только доказала, что женскіе капоты у ушаковскихъ командъ не измѣнили ихъ истощающаго мужества. Взятіе К. повело за собою образованіе новаго гос-тва, респ-ки Ионич. о-вовъ, орг-зація к-рой б. поручена тому же Ушакову. Госуд. устройство, данное Ушаковымъ Ионич. о-вамъ, отмѣчено глубок. пониманіемъ

внѣш. политич. обстановки (образованіе изъ о-вовъ респ-ки, какъ наибольш. гарантія ея относит. самост-ности); особенно слѣдуетъ отмѣтить огражденіе правъ низш. сословія отъ посяженія дворянствомъ, к-рому, въ свою очередь, даны б. сообразныя съ его историч. ролью привилегіи. Всю эту работу Ушакову пришлось вести самому, и множ-во основн. актовъ учреждаемой респ-ки, присяга для депутатовъ и пр. написаны лично имъ. Законы и учр-нія респ-ки Семи Острововъ въ авг. 1800 г. удостоились утвержденія Импер. Павла, оставившаго ихъ почти безъ измѣненій. Съ 1798 г. имя К. въ продолженіе цѣлаго десятилѣтія тѣсно связано съ исторіей рус. флота и нашего вліянія въ Средизем. морѣ. Опираясь на К., Ушаковъ спокойно руководилъ дальнѣйш. операціями флота противъ созданныхъ Франціей Парейнопейской и Римской респ-къ, вскорѣ же павшихъ и замѣненныхъ существовавшими до этого Неаполитан. корол-вомъ и Церков. областью. Изъ К., какъ главн. базы нашихъ морскихъ и сухопут. силъ, Россія распространяла свое вліяніе на дѣла Италіи и Албанію. Въ нбр. 1805 г. изъ К. въ Неаполь на эс-дрѣ кап.-командора Грейга б. отправлены наши войска для дѣйствій противъ фр-зовъ, сейчасъ же, впрочемъ, возвращенныя изъ-за пораженія главн. арміи подъ Аустерлицемъ. Съ приходомъ въ 1806 г. эс-дры адм. Сенявина, К. послужилъ базой, на к-рую флотъ опирался при занятіи въ Адриатикѣ Боккади-Калтаро (см. это слово), а съ возникновеніемъ въ томъ же году войны съ Турціей тур. протекторатъ палъ самъ собой, респ-ка Семи о-вовъ оказалась въ исключит. зав-сти отъ Россіи, и на К. же часть оставшихся (за уходомъ Сенявина съ глав. силами въ Архипелагъ) нашихъ мор. силъ базировалась при своихъ дѣйствіяхъ противъ Турціи. Въ 1807 г., по Тильзитск. договору, Импер. Александръ I отдалъ все Ионич. о-ва Наполеону, и рус. силы покинули К. Памятниками рус. госп-ва въ К. до сихъ поръ остались рус. гербы на вѣн-рыхъ старыхъ зданіяхъ и Импер. гербъ въ соборѣ св. Спиридонія надъ тѣмъ мѣстомъ, гдѣ молился побѣдитель Ушаковъ. Отъ населенія К. оба прославленные рус. адм-ла, Ушаковъ и Сенявинъ, получили зол., усыпанныя брилл., шпаги и такія же трости, выбитыя по разн. случаямъ медали, трогат. адреса и пр.

**КОРФЪ.** 1) \* **Андрей Николаевичъ К., баронъ**, г.-ад., ген. отъ инф., род. въ 1831 г., воспит-къ Пажеск. к-са; въ 1849 г. б. выпущенъ прап-комъ въ л.-гв. Преображ. п. Получивъ въ завѣдываніе полков. штучерн. команду, К. своею энергич. и плодотвор. дѣят-стью по обученію ея обратилъ на себя вниманіе высш. нач-ва и въ 1856 г. б. прикомандированъ къ штабу Гвард. и Грен. к-совъ для наблюденія за обученіемъ стрѣлк. ротъ всего Гв. к-са. Въ томъ же году весною К. б. командированъ въ Пруссію, Бельгію и Францію для всесторон. ознакомленія со стрѣлк. дѣломъ, съ орг-заціей Венсенск. стрѣлк. офицер. школы во Франціи и съ техникой изготовленія новѣйш. ручн. огнестрѣл. оружія. Резул-томъ этой команд-ки было учрежденіе 2 дкб. 1856 г., по мысли К., гвард. учебн. стрѣлк. роты, ком-ромъ к-рой онъ и б. назн. Отличн. команд-ніе этою ротой доставило К. чинъ кап-на и званіе фл.-ад. Е. И. В. Рота эта послужила кадромъ для офицер. стрѣлк. роты (нынѣ офицер. стрѣлк. школа), сформированной 18 нбр.



1857 г., при чемъ К. б. назн. пом-комъ по практич. части нач-ка ея, полк. П. С. Ванновскаго (см. это слово). Въ янв. 1859 г. К., для приобрѣтенія боев. опытности въ употребленіи стрѣлковъ въ бою, б. посланъ въ Кавказ. армію, принялъ участіе въ рядѣ дѣлъ съ горцами и, при штурмѣ Вѣденя, однимъ изъ первыхъ вскочивъ на завалы, б. ран. пулею въ ногу и за отлич. мужество награжденъ орд. св. Георгія 4 ст. Произведенный въ полк., К. въ 1861 г. б. командированъ по Высоч. повелѣнію въ Подольск. губ. для содѣйствія губерн. нач-ву по введенію въ дѣйствіе положенія о кр-нахъ 19 фвр. 1861 г. и усмиренію 40 т. бунтовавшихъ кр-нѣ. Здѣсь впервые К. обнаружилъ выдающіяся качества админ-ра, приведшія его въ послѣдствіи на постъ Приамур. ген.-губ.-ра. Возмущеніе б. подавлено К. безъ принятія суров. мѣр. Затѣмъ К. б. назн. нач-комъ офицер. стрѣлк. роты и совѣщат. членомъ оруж. к-сіи врем. арт. ком-та. Въ 1865 г. К. получилъ въ команд-ніе 99-й пѣх. Ивангородскій п., а по произв-вѣ въ г.-м. занималъ долж-ти нач-ка штаба Рижск. воен. округа, ком-ра л.-гв. Литов. п., нач-а 34 и 13-ой пѣх. д-зіи. Въ 1878 г. К. б. произв. въ г.-л., а въ 1879 г. назн. г.-ад. къ Е. И. В. Въ фвр. 1884 г. К. б. прикомандированъ къ гл. штабу для предсѣд-нія во врем. к-сіи по вопросу объ ограниченіи въ назначеніи оф-ровъ на администр. и полиц. долж-ти по в.-народ. упр-нію, а въ маѣ того же года б. назн. Приамур. ген.-губ.-ромъ и ком-щимъ войсками Приамур. воен. округа. На этомъ посту К. проявилъ выдающуюся энергію и дѣят-сть. Онъ широко сѣялъ просвѣщеніе среди инородцевъ, организуя для нихъ школы; заботился о колонизаціи Юж.-Уссур. края, особое вниманіе обратилъ на охрану котиковаго промысла на Командорск. о-вахъ, содѣйствовалъ развитію мореход. сношеній Европ. Россіи съ Д. Востокомъ, въ цѣляхъ развитія тамъ торговли и промысл-сти, началъ разработку каменно-угол. залежей на Сахалинѣ, организовалъ первые сѣзды мѣстн. дѣятелей и принималъ дѣят. участіе въ разработкѣ плана велик. Сибир. ж.-д. пути. Стараясь развитъ торгов. сношенія наши съ Китаемъ и Японіей, К. въ то же время зорко слѣдилъ за ихъ политикою и энергично отстаивалъ рус. интересы на Д. Востокѣ. Ум. въ Хабаровскѣ 7 фвр. 1893 г.

2) **Николай Ивановичъ К., баронъ**, ген. отъ арт., инсп-ръ всей арт-ріи, товарищъ ген.-фельдцейх-ра, членъ Гос. Сов., род. въ 1793 г.; воспитывался въ 1-мъ кад. к-сѣ, изъ к-раго въ 1811 г. б. выпущенъ подпор-комъ въ л.-гв. Арт. б-нѣ, а черезъ нѣск. дней переведенъ въ л.-гв. К. арт-рію. Съ нею К. участвовалъ въ войнахъ 1812—14 гг. Въ сраж. подъ Бородиномъ К., командуя 2-мъ д-зіономъ 2-ой б-реи гвард. кон. арт-ріи, безъ прикрытія подскакалъ къ неприят. колоннѣ и разсѣялъ ее картечью, при чемъ самъ б. ран.; затѣмъ К. сражался подъ Мало-Ярославцемъ, Дрезденомъ, Лейпцигомъ, Бриенномъ, Арсисомъ, Соме-Пюи, Фершампенуазомъ и Парижемъ. Получивъ нѣск. боев. награды, К. выдѣлился какъ образцов. оф-ръ, почему въ іюлѣ 1814 г. б. назн. въ «Варшавск.» полуб-рею л.-гв. Кон. Арт-ріи (нынѣ 3-я б-рея) и постепенно сталъ видн. сотрудникомъ Цес. Константина Павловича по артил. части. Въ теченіе 1815—19 гг. К. отлич. службою выдвинулся изъ пор-ковъ въ полк-ки, а въ 1819 г. б. назн. ком-ромъ л.-гв. пѣшей батареин. № 5 роты, к-роу

командовалъ до 1830 г., несмотря на назначеніе его съ 1823 г. и ком-ромъ гвард. и гренад. арт. бр-ды (съ 1831 г. 3-ей гвард. и гренад.). За выдающуюся службу К., помимо наградъ орденами, удостоился съ 1820 по 1830 г. получить 18 Высоч. благоволеній, а въ 1828 г. б. произв. въ г.-м. Когда въ 1830 г. вспыхнуло въ Варшавѣ возмущеніе, К., находившійся со своею ротою въ 4 миляхъ отъ города, безстрашно съ «неимоверною скоростью» прибылъ и присоединился къ отряду Цес-ча Константина Павловича. Во время войны 1831 г. К. исполнялъ должность деж. ген-ла штаба Цес-ча и участвовалъ въ сраж-хъ подъ Прагой, Гроховомъ, Остроленкою, на Панарскихъ высотахъ подъ Вильной, въ преслѣд-ніи мятежниковъ отъ Вильны, до «вогнанія ихъ въ прус. владѣнія», при чемъ заслужилъ 3 боев. награды, въ томъ числѣ орд. св. Георгія 3 ст. «за отлич. мужество и храбрость», оказанныя при штурмѣ Варшав. укр-ній. Не менѣе почет. наградой К. было назначеніе его к-дантомъ покоренной Варшавы. Въ 1831 г. К. б. назн. воен. нач-комъ Подляскаго воеводства, но въ 1835 г. вернулся въ строй и получилъ въ команд-ніе 2-ю улан. д-зію. Ревност. служба К., какъ нач-ка д-зіи, б. отмѣчена рядомъ Монарш. наградъ, въ томъ числѣ объявленіемъ ему 13 Высоч. благоволеній въ 1835—37 гг. и произв-вомъ въ 1837 г. въ г.-л. Въ 1842 г. К. б. назн. нач-комъ 1-ой драг. д-зіи, но черезъ нѣск. мѣсяцевъ, по личн. выбору Гос-ря, назначенъ на отвѣтств. должность дир-ра деп-та воен. поселеній. Сверхъ обыч. многосложн. занятій, К. лично въ 1847—51 гг. осматрѣлъ учрежденія и строенія своего вѣдомства, дѣятельно руководилъ возведеніемъ разл. сооружений, оборудованіемъ Спб. арсенала машинами и механизмами, устройствомъ «капсюльнаго заведенія» на Охтенск. порох. заводѣ и устройствомъ помѣщеній для в.-топограф. депо и др. Въ 1851 г. К. за отличіе б. произв. въ ген. отъ арт., а въ слѣд. году сдѣланъ инсп-ромъ всей арт-ріи. Ставъ во главѣ арт. вѣд-ва, К. проявилъ кипучую дѣят-сть, вызванную не только воен. обстоят-вами, но и настоят. необходимостью провести рядъ реформъ. Сформ-ніе свыше 120 б-рей, многихъ подвижн. и летуч. парковъ, крѣп. арт. ротъ, усиленіе существовавшихъ арт. частей, снаряженіе войскъ по воен. положенію, приведеніе кр-стей въ оборонит. состояніе, введеніе нарѣзн. ружей, вооруженіе ими нѣк-рой части войскъ, улучшенія по ружейн. произв-ву и по селитряному дѣлу, введеніе оружейн. мастеровъ въ полкахъ и б-нахъ, замѣна легк. пушекъ 12-фн. облегченными, изданіе рук-ства по арт. службѣ, — вотъ краткій перечень разносторонней дѣят-сти К. на пользу арт-ріи. Въ концѣ 1855 г. К. б. назн. шефомъ легкой № 3 б-реи л.-гв. Кон. Арт-ріи (Варшавской). 25 янв. 1856 г. К., за вступленіемъ въ должность ген.-фельдцейх-ра В. Кн. Михаила Николаевича, б. назн. его товарищемъ и членомъ Гос. Сов. Въ 1856—61 гг. К. былъ дѣят. сотрудникомъ Августѣйш. ген.-фельдцейх-ра. Въ 1862 г. К. получилъ почетн. назначеніе состоять при Особѣ Его Велич-ва, съ оставленіемъ членомъ Гос. Сов. Ум. въ 1869 г.

3) **Павель Ивановичъ К., баронъ**, г.-ад., ген. отъ инф., род. въ 1803 г., воспит-къ 1 кад. к-са, началъ службу въ 1820 г. прап-комъ въ л.-гв. Волын. п., участвовалъ въ подавленіи польск. мятежа въ 1830—31 гг.; въ 1847 г. произв. въ г.-м., въ 1849 г. назначенъ ком-ромъ л.-гв. Волынск. п.; за-

тѣмъ командоваль 3-ей гв. пѣх. д-зіей, въ 1862 г. пожалованъ г.-ад. къ Е. И. В. и назн. нач.-комъ Варшав. гв. отряда, а затѣмъ ком-щимъ войсками Варшав. воен. округа; принималъ участіе въ усмиреніи польск. мятежа 1863 г. Ум. въ 1867 г.

4) \***Федоръ Карловичъ К., баронъ**, г.-л., участникъ войнъ съ Наполеономъ, род. въ 1774 г., дѣйствит. службу началъ въ 1794 г. кап.-номъ въ К.-Грен. Воен. ордена полку, съ к-рымъ въ томъ же году принялъ участіе въ войнѣ съ Польшей, за штурмъ Праги б. награжденъ орд. св. Георгія 4 кл. и переведенъ въ л.-гв. Кон. п. пор.-комъ. Съ воцареніемъ Имп. Павла карьера К. пошла чрезвычайно быстро: въ теченіе одного 1798 г. онъ б. произв. въ ротм.-ры и въ полк.-ки, а въ 1800 г. и въ г.-м., съ назначеніемъ ком.-ромъ драг. пр. Евг. Виртембергскаго п. (нынѣ л.-драг. Псковскій). Имп. Александръ I продолжалъ благоволеніе отца своего къ К., и въ 1801 г. К. б. назн. шефомъ своего полка и сохранилъ это званіе до 1814 г. Въ камп. 1806—07 гг. К., командуя двумя полками (Орденскимъ кирас. и Псковскимъ драг.), принялъ участіе въ сраж. при Гольминѣ, нѣск. разъ водилъ свои полки въ атаку и, по донесенію своего нач.-ка д-зіи, кн. Голицына, «всюду ободрялъ подчиненныхъ, храбро дѣлалъ отпоръ превосходной числомъ неприят. конницѣ и поражалъ ее». Орд. св. Владиміра 3 ст. былъ наградою К. за это сраженіе. Подъ Прейсигш-Эйлау К. б. ран. въ руку и награжденъ орд. св. Георгія 3 кл. Вылечившись отъ раны, К. весною 1807 г. явился къ арміи, сражался подъ Гутштадтомъ и за боев. отличія б. награжденъ зол. шпагою съ алмазами и прус. орденомъ Красн. Орла 1 ст. Въ 1810 г. за успѣшное выполнение К. порученія по разграниченію Россіи съ Австріей, уступившей намъ Тарнопольскую область, онъ б. пожалованъ г.-ад.-томъ и, послѣ непродолжит. команд.-нія 2-ой кав. д-зіей, въ апр. 1812 г. назн. ком.-ромъ II резерв. кав. к-са, вошедшаго въ составъ 1-ой Запад. арміи. Прикрывая движеніе этой арміи къ Дриссѣ, К. имѣлъ удачн. дѣло съ кав.-ріей Мюрата у Свенцянь, при отступленіи ея отъ Смоленска въ теченіе сутокъ упорно оборонялъ Петербург. предмѣстье этого города (алмаз. знаки орд. св. Анны 1 ст.), а въ Бородин. сраженіи, командуя 2 кав. к-сами, отражалъ въ центрѣ безпрерыв. атаки фр.-зовъ. Наградой за Бородино былъ ему чинъ г.-л. Затѣмъ К. принялъ дѣят. участіе въ сраж.-хъ при Малоярославцѣ, Вязьмѣ и Красномъ (орд. св. Владиміра 2 ст.). Въ 1813—14 гг. К. съ отличіемъ сражался при Пределѣ, Рохлицѣ, Вальгеймѣ, Дрезденѣ, Бишофсверде, Пловѣ, Бауценѣ, Рейхенбахѣ, Герлицѣ, Гольдбергѣ, Кацбахѣ и Левенбергѣ, гдѣ имъ б. отбито у фр.-зовъ 2 орла, 16 пушекъ и 3.500 ч. плѣн., подъ Лейпцигомъ и въ походѣ къ Парижу. Въ 1815 г., при распредѣленіи команднаго состава арміи по старшинству, К. получилъ въ команд.-ніе 2-ю драг. д-зію, но въ 1816 г. онъ вновь б. назн. ком.-ромъ Резерв. кав. к-са, к-рымъ и командовалъ до смерти своей въ 1823 г. «Мощный тѣломъ, исполнивъ ростомъ,—говоритъ о немъ А. И. Михайловскій-Данилевскій,—К. бодро переносилъ воен. трудности, обладая при томъ какимъ-то особен. искусствомъ даже въ такое время, когда мы нуждались въ хлѣбѣ, угощать товарищей своихъ вкусными прихотлив. обѣдами». Характера онъ былъ чрезвычайно добраго и въ высш. степени благороднаго. (Воен. галерея Зимн. дворца, т. II, 1845).

**КОРЧМИНЪ, Василій Дмитріевичъ**, одинъ изъ первыхъ и лучш. рус. воен. инж.-ровъ, принадлежалъ къ числу дѣят.-шихъ сотрудниковъ и любимцевъ Петра В. Происходя изъ дворянск. семьи, онъ обучался въ 1697—98 гг. за гр.-цей в.-матем. наукамъ и б. назн. сержантомъ бомбардирск. роты Преображ. п. Въ 1700 г., по случаю готовившагося разрыва со Швеціей, К. б. посланъ, подъ предлогомъ покупки пушекъ, въ Нарву; но истин. цѣль его команд.-ки заключалась въ рекогнос.-кѣ кр.-сти. Петръ В. писалъ по этому поводу адм. Головину: «И нынѣ для тѣхъ пушекъ пошли ты К., чтобы онъ ихъ пробовавъ и купилъ нѣсколько; а межъ тѣмъ на-кажи ему, чтобы присмотрѣлъ городъ и мѣста кругомъ; также, если возможно ему дѣло сыскать, чтобы побывалъ и въ Орѣшкѣ; а буде въ него нельзя, хотя возлѣ его. А мѣсто тутъ зѣло нужно: притокъ изъ Ладожск. оз. въ море (посмотри на картахъ), и зѣло нужно ради задержанія выручки; а дѣтина, кажется, не глупъ и секретъ м. снестъ». При послѣдовавшей скорѣ осадѣ кр.-сти Нарвы К. распорядился осадн. работами противъ Иванъ-города, и ген. Аллартъ съ похвалою отозвался о его дѣйствіяхъ. Въ 1702 г., въ чинѣ пор.-ка, К. сопровождалъ Петра въ Архангельскъ, а оттуда къ Нотебургу, гдѣ участвовалъ въ осадѣ. Въ 1703 г. участвовалъ во взятіи Ніеншанца и при основаніи Петербурга, а затѣмъ командоваль б.-реей на Васильев. о-вѣ, у т. наз. «Стрѣлки». Въ 1706 г. К., по случаю угрожавшаго вторженія шведовъ, б. поручено построить между Смоленскомъ и Брянскомъ полев. укр.-нія и засѣки, а въ самомъ Брянскѣ возобновить и усилить оборонит. ограду. Въ 1707 г. К. исправлялъ и усиливаль укр.-нія москов. кремля и Китай-города. Въ 1708—09 гг. онъ управлялъ крѣп. работами въ г. Сѣвскѣ, въ 1712 г. осматриваль пороги р. Мсты, а въ 1722 г. участвовалъ въ Персид. походѣ, гдѣ исправлялъ долж-ть ген.-квартирм.-ра. Кромѣ перечисл. работъ, К. исполнилъ, но непосред. назначенію Петра, множ.-во друг. порученій; м. проч., онъ составилъ наставленіе о приготовленіи ракетъ, долго служившее рук.-ствомъ для такой работы. Въ послѣд. годы царств.-нія Петра К. имѣлъ чинъ майора л.-гв. Преображ. п. и, вмѣстѣ съ тѣмъ, г.-м. арміи. Ум. въ 1731 г. (Ф. Ласковскій, Матеріалы для исторіи инж. искусства въ Россіи, ч. II, Спб., 1861).

**КОСАБИНА (Посабина)**, дер. въ Болгаріи, въ 55 вер. къ ю. отъ Рушукъ. Въ рус.-тур. войну 1877—78 гг. находилась въ районѣ дѣйствій Рушукск. отряда. Послѣ боя у Мечки и Трестеника Рушукск. отрядъ располагался по линіи Пиргосъ—К., при чемъ у послѣдней б. ав.-рдъ XIII арм. к-са подъ нач. ком.-ра 1-ой бр-ды 32-ой пѣх. д-зіи г.-м. Горшкова. Въ виду произва развѣдокъ по всему фронту отряда, Горшковъ, по собств. почину, произвелъ 28 нбр. усилен. развѣдку изъ К. на Балджикъ-умуръ, для проверки свѣдѣній о намѣреніи турокъ атаковать К. и выясненія силъ прот.-ка. Назначенный для развѣдки отрядъ состоялъ изъ 13 ротъ 125-го пѣх. Курск. п., 4 эск. 8-го гусар. Лубенск. п., 1-ой б.-реи 32-ой арт. бр-ды и 2 ор. Донской № 9 б.-реи. Передъ развѣдкой б. отданы слѣд. распоряженія: 3 роты съ 6 ор. и 2 эск. остаются въ резервѣ на позиціи; 2 ор. съ 2 ротами располагаются на горѣ лѣва, у окоповъ въ полной готовности открыты

огонь по направленію д. Балджикъ-умуръ; 5 ротъ съ 2 казач. ор-ми и 2 эск. гусаръ, подъ нач. майора Домбровскаго, наступаютъ на д. Балджикъ-умуръ; для обезпеченія ихъ со стороны больш. лѣса, находившагося къ ю., и д. Караагачъ-кіой, двигаются 2 колонны: правая изъ 1 стрѣлк. роты съ охотниками и лѣвая изъ 2 ротъ, тоже съ охот-ми. Выступленіе отряда началось въ 9 $\frac{1}{2}$  ч. у. Лишь только 2 эск. гусаръ спустились съ К-скихъ высотъ, какъ наѣзники донесли, что 2 эск. турокъ съ пѣхот. поддержками наступаютъ со стороны д. Сютъ-кіой (верстахъ въ 5 къ в. отъ д. Балджикъ-умуръ). Наѣзники первыхъ 3 эск. съ сомкнут. взводомъ 3-го эск. атаковали тур. эск-ны, смяли ихъ и погнали до пѣхот. частей. Два раза наѣзники повторяли атаку. В-нѣ майора Дом-

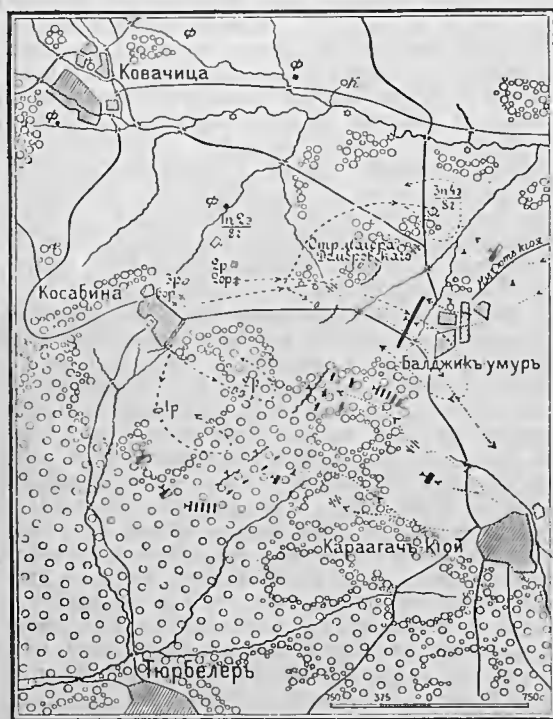

бровскаго наступалъ за гусарами. Взводъ Донск. б-реи подъ прикрытіемъ 3 взводовъ 4-го эск., влѣво отъ Балджикъ-умура, открылъ огонь съ 900—1.000 сж. и этимъ способствовалъ отходу наѣзниковъ, а 4-й взводъ 1-ой б-реи, выдвинутый къ Балджикъ-умуру, открылъ огонь съ 1.500 сж. по дорогѣ изъ Сютъ-кіоя на Балджикъ-умуръ. Одновр-но съ этимъ б-нѣ Домбровскаго опрокинулъ тур. пѣхоту и погналъ ее черезъ Балджикъ-умуръ на с. Караагачъ-кіой. Между тѣмъ, въ Караагачск. лѣсу разгорѣлся ожесточ. бой между 3 ротами боков. колоннъ и тур. пѣхотой, старавшеюся выйти изъ лѣса. Выяснилось, что гл. ударъ турокъ направлялся на прав. флангъ отряда, со стороны же Балджикъ-умура демонстрировала лишь кав-рія съ поддержкою небол. частей пѣхоты. Въ общемъ, у турокъ развернулось до 14 б-новъ при 4 ор. и 3 эск. Ок. 10 $\frac{1}{2}$  ч. у. руководившій боемъ ком-ръ Курск. п. полк. Дометти отозвалъ 3-й б-нѣ, такъ успѣшно наступавшій по Балджикъ-умурской доли-нѣ. Роты 1-го б-на, занимавшія К., съ тру-

домъ держались противъ турокъ, открывшихъ убійств. ружейный фронтальный, а частью и анфиладный, огонь по К., нашему биваку и ротамъ, расположеннымъ въ деревнѣ. Отходъ ротъ 3-го б-на майора Домбровскаго (по приказанію ком-ра полка) турки приняли за слабость и перешли въ смѣлое наст-ніе, упорно наѣдая на пѣхоту, и, оттѣснивъ наѣзниковъ-гусаръ, охватили лѣв. флангъ отходящихъ ротъ к-цею. Атака эта б. отбита дружн. дѣйствиемъ ротъ 3-го б-на и одного орудія 1-ой б-реи, расположеннаго на линіи цѣпи и стрѣлявшаго картечн. гранатами съ дис-ціи 400 сж. Одновр-но и тур. к-ца, появившаяся на нашемъ лѣв. флангѣ, б. отброшена 2 эск-нами гусаръ при содѣйствіи взвода Донск. б-реи. Ок. полудня тур. пѣхота, пользуясь своимъ превоск-вомъ и изнуреніемъ ротъ 1-го б-на, успѣла дебушировать изъ лѣса, овладѣла крайн. окопами позиціи у К. и частью ворвалась въ опушку роши. Въ виду того, что въ это время 3-му б-ну удалось отбросить турокъ, Горшковъ, придвинувъ резервы, подалъ сигналъ «наступленіе». Дружная атака по всей линіи опрокинула турокъ, отступившихъ къ с. Караагачъ-кіой и къ д. Балджикъ-умуръ. Атака Курцевъ б. поддержана охватн. движеніемъ 2 ротъ и обходомъ эск-на гусаръ. Преслѣд-ніе турокъ велось на 5—6 вер. Только по выходѣ изъ лѣса у с. Караагачъ-кіой, ок. 3 ч. д., преслѣд-ніе б. приостановлено, и обрат. движеніе пѣхоты б. прикрыто эск-номъ гусаръ. Наши потери: уб. 1 оф. и 47 н. ч., ран. 4 оф. и 142 н. ч. (Описаніе рус.-тур. войны 1877—78 гг. на Балкан. полуостровѣ, т. VII, ч. II, гл. 8, изданіе 1911 г.)

**КОСИНЬЕРЫ**, банды польск. и литовск. крестьянъ, вооруженныя косами, лезвее к-рыхъ прикрѣплялось въ одномъ напр-ніи съ древкомъ. Первые они появились послѣ 2-го раздѣла Польши (1794 г.), при чемъ наибол. часть ихъ б. набрана изъ Мазовіи. Литовск. крестьяне вмѣсто косъ имѣли на древкахъ острия полосы желѣза. Подобныя банды формировались во время польск. возстаній 1830—31 и 1863—64 гг., но нигдѣ не могли противостоять регуляр. войскамъ, хотя нерѣдко проявляли необык-ное мужество (см. Венгровъ). (*Гескетъ*, Воен. дѣйствія въ Царствѣ Польскомъ въ 1863 г.; *Н. В. Бергъ*, Записки о польск. заговорахъ и возстаніяхъ; *Павлищевъ*, Седьмицы польск. мятежа).

**КОСИЧЪ, Андрей Ивановичъ**, ген. шт. ген. отъ инф., чл. Гос. Сов., род. въ 1833 г.; воспит-къ Александров. к-са для малолѣтнихъ и Павл. кад. к-са, изъ к-раго въ 1852 г. выпущенъ прап-комъ въ к.-легк. № 25 б-рею и принялъ съ нею участіе въ Вост. войнѣ, сперва на Дунайскомъ театрѣ (въ осадѣ Силистріи), а затѣмъ и въ оборонѣ Севастополя. Затѣмъ К. поступилъ въ Ник. ак-мію ген. штаба, к-рую окончилъ въ 1861 г. Зачисленный въ ген. штабъ, К. въ 1863 г. принялъ участіе въ усмиреніи польск. мятежа и въ одной изъ стычекъ съ повстанцами б. ран. (чинъ кап-на и орд. св. Владиміра 4 ст. съ меч. и бант.). Произведенный въ 1865 г. въ полк-ки, К. б. назн. нач-комъ штаба 1-ой гв. кав. д-зіи, а въ 1870 г. принялъ въ команд-ніе 7-й гусар. Бѣлорус. п.; въ 1875 г. произв. въ г.-м. и назн. ком-ромъ 2-ой бр-ды 8-ой кав. д-зіи, а въ 1876 г.—пом-комъ нач-ка штаба Одес. воен. округа. Съ началомъ рус.-тур. войны К. б. назн. нач-комъ штаба XII арм.

к-са, входившаго въ составъ Рущукск. отряда, и принялъ участіе въ бояхъ у Кадыкіоя, подъ Трестеникомъ и Мечкою и въ усилен. рек-цировкахъ подъ Рущукомъ и на р. Ломъ, при чемъ во время послѣдней на его рукахъ скончался смертельно раненый пулею въ лобъ Е. И. В. герц. Сергѣй Максимиліановичъ Лейхтенбергскій (см. Лейхтенбергскіе, герцоги). Еще въ періодъ кампаній Августѣйш. нач-комъ Рущук. отряда на К. б. возложено разслѣд-ніе дѣят-сти пресловутаго т-ва Когана, Горвица и К<sup>о</sup> по доволствію войскъ, а по окончаніи ея К. б. назн. чл. Высоч. учрежденной к-сіи по разбору дѣят-сти инт-ства и т-ва. Наградами за боев. подвиги К. были зол. оружіе, орд. св. Станислава 1 ст. съ меч. и зачисленіе въ свиту Е. И. В. Въ 1879 г. К. б. назн. нач-комъ 7-ой кав. д-зіи, въ 1881 г. — нач-комъ штаба Кіев. воен. округа, въ 1884 г. произв. въ г.-л. и въ 1887 г. назначенъ саратов. губ-ромъ. На этомъ посту К. проявилъ себя выдающимся, дѣятельн. и просвѣщен. админ-ромъ. Народ. образованіе, врачев. дѣло, статистика, благотворит-сть, город. и земск. хоз-во и мѣстн. печать нашли въ немъ самаго дѣят. инициатора, совѣтника, помощника и заступника. Памятниками его дѣят-сти служатъ: «Циркуляры, указанія и рѣчи», изданные въ пользу пострадавшихъ отъ неурожая; «Статистика смертности, рождаемости и браковъ по гор. Саратову за 1886 г.»; «Описаніе Саратов. Радищев. музея»; «О садоводствѣ въ Саратов. губ.»; «Волга у Саратова»; «Памят. книжка Саратов. губ.» и др. Обладая способ-тью находить даровитыхъ энергич. людей и вдохновлять окружающихъ къ работѣ, К. особенно проявилъ эти свои качества во время борьбы съ голодомъ, постигшимъ Саратов. губ. въ 1891 г. Въ томъ же году онъ вернулся къ строев. службѣ, получивъ въ команд-ніе IV арм. к-съ, а въ 1895 г. занялъ постъ пом-ка ком-шаго войсками Кіев. воен. округа, явившись на немъ дѣят. сотрудникомъ М. И. Драгомирова, очень его цѣнившаго. Никогда не замыкавшійся въ рамки одного какого-либо дѣла, К. и на этомъ посту принялъ дѣят. участіе въ жизни края. Такъ, принявъ на себя званіе почет. члена Кіевск. губ. статистич. ком-та и Кіев. общ-ва сельск. хоз-ва, К., «чтобы не носить его только номинально», выступилъ по поводу Бердичев. выставки 15 авг. 1901 г. съ обстоят. докладомъ о Бердичев. уѣздѣ въ сельско-хоз-номъ, бытовомъ, промышленномъ и др. отношеніяхъ, собравъ въ немъ обшир. статистич. матеріалъ. Въ Кіевѣ же К. проявилъ широк. дѣят-сть какъ предсѣд-ль мѣстн. отдѣла Красн. Креста по части оздоровленія городовъ и мѣстечекъ Запад. края. Какъ предсѣд-ль кіев. ком-та грамотности, К. много поработалъ надъ поднятіемъ дѣла народн. образованія и улучшеніемъ матеріал. положенія учит. персонала сельск. школъ. Ему же принадлежить починъ и въ дѣлѣ устр-ва въ Кіевѣ женск. медицин. инст-та и инициатива загород. прогулокъ и образоват. экскурсій учащихся. Въ 1907 г. К. назн. чл. Гос. Сов. Имъ составлены и изданы: «На Воляни. Контрасты и противорѣчія»; «Въ походѣ. Рущук. отрядъ» (Спб., 1891); «Статист. описаніе Волин. губ.»; «Какъ надо жить рус. солдату и послѣ увольненія его со службы на родину» (нѣск. изданій) и собраны матеріалы для статист. описанія Кіев. и Подольск. губерній.

**КОССАКЪ**, семья польск. художниковъ-баталистовъ: 1) *Леонъ К.* (1815—77) участвовалъ въ венгер. и польск. возстаніяхъ, б. сосланъ въ

Сибирь, служилъ въ англ. войскахъ Австраліи, писалъ картины: «Схватка польскихъ уланъ съ русск. пѣхотой», «Атака кавалеріи на обозъ» и др. 2) *Юлій К.* (1824—99), извѣстный художникъ, занимавшійся у О. Верне и Фр. Адама, писалъ, кроме батальныхъ картинъ, также историческія и жанровыя. Большой знатокъ лошади, онъ оживленъ и правдивъ въ своихъ изображеніяхъ войны: «Атака уланъ при Кустоцѣ», «Битва при Сомо-Сьерра», «Атака кавалеріи» и др. 3) *Войцехъ К.*, сынъ предыдущаго, соврем. художникъ, род. въ 1856 г., придвор. жи-



В. Коссакъ.



В. Коссакъ. Съ депешей. (Эпизодъ изъ 1812 г.)

вописецъ герм. имп-ра Вильгельма II. Пишетъ съ больш. блескомъ сцены воен. исторіи и быта, преимущественно изъ жизни былыхъ польск. войскъ, часто изъ наполеон. эпохи: «Арт-рія въ огнѣ», «Ура», «Ординарцы», «Ген. Тышкевичъ подъ Смоленскомъ», панорама «Березина» и др.

**КОССАРИА**, замокъ въ сѣв. Италіи, къ в. отъ г. Чева, на гребнѣ хребта, раздѣляющаго два истока р. Бормиды. *Штурмъ 13 апр. 1796 г.* Проводя въ исполненіе свой планъ — разьединеніе сардинской арміи Колли отъ австрійской

Болье—и нанеся 12 апр. частное поражение авст-цамъ у Монте-Леджино, Бонапартъ обратился противъ Колли (см. Итальянская кампанія Бонапарта). Расположеніе союзниковъ къ 13 апр. было слѣдующее. Передов. части Болье находились на фронтѣ Дега—Саселло—Вольтри. Колли занималъ Чеву, выдвинувъ 4 б-на Проверы къ К. Фр-зы б. раздѣлены на 4 группы: д-зія Лагарпа д. б. демонстрировать сначала противъ Саселло, а потомъ обратиться къ Дега; Массена съ 9 б-нами направлялся къ Дега и д. б., съ содѣйствіемъ Лагарпа, атаковать тамъ прот-ка; Серрюрье демонстрировалъ отъ Гарессіо къ Чевѣ; наконецъ, Бонапартъ, съ остал. частями д-зіи Массены и

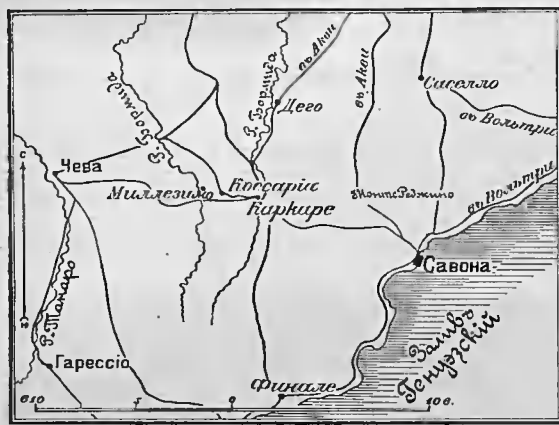

съ д-зіей Ожеро, двинулся на Каркаре къ Миллезимо противъ Колли. Овладевъ утр. 13-го тѣсною у Миллезимо, Бонапартъ окружилъ Проверу и заставилъ его съ 1.000 ч. запереться въ замкѣ К. Желая скорѣе покончить съ замкомъ, Бонапартъ приказалъ Ожеро штурмовать его, но всѣ атаки б. отбиты. Тѣмъ не менѣе, Провера, окруженный превосх. силами, при недостаткѣ воды и припасовъ, принужденъ б. на слѣд. день положить оружіе. Потери авст-цевъ у Миллезимо и въ К. простирались до 2 т. Въ теченіе 14 и 15 апр. происходили бои у Дега, окончившіеся отступленіемъ авст-цевъ къ Акви, послѣ чего Бонапартъ, оставивъ противъ Болье д-зію Лагарпа, двинулся черезъ К. на Чеву. (Литература въ ст. Итальянская кампанія Бонапарта).

**\* КОССИНСКІЙ, Владиміръ Дмитріевичъ,** г.-л., род. въ 1830 г., воспит-къ 2-го кад. к-са, въ 1849 г. выпущенъ прап-комъ въ л.-гв. Литов. п. Въ 1854 г., по собств. желанію, К. б. переведенъ въ Могилев. пѣх. п. и съ 1 мая по 27 авг. 1855 г. находился въ Севастополѣ, гдѣ б. контуженъ (орд. св. Анны 3 ст. съ меч.). Будучи по окончаніи воен. дѣйствій вновь переведенъ въ гвардію, онъ въ 1863 г. б. назн. прав-лемъ дѣлъ ком-та по устр-ву и образованію войскъ, затѣмъ въ 1867 г.—дѣлопроизв-лемъ канц-ріи воен. мин-ства, съ 1863 г. числился въ л.-гв. Егер. п. Въ 1870 г. онъ б. произв. въ г.-м., въ 1872 г. назначенъ предсѣд-лемъ к-сіи по осмотру в.-исправит. ротъ; въ войну 1877—78 гг. состоялъ инсп-ромъ госп-лей дѣйств. арміи въ Европ. Турціи и за боев. отличія на Шипкѣ награжденъ орд-ми св. Владиміра 2 ст. съ меч. и св. Анны 2 ст. съ меч. Послѣ войны К. состоялъ чл. в.-госпит. ком-та и дѣят-но рабо-

талъ по разн. в.-админ. и в.-законодат. вопросамъ. Съ 1869 г. К. былъ чл. ком-та по устройству Севастоп. музея. Онъ написалъ въ стихахъ «Севастопольскія былины» (Спб., 1867 и 1874), печатался въ «Рус. Инв.» и составилъ многотомн. трудъ: «Систематич. сборникъ приказовъ по воен. вѣд-ву и циркуляровъ гл. шт.», выдержавшій нѣск. изд. Ум. въ 1889 г.

**КОССОВО ПОЛЕ,** равнин. мѣст-ть въ Старой Сербіи, по р. Ситницѣ, въ окрестяхъ г. Приштины. Неоднократно служило мѣстомъ боев. столкновеній сербовъ съ сосѣдями. Такъ, въ 1073 г. здѣсь сербы побѣдили грековъ и союзныхъ съ ними болгаръ; въ 1170 г. сербск. король Нѣманя нанесъ здѣсь поражение греч. орду. Въ нач. 1389 г. тур. султанъ Мурадъ I началъ войну съ Сербіей и, взявъ Силистрію и Никополь, черезъ Болгарію вторгнулся во владѣнія сербск. короля Лазаря, к-рый дожидался турокъ на равнинѣ у К. поля съ войсками, составленными изъ сербовъ, болгаръ, босняковъ, албанцевъ, валаховъ, поляковъ и венгерцевъ. Тур. армія, предводимая вел. визиремъ Али-пашой и двумя сыновьями султана, Баязетомъ и Якубомъ, численно знач-но превосходила сербскую, во главѣ к-рой, кромѣ короля Лазаря, стояли его тесть Югъ-Богданъ и два зятя, Милошъ Кобиловичъ и Вукъ Бранковичъ. Къ полю предстоявшей битвы прибылъ и самъ султанъ Мурадъ. Въ 6 ч. у. 15 іюня начался кровопролит. сѣй, долго остававшийся нерѣшит-нымъ; къ 2 ч. д. сербы уже начали одолѣвать непр-ля, какъ одинъ изъ ихъ отрядовъ, предводимый Вукомъ Бранковичемъ, отчаявшись ли въ успѣхѣ, или вслѣдствіе измѣны, постѣпно отступилъ за р. Ситницу, а за нимъ побѣжали и босняки, атакованные тур. к-цей Баязета. Вслѣдъ затѣмъ послѣдній обратился противъ прав. крыла сербовъ, бывшаго подъ командою Вратко. Послѣ геройск. сопр-ленія прав. крыло б. уничтожено, Вратко убитъ,—и все славян. войско понесло поражение; Лазарь, взятый въ плѣнъ, казненъ Баязетомъ. Этой битвой б. нанесенъ окончат. ударъ самостоятельности сербск. народа. Ни одно событіе старо-сербск. исторіи не оставило такого глубока слѣда въ народ. памяти, какъ несчастное сраженіе на К. полѣ. Въ 1403 г. возставшій противъ турокъ сербск. король Стефанъ Лазаревичъ отомстилъ за поражение 1389 г. побѣдой на томъ же полѣ надъ тур. войсками султана Мусы. Въ снт. 1448 г. венг. правитель Янъ Гуниадъ, угрожаемый тур. вторженіемъ, рѣшился предупредить непр-ля и двинулся въ Сербію, воевода к-рой отказался отъ союза съ Венгріей и присоединился къ туркамъ. Получивъ извѣстіе о наст-ніи венгерцевъ, тур. султанъ Мурадъ II, воевавшій въ то время съ албан. предвод-лемъ Скандербегомъ (Искандеръ-бегъ), снялъ осаду кр-сти Крои и, во главѣ 150 т. ч., двинулся къ К. полю, гдѣ находился Гуниадъ (ок. 35 т.), расположившійся укрѣпл. лагеремъ по р. Ситницѣ. Янъ Гуниадъ, не дождавшись присоединенія албанцевъ, 17 окт. атаковалъ турокъ. Несмотря на великолѣп. дѣйствіе нѣм. арт-ріи, причинившей непр-лю огром. уронъ, христіане б. разбиты и потеряли до 17 т. ч. и весь обозъ. Это поражение объясняютъ тѣмъ, что находившіеся въ войскѣ Гуниада валахи въ самый разгаръ битвы передались мусульманамъ. Въ 1689 г. (въ тур.-австр. войну) имперск. полк-децъ графъ Пикколомини б. здѣсь разбитъ



велик. визиремъ Мустафой Кеprили. Въ 1831 г. тур. султанъ Махмудъ разбилъ здѣсь возставшихъ босняковъ. Наконецъ, въ славяно-грекотур. войну 1912—13 гг. воен. значеніе К. поля опредѣлялось его централ. положеніемъ въ узлѣ путей изъ Сербіи, Босніи, Черногоріи и Сѣв. Албаніи въ старую Сербію, а потому оно явилось вполне пригод. райономъ для сосредоточенія сербск. арміи. Съ К. поля она начала свое побѣдное шествіе, к-рое явилось какъ бы искупленіемъ за Коссовское пораженіе въ 1389 г. (*Lavisse et Rambaud, Histoire générale; De la Jonquière, Histoire de l'Empire Ottoman.*)

**КОСТАКОЗЪ**, сел. въ 7 вер. къ в. отъ Ходжента. Во время Кокандской экспедиціи 1875 г. (см. это), 9 авг. скопища кокандцевъ произвели нападеніе на г. Ходжентъ. Нападеніе б. отбито и въ послѣдующіе 2 дня происходили небол. стычки. Съ разсвѣтомъ 12 авг. отрядъ полк. Савримовича, высланный еще 9-го нат. наз. Кокандск. поле (въ 7 вер. къ в. отъ Ходжента), направился къ сел. К., гдѣ находилось главн. непріят. скопище. Наступленіе б. произведено двумя колоннами (въ каждой по 2 р., по взводу арт-ріи и по 1/2 сот. казаковъ). Колонны двинулись одновр-но: правая, полк. Савримовича, на К.; лѣвая, подплк. Ефремова, на Исписаръ. Непріят. кон. масса (до 16 т.) б. встрѣчена прав. колонной. Увидѣвъ русскихъ, кокандцы стали отходить къ горамъ; удачно направленныя гранаты разстроили ихъ скопище, и непр-ль началъ отступать съ такой поспѣшностью, что не успѣлъ подобрать убитыхъ. Часть бѣгущихъ, не подозрѣвая движенія лѣв. колонны, думала укрыться въ Исписаръ, но здѣсь б. встрѣчена колонной Ефремова. Кокандцы въ паникѣ устремились по дорогѣ въ Кокандъ. Прогнавъ непр-ля за К., Савримовичъ въ 3 вер. къ в. отъ этого сел. прекратилъ преслѣд-ніе и въ тотъ же день возвратился съ отрядомъ въ Ходжентъ. Все дѣло продолжалось съ 5 ч. у. до полудня. У насъ потерь не б.; потери кокандцевъ неизвѣстны. (Воен. дѣйствія противъ кокандцевъ въ 1875 и 1876 гг., Спб., 1876; «Воен. Сб.» 1876 г., № 1).

**\*КОСТАНДА, Апостолъ Спиридоновичъ**, г.-ад., ген. отъ арт., род. въ 1817 г., происходилъ изъ старин. греч. рода, въ 1863 г. причисленнаго къ рус. двор-ву; воспит-къ Ришельев. лицея въ Одессѣ, по окончаніи к-раго въ 1836 г. поступилъ фейрв-ромъ въ гвард. кон. арт-рію. Въ 1840 г. К. б. произв. въ оф-ры, въ 1849 г. получилъ въ команд-ніе № 2 б-рею гвард. кон. арт-ріи и въ томъ же году б. произв. въ полк. Во время Вост. войны К. б. командированъ въ дѣйств. армію, въ распоряженіе гл-щаго. Въ 1854 г. онъ б. нач-комъ штаба въ отрядѣ ген. Бельгарда и участвовалъ съ нимъ въ бою при Четати, во время к-раго командовалъ кав-ріей лѣв. фланга, а при отст-ніи—ар-домъ. Затѣмъ К. б. назн. состоять въ распоряженіи ген. Шиллера и командовалъ отдѣл. отрядомъ (2 б-на, 10 ор. и сап. рота), имѣвшимъ цѣлью дѣйствовать противъ тур. флотиліи на Дунаѣ у Рущука. Далѣе К. сформировалъ полкъ изъ валаховъ, болгаръ, сербовъ и грековъ, съ к-рымъ вошелъ въ составъ Мало-Валахск. отряда и принималъ участіе въ боев. дѣйствіяхъ. При осадѣ Силистріи, во время штурма Арабскаго форта, К. б. ран. пулей въ ногу и контуженъ осколкомъ гранаты, вслѣдствіе чего д. б. вер-

нуться въ Спб. Боев. наградами К. были: зол. оружіе съ надп. «За храбрость», орд. св. Анны 2 ст. и св. Владиміра 4 ст. съ меч. и бант. Въ 1858 г. К. б. назн. состоять при ген.-фельдцейхм-рѣ и произв. въ г.-м. Въ 1863 г. онъ принялъ участіе въ усмиреніи польск. мятежа и за отличіе въ дѣлѣ при м. Оссовѣ б. награжденъ орд. св. Анны 1 ст. съ меч. Съ 1863 г. по 1896 г. К. (въ 1864 г.—г.-л., въ 1874—г.-ад., въ 1878 г.—ген. отъ арт.) занималъ рядъ долж-тей: нач-ка 8-ой пѣх., 5-ой пѣх. и 2-ой грен. д-зіи, нач-ка арт-ріи Варшав. и Петербург. воен. округовъ, пом-ка гл-щаго войсками гвардіи и Петерб. воен. округа (съ 1879 г.) и ком-щаго войсками Моск. воен. округа (1888—96). Въ 1896 г. К. б. назн. чл. Гос. Сов. и ум. 23 нбр. 1898 г. К. былъ оч. малаго роста, оч. красивъ въ молодости (въ честь его въ альбомѣ «Утренняя Заря» въ 40-хъ гг. б. даже напечатаны стихи), отличался мягкимъ и тихимъ, отчасти искательнымъ, характеромъ и набожностью, б. оч. любимъ при Дворѣ, находился оч. часто подъ сильн. влияніемъ окружающихъ (напр., своего нач-ка штаба въ Моск. воен. округѣ ген. С. М. Духовскаго). Будучи ком-щимъ войск. Моск. воен. округа, К., слѣдуя влеченію своего добраго сердца, принималъ большое участіе въ устр-вѣ «безплатной больницы воен. врачей» въ Москвѣ, и ему же обязанъ сооруженіемъ великолѣпнаго лагерн. храмъ на Ходынкѣ («Рус. Инв.» 1890 г. № 88, 1898 г. №№ 254 и 258; «Моск. Вѣд.» 1898 г., № 325; *Н. Г. Залтсовъ, Записки, «Рус. Стар.» 1907 г., кн. 10; П. К. Меньковъ, Дунай и нѣмцы, Спб., 1898).*

**КОСТА-РИКА**, самая южная и, послѣ С.-Сальвадора, самая маленькая респ-ка въ Централ. Америкѣ; площ.—49.670 кв. вер.; граничитъ на с. съ респ-кой Никарагуа по р. Санъ-Жуанъ и оз. Никарагуа, на ю. съ респ-кой Панама, на в. омывается Караибскимъ моремъ, на з.—Тихимъ океаномъ. Береговая линія вдоль Караибск. моря мало изрѣзана и имѣетъ одну хорошую гавань—Пуэрто-Лимонъ; берега же Тих. океана скалисты, отчасти песчаны и образуютъ нѣск. весьма удобн. рейдовъ (заливы Байя-де-Кулебра, Никойя и Гольфо-Дульце); изъ гаваней лучшая Пуанта-Аренасъ. Впадиной, по к-рой текутъ къ Караибск. морю р. Ревентазонъ и къ Тих. океану р. Рио-Гранде-де-Тарколесъ, поверхность К.-Р. дѣлится на двѣ ча-



сти. Сѣверная представляетъ террасообраз. плоскогоріе, прорѣзанное отрогами Централ. Кордильеръ со множ-вомъ дѣйствующихъ и потухш. вулкановъ (Ирасу—11.150 фт.). Къ в. же отъ впадины поднимается горн. цѣпь, нѣк-рыя вершины к-рой превышаютъ 10 т. фт. (Санта-Чирино—11.445, Чирикви—11.215). Какъ восточные, такъ и запад. склоны Централ. Кордильеръ въ предѣлахъ К.-Р. весьма круто падаютъ къ морю, оставляя узкую прибреж. полосу; поэтому горы К.-Р., служа водораздѣломъ бассейновъ обоихъ океановъ, представляютъ серьез. препятствіе на путяхъ, связывающихъ ихъ берега. *Рѣчки*—преимущ-но короткіе бурн. потоки. Наиб. значеніе имѣютъ Ревентазонъ и Рио-Гранде-де-Тарколесъ, долиной к-рыхъ идетъ ж. д., связующая берега обоихъ океановъ. Почва, за исключ. береговъ Тих. океана, оч. плодородная, частью покрыта первобыт. лѣсами, частью воздѣлывается. *Климатъ* умѣренный и здоровый. *Населеніе* въ 1911 г.—379.533 ч. (7,6 ч. на кв. вер.). Глав. контингентъ—потомки европейцевъ (19<sup>0</sup>/<sub>0</sub>), преимущ-но индѣйцы (8<sup>0</sup>/<sub>0</sub>), негры и китайцы. Все населеніе, за небол. исключеніемъ, исповѣдуетъ римско-католич. религію. *Глав. занятія* жителей—землѣдѣліе, культура кофе, банановъ, какао, сахар тростника и риса; многочисл. саванны способствуютъ развитію скотоводства. Изъ минерал. богатствъ добывается только золото и серебро. Фабрично-заводская дѣят-сть въ зачаточ. состояніи. *Торговля* въ 1910 г. выразилась въ 15,4 милл. р. ввоза и 16,3 милл. руб. вывоза; она ведется глав. обр. съ С.-Ам. Соед. Штатами, Великобританіей, Германіей и Франціей. Торг. флотъ почти не существуетъ. Общая длина *ж.-д. стѣи*—610 вер. (въ 1910 г.). *Финансы* за послѣд. время знач-но улучшились. Въ 1910 г. доходы достигли 69,6 милл. р., расходъ 62,1 милл. р.; воен. бюджетъ—16,4<sup>0</sup>/<sub>0</sub> общаго бюджета. *По конституціи 1871 г.*, нѣск. разъ измѣненной вполнѣдствіи, исполнит. власть принадлежитъ президенту, избираемому на 4-г.; законодат.ная—въ рукахъ констит. конгресса изъ 43 деп-товъ, избираемыхъ на 4 г.; половина д. б. обновляема каждые 2 г. Вънѣ времени засѣданій конгресса его функціи исполняются пост. ком-томъ изъ 5 деп-товъ. Госуд. упр-ніе распределено между 5 отвѣтств. статсъ-секретарями. К.-Р. раздѣлена на 7 провинцій (столица—С.-Хозе). *Вооруженныя силы*. Номинально каждый гражданинъ обязанъ службой въ націонал. гвардіи. Въ мирн. время находятся на лицо нѣск. пѣх. ротъ и одна горн. б-рея съ орудіями Банге, всего 600 ч.; при внутр. волненіяхъ числ-сть арміи мирн. времени м. возрасти до 5 т. ч. Въ воен. время м. б. выставлено 12 т. или 3,6<sup>0</sup>/<sub>0</sub> населенія. (*Реклю*, Земля и люди; *Belly*, A travers l'Amérique centrale, 1872; *Caceres*, Geografia de Centro America, 1882; *Calvo*, The republic of Costa Rica, 1890; *Keane*, Central and South America, 1909; *Pittier*, Kosta Rika, Beiträge zur Orographie und Hydrographie, Ergänzungsheft 175 zu Petermanns Mitteilungen, 1912).

**\* КОСТЕНЕЦКІЙ, Василій Григорьевичъ**, г.-л. Род. въ 1769 г.; воспит. въ Арт. и инж. к-сѣ, куда поступилъ въ 1779 г.; въ 1786 г. б. выпущенъ штыкъ-юнкеромъ во 2-ой Канонер. п. Въ 1788 г. К. принялъ участіе въ тур. войнѣ и, находясь при осадѣ и штурмѣ Очакова, б. произв. въ подплк. Въ 1789 г. К. былъ при

защитѣ береговъ и Очаковской кр-сти, при взятіи кр-сти Гаджибей (Одесса), при пораженіи непріят. флотиліи и отраженіи тур. флота, командуя отрядомъ Черномор. казаковъ на лодкахъ, и при взятіи Бендеръ. 1790—95 гг. были почти непрерывной боев. службой К., участвовавшего въ защитѣ гр-цъ въ Крыму во время тур. войны, въ дѣйствіяхъ противъ черкесовъ въ Фанаторіи и на Кубани, при чемъ въ 1794 г. онъ б. произв. въ пор-ки, переведенъ въ Черномор. арт. б-нъ и назначенъ «къ команд-нію ротой»; въ 1795 г. К. перевели во 2-ю роту кон. арт-ріи въ Спб. Въ 1797 г. К. б. переведенъ «къ формированію» 5-ой роты 1-го осадн. б-на, а въ 1799 г. кал-номъ въ л.-гв. Артил. б-нъ, ком-ромъ 5-ой пѣш. роты. Въ томъ же году К. б. произв. въ полк. и назн. ком-ромъ 3-ей пѣш. роты; въ 1800 г.—ком-ромъ л.-гв. К.-арт. роты, к-рую сформировалъ въ 6 ор., въ 1801 г.—ком-ромъ роты Его Выс-ва и въ 1803 г.—вновь ком-ромъ л.-гв. К.-арт. роты, к-рую сформировалъ въ 10 ор. Съ этого года К. непрерывно до 1811 г. служилъ со своею ротою и довелъ ее до образцов. состоянія. Съ именемъ К. связаны блестящія страницы ея исторіи, начиная съ періода сформ-нія роты и кончая преобразованіемъ ея въ первый рус. к.-арт. двухб-рейный дивизионъ, подъ наим-ніемъ л.-гв. Кон. арт-ріи. Вдохновителемъ всѣхъ этихъ преобраз-ній былъ Цес-чъ Константинъ Павловичъ, к-рый дружески любилъ исключит. служаку, какимъ всегда былъ К., не признававшій никакихъ интересовъ, кромѣ службы. Цес-чъ называлъ К. своимъ «Василіемъ Великимъ» намекая на богатыр. фигуру К., отличавшагося кроткимъ нравомъ, но чрезвыч. силою (онъ одинъ поднималъ орудіе, валилъ лошадей, ломалъ подковы и т. п.). Постепенно обособляя л.-гв. К.-Арт. роту отъ л.-гв. Арт. б-на, К. съ 1804 г. сталъ служить почти самост-но, подъ непосредств. нач-вомъ Цес-ча, к-рый 27 апр. 1805 г. оконч-но лично принялъ роту въ свое вѣдѣніе. Несмотря на отсутствіе устава, К. практически во всѣхъ отношеніяхъ обучалъ роту по-боевому: всѣ ученія производились на карьерѣ, дистанція признавалась лишь на картечь (100 сж. и менѣе), пальба была скорострѣльная, на ученыхъ широко практиковалась убыль №№ и т. п. Подъ Аустерлицемъ К. далъ ротѣ славное боев. крещеніе, при чемъ рота доказала высокую степень своей боев. подготовкы: орудія роты не разъ вылетали на такую дистанцію, что видны б. лица непр-лей, и въ 2-час. бою рота выпустила 1/2 боев. комплекта (въ томъ числѣ 214 картечей). Изъ боя ротѣ пришлось отходить безъ прикрытія версты 2 при чрезвычайн. тяж. условіяхъ: «картечь, палаши и банники были орудіями ея грозн. самообороны». Видя, что за больш. убылью лошадей (до 1/4 состава) орудія въ опас-ти, К. самъ бросился въ к.-атаку, бился какъ левъ и при помощи подоспѣвшихъ оф-ровъ и №№ спасъ 4 орудія и съ горестію бросилъ завязшія въ грунтъ 2 ор., у к-рыхъ уцѣлѣлъ только 1 ѣздовой, а всѣ лошади б. перебиты. За свой подвигъ К. б. награжденъ орд. св. Георгія 4 ст. Въ войну 1807 г. К. съ ротою дѣйствовалъ съ выдающимся отличіемъ, при чемъ подъ Фридландомъ выпустилъ до 1.500 снарядовъ (1 1/4 комплекта), уничтожая пѣшія и кон. колонны. За боев. отличія въ 1807 г. К. б. награжденъ орд. св. Владиміра 3 ст., а въ началѣ слѣд. г. произв. въ

г.-м., съ оставленіемъ ком-ромъ роты. К. явился инициаторомъ и нѣк-рыхъ нововведеній: по опыту войнъ имъ б. выработаны новые практич. приемы и изобрѣтена картеч. граната, а оф-ры роты не одинъ разъ выступали въ печати для проведенія здрав. взглядовъ на дѣйствія арт-ріи; такъ, Д. А. Столыпинъ былъ авторомъ нашумѣвшей въ свое время статьи: «Употребленіе арт-ріи въ полѣ», представлявшей сводку боев. наблюденій по дѣйствіямъ гвард. конной арт. роты, а А. Н. Сеславинъ подалъ проектъ, «какъ устроить летучую арт-рію». Въ 1808 и 1809 гг. К. находился «у защищенія береговъ по дистанціи Ораниенбаумской и до Нарвской кр-сти», при чемъ командовалъ особ. отрядомъ «противу англичанъ». Въ 1810 г. К. постепенно довелъ роту до 16-оруд. состава, а 26 мая раздѣлилъ ее, по приказу Песча, на двѣ 8-оруд. б-реи. Въ нач. 1811 г. К. б. назн. ком-ромъ 2 и 4-ой рез. арт. бр-дѣ, почему сдалъ свою л.-гв. Кон. Арт-рію П. А. Козену (см. это слово). Въ іюнѣ 1812 г. К. б. назн. нач-комъ арт-ріи VI к-са, съ к-рымъ и участвовалъ въ Отеч. войнѣ, при чемъ находился въ ав-рдѣ при отступленіи отъ Вильны до Витебска и на р. Дисна, въ сраж. подъ Смоленскомъ, гдѣ дѣйствовалъ съ выдающимся отличіемъ (орд. св. Анны 1 кл.), и подъ Бородиномъ, сперва правѣе б-рей Раевского, а послѣ смерти гр. Кутайсова, въ роли нач-ка арт-ріи арміи, «благодарим. расположеніемъ арт-ріи дѣйствовалъ къ отбитію непр-ля», за что и награжденъ орд. св. Георгія 3 ст. Вслѣдъ за этимъ К. б. поручено врем. команд-ніе всею арт-ріею 1 и 2-ой армій, к-рую онъ быстро привелъ въ боев. готовность. Участвуя во мног. дѣлахъ съ 27 авг. по окт., К. съ отличіемъ командовалъ арт-ріею подъ Тарутиною, Мало-Ярославцемъ и подъ Краснымъ 5 и 6 нбр. Въ войну 1813 г. К. исполнялъ обяз-ти нач-ка арт-ріи въ разл. отрядахъ, к-сахъ, частяхъ арміи (отряда ген. Винценгероде, VI и VII к-совъ, Гвард. к-са, лѣв. фланга арміи, I к-са) и съ отличіемъ участвовалъ во всѣхъ важнѣйш. дѣлахъ: подъ Калишемъ, Люценомъ, Бауценомъ, Дрезденомъ, Альтенбургомъ, Ноллендорфомъ, Кульмомъ, Лейпцигомъ и при «прогнаніи непр-ля за Рейнъ». Особенный подвигъ К. оказалъ при отступленіи отъ Дрездена, освобождая завязшую въ непроходимыхъ дефиле арт-рію, при чемъ вывезъ до 150 ор. Въ камп. 1814 г. К. дѣйствовалъ подъ Страсбургомъ, Ножаномъ, Баръ-сюръ-Объ, гдѣ съ 3 пѣх. пп. и 5 эск-нами отбилъ нечаян. нападеніе непр-ля и разсѣялъ его, подъ Лабрюсселемъ, гдѣ сбиль и захватилъ непр. арт-рію, при Арсисъ-сюръ-Объ и Фершампенуазѣ и во взятіи Парижа. Благодаря канцелярск. путаницѣ, К. за боев. отличія трижды получилъ зол. оружіе съ алмазами и съ надп. «За храбрость» и дважды орд. св. Анны 1 ст. съ алм. (вмѣсто трехъ ошибочныхъ боев. наградъ К. б. пожалованъ Высоч. рескриптомъ и орд. св. Владимира 2 ст.). Во время войнъ 1812—14 г. К. 5 разъ б. ран. и контужень, «не считая», какъ значится въ формулярѣ, «въ проч. сраженіяхъ нѣк-рые ушибы». Въ 1814 г. К. б. назн. нач-комъ арт-ріи III к-са, въ к-ромъ въ 1815 г. совершилъ вторич. походъ во Францію. Въ 1817 г. К. б. назн. нач-комъ арт-ріи IV к-са, но вслѣдствіе крупн. недоразумѣній съ нач-комъ арт-ріи 1-ой арміи кн. Яшвилемъ, въ 1819 г. б. назн. состоять по арт-ріи. Въ 1826 г. К. б. произв.

въ г.-л., но оставался не у дѣлъ и въ 1831 г. ум. отъ холеры. Выдающаяся дѣят-сть К. изучена крайне поверхностно, что видно, напр., изъ того, что историки (Михайловскій-Данилевскій, Богдановичъ и др.) и не подозрѣвали, кто замѣнилъ убитаго гр. Кутайсова, почему создали легенду о бездѣйствіи рез. арт-ріи въ Бородинск. сраженіи. За то К. получилъ широкую извѣст-ть, благодаря распротр-нью о немъ разл. анекдотовъ, основанныхъ на «игрѣ воображенія» лицъ, слышавшихъ объ его оригинал. особ-стяхъ. Онъ жилъ просто, по-спартански всю жизнь оставался холостымъ, а про него рассказываютъ какъ про чудака, к-рый «обѣдывалъ въ 8 ч. у.», признавалъ въ комнатѣ «жесткое ложе, скамью, соснов. или дубов. столъ»; катался голый по росѣ и по снѣгу, закалая тѣло, трепеталъ предъ «розовыми цѣпями» и т. п. Въ связи съ анекдотами, К., однако, приписываютъ и добродѣтели: гуман. обращеніе съ подчиненными, добродушіе, ласковость, рыцар. честность, невыразимую храбрость въ бою и чрезвыч. присутствіе духа въ опас-тяхъ, к-рыя дѣйств-но отличали этого замѣчательнаго чело-вѣка, считавшаго, что выше Россіи нѣтъ ничего на свѣтѣ. (А. Т. Борисевичъ, Памятка л.-гв. Кон. Артиллеріи въ войнахъ 1805 и 1807 гг. и въ Отеч. войнѣ 1812 г., Спб., 1912; *Его же*, 27-е апр. въ исторіи гвард. к.-арт. бригады, Спб., 1911; Н. Е. Митаревскій, Воспоминанія о войнѣ 1812 г., Москва, 1871; «Рус. Стар.» 1875 г., т. XII; Воен. галлерей Зимняго дворца, изд. 1847 г.; Воен. галлерей 1812 г., изд. 1912 г.).

**\*КОСТЕНКО, Левъ Теофиловичъ**, г.-м. ген. шт., извѣст. воен. географъ, род. въ 1841 г., окончилъ 2-е воен. Констант. уч-ще и ак-мію ген. шт. (1866). Съ 1867 по 1885 г. К. служилъ въ Туркестанѣ и Семирѣччѣ, при чемъ въ 1870 г. оч. удачно выполнилъ дипломатич. миссію къ бухар. эмиру, к-раго склонилъ на сторону Россіи. Въ 1873 г. онъ за участіе въ Хивинск. эксп-ціи получилъ орд. св. Станислава 2 ст. съ меч. и чинъ подплк. Въ 1887 г. К. б. назн. зав-чимъ азиат. частью гл. штаба и произв. въ г.-м. Ум. въ 1891 г. Перу К. принадлежитъ рядъ цѣн. трудовъ по воен. географіи Туркестана, печатавшихся больш. частью въ «Воен. Сб.». Изъ отдѣльно изд. книгъ К. отмѣтимъ: «Сред. Азія и водвореніе въ ней рус. гражданственности» (Спб., 1870) и «Путешествіе въ Бухару въ 1870 г.» (Спб., 1871). Кроме того, К. написалъ интерес. «Путешествіе по Алжиру и Тунису», «Воен. Сб.» 1875 г. («Истор. Вѣстн.» 1891 г., XI).

**КОСТЕРЪ** (повидимому castrum — замокъ), названіе въ рус. лѣтописяхъ въ пол. XIV ст. отдѣл. башенъ и цитаделей внутри город. оградъ, а также замковъ въ Ливоніи и на рус. гр-цѣ.

**КОСТРОМА**, одинъ изъ древнѣйш. рус. городовъ Сѣв. Руси (въ Суздальск. землѣ), нынѣ губ. гор. на лѣв. бер. Волги, при впаденіи въ нее р. Костромы; находится на ж.-д. линіи К.—Нерехта—Ярославъ—Москва; парох. сообщеніе по Волгѣ и весной по Костромѣ (до г. Буя); ок. 50 т. жит.; торг. и промышл. центръ. Въ ряду друг. городовъ древн. Руси, К., съ расположеннымъ у нея Ипатьевск. монастыремъ, приобрѣла для насъ особое историч. значеніе въ 1613 г., съ избраніемъ на царство Михаила Теодоровича Романова. Основаніе К. приписыв-



Зеленая башня Ипатьев. монастыря, построенная въ XVI ст.

вають сыну Владиміра Мономаха Юрію Долгорукому и относятъ къ 1152 г.; въ лѣтописяхъ же (списки Воскресенской и Тверской лѣтописей) о К. въ 1-й разъ опредѣленно упоминается лишь въ 1213 г., во время междоусобицы между князьями Константиномъ и Георгіемъ Всеволодовичами изъ-за владимірскаго великокняж. стола, когда первый изъ нихъ овладѣлъ К., сжегъ городъ и увелъ въ плѣнъ жителей. Первонач. мѣстомъ города считаютъ нынѣшнее село Городище, расположенное на правомъ, на горн. бер. Волги, противъ централ. части нынѣш. К., на высок. холмѣ; здѣсь до наст. времени сохранились остатки глубокаго рова, указывающіе, какъ и самое названіе, на бывшее здѣсь древне-рус. укрѣпл. поселеніе. Перенесеніе города на лѣв. бер. Волги, къ устью Костромы, повидимому, совершилось послѣ Батыева нашествія въ 1237 г., когда старая К. б. татарами опустошена и разрушена; на перемѣну мѣста могло повліять и стремленіе костромичей обезпечить себѣ большія удобства для торг. и воен. сношеній. Первымъ и единств. костромскимъ удѣльн. княземъ былъ Василій Ярославичъ, самый младшій братъ Александра Невскаго; послѣ его смерти въ 1276 г. К. уже не составляла удѣла и въ 1-ой пол. XIV ст. подпала подъ власть Москвы. На протяжении XIV—XVI ст. К. часто была вовлекаема во внутр. распри князей и участвовала въ вооруж. борьбѣ съ татарами; она не разъ подвергалась нападеніямъ и осадамъ и б. разоряема. Такъ, въ 1318 г. К. потерпѣла погромъ отъ татар. посла Конча. Въ 1371 г. ее безуспѣшно осаждалъ кн. Михаилъ Тверской; въ томъ же году она



Юго-зап. башня и часть стѣны Ипатьев. монастыря.

б. взята новгородцами. 5 л. спустя, въ 1376 г., новгородск. ушкуйники, пользуясь тѣмъ, что вниманіе вел. кн. Дмитрія Іоанновича б. отвлечено войной съ Тверью, въ числѣ 2 т. ч., подъ нач. атамана Прокопа, на 70 судахъ (ушкуняхъ) по р. Костромѣ спустились къ городу и нечаян. нападеніемъ овладѣли имъ, опустошили и разграбили. Костромичи, подъ нач. воеводы Квашни, участвовали въ Куликов. битвѣ, а въ 1382 г. укрыли Дмитрія Донскаго съ семействомъ во время нашествія Тохтамыша. Въ 1408 г. въ К. укрылся вел. кн. Василій Дмитриевичъ, во время нашествія на Москву Эдигея. Въ 1429 г. городъ б. захваченъ и опустошенъ татар. цар-чемъ Махмудъ-Гази. Въ 1433 г. сюда же спасался изъ Москвы вел. кн. Василій Васильевичъ (Темный), разбитый на Клязьмѣ своимъ дядей Юріемъ; преслѣдуемый войсками Юрія, онъ здѣсь б. захваченъ въ плѣнъ, послѣ чего сыновья Юрія принуждали его покинуть К. и удалиться на удѣлъ въ Коломну. Собравъ войско, вел. кн. еще разъ пробовалъ

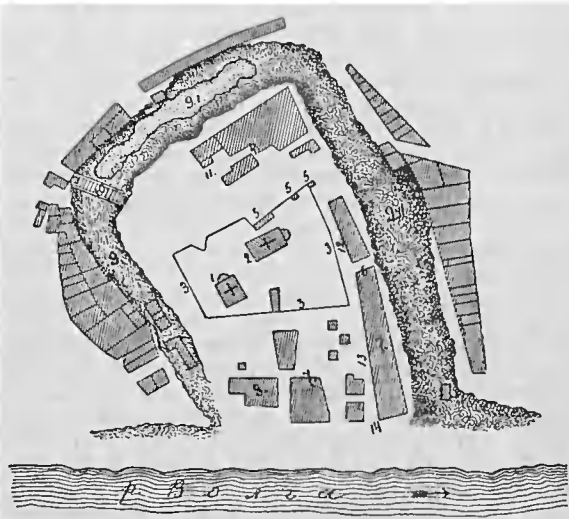

Планъ Костром. кремля 1755 г., дополненный въ 1773 г.

1. Успенскій соборъ. 2. Богоявленскій соборъ. 3. Соборная ограда. 4. Воеводскій дворъ съ разными казенными зданіями. 5. Четыре обывательскіе дома въ ог. адѣ. 6, 7, 8. Обывательскіе дома внѣ ограды. 9, 9', 9''. Земляные валы. 10. Спасскій мостъ и ворота, отъ нихъ улица (11). 12. Переулокъ на Большую улицу (13) къ Водянымъ воротамъ (14).

счастья, но б. разбитъ на р. Куси и снова бѣжалъ въ К. Въ дальнѣйш. борьбѣ вел. князя съ удѣл. князьями К. переходила изъ рукъ въ руки. Наконецъ, въ 1449 г. Василій Темный снова укрылся въ К., к-рая и выдержала осаду кн. Дмитрія Шемяки, при чемъ упорн. обороной города руководили и отстояли его кн. В. К. Стрига-Оболенскій и Ѳ. Басенокъ. Въ 1468 г. въ К. б. послана застава «для береженія отъ казанцевъ», т.-е. К. б. включена въ систему берег. службы Моск. гос-тва (см. это). Неоднократно участвуютъ костромичи въ походахъ моск. войскъ на Казань противъ татаръ и на Новгородъ противъ ливонск. нѣмцевъ. Въ 1537 г. на Костромщину произвели набѣгъ казан. татары; въ знач-но больш. размѣрахъ они повторили его въ 1547 г., когда костром. предѣлы оберегалъ воевода кн. Петръ Засѣкинъ. Не ожидая подхода моск. глав. силъ, Засѣкинъ выступилъ навстрѣчу врагу съ отрядомъ костромичей и въ бою между Костромой и Галичемъ б.

разбить. Во время Казанск. похода Іоанна Грознаго (1551 г.) К. б. сборн. пунктомъ полка правой руки. Въ нач. XVII ст., въ Смутн. время, К. приняла живое участіе въ охватившемъ всю Моск. Русь народн. движеніи для защиты рус. гос-тва. Въ 1608 г. она отложила отъ Тушинск. самозванца, вслѣдствіе чего туда б. посланъ отрядъ Лисовскаго, к-рый 2 раза бралъ городъ и во 2-й разъ сильно разорилъ его и принудилъ къ покорности; при этомъ, Костром. Богоявленскій монастырь доблестно выдерживалъ осаду, упорно обороняясь до послѣд. защитника. Въ 1611 К. выставила ополченіе, подъ нач-вомъ кн. Волконскаго. Въ 1612 г. возстала противъ своего воеводы Ив. Шереметева, бывшаго сторонникомъ Владислава, и, по просьбѣ костромичей, кн. Пожарскимъ туда б. назн. воеводой кн. Романъ Гагаринъ, энергич. обличитель Тушинск. самозванца. По избраніи на царство Михаила Ѳеодоровича Романова, полки направили отрядъ къ К. съ цѣлью захватить юнаго царя Московскаго. Благодаря преданности и самоотвержен. подвигу крестьянина-гражданина Ивана Сусанина, предпріятіе это не удалось, и 19 мрт. 1613 г. Михаилъ Ѳеодоровичъ, принявшій въ Костром. Ипатьевскомъ мон-рѣ избраніе на моск. престолъ, выѣхалъ въ Москву. Въ Отеч. войну 1812 г. костром. дворянство выставило ополченіе числ-стью свыше 11 т. Подобно всѣмъ древне-рус. городамъ, К. съ самаго своего основанія б. укрѣплена и имѣла кремль. Но по историч. источникамъ не сохранилось свѣдѣній ни о первонач-номъ, ни о послѣдующемъ, до XVII ст., устр-вѣ этого кремля. По лѣтописямъ же имѣется только указаніе, относящееся къ 1416 г., о томъ, что въ этомъ году б. произведена закладка «города», т.-е., по древне-рус. терминологіи, кр-сти. Опредѣл. свѣдѣнія о костром. кремлѣ имѣются со времени царст-нія Михаила Ѳеодоровича, по т. наз. «писцовымъ книгамъ» за 1628—30 и послѣдующіе года. По этимъ книгамъ, городъ раздѣляется на кремль, или «старый городъ», на новый городъ и посадъ. Кремль б. расположенъ на возвыш-сти лѣв. бер. Волги, занимающій площ. въ 12 дес. Съ трехъ сторонъ онъ б. окруженъ выс. валомъ («осыпью») съ глуб. ровомъ. Вдоль вала шла дерев. оборонит. стѣна дл. 511¼ сж.; въ ней было 2 воротъ: 1) Спасскія, съ глав. проѣздомъ въ кремль, шир. 4 сж.; впереди нихъ, черезъ наруж. ровъ, былъ дерев. мостъ на клѣткахъ, длиной 151¼ сж.; 2) Водяныя или Валусскія, шир. 3½ сж., къ Волгѣ. Въ описаніяхъ упоминается еще о бывшихъ ранѣе 3-хъ воротахъ, Ильинскихъ. Въ кремлѣ было 14 башенъ, съ попереч. размѣрами 2¼—5 сж.; одна изъ нихъ была съ тайникомъ отъ рѣки въ городъ, дл. 13 сж. и шир. 2¼ сж. Нов. городъ б. основанъ въ 1619 г. посадк. жителями и б. окруженъ стѣною со рвами, 23 башнями и 6 воротами. Въ кремлѣ находился самый древн. храмъ К.,—Успенскій соборъ, основанный по преданію кн. Василіемъ Ярославовичемъ въ 1239 г.; рядомъ съ нимъ соборъ Богоявленскаго мон-ря, основанный въ 1776 г. Ипатьевск. мон-рь, гдѣ передъ избраніемъ на царство жилъ Михаилъ Ѳеодоровичъ со своею матерью инокиней Марѳой, расположенъ въ ¼-вер. отъ города, на прав. бер. р. Костромы, близъ впаденія ея въ Волгу; онъ окруженъ камен. зубч. стѣной съ башнями, изъ коихъ наиб. извѣстна Зеленая, съ прекрас. видомъ на городъ и Вол-



Памятникъ Сусанину въ Костромѣ (работы Демуть-Малиновскаго).

гу. Мон-рь основанъ татар. мурзой Чегой, бѣжавшимъ изъ Золот. Орды и принявшемъ крещеніе подъ именемъ Захарія; онъ явился родонач-комъ боярск. фамиліи Годуновыхъ. Въ мон-рѣ погребены основатель его, родители Бориса Годунова и Иванъ Сусанинъ. Въ наст. время въ К. исчезли почти всѣ признаки и слѣды бывшаго въ немъ кремля; бывшіе кремлевск. валы срыты, а рвы засыпаны, и ихъ мѣста заняты городскими бульварами, садами или застроены. (Н. В. Баженовъ, Костромской кремль, Кострома, 1905; Россія, географич. описаніе, подъ ред. В. П. Семенова, т. I, 1899; Н. Миловидовъ, Очеркъ исторіи Костромы, 1886).

**КОСТРОМСКОЙ, 19-й пѣх., полкъ**, сформированъ 25 іюня 1700 г. кн. Репнинымъ изъ рекрутъ, въ составѣ 10 ротъ, подъ назв. пѣх. Николая фонъ-Вердена п. По сформ-ніи п. выступилъ въ походъ противъ шведовъ и находился 19 нбр. 1700 г. въ сраж. подъ Нарвой. Въ слѣд. году п. принялъ участіе въ походѣ кн. Репнина въ Лифляндію; въ 1702 г. наименованъ полкомъ Дедюта, а 10 мрт. 1708 г.—Луцкимъ пѣх-мъ. Въ 1711 г. п. участвовалъ въ Прутск. походѣ, а въ 1712 г. б. отправленъ въ Финляндію, гдѣ несъ службу на галерахъ и участвовалъ въ нѣск. эксп-ціяхъ въ Швецію и на Аландскіе о-ва. Въ 1722 г. 4 роты полка б. назначены въ составъ Низоваго к-са и принявъ участіе въ походѣ въ Персію, находились 23 авг. 1722 г. при занятіи Дербента. 9 іюня 1724 г. роты эти поступили на сформ-ніе Астрабадскаго пѣх. п., а вмѣсто нихъ при Луцкомъ п. б. сформированы нов. роты. Съ 16 фвр. по 13 нбр. 1727 г. полку б. присвоено названіе Тульскаго



пѣх. п. 13 нбр. 1727 г. п. б. наименованъ Великолуцкимъ пѣх.-мъ. Во время Крымскихъ походовъ 1736—37 гг. п. находился въ арміи гр. Миниха и участвовалъ въ штурмѣ Перекопа, Бахчисарая и Очакова. 17 авг. 1739 г. Великолуцкій п. принималъ участіе въ сраж. при Ставучанахъ и овладѣніи Хотиномъ. Въ Шведск. войну 1741—42 гг. п. участвовалъ во взятіи Вильманстранда. 17 янв. 1747 г. п. б. приведенъ въ 3-батал. составъ съ 3 грен. ротами. Въ царств. ніе Имп. Петра III п. назывался съ 25 апр. по 5 іюня 1762 г. пѣх.-мъ г.-м. Ляпунова п. Въ 1788 г. п. принималъ участіе въ войнѣ со шведами и находился въ сраж. при д. Утти, Гекфорсъ и Пардакоски. При вступленіи на престолъ Имп. Павла I п. б. приведенъ въ 2-батал. составъ и назывался именами шефовъ; г.-м. Глазова (съ 31 окт. 1798 г.), Вяткина (съ 1799 г.) и Кастелія (съ 1800 г.). 31 мрт. 1801 г. п. снова б. названъ Великолуцкимъ и приведенъ въ составъ 3 б.-новъ. 29 авг. 1805 г. изъ 6 ротъ Великолуцк. и 2 ротъ Вильманстрандск. и Кексгольмск. гарниз. б.-новъ, съ добавкою рекрутъ, б. сформированъ г.-м. кн. Щербатовымъ 3-батал. К. мушк. п. Въ 1806 г. К. п., въ составѣ к-са Беннигсена, участвовалъ 14 дкб. въ сраж. при Гольминѣ. При отступленіи нашей арміи отъ Янкова къ Прейсшъ-Эйлау п. составлялъ ар-рѣдъ отряда Барклая-де-Толли и въ теченіе 4 дней участвовалъ въ непрерывн. бояхъ съ фр.-зами. 25 янв. 1807 г. К. п. б. атакованъ при с. Гофъ многочисл. кав-ріей прот-ка и послѣ отчаян. сопротивленія потерялъ свои знамена. Затѣмъ п. сражался при Прейсшъ-Эйлау, Гутштадтѣ, Гейльсбергѣ и Фридландѣ. Назначенные 10 дкб. 1809 г. въ составъ Молдав. арміи 1 и 2-й б.-ны полка участвовали 22 іюля 1810 г. въ неудачн. штурмѣ Руцука и потеряли свыше 80% своего состава (1 ген.-лѣ, 3 шт.-оф.-ра, 26 об.-оф.-ровъ и 849 н. ч.). Въ Отеч. войну К. п. входилъ въ составъ 3-ей резерв. арміи и принималъ участіе въ сраж.-хъ при Городечнѣ, Выжвѣ и Стаховѣ. Въ 1813 г. п. находился при осадѣ Торна и въ сраж. при Кенигсвартѣ, гдѣ и отбилъ 2 ор. Въ сраж. при Бауценѣ К. п. прикрывалъ б.-рею у д. Глейна и задержалъ наступленіе Нея. Назначенный въ составъ Силезск. арміи, п. участвовалъ затѣмъ въ сраж.-хъ при Кацбахѣ и 20 дкб. перешелъ Рейнъ. Кампанія 1814 г. б. ознаменована участіемъ полка въ сраж.-хъ при Бриеннѣ, Ла-Ротьерѣ, Монмиралѣ и Шато-Тьерри. Въ послѣд. сраженіи К. п. б. отрѣзанъ фр.-зами, но, потерявъ около 60%, пробился штыками къ своимъ войскамъ. За отличія, оказанныя въ наполеонов. войнахъ, п. б. пожалованы Георг. трубы, к-рия, по Высоч. повелѣнію, б. замѣнены 16 іюня 1833 г. знаками на голов. уборы съ надп. «За отличіе». 30 іюня 1828 г. 1 и 2-й б.-ны полка выступили въ походъ противъ турокъ и, перейдя Дунай у Калараша, участвовали въ осадѣ Силистріи. Въ слѣд. году К. п. б. назн. въ составъ войскъ, блокировавшихъ Журжу. Съ началомъ польск. мятежа 1831 г. п. б. назн. въ Литву и участвовалъ во многихъ стычкахъ съ повстанцами. 28 янв. 1833 г., при переформ.-ніи всей пѣхоты, п., съ присоед.-ніемъ къ нему 9-го егер. п., б. наименованъ К. егер.-мъ и приведенъ въ составъ 4 дѣйств. и 2 рез. б.-новъ. (9-й егер. п. б. сформированъ 17 мая 1797 г., подъ назв. 10-го егер. п., и старш.-во его нынѣ сохраняется въ 107-мъ пѣх. Троицкимъ п.) 2 апр. 1833 г. г.-ад. кн. А. Г. Щербатовъ, формирова-

вшій полкъ въ 1805 г., б. назн. шефомъ К. п. и состоялъ въ этомъ званіи до своей кончины, послѣдовавшей 15 дкб. 1848 г. Въ 1849 г., по случаю войны съ Венгріей, п. выступилъ въ походъ и участвовалъ при переправѣ черезъ Тиссу и въ сраж. при Дебречинѣ. Въ 1854 г. К. п., находившійся въ Люблинской губ. и со-державшій тамъ наблюдат. посты по австр. границѣ, б. назн. на усиленіе войскъ въ Крыму. 27 іюля 1855 г. п. прибылъ на позицію у р. Кача и 4 авг. принялъ участіе въ бою на р. Черной. Въ этотъ день К. п., высланный на подкр.-ніе прав. фланга, геройски атаковалъ Федюкинск. высоты и потерялъ 26 оф.-ровъ и 900 н. ч. По отступленіи на р. Кача п. находился на позиціи у Инкерманск. высотъ и, въ виду значит. потерь, б. приведенъ въ 2-батал. составъ. 25 авг. п. вступилъ въ Севастополь и 27-го выдержалъ упорн. бой за б.-рею Жерве. За выказанное въ этотъ день мужество полку б. пожалованъ 20 авг. 1856 г. «походъ за воен. отличіе». 17 апр. 1856 г., по уничтоженіи егер. пп., п. б. наименованъ К. пѣх.-мъ и приведенъ въ составъ 4 бат.-новъ съ 4 стрѣлк. ротами. 6 апр. 1863 г. изъ 4-го б.-на и безсрочно-отпускныхъ б. сформированъ К. резерв. п., названный 13 авг. 1863 г. Троицкимъ пѣх. (нынѣ 107-й пѣх. п.). При нач. польск. возстанія 1863 г. роты полка б. неожиданно атакованы повстанцами и потеряли 1 шт.-оф.-ра и 18 н. ч. Командированный затѣмъ въ Сѣдлецк. губ., К. п. принималъ дѣят. участіе въ подавленіи мятежа и участвовалъ въ многочисл. стычкахъ и поискахъ. 25 мрт. 1864 г. къ названію полка б. присоединенъ № 19. Въ рус.-турецк. войну 1877—78 гг. п. участвовалъ въ неудач. штурмѣ Плевны 8 іюля и потерялъ въ немъ своего полков. ком.-ра, полк. Клейнгауза, 23 оф. и 914 н. ч. Послѣ сдачи Плевны п. совершилъ зимн. походъ черезъ Балканы и участвовалъ 19 дкб. въ бою при Ташкисенѣ. За участіе въ войнѣ 1877 г. полку б. пожалованъ Георг. знамя съ надписями: «За переходъ черезъ Балканы въ 1877 г. и за Ташкисенъ» и «1700 — 1850».



Полк. Клейнгаузъ.

Въ 1879 г. изъ 3 стрѣлк. ротъ и вновь образованной 16-ой роты б. сформированъ 4-й б.-нъ. 25 іюня 1900 г. п. праздновалъ 200-лѣт. юбилей и получилъ новое Георг. знамя съ надп.: «За переходъ черезъ Балканы въ 1877 г. и за Ташкисенъ» и «1700—1900», съ Александр. юбил. лентою. Во время рус.-яп. войны К. п. б. мобилизованъ и двинутъ въ концѣ 1904 г. на театръ воен. дѣйствій, но участія въ воен. дѣйствіяхъ не принималъ. (Вогдановичъ, Краткая исторія 19-го пѣх. К. п.; Приспенко, Первая Плевна и 19-й пѣх. К. п. въ рус.-тур. войну 1877—78 гг.)

**КОСТЮШКО, Тадеушъ - Андрей - Бонавентура**, знаменит. вождь польск. возстанія 1794 г., г.-м. америк. войскъ, г.-л. корон. польск.

арміи, гл-щій всѣми силами народ. обороны Польши, гражданинъ франц. респ-ки, род. въ 1746 г., въ имѣніи своего отца, небогатаго польск. шляхтича. Родъ К. принадлежитъ къ старин. литов.-польск. двор-ву и ведетъ происхождение отъ каменец. боярина и дьяка Констанція (Костюшко) Федоровича, жившаго въ началѣ XVI в. О дѣтствѣ К. почти не сохранилось свѣдѣній. Первонач. образованіе онъ, повидимому, получилъ въ Брестѣ у іезуитовъ. Въ 1765 г., 18-ти л., К. б. опредѣленъ въ одинъ изъ старш. классовъ «лейбъ-к-са кадетовъ» въ Варшавѣ и зналъ уже геометрію, архитектуру и франц. яз. Окончивъ к-съ въ числѣ лучш. учениковъ, онъ въ 1769 г., въ офицер. чинѣ бриг-ра, б. оставленъ при кад. к-сѣ, но въ томъ же г. отправленъ на казен.



счетъ во Францію для усовершенствованія въ воен. наукахъ. Въ теченіе 5 л. К. слушалъ лекціи въ париж. Ecole militaire, — м. пр., лекціи по архитектурѣ у знаменитаго Перронета, — занимался въ арт. и инж. школахъ въ Мезьерѣ и имѣлъ возможность изучить крѣпостныя сооруженія въ Брестѣ и др.

портахъ Франціи. Въ 1774 г. К. возвратился на родину съ званіемъ «капитана к-са кадетовъ». Тѣмъ не менѣ, по условіямъ того времени, какъ человекъ бѣдный, К. лишень б. возм-сти примѣнить свои спеціал. познанія на воен. службѣ и вынужденъ б. поселиться въ деревнѣ, живя уроками въ семьѣ богат. польск. помѣщика Сосновскаго. Въ 1776 г. К. уѣхалъ во Францію, а оттуда въ Америку, к-рая въ то время вела войну за свою незав-сть. Явившись къ Франклинну, К. получилъ назначеніе завѣдывать инж. работами въ сѣв. арміи. По плану К. и подъ его непосред. рук-ствомъ, б. укрѣпленъ Билингспортъ и устроены загражденія на р. Делаваръ для обезпеченія резиденціи конгресса отъ атакъ англ. флота. По указаніямъ К. б. выбрана позиція у горы Беллисъ, близъ р. Гудзонъ. Благодаря системѣ укр-ній, возведенныхъ имъ на этой позиціи, послѣдняя оказалась неприступной для англ-нъ. Столь же блестяще б. выполнены имъ фортификац. сооруженія при укр-ній нѣск. позицій въ Сѣв. Каролинѣ. Въ бою при Карлстонѣ и при атакѣ ф. Джонсонъ К. командовалъ отрядами войскъ и отличился какъ боев. оф-ръ. Въ 1783 г., когда война кончилась, американ. конгрессъ, по представленію Вашингтона, постановилъ выразить К. особую благодарность отъ имени респ-ки. Онъ получилъ патентъ на чинъ ген.-бриг-ра и орд. Цицианата. Въ слѣд. г. К. вернулся въ Польшу. Т. к. за самовольный отъѣздъ за гр-цу и вступленіе въ составъ америк. войскъ К. б. исключенъ изъ списковъ польск. арміи и лишень офицер. званія, то, по возвращеніи на родину, онъ поселился частн. человекомъ въ своемъ полуразорен. небол. имѣніи Сехновичи. Только въ 1789 г.

послѣ долг. хлопотъ его друзей въ Варшавѣ, К. вновь б. зачисленъ въ ряды королев. арміи съ чиномъ ген-ла и назначенъ ком-ромъ бр-ды, расположенной возлѣ прус. гр-цы. Принявъ бр-ду, К. дѣят-но занялся обученіемъ полковъ и въ строев. занятіяхъ старался примѣнить тотъ личный боев. опытъ, к-рый вынесъ изъ войны въ Америкѣ. К. первый ввелъ въ полкахъ маневры, совмѣстныя тактич. занятія войскъ всѣхъ 3 родовъ оружія и продолжит. поход. марши, выхлопоталъ отпускъ боев. припасовъ и производилъ практич. стрѣльбу. Бр-да К. б. обучена штыков. удару и всѣмъ боев. построеніямъ по новѣйшей тактикѣ. Бывая часто въ Варшавѣ, К. познакомился тамъ съ Игнатіемъ Потоцкимъ, Гуго Колонтаемъ, Нѣмцевичемъ и др. польск. политич. дѣятелями, мечтавшими о возстановленіи Велик. Польши въ прежнихъ ея гр-цахъ и подготовлявшими съ этою цѣлью войну съ Россіей. К. естественно обратилъ на себя вниманіе этого кружка и самъ легко сблизился съ нимъ и охотно примкнулъ къ его замысламъ, потому что идея возрожденія и освобожденія Польши была его завѣтн. мечтою. Продолжит. пребываніе К. во Франціи въ эпоху Вольтера и энциклопедистовъ, его непосредств. участіе въ борьбѣ Штатовъ съ Англіей за ихъ политич. незав-сть, происходившее на глазахъ у него внутр. и внѣш. разложеніе Польши, терзасмой партійн. раздорами и уже подвергнувшейся одному раздѣлу, наконецъ, вспыхнувшая во Франціи революція, — все это создало изъ К. страсти. и убѣжден. носителя идей политич. свободы. Близко сойдясь съ кружкомъ польск. патриотовъ, незадолго передъ тѣмъ совершившихъ госуд. переворотъ провозглашеніемъ знамен. конституціи 3 мая 1791 г., К., командовавшій тогда д-зіей на больш. маневрахъ подъ Брацлавомъ, началъ готовиться къ войнѣ съ Россіей, въ к-рой кружокъ И. Потоцкаго видѣлъ глав. противницу нов. госуд. строя Польши. Война съ Россіей казалась необходимой и своевременной еще и потому, что группа польск. магнатовъ, во главѣ съ гр. Ржевускимъ, Браницкимъ и Щ. Потоцкимъ, образовала въ Тарговицахъ конфедерацію (1792 г.), съ цѣлью добиться отмены конституціи 3 мая. Конф-рація эта б. устроена благодаря денеж. помощи со стороны Россіи. Въ нач. лѣта 1792 г. воен. дѣйствія съ Россіей б. открыты, и польск. армія, едва достигшая 17 т., б. сосредоточена близъ Кіева, подъ Васильковомъ. Послѣ ряда неудачныхъ мелк. стычекъ съ рус. войсками І. Понятовскій отвелъ армію за р. Бугъ. К. б. поручено командовать ар-рдомъ и прикрывать отступление. Благодаря умѣл. дѣйствіямъ К., армія Понятовскаго б. нѣск. разъ спасена отъ разгрома. 17 іюля 1792 г. ген. Каховскій, командовавшій рус. войсками, повелъ рѣшит. наступленіе. Бой произошелъ у д. Дубенки, гдѣ б. расположенъ отрядъ К. Вслѣдствіе неудач. распоряженій Понятовскаго остал. его силы за дальностью не могли принять участія въ бою, и потому вся сила удара русскихъ обрушилась на одинъ ар-рдъ К. Противъ 54 пуш. ген. Каховскаго К. имѣлъ 10. Несмотря на отчаян. сопр-леніе 8-тыс. отряда, К. б. окруженъ и, потерявъ почти всѣ пушки, съ остатками б-новъ принужденъ б. отступить. Бой при Дубенкахъ рѣшилъ исходъ всей кампаніи. Понятовскій не рѣшился продолжать войну и отвелъ армію на з. Личн. мужеству, доблестямъ и боев. способ-мъ, проявленнымъ въ этомъ бою К., от-

дали должное даже враги. Самъ ген. Каховскій призналъ, что «непр-ль, слабѣйшій силами, далъ страшный отпоръ». Какъ ни жестоко было поражение поляковъ подъ Дубенками, оно послужило началомъ огром. популярности К. среди польск. народа. На К. стали смотрѣть, какъ на націонал. героя, его иначе не называли, какъ «нашъ К.». Тѣмъ не менѣе К. подалъ въ отставку. Видя вокругъ себя людей, преслѣдующихъ, гл. обр., свои личн. интересы и равнодушныхъ къ судьбѣ родины, онъ пересталъ вѣрить въ успѣхъ затѣянной борьбы. «Я былъ вѣрнымъ сыномъ своей отчизны,—писалъ онъ кн. Чарторійскому,—я для нея готовъ 110 разъ пожертвовать своею жизнью. Но теперь, повидимому, въ моихъ услугахъ не нуждаются. Скоро, б. м., и тотъ мундиръ, к-рый я ношу будетъ считаться позорн. пятномъ. Кажется, наступило время похоронить свою саблю, а самому скрыться отъ этого злого и подлаго свѣта». Въ окт. 1792 г. К. уѣхалъ за гр-цу. Однако, лѣтомъ слѣд. г-да, онъ вернулся съ нов. надеждами на лучш. будущее. Въ Варшавѣ образовался «Союзъ», задумавшій организовать народ. возстаніе. На тайн. собраніи заговорщиковъ въ Вильнѣ б. единогласно рѣшено предложить К. стать во главѣ возстанія. К. немедленно отбылъ въ Дрезденъ, гдѣ состоялось совѣщаніе о планѣ и средствахъ возстанія. Первымъ распоряженіемъ К. было составленіе прокламаціи, въ к-рой польск. народъ призывался къ вооруж. борьбѣ за свободу. Въ этомъ воззваніи предлагалось тайно организовывать отряды изъ кр-нѣ и мѣщанъ, вооруженныхъ чѣмъ попало. Въ декб. 1793 г. К. пріѣхалъ въ Варшаву для ближайш. ознакомленія съ ходомъ подготовки къ возстанію. Полученныя имъ свѣдѣнія были неутѣшит-ны: средствъ было крайне мало, рассчитывать на масс. участіе кр-нѣ-хлоповъ было трудно, въ особ-сти на Волини и на Украинѣ; мало надеждъ было и на шляхту, лишь одни мѣщане могли считаться искрен. сторонниками революціи, т. к. они видѣли въ только что отмѣнен. конституціи 3 мая залогъ своихъ правъ. Скоро, однако, сами событія помогли К. и его друзьямъ начать возстаніе съ увѣренностью въ успѣхъ его. Подъ давленіемъ Россіи на Гродненск. сеймѣ б. постановлено распустить часть польск. войскъ. Нѣкоторые полки б. расформированы совсѣмъ, другіе б. уменьшены въ своемъ составѣ. Оф-ры и солдаты, оставшіеся внѣ службы, расходились по домамъ и явились глав. дѣятелями революціи. Броженіе въ странѣ усиливалось съ кажд. днемъ и скоро стало такимъ явнымъ, что нач-къ варшав. г-зона, ген. Игельстромъ, распорядился о соср-ченіи рус. войскъ къ Варшавѣ. Сигналъ къ открыт. возстанію подала бр-да ген. Мадалинскаго, стоявшая въ Остроленкѣ и подлежащая расформ-нію. Получивъ приказъ объ этомъ, Мадалинскій отказался его выполнить. Когда ген. Игельстромъ выслалъ противъ него отрядъ ген. Багрѣва, Мадалинскій выступилъ съ бр-дою изъ Остроленки, перешелъ гр-цу и, захвативъ въ Солдау прус. воен. казну, двинулся къ Кракову. Находявшійся въ это время въ Италіи К., узнавъ о дѣйствіяхъ Мадалинскаго и о массов. арестахъ членовъ «Союза» въ Варшавѣ, рѣшилъ начать возстаніе, хотя считалъ его еще не подготовленнымъ, и поспѣшилъ въ Краковъ. Вѣсть о приближеніи К. заставила подплк. Лыкошина, командо-

вавшего рус. войсками въ Краковѣ, вывести изъ города свой отрядъ. По прибытіи въ Краковъ К., инициаторы возстанія собрались въ костелъ капуциновъ и въ присутствіи толпы народа торжественно освятили свои сабли. Былъ составленъ актъ возстанія, а К. б. провозглашенъ «наивысшимъ начальникомъ всѣхъ силъ народн. обороны». Ему б. даны неограниченныя полномочія диктатора. Ставъ открыто во главѣ возстанія, К. опубликовалъ манифестъ къ польск. народу, призывая всѣхъ «спѣшить съ оружіемъ подъ знамена отчизны» и жертвовать на общее благо деньги, припасы, лошадей и др. имущ-во. Между тѣмъ, для усмиренія Мадалинскаго б. высланъ отрядъ ген. Тормасова (ок. 5 т. ч. при 18 ор.). Однако, К. успѣлъ явиться на помощь Мадалинскому раньше прибытія русскихъ. Это дало ему возм-сть не только выбрать сильн. позицію близъ дер. Рацлавицы, но и укрѣпить ее. Подъ общимъ нач-вомъ К. на позиціи находилось до 4 т. пѣхоты и кав-рии, при 12 ор. Бой произошелъ 4 апр., длился весь день и отличался рѣдкимъ упорствомъ съ обѣихъ сторонъ. Всѣ атаки русскихъ б. отбиты, а затѣмъ К. самъ перешелъ въ наст-ніе и заставилъ русскихъ отступить съ потерею всѣхъ пушекъ. Эта побѣда К. вызвала всеобщее ликование въ Польшѣ. Подъ знамена К. начала толпами являться польск. молодежь. Окрыленный успѣхомъ, К. рѣшилъ идти на Варшаву, к-рая б. занята рус. г-зономъ въ 8 т. ч.; пока К. приводилъ въ порядокъ войска, въ Варшавѣ вспыхнулъ мятежъ, и рус. войска очистили городъ. 30 апр. К. объявилъ «посполитое рушеніе», по к-рому все мужское населеніе Польши и Литвы, въ возрастѣ отъ 15 до 50 л., призывалось въ ряды польск. арміи. Для вооруженія народа б. открыты всѣ арсеналы и велѣно было дѣлать пики и косы. Въ Варшавѣ начались спѣш. работы по возведенію укр-ній. 7 мая К. выпустилъ манифестъ, въ к-ромъ призывалъ всѣхъ объединиться для борьбы съ общимъ врагомъ. Манифестъ этотъ, несмотря на свою пространность и на обѣщанія разл. правъ хлопамъ, успѣха не имѣлъ. Помѣщики встрѣтили его съ недовольствомъ, видя въ немъ нарушеніе ихъ вѣков. привилегій, хлопы отнеслись къ нему съ недоверіемъ, т. к. въ немъ заявлялось, что обѣщанныя льготы и свободы подлежатъ пересмотру на будущемъ сеймѣ. Денегъ въ казнѣ повстанцевъ не было, налоги не платились, жертв-нія поступали туго, рекруты не являлись, и армія К., недостаточная числ-стью, терпѣла во всемъ лишенія. Попытка К. сформировать войско изъ добров-цевъ потерпѣла неудачу, т. к. удалось образовать отрядъ всего въ 2 т. ч. Чтобы привлечь къ возстанію хлоповъ, изъ к-рыхъ К. думалъ формировать отряды «косиньеровъ», (вооруженныхъ косами), онъ сталъ носить мужицкую сермягу и самъ ѣздилъ по деревнямъ, стараясь во всемъ подражать ихъ образу жизни, и пользовался каждымъ случаемъ, чтобы убѣждать ихъ присоединиться къ возстанію, обѣщая имъ за это свободу и землю. Однако, и такая агитация замѣтн. успѣха не имѣла. вмѣсто предполагавшихся по плану возстанія 400 т. ч., «посполитое рушеніе» собрало Костюшкѣ къ осени 1794 г. едва лишь 40 т. Глав. кв-ра К. находилась у д. Поляницы, гдѣ стояли лагеремъ его гл. силы, доходившія до 16 т. ч. регуляр. войскъ и ок. 10 т. ч. косиньеровъ. Тѣмъ не менѣе, чтобы предупредить соединеніе рус. отря-

довъ (Денисова, Хрущова и Рахманинова), К. рѣшилъ атаковать Денисова при д. Щековицахъ. Но Денисовъ, на помощь к-рому подошли прус. войска, самъ началъ атаку и наголову разбилъ поляковъ. За этой неудачей послѣдовали другія. Одинъ изъ ближайш. сотрудниковъ К., ген. Заюнчекъ, дважды потерпѣлъ поражение и отступилъ къ Курову. Въ то же время Краковъ сдался пруссакамъ на капцію. Когда к-дантъ Краковскаго г-зона б. приговоренъ верх. угол. судомъ къ смертн. казни, К. написалъ на приговорѣ: «Одобряю приговоръ до послѣд. буквы и поручаю напечатать его въ газетахъ». «Наша отчизна,—писалъ К. въ одномъ изъ приказовъ,—погибала отъ продажн. измѣнниковъ, пресмыкающихся передъ непр-лемъ. Она не м. иначе возродиться, какъ посредствомъ истребленія вредн. членовъ народа». Чтобы предупредить осаду Варшавы союзн. войсками, К. приказалъ своимъ отдѣл. отрядамъ стянуться къ Варшавѣ. Но прус. войска, простоявъ подъ Варшавой болѣе 2 мѣс., уклонились отъ встрѣчи съ К. и сняли осаду. По этому случаю врем. прав-ство рѣшила устроить большія народн. празднества, героемъ к-рыхъ д. б. быть К. Но онъ уклонился отъ этого. «Смѣю надѣяться,—заявилъ онъ,— что Богъ, освободившій столицу, освободитъ и отчизну. Тогда, какъ простой гражданинъ, а не какъ должност. лицо, я буду дѣлать всеобщую радость». Съ каждымъ днемъ положеніе К. становилось труднѣе: недостатокъ въ солдатахъ и средствахъ былъ оч. великъ. 10 снт. К. распорядился взять въ казну на нужды арміи всѣ цѣнности въ серебрѣ и золотѣ, не только хранившіяся въ казен. и обществ. мѣстахъ, но и въ монастыряхъ, церквахъ и у частн. лицъ. Все полученное т. обр. имущ-во д. б. служить обезпеченіемъ 50% бумагъ, к-рыя выпускались врем. прав-ствомъ. Вмѣстѣ съ тѣмъ, въ виду явной неудачи «пополитаго рушенія», оно б. объявлено распущеннымъ 18 снт., а взамѣнъ его велѣно б. усилить рекрут. наборъ. Въ то же время энтузіазмъ, охватившій всѣхъ въ началѣ возстанія, началъ постепенно охлаждаться и замѣняться общимъ ропотомъ, к-рый сталъ проникать и въ войска. Среди польск. ген-ловъ происходили пост. ссоры и недоразумѣнія, вредно отражавшіяся на ходѣ воен. операций и дурно вліявшія на подчиненныхъ. Дисц-на падала. Только самъ К. продолжалъ пользоваться любовью и популярностью. Его простой образъ жизни, привѣтливое обхожденіе, пост. заботы о нуждахъ солдатъ, его безупреч. поведеніе и беззавѣт. пред-дѣлу выдѣляли К. среди др. генераловъ и савонниковъ. Но эти же качества порождали къ К. и чувства зависти и тайн. недоброжелат-во у мног. высш. нач-ковъ. Ему льстили, его восхваляли, увѣряли въ готовности повиноваться, а на самомъ дѣлѣ уклонялись отъ его предписаній. Вѣра въ успѣх. исходъ возстанія б. оконч-но потеряна, когда стало извѣстно, что во главѣ рус. войскъ въ Польшѣ поставленъ Суворовъ. К. пытался бороться съ этимъ страхомъ къ имени Суворова, но неудачно. 4 снт. Суворовъ подошелъ къ Кобрину, гдѣ стояли польск. войска ген. Сѣраковскаго. Получивъ донесеніе о приближеніи Суворова, К., имѣвшій ложныя свѣдѣнія, отвѣтилъ Сѣраковскому, что ему опасаться нечего, т. к. «это не тотъ Суворовъ, а другой, казачій». Предоставленный собствен. своимъ силамъ, Сѣраковскій б. трижды послѣд-но

разбитъ войсками Суворова и самъ едва спасся послѣ боя у д. Добрико. Узнавъ о пораженіяхъ Сѣраковскаго, К. поѣхалъ къ нему и щедро роздалъ награды остаткамъ его отряда. Впечатлѣніе въ войскахъ отъ побѣдъ Суворова было такъ сильно, что К. издалъ приказъ, въ к-ромъ объявлялъ: что, «если кто будетъ говорить, что противъ москалей нельзя удержаться, или во время битвы станетъ кричать, что москали зашли въ тылъ, тотъ будетъ разстрѣлянъ. Приказываю пѣхот. части держать позади линіи съ пушками, изъ к-рыхъ будутъ стрѣлять по бѣгущимъ. Пусть всякій знаетъ, что, идя впередъ, получаетъ побѣду и славу, а покидая поле сраженія, встрѣчаетъ срамъ и смерть». Чувствуя, что почва уходитъ изъ-подъ ногъ, и понимая, что исходъ всей кампаніи зависитъ отъ рѣшит. столк-нія съ прот-комъ, К. рѣшилъ атаковать Ферзена и не дать ему соединиться съ Суворовымъ. Никому не сообщивъ о своемъ намѣреніи, онъ тайно, ночью, въ сопровожденіи одного Нѣмцевича, выѣхалъ верхомъ изъ Варшавы къ мѣсту расположенія отряда Сѣраковскаго. Прибывъ на 3-й день въ лагерь польск. войскъ въ Корытницу, К. узналъ, что всѣ силы поляковъ не превышаютъ 9 т., тогда какъ у Ферзена было ок. 18 т. ч. Несмотря на несоотвѣтствие въ силахъ, К. не измѣнилъ рѣшенія. 9 окт. (н. ст.) имъ б. выбрана позиція у д. Маціовицы, а утромъ слѣд. дня начался бой, к-рый былъ роковымъ для К. Поляки б. окружены со всѣхъ сторонъ, ихъ отчаян. сопр-леніе разбилось о силу штыков. удара русскихъ, и въ со-вершен. беспорядкѣ они д. б. бѣжать. Самъ К., подъ к-рымъ б. убито 2 лошади, желая остановить свою бѣгущую к-цу, бросился за нею, но б. настигнутъ корнетами Лисенко и Смородскимъ и 2 казаками. Конь К. споткнулся и упалъ. Казаки ударили К. пиками, а Лисенко нанесъ ему ударъ саблею по головѣ. Въ этотъ моментъ другой оф-ръ узналъ К. и закричалъ: «Это К.» Тяжело ран. въ голову и ногу, въ безсознат. состояніи, К. на носилкахъ изъ пикъ б. вынесенъ съ поля сраженія. Въ Варшавѣ долго не хотѣли вѣрить плѣну К. Распространился слухъ, что его израненнаго нашли въ болотѣ и везутъ въ Варшаву. Народъ толпами бѣжалъ къ месту, ожидая прибытія К. Когда на друг. день б. офиц-но объявлено «о постигшемъ отечество несчастьѣ», раздались крики: «Нѣтъ К. Пропала отчизна». Врем. прав-ство отправило К. письмо, въ к-ромъ заявляло, что готово уволить за него «всѣхъ непріят. плѣнниковъ». Это — голосъ всего народа. Каждый изъ насъ готовъ пожертвовать своей свободой за твою». Почти одновр-но съ отправкою этого предложенія б. получена прав-ствомъ отъ К. слѣд. любопытная записка: «Обращаюсь къ Вамъ по поводу происшествія, к-рое касается чести нашего народа и войска. Сто слишкомъ оф-ровъ б. взято въ несчаст. битвѣ въ плѣнъ. Они, по ихъ просьбѣ, содержались на честное слово. Но нашлось между ними нѣск. негодяевъ и подлецовъ, к-рые, забывъ честь оф-ра и святость дан. слова, убѣжали изъ рус. лагеря. Къ столькимъ утратамъ, к-рыя судьба намъ послала, прибавилась величайшая изъ потерь,—потеря славы и чести. Пусть нач-во примѣрн. наказаніемъ покажетъ всѣмъ и каждому, какъ оно гнушается подоб. подлостью. Прошу совѣтъ немедленно приказать задержать этихъ негодяевъ, заковать и препроводить ихъ подъ конвоемъ въ лагерь ген. Ферзена, а име-

на ихъ вычеркнуть изъ списковъ и напечатать въ газетахъ». Плънный К. б. отправленъ въ Спб., гдѣ содержался въ заточеніи до кончины Императрицы Екатерины II. Хотя К. и б. лишенъ свободы, но съ нимъ обращались оч. хорошо. 15 нбр. 1796 г. во дворецъ гр. Орлова, гдѣ К. содержался, пріѣхалъ Императоръ Павелъ I и лично возвѣстилъ ему полную свободу. Одновременно съ К., по его просьбѣ, б. объявлены свободными и остальные 12 т. плѣн. поляковъ. Всѣ освобожденные поляки, не исключая и К., б. приведены къ присягѣ на вѣрность Россіи и Императору Павлу. Спустя мѣсяцъ, К. выѣхалъ черезъ Финляндію и Швецію въ Лондонъ, получивъ отъ Императора Павла щедрые подарки: деревню, 12 т. р. деньгами, карету, соболью шубу и шапку, мѣхов. сапоги и столовое бѣлье. Передъ своимъ отъѣздомъ за гр-цу онъ отправился въ Зимн. дворецъ, чтобы поблагодарить Императора Павла, принявъ его оч. ласково и долго съ нимъ бесѣдовалъ въ кабинетѣ, куда вызвалъ Императрицу и Наслѣдника Императора Императрица Марія Феодоровна подарила К. наборъ камней съ портретами членовъ Царск. семьи и, съ своей стороны, попросила его подарить ей ту хлопскую сермягу, к-рую носилъ К. во все время польск. возстанія. Слава и популярность К. были такъ велики, что его путешествіе по Европѣ было сплошн. триумфомъ: всюду ему устраивались встрѣчи, клубъ виговъ въ Лондонѣ поднесъ ему почет. саблю, а въ Бристолѣ, при отходѣ корабля, на к-ромъ К. отплылъ въ Америку, собрались всѣ оф-ры мѣстн. г-зона въ парадн. мундирахъ, и огром. толпа народа, снявъ шапки, долго привѣтствовала его восторжен. кликами. Въ Америкѣ К. узналъ, что на конгрессѣ б. постановлено надѣлать его, какъ бывш. оф-ра америк. арміи, земельн. участкомъ и выдать ему ок. 20 т. долл., к-рые ему причитались, но почему-то не б. ему вручены съ 1788 г. Лѣт. 1798 г. К. выѣхалъ обратно въ Европу, т. к. до него дошли слухи, что ген. Домбровский собираетъ польск. легіоны, рассчитывая съ помощью Бонапарта добиться восстановления незав-сти Польши. Прибывъ въ Парижъ, онъ 4 авг. 1798 г. послалъ Императору Павлу 12 т. р. при письмѣ, въ к-ромъ въ довольно рѣзкихъ выраженіяхъ заявлялъ о своемъ отказѣ отъ полученнаго дара. Когда это письмо б. доставлено Павлу, онъ велѣлъ отослать деньги обратно и объявить К., что «отъ измѣнниковъ онъ принимать ихъ не желаетъ». По Выс. повелѣнію б. республиковано «воззваніе всѣмъ литовскимъ людямъ», въ к-ромъ К. объявлялся измѣнникомъ Е. И. В., и жители призывались открыть его мѣстопробываніе, поймать и доставить въ ближайшую воен. команду. Такія же воззванія б. изданы въ Пруссіи и Австріи. Въ Парижѣ К. скоро увидѣлъ, что его мечты о восстановленіи Польши оч. далеки отъ осуществленія, и сталъ прот-комъ дѣят-сти Домбровскаго, формировавшаго польск. отряды для службы въ составѣ франц. арміи. На этой почвѣ возникла взаимн. непріязнь его съ Наполеономъ. Эта непріязнь обострилась особенно послѣ того, какъ К. узналъ, что съ вѣдома Наполеона въ Польшѣ распространяются прокламаціи отъ его имени. Въ 1807 г. К. заявилъ мин-ру Фуше, что если Наполеону нужна его помощь, то онъ готовъ ее оказать, но при условіи, что Наполеонъ дастъ письмен. обѣщаніе, опубликованное въ газетахъ, что форма правленія Польши будетъ установлена такая, какъ въ Англии, что

кр-не будутъ освобождены съ землею, и гр-цы Польши будутъ отъ Риги до Одессы и отъ Гданска до Венгрии, включая Галицію. Въ отвѣтъ на это Наполеонъ написалъ Фуше: «Я не придаю никакого значенія К. Онъ не пользуется въ своей странѣ тѣмъ влияніемъ, въ к-рое самъ вѣритъ. Впрочемъ, все поведеніе его убѣждаетъ, что онъ просто дуракъ. Надо предоставить ему дѣлать, что онъ хочетъ, не обращая на него никакого вниманія». При такихъ условіяхъ, не встрѣчая нигдѣ поддержки своимъ планамъ и видя безнадежность какихъ-либо дѣйствій, К. уклонился отъ политич. дѣят-сти и жилъ въ полн. уединеніи на своей виллѣ подъ Парижемъ. Только послѣ взятія Парижа союзн. войсками надежды К. нѣск. оживились. Императоръ Александръ I, прибывъ въ Парижъ, велѣлъ ему объявить полную амнистію и пожелалъ съ нимъ видѣться. 9 апр. 1814 г. К. обратился къ Александру съ письмомъ, въ к-ромъ просилъ его распространить амнистію на всѣхъ поляковъ, возвративъ имъ ихъ прежнія права, объявить себя польск. королемъ, даровавъ Польшѣ англ. конституцію и открывъ въ странѣ казен. школы для кр-нъ. Императоръ Александръ отвѣтилъ на это, что онъ твердо рѣшилъ дать Польшѣ конституцію и просилъ К. помочь ему своими совѣтами въ заботахъ объ устр-вѣ этой страны. «Твое имя, характеръ и талантъ будутъ лучшей опорой въ этомъ дѣлѣ», писалъ ему Гос-рь. Состоявшееся передъ этимъ свиданіе К. съ Императоромъ носило сердеч. характеръ. Однако, скоро К. пришлось снова пережить разочарованіе. Когда во время Вѣнскаго конгресса онъ пріѣхавъ въ Вѣну и возобновилъ свой разговоръ о польск. вопросѣ, то Александръ далъ ему понять, что надежды на восстановление Польши не имѣютъ почвы. К. покинулъ тогда Вѣну и переселился въ Швейцарію, гдѣ и ум. 15 окт. 1817 г. «отъ нервной горячки». Рассматривая дѣят-сть К., какъ политич. и воен. дѣятеля, въ ней трудно найти тѣ слѣды генія, к-рые позволили бы поставить его наряду съ такими его современниками, какъ Вашингтонъ, Наполеонъ или Суворовъ. Безспорно умный и талантливый, К., невзирая на широкое и глубокое свое образованіе, не проявилъ способ-ти создавать что-либо новое. Онъ не былъ творцомъ даже въ своей спец-сти, в.-инжен. дѣлѣ. Ставъ диктаторомъ и получивъ неогранич. полномочія, онъ не сумѣлъ стать единств. распорядителемъ польск. возстанія 1794 г. Въ кач-вѣ военач-ка К. также не былъ достаточно оригиналенъ. Его побѣда при Рацлавицахъ была резул-томъ его личн. беззавѣт. храбрости, рѣдкой его способ-ти никогда не теряться и фанатич. вѣры въ себя, въ свои войска и въ успѣхъ дѣла. Нельзя не отмѣтить, что во всѣхъ сраженіяхъ, гдѣ К. принималъ участіе, инициатива боя принадлежала его прот-ку. И если, тѣмъ не менѣе, К. сталъ націон. героемъ, а имя его—символомъ надеждъ польск. народа, то этимъ онъ обязанъ всецѣло своимъ личн. нравств. качествамъ. Въ продажной и своекорыстной Польшѣ онъ былъ единств. человекомъ, к-рый всю свою жизнь неустанно боролся и борѣлся одною мыслью о свободѣ, благѣ и счастіи своей родины, к-рый никогда не шелъ ни на какія сдѣлки съ совѣстью и к-раго нельзя б. ничѣмъ купить. Къ 1800 г. въ Парижѣ К. написалъ сочиненіе «Маневры конной арт-ріи» на франц. яз. Эта книга, по порученію амер. ген. Дэви, б. переведена на англ. яз.—«Manoeuvres



Легенда.

А—Фортъ Трекронеръ. Б—Батарея Христіанусъ Сикстусъ. В—Батар. Кинтусъ. Г—Батар. Штрикеръ. Д—Батар. Линеттекъ. Е—Бат. Провитенъ. Ж—Цитад. Фердериксавенъ.

- |                     |               |
|---------------------|---------------|
| a—Provsteen.        | 1—Edgar.      |
| b—Wagrien.          | 2—Ardent.     |
| c—Rendsborg.        | 3—Glatton.    |
| d—Nyborg.           | 4—Isis.       |
| e—Sylland.          | 5—Agamemnon.  |
| f—Svaerdfisk.       | 6—Desirée.    |
| g—Krunborg.         | 7—Bellona.    |
| h—Hai.              | 8—Russel.     |
| i—Elv.              | 9—Polyphemus. |
| j—Dannebrog.        | 10—Elephant.  |
| k—Aggershuns.       | 11—Бомбарды.  |
| l—Noi.              | 12—Amazon.    |
| m—Sjaelland.        | 13—Defiance.  |
| n—Charlotte-Amalia. | 14—Monaroh.   |
| o—Søhest.           | 15—Ganges.    |
| p—Holsteen.         | 16—Blanche.   |
| q—Indfødsret.       | 17—Alemene.   |
| r—Insaelper.        | 18—Dart.      |
| s—Elephant.         | 19—Arrow.     |
| t—Mars.             |               |
| u—Sale.             |               |
| w—Frakkoner.        |               |
| v—Iris.             |               |
| x—Nidell.           |               |
| y—Danmark.          |               |

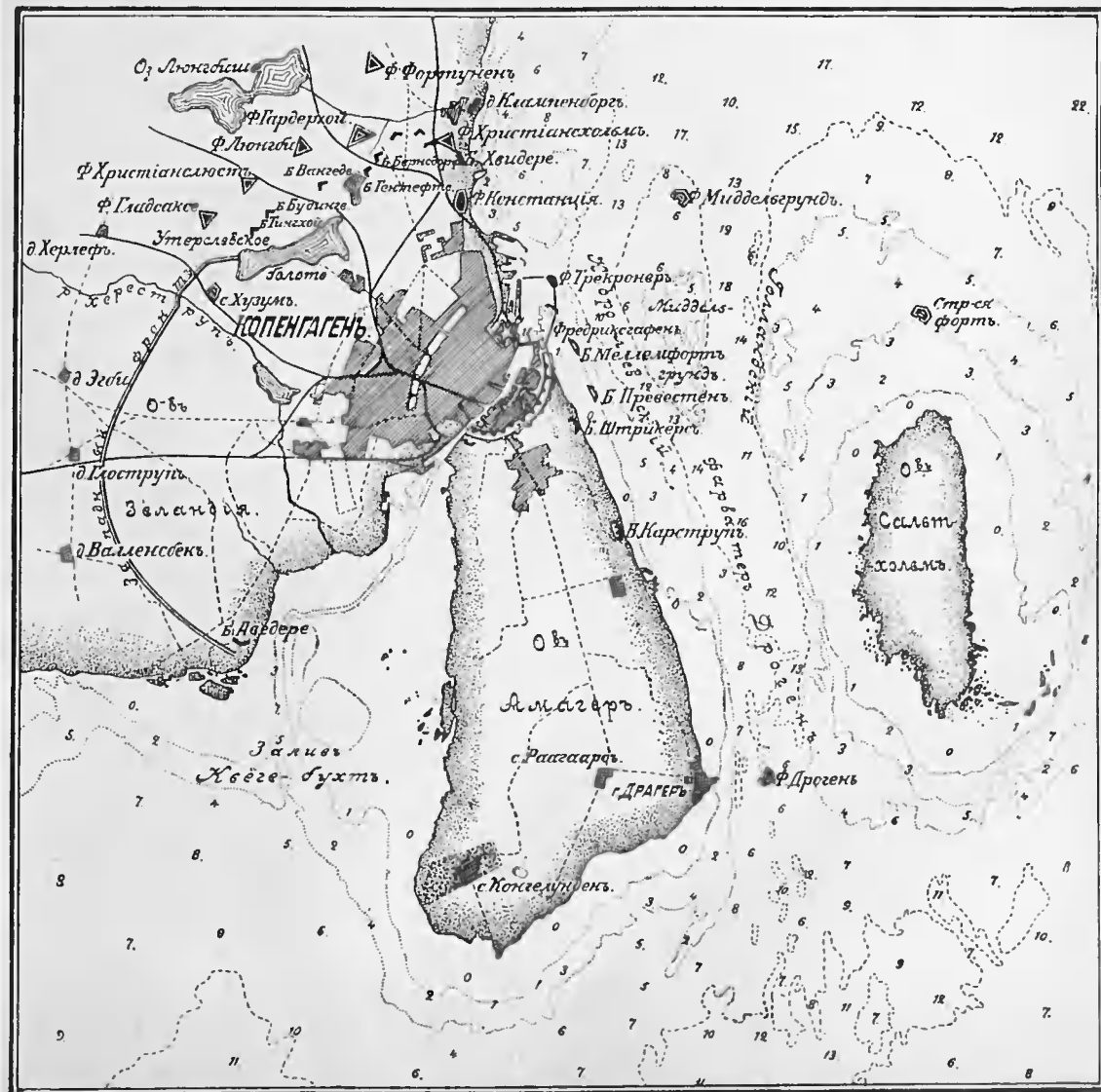
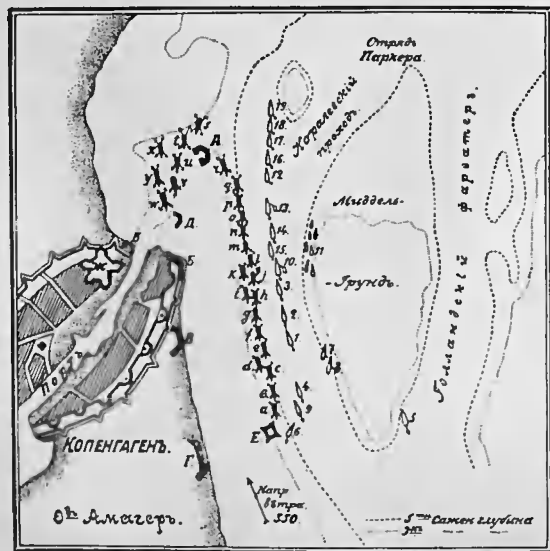

Чертежи судовых котловъ. Таблица № I.

фиг. 1

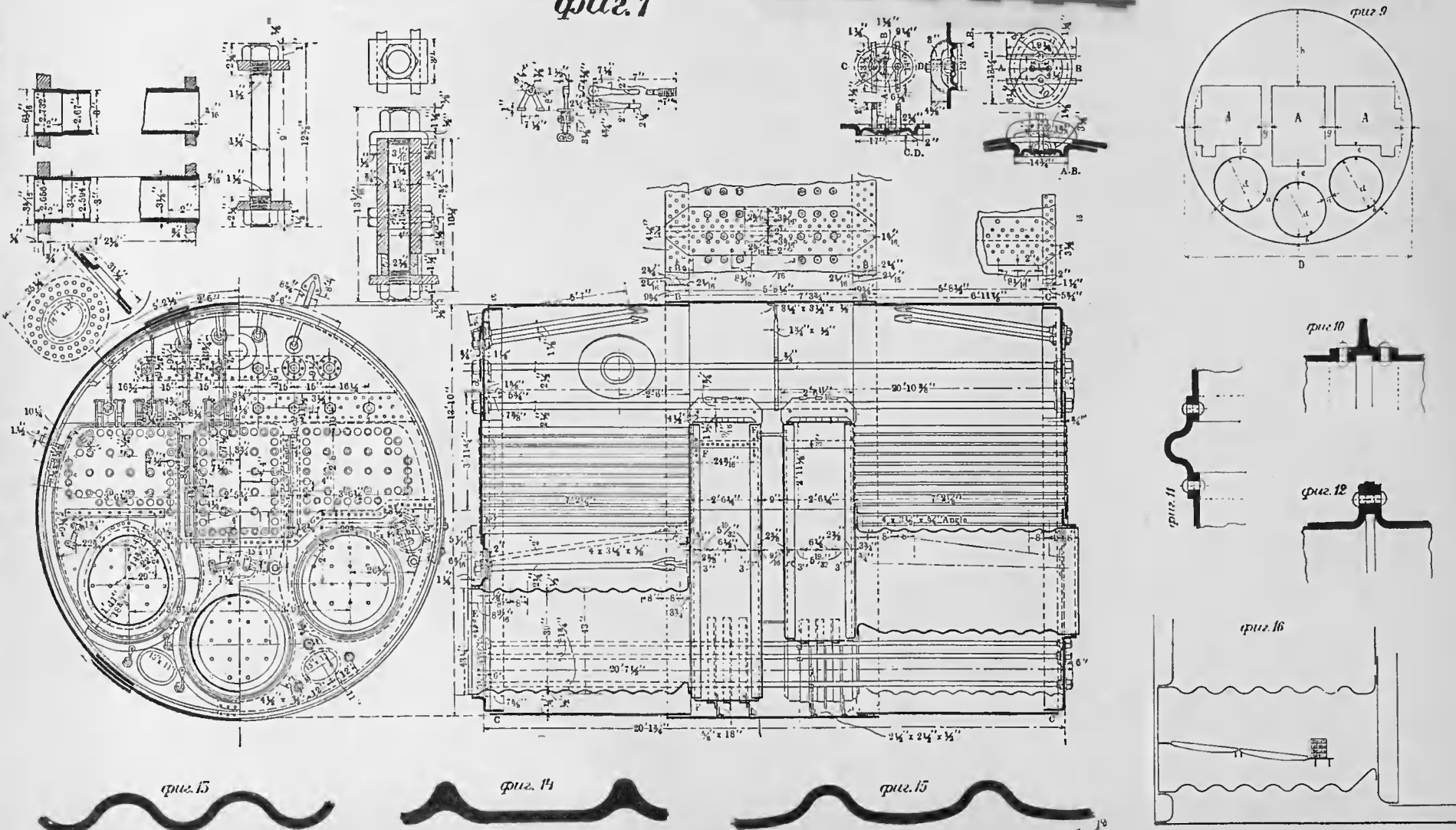

res of Horse Artillery» of general Kosciuszko. По отзыву ген. Дэви, трактатъ этотъ «едва ли не единственный въ мірѣ по глубинѣ знанія предмета. Наиб. полно и совершенно разработана система тактики обороны». («Чтенія Имп. Моск. общ. ист. и древн.» 1866—67 гг.; Архивъ кн. Воронцова, XXIV, М., 1880; *Н. Костомаровъ*, *Послѣд. дни Рѣчи Посполитой*, Спб., 1886; *Д. Масловскій*, *Сраж. при Мацѣвицахъ и штурмъ Праги 1794 г.*, «Воен. Сб.» 1893 г., XI; *T. Korzon*, *Kosciuszko, biografia z dokumentow wysnuta*. Подробная и позднѣйшая монографія по архивн. док-тамъ, съ прилож. плановъ сраженій, Краковъ, 1906; *Dabrowsky Henryk*, *Wyprawa do Wielkiej Polski w roku 1794*, Poznan, 1859).

**КОСТЮШКО-ВАЛЮЖИНИЧЪ, Антонъ Ивановичъ**, кап-нтъ, одинъ изъ доблестнѣйш. защитниковъ П.-Артура, гдѣ онъ находился въ рядахъ 5-го В.-Сиб. стрѣлк. п.; род. въ 1879 г., воспит-къ Ярослав. воен. школы и Казанск. пѣх. юнк. уч-ща, выпущенъ въ 1898 г. подпрап-комъ въ 26-й пѣх. Могилев. п. Въ 1899 г. произведенъ въ подпоручики, а въ 1903 г. въ поручики. 23 янв. 1904 г., за 3 дня до начала войны, К.-В. б. назн. въ формировавшийся для усиленія 5-го В.-Сибир. стрѣлк. п. б-нъ, съ к-рымъ и прибылъ на Цзиньчжоускую позицію въ мрт. того же года. Въ составѣ своего п. К.-В. участвовалъ въ сраженіяхъ на Цзиньчжоу и Юпилазѣ и въ оборонѣ П.-Артур. горь (Длинной, Дивизионной, Плоской и Высокой), проявивъ при этомъ въ полной мѣрѣ качества самоотверженнаго, мужественнаго и даровитаго оф-ра и прекраснаго товарища. Отличался поразительной храбростью, онъ въ то же время умѣлъ сохранить во время боя полное самообладаніе и способность вѣрно оцѣнивать обстановку. Заботясь о своихъ подчиненныхъ-стрѣлкахъ, стараясь оберечь ихъ отъ всякой ненужной опасности, онъ самъ зачастую шелъ на вѣрную смерть и только чудомъ оставался живымъ. При оборонѣ горы Юпилазы К.-В. совершилъ 14 июля 1904 г. особенно выдающійся подвигъ, произведя по собственной инициативѣ вылазку съ охотничьей командой, нач-комъ к-рой онъ состоялъ, противъ японцевъ, укрѣпившихся такъ близко отъ нашихъ позицій, что дальнѣйш. удержаніе нами горы Юпилазы было невозможно. Выбравъ для вылазки 20 ч., К.-В. пробрался впередъ, атаковалъ япон. окопъ и взялъ его, при чемъ самъ б. тяж. раненъ осколками снаряда въ лицо, лѣвую руку, спину, пулей въ грудь навзлетъ, штыкомъ въ лѣвое бедро и контуженъ въ область темени. Орденъ св. Георгія 4 ст. былъ ему наградою. Едва оправившись отъ ранъ, К.-В. принялъ участіе въ оборонѣ горы Дивизионной, а затѣмъ и горы Длинной. Въ окт. онъ б. назн. полков. ад-томъ



5-го В.-Сиб. стрѣлк. п., а въ нбр. принималъ самое дѣят. участіе въ оборонѣ горы Высокой. Результатомъ его личн. участія въ защитѣ этой горы явился напечатанный имъ послѣ войны въ «Инж. Журн.» трудъ «Ноябрьскіе бои на Высокой горѣ», премированный глав. инж. управленіемъ; трудъ этотъ переведенъ на нѣм. языкъ и является единственнымъ по полнотѣ и по подробностямъ описаніемъ знаменитой обороны. К.-В. напечаталъ рядъ статей по различнымъ воен. вопросамъ въ «Рус. Инв.», «Братск. Помощи» и въ др. воен. журналахъ. Преждевременная смерть въ 1912 г. не дала ему возможности опубликовать уже законченную вечернѣ серію рассказовъ, посвященную описанію жизни солдата, к-раго онъ хорошо зналъ и любилъ. (Некрологи К.-В. см. «Кіевлянинъ» и «Рус. Инв.»)

**КОСЫЕ ПАРУСА** (кливера, стакселя, триселя, бизань), ставятся вдоль судна, въ плоскостяхъ, близкихъ къ діаметральной; названы такъ въ отличіе отъ «прямыхъ» парусовъ, ставящихся на реяхъ поперекъ судна (см. Парусное вооруженіе).

**КОТЕЛНО (Котеленъ)**, пригородъ псковскій въ 42 вер. къ в. отъ г. Острова. Основанъ псковичами до 1406 г., когда Псковск. область подверглась нашествію ливонцевъ, осаждавшихъ въ числѣ друг. пригородовъ и К. Въ 1426 г. здѣсь сразился отрядъ псковичей въ 400 ч. съ кн. Витовтомъ, имѣвшимъ 7 т. литовцевъ и татаръ. Псковичи потеряли 40 ч., «а Литовская рать и татары,— говоритъ летописецъ,— побѣдиша псковичи много, а числа ихъ не вѣмы». На черт. изображены остатки древней крѣпости.

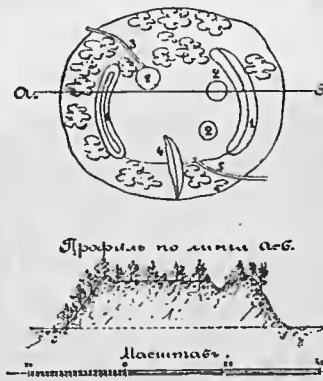

1 Остатки земл. валовъ. 2. Ямы, служившія порохов. хранилищами. 3. Тайниковая тропа. 4. Оврагъ, промытый водой. 5. Тропа, ведущая къ погосту.

**\* КОТЕЛЬ СУДОВОЙ.** Еще за 120 л. до Р. Х. Герономъ описанъ приборъ эолипилъ, к-рый приводился въ движеніе образующимся въ немъ паромъ. Въ 1601 г. де-ла-Порта далъ идею подъема воды давленіемъ пара, а въ 1690 г. Діонисій Папинъ осуществилъ машину для исползнія работы пара и примѣнилъ впервые предохранит. клапанъ. Затѣмъ Севери въ 1698 г. и Ньюкоменъ въ 1705 г. построили уже машины съ отдѣл. К., а въ 1789 г. Смитомомъ б. изготовленъ К. съ внутр. топкой. Въ это же время Уаттъ осуществилъ первый горизонт. К., названный имъ *вагономъ* (англ. *waggon*—возить). Введеніе К. цилиндрич. формы приписывается англ. инж-ру Вольфу, К. же съ жаровой трубой б. осуществленъ въ 1800 г. Оливеромъ Ивенсомъ. Ричардъ Тревичъ помѣстилъ топку въ жаровую трубу (корнуэльскій К.) и тѣмъ положилъ, собственно, начало типу соврем. цилин-

рич. К. *Трубчатые* или *огнетрубные* К. построены въ 1830 г. во Франціи Сегюе и въ Англии, а затѣмъ Георгомъ Стефенсономъ б. примѣнены для паровозовъ (локомотивн. К.). Судовымъ типомъ былъ первонач-но коробчатый К. съ весьма малымъ давленіемъ; въ 1840—50 гг. б. введены для воен. флота огнетрубные цилиндрич. К., усовершенная конструкция к-рыхъ весьма распространена еще теперь въ коммерч. флотѣ; для воен. судовъ она примѣнялась почти до конца прошл. столѣтія, когда, наконецъ, водотруб. К. получили право гражд-ва и своими преимуществами вытѣснили первые (См. Водотрубный котель). Наиб. распространенными въ промышл-сти *цилиндр. К.* являются: *корнуэльскій* — съ одной жаровой трубой; *ланкаширскій* — съ 2 жар. трубами; *цил. К. съ 3 жар. трубами*; К. Галлоева съ циркуляторн. жар. трубами; К. Паукша и др. Достоинствами этихъ К. является хорошая утилизація теплоты и достаточная пов-сть испаренія по сравнению съ пов-стью нагрѣва, почему парообразование идетъ покойно и паръ получается сухой. Слабой стороной является жар. труба сравнит-но больш. діам-ра, значит. вѣсъ и больш. длина. Существуют также цил. К. съ подогревателями и К. съ кипятильниками, но они по громозкости уступаютъ первымъ и потому встрѣчаются рѣже. Всѣ эти К. требуютъ наружной кирпич. кладки (обмазка К.); по своей конструкции они къ службѣ на судахъ непригодны и встрѣчаются, гл. обр., въ берег. установкахъ. Слѣдующими, какъ по времени, такъ и по совершен-ву конструкции, являются *огнетруб. К.*, изъ к-рыхъ наиб. характерными являются: К. Паукша, трубчатый цил. К. съ внутр. топкой, К. Ферберна, паровозный или локомотивный К. и, наконецъ, цил. К. морск. типа съ обрат. ходомъ пламени, наз. еще шотландскимъ. Оба послѣдніе типа имѣютъ качества, к-рыя позволили примѣнить въ судостроеніи первый типъ для малыхъ, а второй для большихъ судовъ. Они не требуютъ обмазки, т. к. весь путь пламени идетъ внутри самого К.; имѣя больш. пов-сть нагрѣва, они м. б. сдѣланы достаточно короткими и занимаютъ меньш. площадь; наконецъ, сохраняя достаточно большую пов-сть испаренія и давая сухой паръ, они представляютъ меньш. опасность огоренія нагрѣтыхъ пламенемъ пов-стей во время качки. Къ недостаткамъ ихъ слѣдуетъ отнести: затруднительность чистки, неравномер. нагрѣвъ рабоч. пов-стей, вызывающій часто течь въ соединеніяхъ трубокъ и листовъ и сравнит-но малую долговѣчность (10—12 л.). Въ промышл-сти находятъ себѣ сбытъ еще рядъ комбинированныхъ К.: 1) цилиндры съ огнетрубными (Дюфо и др.); 2) огнетруб-хъ или цилиндр-хъ съ водотрубными (Бютнера, Вальтера, Гумбольта, Томсона) и др. Судовые цил. К. м. подраздѣлить на слѣд. разряды: 1) по ихъ назначенію: а) *главные К.* — дающіе паръ для работы глав. судов. двигателей; б) *вспомогат-ные К.* — для снабженія судна паромъ на якорн. стоянкѣ и в) *катерные К.* — для машинъ паров. катеровъ; 2) *по работ. давленію пара*: а) *низк. давленія* — до 40—50 англ. фн. на кв. дм., — гл. обр., для машинъ простого дѣйствія и, какъ вспомогат-ные, для паров. отопленія; б) *средн. давленія* — до 90—100 англ. фн. на 1 кв. дм., — для машинъ-компаундъ; весьма распространены въ каботажномъ коммерч. флотѣ и на грузов. больш. пароходахъ; в) *высо-*

*каго давленія* — выше 100 англ. фн. на кв. дм., — для больш. судовъ съ машинами многократ. расширения и съ паров. турбинами. Такими К. снабжены почти всѣ суда нашего Добровол. флота (см. это), а также океанск. пароходы англ., франц. и герм. компаній; 3) *по числу топокъ*: а) *однотопочные* — только самые малые, напр., катерные; б) *двухтопочные* — діам. 8—14 фт.; в) *трехтопочные* — діам. 11—16 фт., и, наконецъ, г) *четырёхтопочные* — только больш. (выше 15 фт.) діам-въ; 4) *по конструкціи*: а) *ординарные* — у к-рыхъ топки имѣются только съ одного конца, и б) *двойные* — съ топками на обоихъ концахъ. Предпочтеніе той или другой конструкции дается въ зав-сти отъ мѣста. Хотя ординарные К. нѣск. тяжелѣе и дороже двойныхъ (на ту же мощность), но иногда ихъ предпочитаютъ въ виду сохраненія мѣста и меньшей потери мощности при выходѣ К. изъ строя; 5) *по роду топлива*: а) *К. для угольн. отопленія съ естеств. тягой* — самый распространенный типъ; б) *К. для угольн. отопленія съ искусств. тягой* (см. Тяга котловъ); в) *К. для отопленія нефтью* (см. Нефтяное отопленіе котловъ).

Цилиндрической К. морск. типа современной конструкции (фиг. 1, 2, 3 и 4) состоитъ изъ слѣд. частей: А) *Цилиндрич. корпусъ*, склепанный изъ согнут. на вальцахъ стальн. листовъ. Малые К. изготовляются изъ одного листа (фиг. 3 и 4), большаго размѣра ординарные — изъ 2 или 3 листовъ (фиг. 2) и, наконецъ, самые большіе, и ординарные и двойные К. составляются изъ 2 или 3 цилиндровъ, изготовленныхъ, какъ только что указано, и склепанныхъ между собой по окруж-ти, при чемъ одинъ цилиндръ входитъ въ другой (фиг. 1). Такая конструкция к-са К. обусловливается, гл. обр., предѣльн. размѣрами изготавливаемыхъ въ промышл-сти стальн. листовъ. Заклепочные продольн. швы дѣлаются или въ нахлестку, или, чаще, въ притыкъ, съ 1 или 2 накладками, съ 1 или нѣск. рядами заклепокъ въ зав-сти отъ размѣровъ К.; поперечные же швы дѣлаются всегда въ нахлестку. При расчетѣ какъ этихъ швовъ, такъ и вообще всѣхъ частей цил. К., въ рус. и англ. флотахъ пользуются правилами англ. Ллойда и мин-ства промышл-сти (Board of Trade), въ германскомъ — герман. Ллойда и во французскомъ — бюро «Веритасъ», обезпечивающими безопас-ть К. При выборѣ того или иного шва стремятся достигнуть надлежащей степени надежности какъ самаго листа, такъ и заклепокъ, а при выполненіи обращается особое вниманіе на то, чтобы отверстія для заклепокъ въ листахъ и накладкахъ точно совпадали, а самые листы хорошо соприкасались другъ съ другомъ. Безусловно не допускается никакихъ посторон. прокладокъ, а также смазки мастикой соприкасающихся пов-стей. Дыры для заклепокъ д. б. чисто сверленными, а не колотыми. Самую клепку производятъ и заканчиваютъ до наступленія темп-ры синеломк. нагрѣва, и предпочитается производить ее гидравлич. клепальн. прессами, а не въ ручную. Чеканка кромокъ листовъ допускается, но при условіи, чтобы эта операція не производилась, когда К. подъ больш. давленіемъ. При незначит. пропускахъ въ швахъ (слезы) рекомендуется даже поправки чеканкой не производить, — послѣ непродолжит. работы К. эти пропуски сами прекращаются, безъ всякаго вреда для надежности К. Кромки листовъ д. б. строганныя, со скосомъ 75°, а не

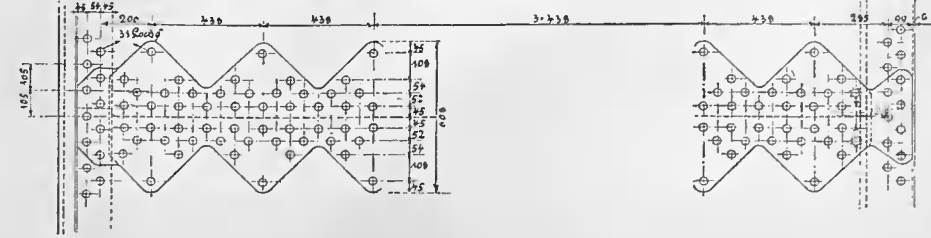
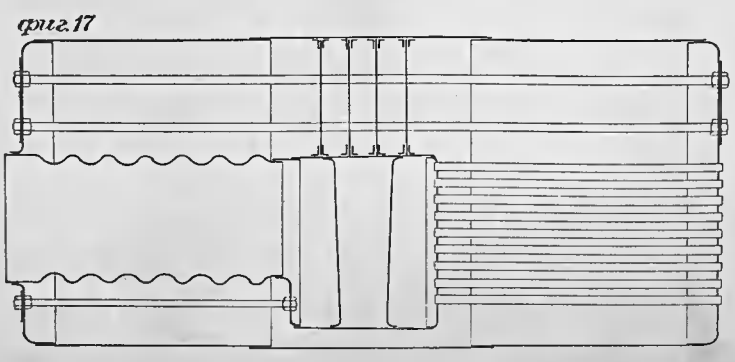
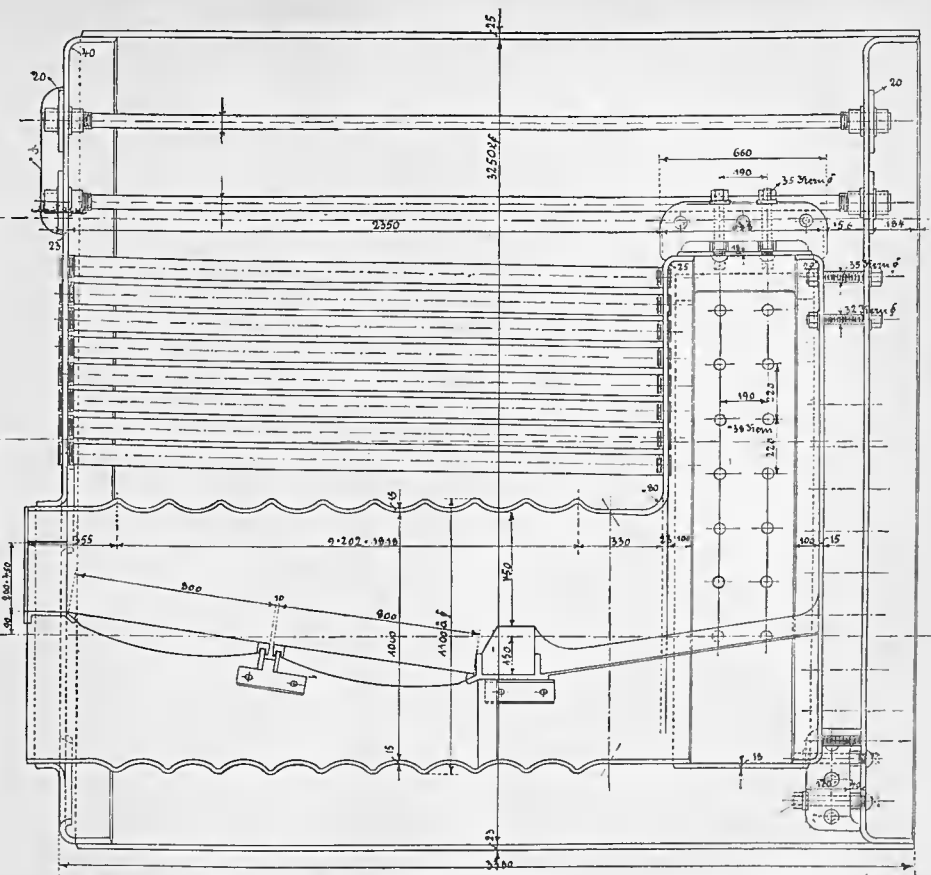
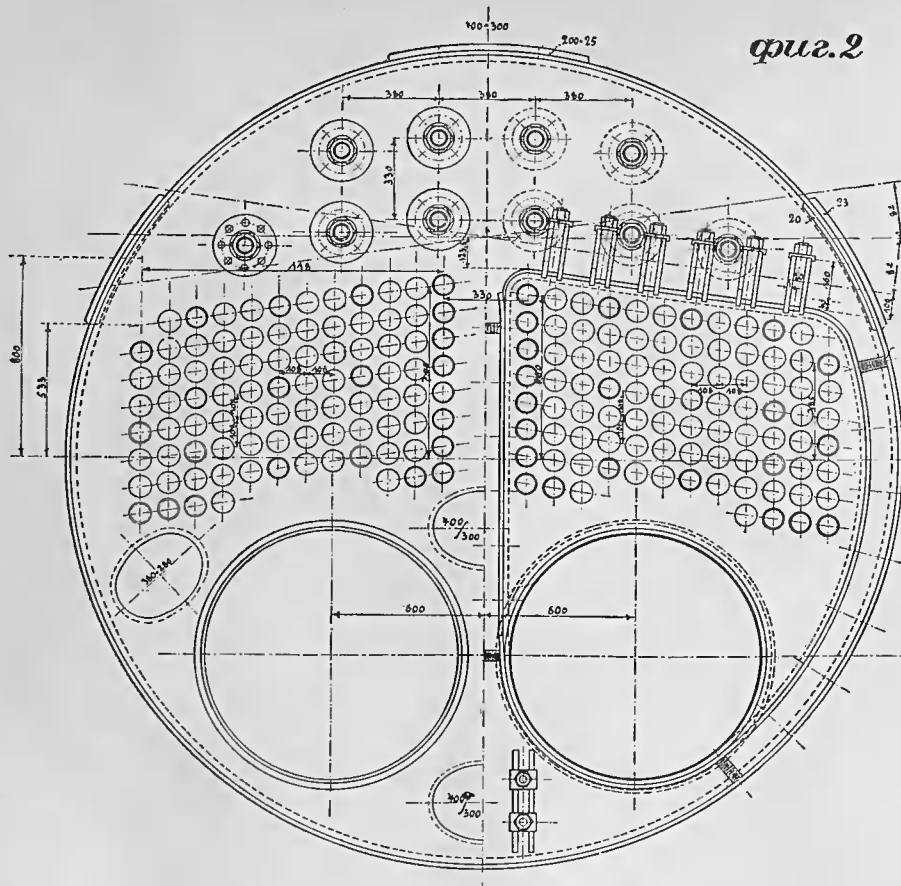



Чертежи судовыхъ котловъ. Таблица № III.

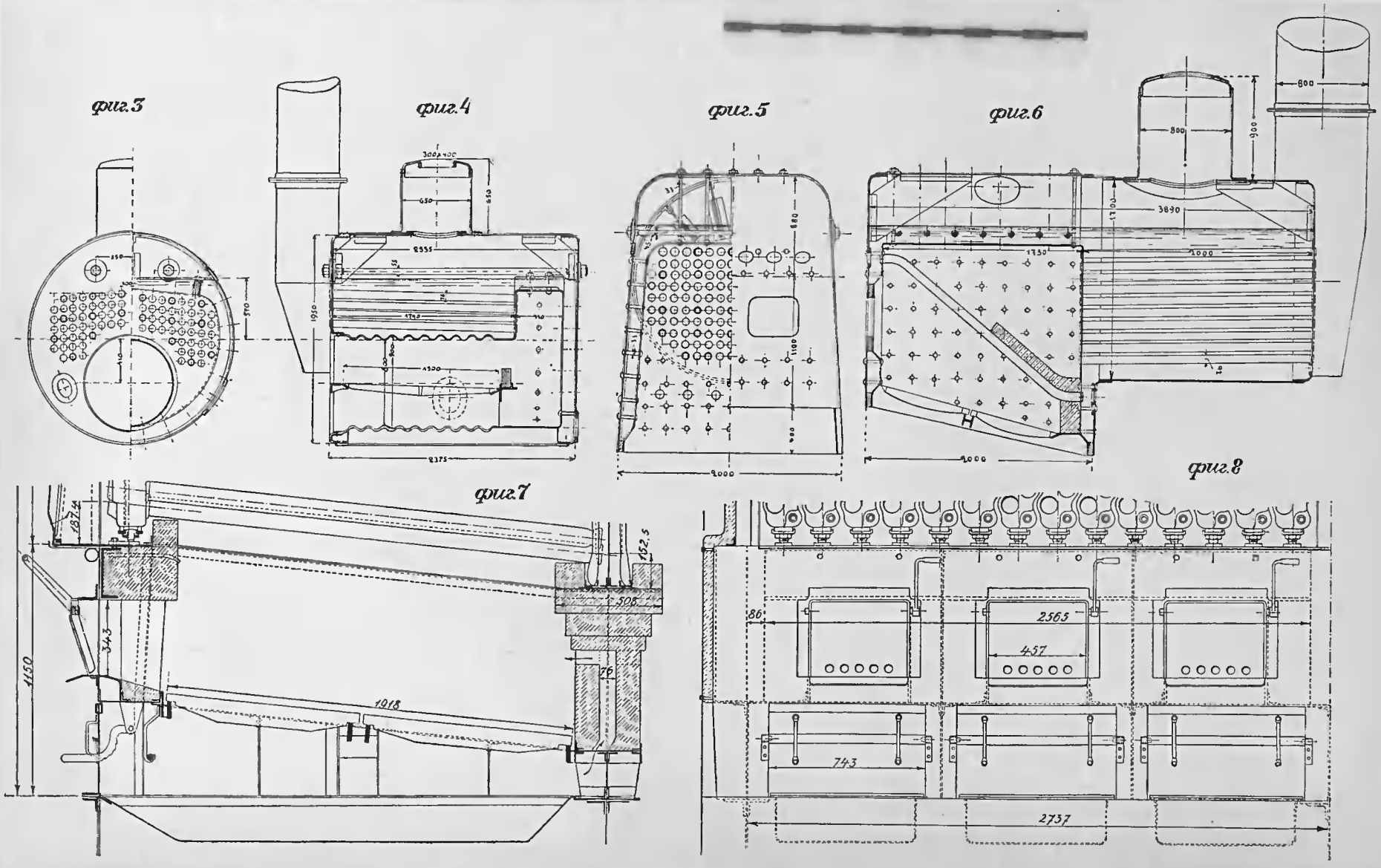

рѣзанныя. Заклепки рекомендуется нагрѣвать въ отражател. печахъ, а не въ горнахъ, какъ это практикуется при другихъ, менѣе отвѣтств. работахъ. На корпусѣ К. дѣлаются одинъ или два лаза, закрывающіеся штампован. крышками съ гнутр. стороны, такъ, чтобы К. давлениемъ онѣ прижимались къ кромкамъ листа, отогнутымъ по соотвѣтств. формѣ (фиг. 1). В) *Переднее и заднее днища*, отличающіяся одно отъ другого тѣмъ, что нижн. часть передн. днища (топочн. листъ) имѣетъ отверстія съ отфланцован. краями для прикрѣпленія топки, а средн. часть его представляетъ т. наз. трубную доску, въ к-рой укрѣпляются передн. концы дымогарн. трубокъ; заднее же днище никакихъ отверстій не имѣетъ (фиг. 2). У двойн. котловъ оба днища—переднія (фиг. 1). Отфланцовываніе днищъ для ихъ скрѣпленія съ к-сомъ К. производится въ нагрѣт. состояніи въ ручную или, предпочтительно, подъ прессомъ. Отфланцован. листы подвергаются отжигу для уничтоженія вредн. натяженій при обработкѣ и для устраненія трещинъ; послѣднее явленіе наблюдается даже въ отожжен. листахъ, если работа выполнялась не съ достат. тщат-стью. Лучшей конструкціей скрѣпленія днищъ съ к-сомъ считается показанная на фиг. 2, когда фланецъ одного днища обращенъ внутрь К., а другого наружу; такая конструкція хотя и удлиняетъ К., но за то даетъ возм-сть всю клепку производить подъ прессомъ. Отверстія для трубокъ располагаютъ вертикальными рядами, съ разстояніемъ между наруж. пов-стями сосѣдн. трубокъ не менѣе 1 дм. Это дѣлается для того, чтобы не ослабить трубн. доски, дать свобод. выходъ образующимся пузырькамъ пара и обезпечить возм-сть чистки трубокъ. Съ той же цѣлью отверстія для трубокъ располагаютъ группами, съ нѣк-рымъ разстояніемъ между послѣдними даже въ томъ случаѣ, если топки сводятъ въ общую огнев. коробку (см. дальше). На фиг. 9 показано расположеніе отверстій на передн. днищѣ трехтопочн. цил. К.: А—группы отверстій трубной доски, d—отверстія для топокъ и D—диам. К. Для остал. буквенныхъ значеній принимаются слѣд. сред. величины: a и b—ок. 5 дм., c—для двухтопочнаго К. въ сред.  $7\frac{1}{2}$  дм., для трехтопочнаго e—ок. 10 дм.; f и g тоже ок. 10 дм. въ сред.; h= $\frac{1}{3}$  D. В) *Топки К.* цилиндрич. формы, приклепанныя передн. концомъ къ передн. днищу К., а заднимъ—къ огнев. коробкѣ. Для мал. давленій примѣняются гладкія цил. топки, для болѣе высокихъ давленій—волнистыя, болѣе жесткія и потому допускающія меньшую толщину стѣнокъ, что весьма важно для лучшей передачи тепла водѣ; кромѣ того, нагрѣват. пов-сть волн. топокъ приблиз-но на  $25\%$  больше, чѣмъ у гладкихъ. Первонач-но для достиженія жесткости гладк. цил. топки укрѣпляли со стороны водяного простр-ва таврами (фиг. 10) или спец. формы кольцами (фиг. 11), но т. к. заклепки сильно страдали отъ пламени, то явились кольца Адамсона (фиг. 12), при употребленіи к-рыхъ заклепки оказываются внѣ дѣйствія пламени. Въ 1879 г. появились волн. топки Фокса (фиг. 13), вслѣдъ за ними патентъ Первса (фиг. 14) и, наконецъ, топка Морисона (фиг. 15), к-рая въ наст. время предпочитается всѣмъ остальнымъ, особенно въ рус. и англ. флотахъ. Глав. мировыми поставщиками волнист. топокъ служатъ англ. заводы «Leeds Forge Company» (Фокса и Морисона) и John Brown & Co (Первса). Кромѣ формы топки, весьма

существенна и система ея скрѣпленія со стѣнкой дымовой коробки. Наиб. распространенная конструкція показана на фиг. 1, но наилучшей слѣдуетъ признать все-таки систему фиг. 16, гдѣ заклепочный шовъ огнев. коробки не подвергается непосред-ному дѣйствію пламени, хотя и затруднена выемка топки при ремонтѣ. Въ небол. К. топку изготовляютъ цѣликомъ съ трубн. доской огнев. коробки (фиг. 2), чтобы избѣжать совсѣмъ заклепоч. швовъ. Толщина матеріала топокъ  $7\frac{1}{16}$ — $\frac{3}{4}$  дм., диам. ихъ для больш. котловъ 36—42 дм. Къ передн. отверстию топки прикрѣпляется чугун. или жел. рама съ таковыми же топочн. дверцами, снабжаемыми со стороны топки отражател. листомъ, для уменьшенія вліянія пламени на самыя дверцы. Кромѣ того, въ дверцахъ дѣлаются отверстія съ заслонкой, для впуска въ топку, когда потребуетса, добавоч. воздуха поверхъ колосниковъ. Дверцы подраздѣляются на открывающіяся наружу—почти всегда одностворчатыя, вращающіяся на вертикал. петляхъ, и открывающіяся внутрь топки—всегда на горизонт. петляхъ. Послѣднія сами закрываются, предупреждая выбрасываніе пламени въ кочегарку въ случаѣ разрыва трубки, быстрѣе открываются и закрываются, уменьшая охлажденіе топки воздухомъ при подбрасываніи угля. Непосред-но за дверцами внутри топки укрѣпляется чугун. плоская плита, т. наз. «мертвая доска», служащая опорой при работѣ рѣзакомъ и отодвигающая площадь горѣнія отъ дверецъ. Въ нижн. половинѣ топоч. отверстія помѣщаются поддувал. дверцы изъ листов. желѣза, снабженныя зубчат. секторомъ для регулировки ихъ открытія при работѣ К. Задняя часть топки, непосред-но за колосниками, снабжается порогомъ изъ огнеупор. кирпича, укрѣпленнымъ на металл. поперечинахъ. Порогъ этотъ способствуетъ лучш. перемѣшиванію горящ. газовъ, даетъ имъ надлежащее напр-ніе и, накаляясь, воспламеняетъ газы, не успѣвшіе сгорѣть въ топкѣ. Простр-во между мертвой доской и порогомъ занято продол. брусьями, *колосниками*, а подъ послѣдними, въ нижн. части топки—противнями изъ тонк. желѣза, въ к-рые проваливаются мусоръ и зола съ колосник. рѣшетки. Въ противняхъ всегда держится вода для тушенія мусора и охлажденія колосниковъ. Колосники кладутся съ зазоромъ для возможности расширенія при нагрѣваніи, льются изъ чугуна или склепываются попарно изъ жел. полосъ; послѣд. конструкція, предложенная Белльвилемъ для своихъ котловъ, получаетъ наиб. распространеніе, благодаря дешевизнѣ, легкости, простотѣ изготовленія при достаточ. жесткости и долговѣчности. Попереч. сѣченіе колосниковъ—удлиненная въ вертикал. направленіи трапеція, продол. видъ—тоже трапеція, но съ малой высотой по отношенію къ основаніямъ. Кол-ки укладываются съ уклономъ къ задней сторонѣ топки ок. 1 дм. на фт. длины рѣшетки, для облегченія подбрасыванія угля на заднюю часть послѣдней, лучшаго притока воздуха и горѣнія. Толщина чугунныхъ кол-ковъ—ок. 1 дм., желѣзныхъ—ок.  $\frac{1}{2}$ -дм. Промежутки между кол-ками дѣлаютъ ок.  $\frac{1}{2}$ -дм. для кардифскаго угля и  $\frac{3}{4}$  дм. для быстро спекающагося. Длина колосник. рѣшетки 5— $6\frac{1}{2}$  фт. Въ водотрубн. К. топки (фиг. 7 и 8) образуются стѣнками самаго К. и трубками. Г) *Огневыя коробки* (газовые камеры)—клепанная плоскостѣн. камера, въ к-рыя поступаютъ горящіе продукты топ-

лива изъ топки; отсюда уже, измѣнивъ напр-іе, газы идутъ въ дымогар. трубки. Объемъ огнев. коробки обык-но равенъ объему топки, а высота ея рассчитывается такъ, чтобы при наиб. возможномъ кренѣ судна огнев. коробка не оголялась отъ воды. Огнев. коробки чаще всего причиняютъ хлопоты при уходѣ за К. и даютъ течъ въ швахъ. Нижняя часть огнев. коробки при посредствѣ приклепанныхъ къ ней кницъ свободно опирается на к-съ К. и м. при нагрѣваніи скользятъ по послѣднему. Верхн. плоская стѣнка укрѣпляется кован. скобами или подвѣшивается связями къ к-су К. Такая конструкция необходима для того, чтобы расширение топчн. устр-тва при нагрѣваніи не оказывало вліянія на соединеніе связей съ листами. Укр-іе верхн. плоской стѣнки дѣлается для предупрежденія выпучиванія ея давленіемъ пара. Д) *Связи*. Кромѣ указанныхъ на верхн. плоск. стѣнкѣ, цѣлымъ рядомъ такихъ же нарѣзн. распорныхъ связей соединяются бок. и зад. стѣнки огнев. коробокъ между собой и съ к-сомъ К. (фиг. 1 и 2). Число и размѣры связей опредѣляются въ зав-сти отъ толщины листовъ и давленія пара. Верхн. части передн. и задн. днища, выше дымогарн. трубокъ, также соединяются между собой длин. продол. связями, идущими въ паровомъ простр-вѣ К. (фиг. 1 и 2). Въ мѣстахъ укр-нія связей днища ставятся больш. д-тра шайбы, самыя же связи крѣпятся гайками съ наруж. и внутр. стороны. Е) *Дымогарныя трубки* помѣщаются надъ цилиндрич. топкой К., укрѣпляются своими концами въ отверстіяхъ трубн. досокъ передн. днища и огнев. коробокъ. Трубки подраздѣляются на двѣ категоріи: простыя и связныя. Первые соединяются съ трубн. досками раскаткой концовъ, вторыя—рѣзьбой. Болѣе всего страдаютъ отъ жары концы дым. трубокъ; долговѣчность ихъ опредѣляется въ средн. 4 годами. Связныя дым. трубки замѣняютъ собой связи, укрѣпляющія трубн. доски, и дѣлаются всегда толще простыхъ трубокъ (толщ. ок.  $\frac{1}{4}$  дм.). Наружный же диаметръ простыхъ и связн. трубокъ берется одинаковый (2—4 дм.). Длина дым. трубокъ выражается обык-но въ 30—40 діам. ихъ и зависитъ отъ степени форсировки К., т. к. при малой ск-сти газовъ и излишней длинѣ трубокъ газы успѣваютъ тухнуть внутри трубокъ и забиваютъ ихъ сажей. Дым. трубки для мор. К. изготовляются изъ мягк. стали или лучш. сортовъ желѣза. Для невысок. давленій иногда примѣняются латун. цѣлнотянутыя трубки, отличающіяся большой теплопроводностью, к-рая, однако, сильно понижается съ загрязненіемъ трубокъ. Кромѣ обыкнов. дым. трубокъ встрѣчаются еще трубки Серва, снабженные внутри 6—8 продол. ребрами, увеличивающими пов-сти нагрѣва; онѣ особенно полезны для небол. К. Для канонер. лодокъ и вообще судовъ мал. углубленія, гдѣ высота трюма не даетъ возм-сти использовать достаточно большой д-тръ К., ставились цилиндрич. К. особаго типа (эскизъ фиг. 17), у к-рыхъ дымогар. трубки помѣщаются не надъ жаровыми трубами, а служатъ какъ бы ихъ продолженіемъ.

Локомотивныя К. (фиг. 5 и 6), примѣняются еще иногда для мелк. судовъ и паров. катеровъ. Топка и передн. часть К. не цилиндрическія, а плоскостѣнные, и потому эти К. нельзя дѣлать для высок. давленія. На фиг. 3, 4, 5 и 6 показанъ въ верхней части К. т. наз. *сужопарникъ*, служащій для увеличенія парового пространства К. и уменьшенія вскипанія.

Характеристикой паров. К. служатъ: 1) полное рабочее давленіе пара; 2) площадь колосник. рѣшетки; 3) нагрѣвательная поверхность К.; 4) отношеніе нагрѣвательной поверхности къ площади колосник. рѣшетки; 5) паропроизводительность К. Весьма важными факторами достоинства К. являются также: 6) количество воды въ К.; 7) объемъ паров. пространства; 8) сухость пара и 9) вѣсъ К. Давленіе пара выше 200 англ. фн. на кв. дм. для цил. К. встрѣчается рѣдко, наиболѣе рациональнымъ является 150—180 фн. Площадью колосник. рѣшетки принято считать всю площадъ, занимаемую колосниками и промежутками между ними (живое сѣченіе колосн. рѣшетки). Размѣръ ея зависитъ отъ рода топлива и интенсивности горѣнія. Нагрѣват. пов-стью слѣдовало бы называть всю пов-сть, такъ или иначе соприкасающуюся съ горяч. топчн. газами, но практически подъ ней понимается лишь та часть этой пов-сти, к-рая по существу имѣетъ наибол. вліяніе на парообразование: верхн. половина топки выше уровня порога, включая дѣйствит. пов-сть трубной доски ея и наруж. пов-сть дым. трубокъ между трубн. досками. Послѣдняя въ отдѣл-сти называется трубной нагрѣват. поверхностью и равна въ ординарн. цил. К. ок. 0,8, а въ двойныхъ—ок. 0,86 полной нагрѣтой пов-сти К. Она не д. б. меньше  $\frac{1}{7}$  площади колосник. рѣшетки и дѣлается обык-но равной ок.  $\frac{1}{8}$  послѣдней. Полезное дѣйствіе нагрѣв. пов-сти зависитъ отъ теплопроводности матеріала, толщины его и состоянія пов-сти; совершенно гладкія пов-сти работаютъ хуже, чѣмъ шероховатые. Кромѣ того парообразование зависитъ отъ циркуляціи воды, к-рую въ цил. К. повышаютъ искусственно т. наз. *гидрокнеторами* (см. Инжекторъ) или перекачиваніемъ болѣе горяч. воды въ слои менѣе нагрѣтые помощью помпъ. Для цил. К. мор. типа предѣльное парообразование достигаетъ всего 20—30 клг. пара въ 1 ч. съ кв. мтр. нагрѣв. пов-сти, тогда какъ для локомотивн. К. оно бываетъ 40—50 клг., а для тонкотрубныхъ при сильн. форсировкѣ 70—80 клг. и даже больше. Весьма характернымъ признакомъ К. служитъ отношеніе нагрѣв. пов-сти къ площади колосник. рѣшетки, изъ коего легко усмотрѣть, насколько форсированно данный К. допускаетъ вести топку. Чѣмъ это отношеніе больше, тѣмъ высшую форсировку можно и должно допускать при работѣ К. Для цил. К. это отношеніе бываетъ обык-но въ предѣлахъ 23—33, тогда какъ въ водотрубныхъ оно измѣняется въ предѣлахъ отъ 30 до 70 (см. Водотрубный котель). Наконецъ, лучшей характеристикой К. слѣдуетъ считать его паропроизводит-сть, т. е. способъ испарять то или иное колич-во воды на единицу вѣса топлива. Паропроизводит-сть прямо пропорц-на теплотвор. способности топлива и  $t^0$  питат. воды и обратно пропорц-на степени форсировки. Т. к.  $t^0$  питат. воды въ разл. случаяхъ бываетъ не постоянна, то для удобства сравненія К-въ принято получаемую при испытаніи паропроизводит-сть теоретическими подсчетами переводить къ  $t^0$  питат. воды 100° С (212° F). Паропроизводит-сть 9,0—11,0 для кардифа при небол. форсировкѣ и 13,0—14,0 для нефти считается хорошей). Отношеніе паропроизводит-сти К. къ паропроизвод-сти топлива въ зав-сти отъ его теплотвор. способ-сти называется *коэф-томъ полезн. дѣйствія К.* Его величина въ лучш. случаяхъ не превышаетъ

# СУДОВЫЕ ЦИЛИНДРИЧЕСКІЕ КОТЛЫ.

Къ статьѣ *Котель судовою.*

	Типъ котла.	Матеріалъ.	Рабочее давленіе англ. фн. на кв. дм. (P).	К о р п у с ь.			Т о п к и.			Т р у б к и.			Нагрѣват. по верхн. (H).	В ѣ с ь.			Кoefficientъ C = $\frac{D^2 \cdot L + H \cdot P}{W}$	
				Діам. (D).	Длина (L).	Толщина.	Число.	Діаметръ.	Толщина.	Число.	Діаметръ.	Длина.		Котла.	Воды.	Общій (W).		
				Фт. дм.	Фт. дм.	дм.		дм.	дм.		Фт. дм.	кв. фт.	тон.	тон.	тон.			
Построены до 1890 г.	Ординарный.	Желѣзо.	75	9-6	8-6	$\frac{3}{4}$	2	33	$\frac{7}{16}$	103	3	6-0	630	10,65	7,75	18,4	5.700	
	»	Сталь.	80	8-6	6-0	$\frac{9}{16}$	2	33	$\frac{7}{16}$	64	$2\frac{1}{2}$	4-0	250	6,25	4,7	10,95	5.000	
	»	Желѣзо.	80	13-0	9-3	1	2	42	$\frac{17}{32}$	216	$3\frac{1}{4}$	6-1	1.331	22,1	14,0	26,1	8.800	
	»	Сталь.	80	14-3	10-3	$\frac{3}{4}$	3	42	$\frac{1}{2}$	198	$3\frac{1}{2}$	7-0	1.570	25,2	18,8	44,0	6.700	
	»	»	80	14-9	16-6	$\frac{7}{8}$	6	42	$\frac{17}{32}$	392	$3\frac{1}{4}$	6-2	2.500	40,2	28,25	68,45	7.100	
	»	Ординарный.	»	85	15-6	11-0	$\frac{7}{8}$	4	36	$\frac{17}{32}$	274	$3\frac{1}{2}$	7-6	2.250	33,65	23,6	57,25	7.300
	»	»	Желѣзо.	90	10-6	9-0	$\frac{7}{8}$	2	36	$\frac{17}{32}$	130	$3\frac{1}{4}$	6-4 $\frac{1}{2}$	835	15,75	9,7	25,45	6.500
	»	»	Сталь.	90	9-0	8-6	$\frac{9}{16}$	1	42	$\frac{17}{32}$	80	$2\frac{3}{4}$	5-9	420	8,00	5,8	13,8	7.250
	»	»	»	110	12-9	15-0	1	4	42	$\frac{1}{2}$	380	$3\frac{1}{4}$	5-10	2.270	35,7	23,3	59,0	8.800
	»	»	»	130	14-6	16-6	$\frac{11}{16}$	6	41	$\frac{1}{2}$	804	$2\frac{1}{2}$	6-4 $\frac{1}{2}$	3.868	47,6	29,62	77,22	12.300
	»	Ординарный.	»	155	13-1	9-6	1	3	40	$\frac{9}{16}$	354	$2\frac{5}{8}$	6-9	1.917	26,4	13,5	39,9	13.750
	Построены по прав-вильямъ 1890 г.	»	»	155	13-1	18-6	1	6	40	$\frac{9}{16}$	708	$2\frac{5}{8}$	6-9	3.835	46,8	26,9	73,7	14.700
»		»	155	10-11	17-6	$\frac{29}{32}$	4	36	$\frac{15}{32}$	524	$2\frac{1}{2}$	6-10 $\frac{1}{2}$	2.530	29,8	16,8	46,6	15.300	
»		Ординарный.	»	142	13-9	10-6	$\frac{19}{32}$	3	38	$\frac{7}{16}$	192	$3\frac{3}{4}$	7-3	1.730	31,2	20,2	51,4	10.300
»		»	»	150	13-0	10-6	$\frac{11}{8}$	3	36	$\frac{1}{2}$	152	$3\frac{3}{4}$	7-0	1.360	30,4	16,5	46,9	10.000
»		»	»	150	11-9	9-6	$\frac{19}{32}$	2	39	$\frac{9}{16}$	142	$3\frac{1}{2}$	6-6	1.085	23,25	12,2	35,45	10.000
»		»	»	150	12-0	16-3	$\frac{11}{8}$	4	39	$\frac{9}{16}$	364	$3\frac{1}{2}$	5-5 $\frac{1}{2}$	2.260	38,0	28,2	66,2	10.400
»		»	»	150	13-3	16-3	$\frac{15}{32}$	6	34 $\frac{1}{2}$	$\frac{31}{64}$	468	$3\frac{1}{4}$	6-4 $\frac{1}{2}$	3.000	45,0	26,0	71,0	12.700
»		Ординарный.	»	155	14-0	10-6	$\frac{19}{32}$	3	42	$\frac{9}{16}$	226	$3\frac{1}{2}$	7-3 $\frac{1}{2}$	1.870	37,2	19,5	56,7	10.700
»		»	»	160	14-3	9-3	$\frac{15}{16}$	3	38 $\frac{1}{2}$	$\frac{19}{32}$	295	$3\frac{1}{4}$	6-3	1.910	35,0	17,5	52,5	11.500
»		»	»	160	12-3	16-6	$\frac{11}{8}$	4	38	$\frac{1}{2}$	344	$3\frac{1}{2}$	6-7	2.380	39,7	22,5	62,2	12.500
»		»	»	160	14-3	16-0	$\frac{15}{16}$	6	38 $\frac{1}{2}$	$\frac{19}{32}$	590	$3\frac{1}{4}$	6-3	3.620	57,75	30,6	88,35	12.500
»		»	»	165	13-6	16-5	$\frac{17}{32}$	6	40	$\frac{9}{16}$	436	$3\frac{1}{4}$	6-4	3.000	51,0	26,0	77,0	12.800
Построены по прав-ильямъ 1895 г.	»	Ординарный.	160	11-0	9-6	$\frac{15}{16}$	2	36	$\frac{1}{2}$	146	$3\frac{1}{4}$	6-3	1.000	17,6	10,2	27,8	12.400	
	»	»	160	14-3	11-6	$\frac{13}{16}$	3	44	$\frac{17}{32}$	240	$3\frac{1}{2}$	8-1 $\frac{1}{2}$	2.232	37,85	19,55	57,4	12.700	
	»	»	180	10-0	9-6	$\frac{15}{16}$	2	35	$\frac{9}{16}$	118	$3\frac{1}{4}$	6-5 $\frac{1}{2}$	820	16,4	8,75	25,15	12.600	
	»	»	180	15-0	11-9	$\frac{11}{32}$	3	45	$\frac{19}{32}$	409	$2\frac{3}{4}$	8-0	2.860	45,0	26,0	71,0	13.900	
	»	»	180	12-9	18-0	$\frac{13}{16}$	6	38	$\frac{17}{32}$	616	$2\frac{3}{4}$	6-6	3.415	41,0	30,1	71,1	16.100	
	»	»	180	16-4	17-6	$\frac{11}{2}$	8	40 $\frac{5}{8}$	$\frac{9}{16}$	840	$2\frac{3}{4}$	7-0 $\frac{1}{2}$	4.572	79,5	45,5	125,0	13.300	
	»	»	190	11-6	18-9	$\frac{15}{32}$	4	42	$\frac{19}{32}$	496	$2\frac{3}{4}$	7-15 $\frac{1}{8}$	3.000	43,2	22,5	65,7	15.800	
	»	»	190	16-5	17-0	$\frac{117}{32}$	8	40 $\frac{3}{4}$	$\frac{19}{32}$	848	$2\frac{3}{4}$	7-2	5.112	83,0	47,0	130,0	14.200	
	»	»	192	15-3	18-6	$\frac{115}{32}$	6	43 $\frac{1}{2}$	$\frac{5}{8}$	826	$2\frac{5}{8}$	7-6	4.839	73,75	42,75	116,5	15.000	
	»	Ординарный.	»	200	11-0	9-6	1	2	37 $\frac{3}{4}$	$\frac{9}{16}$	132	$3\frac{1}{4}$	6-3	880	18,85	10,5	29,35	14.000
	»	»	»	200	13-0	11-0	$\frac{15}{16}$	3	38	$\frac{9}{16}$	234	$3\frac{1}{4}$	7-6	1.907	34,8	17,2	52,0	14.500
	»	»	»	200	14-3	19-6	$\frac{113}{32}$	6	42	$\frac{5}{8}$	730	$2\frac{1}{2}$	7-7 $\frac{1}{2}$	4.575	68,5	40,5	109,0	15.600
»	»	»	214	14-5	19-10	$\frac{19}{16}$	6	40 $\frac{11}{16}$	$\frac{21}{32}$	740	$2\frac{1}{2}$	7-11	4.415	75,5	41,75	117,25	14.800	
»	»	»	216	14-2	19-6	$\frac{19}{16}$	6	40 $\frac{11}{16}$	$\frac{21}{32}$	612	$2\frac{3}{4}$	8-0	4.071	72,5	40,5	113,0	14.400	

0,7 или 70<sup>0</sup>/<sub>0</sub>; обычно для цилинд. К. и наиб. извѣстных водотрубныхъ онъ достигаетъ лишь 55—65<sup>0</sup>/<sub>0</sub>, а для локомотивныхъ даже 45—50<sup>0</sup>/<sub>0</sub>. На работу К. оказываетъ также большое влияние колич-во находящейся въ К. воды, объемъ паров. простр-ва и величина водяной пов-сти испаренія. Чѣмъ болѣе въ К. воды, тѣмъ покойнѣе онъ работаетъ и тѣмъ больше въ немъ запасъ теплов. энергіи. Въ этомъ отношеніи цил. К. стоятъ на первомъ мѣстѣ: на каждый кв. мтр. пов-сти нагрѣва они содержатъ ок. 116 литровъ рабочей воды, тогда какъ водотрубный К. Бабкокъ-Вилькокса имѣетъ лишь 39 литр., а Торникрофта—всего 13 литр. Объемъ паров. простр-ва въ К. допускается тѣмъ меньшій, чѣмъ выше давленіе пара. Слѣд., сред. величины на кв. мтр. нагрѣват. пов-сти разл. типовъ К.: мор. цил. К. съ обратн. ходомъ пламени—22 литр. для машинъ четверн. расширенія, 30 литр.—тройн. расширенія, 42 литр.—компаундъ; корнуэльскіе К.—68 литр., Ланкаширскіе—79 литр. Данныя для двухъ послѣднихъ типовъ оч. характерны: они показываютъ, какія значит. отступленія отъ берег. нормъ допускаются для судов. К., что вызывается, конечно, условіями мѣста и вѣса. Въ связи съ объемомъ пар. простр-ва находится свобод. пов-сть воды въ К., съ к-рой выдѣляется парь. Рекомендуются эту пов-сть имѣть такого размѣра, чтобы съ кв. мтр. ея приходилось снимать не болѣе 160 кг. пара въ часъ, иначе парь получается сырой. Нормальной, допустимой степенью влажности пара м. считать 2<sup>1</sup>/<sub>2</sub>—4<sup>0</sup>/<sub>0</sub>. При соблюденіи вышеуказан. условій объемъ всего цил. К., приходящійся на одну силу соврем. машины судов. типа, бываетъ ок. 1,75—2,0 кб. фт., при естеств. тягѣ и 1,25—1,50 кб. фт. при форс-кѣ К. Вѣсъ К. относится обык-но на индик. силу машины, для к-рой К. устанавливается, или болѣе правильно—на единицу его нагрѣв. пов-сти. Этотъ вѣсъ зависитъ, гл. обр., отъ типа К., но даже для одного и того же типа онъ колеблется въ значит. степени въ зав-сти отъ давленія пара, степени форс-ки, допущенныхъ напряженій матеріаловъ, конструкціи частей К. и его размѣровъ. Приблизит. вѣсъ цил. К. можно опре-

дѣлять по формулѣ  $W = \left( \frac{D^2 L + H}{C} \right) \cdot P$ , гдѣ  $D$ —

діам. К. въ фт.,  $L$  дл. его,  $H$ —нагрѣв. пов-сть въ кв. фт.,  $P$ —давленіе пара въ англ. фн. на кв. дм. и  $C$ —коэф-тъ, величину к-раго можно видѣть въ прилагаемой таблицѣ размѣровъ нѣк-рыхъ осуществленныхъ судов. К. Изъ той же таблицы видно, что вѣсъ двойн. К. на кв. мтр. нагрѣв. поверх-сти гораздо меньше, чѣмъ соотв. вѣсъ ординар. К. съ половиной противъ двойного мощностью. Можно также замѣтить, что съ возрастаніемъ давленія коэф-тъ  $C$  увеличивается и нагрѣват. пов-сть повышается въ зав-сти отъ принятаго д-тра дым. трубокъ. При детальномъ разсмотрѣніи таблицы м. найти отступленія отъ вышеуказан. нормъ; такія отст-нія происходятъ, гл. обр., отъ того, что къ К., кромѣ его прямого назначенія, предъявляются весьма часто требованія побочн. характера. Приходится, напр., сообразоваться съ техн. средствами завода, строящаго К., и почти всегда съ мѣстомъ, отведеннымъ для него на суднѣ. Но, допуская тѣ или инныя отступленія отъ нормъ, необходимо все-таки удовлетворить основ. условіямъ достаточ. кр-сти К. Подроб. свѣдѣнія м. найти въ техн. лит-рѣ, указанной въ концѣ статьи.

Производительность и долговѣчность К. въ сильн. степени зависятъ отъ ухода за нимъ, какъ во время работы, такъ и особенно въ бездѣйствіи. Разводку паровъ необходимо производить по возм-сти медленно, чтобы всѣ части К. нагрѣвались равномерно (для новыхъ цил. К.—24 ч., въ теченіе 1-го года службы—12 ч. и въ дальнѣйшемъ—отъ 8 до 4 ч.). Уголь въ топку слѣдуетъ класть вначалѣ тонк. слоемъ на одну мертв. доску, а не по всей площади кол-ковъ, и лишь по истеченіи 1—2 час. постепенно увеличивать горѣніе; разгрести же жарь по колосниковой рѣшеткѣ и добавить свѣж. угля лишь незадолго до пуска машинъ въ дѣйствіе. Немедленно по разведеніи огня въ топкахъ К. д. б. сообщить съ трубопроводомъ, а всѣ продуват. краны послѣдняго открыты, чтобы дать выходъ воздуху. Когда К. въ дѣйствіи, надо все время слѣдить за уровнемъ воды въ немъ, избѣгая быстрыхъ измѣненій какъ уровня, такъ и давленія, чтобы не появилась течь въ заклепан. швахъ. Черезъ извѣст. промежутки времени, въ зав-сти отъ чистоты котел. воды и ея солености, дѣлается поверхностное или нижнее продуваніе. Необходимо слѣдить, чтобы въ К. не попадало масло, к-рое осаждастъ кислоты и способствуетъ порчѣ К. Если почему либо образованіе кислотъ все-таки замѣчено, необходимо въ питател. воду ввести растворъ соды для нейтразаціи кислотъ. Особое вниманіе д. б. обращено на рационал. веденіе топки, отъ к-раго зависитъ не только экономичность дѣйствія, но и исправность самага К. Въ топки и вообще въ огненное простр-во К. во время работы не д. попадать больш. колич-ва холодн. воздуха, к-рый при быстромъ охлажденіи нагрѣтыхъ пов-стей вызываетъ опас. напряженія металла. Подбрасывать уголь надлежитъ возможно быстро, поочередно во всѣ топки, распредѣляя его равномерно по всей колосник. рѣшеткѣ и зорко слѣдя, чтобы на ней не образовались пустоты, могущія пропускать холодн. воздухъ изъ поддувала въ топку. Въ случаѣ необходимости увеличить форсировку, слѣдуетъ сначала увеличить соотвѣтственно толщину слоя топлива. Чистку топки нужно производить также возможно быстрѣе и поочередно. Послѣдняя заключается въ разламываніи спекшагося угля длин. рѣзачками, очисткѣ колосниковъ отъ нагара и выгребаніи всѣхъ этихъ шлаковъ изъ топки К. въ кочегарку, гдѣ ихъ заливаютъ водою. Уменьшеніе интенсивности горѣнія достигается прикрытіемъ поддуваль и ослабленіемъ тяги или давленія воздуха въ кочегаркахъ, но отнюдь не впусканіемъ холод. воздуха черезъ открытыя топоч. дверцы. Въ продолжит. плаваніи приходится производить также чистку дым. трубокъ отъ сажи, и здѣсь необходима такая же осторожность, какъ и при чисткѣ топокъ (см. Банники котельные и Загрести жарь). При прекращеніи паровъ остываніе К. д. происходить возможно медленно, и если требуется опорожнить К. для осмотра и внутр. чистки, то спускать воду можно только послѣ того, какъ К. совершенно остынетъ. Осмотръ К. производится возможно чаще: топочныя простр-ва осматриваются послѣ кажд. прекращенія паровъ, а паровое не рѣже раза въ мѣсяцъ. Передъ входомъ внутрь К. необходимо провѣтрить его для удаленія вредн. газовъ. Если при осмотрѣ будутъ замѣчены признаки развѣданія металла въ какихъ-либо частяхъ, то



д. немедленно ихъ оскоблить, очистить, обмыть крѣпк. растворомъ поташа, хорошо обтереть и высушить. Если на внутр. пов-стяхъ К. окажется излишн. осадокъ накипи, надо ее отскоблить и удалить промывкой, слѣдя при этомъ, чтобы при отскабливаніи не дѣлать на металл. пов-сти язвину, выбоину и бороздъ. Для предохраненія связей и внутр. паров. пов-стей отъ ржавленія рекомендуютъ покрывать ихъ густымъ известк. молокомъ, а для предупрежденія развѣданія въ паровомъ и водяномъ простр-вахъ К. подвѣшиваютъ пластинки цинка. *Сохранять К.* во время бездѣйствія слѣдуетъ хорошо высушен. и теплымъ, или, какъ это чаще дѣлается, наполненнымъ доверху водой, безъ какой-либо воздуш. подушки. Въ послѣд. случаѣ полагается воду К. ежедневно испытывать лакмус. бумажкой на кислотную реакцію и при обнаруженіи послѣдней тотчасъ же ввести въ К. растворъ соды, а если потребуется, то произвести *выщелачиваніе К.*, т.-е. ввести растворъ соды, поднять складку въ К. паръ и затѣмъ, спустя давленіе и охладивъ К., выпустить изъ него воду и замѣнить свѣжей. Полезно и даже необходимо въ воду вводить известк. растворъ (5 фнт. извести на тн. воды въ К.). Наруж. пов-сти К. также подлежатъ періодич. осмотру и пост. уходу; нужно принять мѣры къ тому, чтобы трюмъ въ кочегаркахъ былъ сухой и на К. не попадала вода. Не покрытыя обшивкой пов-сти К. (см. *Изоляція судовая*) окрашиваются масляной краской. Вслѣдствіе неправил. или небреж. ухода за К. въ нихъ замѣчаются наиб. часто слѣд. поврежденія: разстр-во заклепоч. швовъ и трещины въ кромкахъ котел. листовъ; сплющиваніе или выпучиваніе топокъ (весьма серьезное и опасное поврежденіе); выпучиваніе плоск. стѣнокъ газов. коробокъ; трещины въ трубн. доскахъ; обгораніе концовъ трубокъ и течъ въ нихъ; течъ въ соединеніяхъ связей съ листами; трещины въ листахъ газов. коробокъ и въ топкахъ; развѣданіе дна газов. коробки, какъ съ огневой, такъ и съ водяной стороны; развѣданіе связей и обгараніе ихъ концовъ. Несмотря на болѣе суровыя условія работы судов. К. и болшія допускаемыя напряженія материала, случаи аварій судов. К. вообще рѣдки, что слѣдуетъ приписать лучшему контролю за уходомъ и постройкой К. На кажд. суднѣ ведется машин. вахтен. журналъ, куда заносятся резул-ты осмотра К., мѣры, принимаемыя для предупрежденія поврежденій, всѣ данныя работы К. и ухода за ними. Судов. К. изготовляются въ Россіи заводами: Балтійскимъ судостроит., Франко-Русскимъ, Невскимъ, Путиловскимъ, Сормовскимъ, Пароходнымъ Кронштадскимъ и др. (*Строительск. Морск. паров. К.; Симонъ, Мор. машины и К.; Денль, Паров. К.; Гавериленко, Паров. К.; Погодинъ, Паров. К.; Предтеченскій, Паров. К.; Польгаузенъ, Паров. К.; Meutz, Schiffskessel; Felzner, Die Dampfkessel; Thurson, Manual of steam Boilers; Hutton, Steam Boiler Construction; Trail, T. W., Boilers, Marine and Land; Bertin, Les chaudières marines*)

**КОТЕЛЬНОЯ ОТДѢЛЕНІЯ НА ВОЕН. СУДАХЪ**, располагаются обык-но впереди главн. машинъ, между внутр. дномъ и нижней, а на мал. судахъ (миноносцахъ) и верхней палубой. Но въ нѣк-рыхъ флотахъ, особенно во фр-скомъ, ихъ нѣрѣдко раздѣляютъ на 2 группы, одну изъ коихъ помѣщаютъ впереди, а другую позади,

т.-е. къ кормѣ, отъ машин. отд-ній. Дѣлается это въ цѣляхъ лучшаго обезпеченія паромъ механизмовъ даже въ томъ случаѣ, если мин. взрывомъ или инымъ образомъ одна часть К. отд-нія будетъ выведена изъ дѣйствія. Другимъ преимущ-вомъ раздѣльнаго помѣщенія К. отд-ній является возможность предоставить болѣе широкую часть судна главн. механизмамъ, что особенно важно для паров. турбинъ. Къ недостаткамъ раздѣльн. расположенія К. отд-ній слѣдуетъ отнести: 1) необходимость подъема кормов. котловъ для прохода подъ ними гребн. валовъ, что повышаетъ ц. тяжести К. установокъ, увеличиваетъ вѣсъ фундаментовъ и стѣсняетъ дымоходы; 2) длина гребн. валовъ знач-но увеличивается и уходъ за ними затрудняется; проходъ въ трюмѣ К. отд-нія, куда всегда стекаютъ грязная вода и мусоръ, гребн. валы легче подвергаются ржавленію; 3) дымов. трубы приходится сильно разносить, что отзывается невыгод. образомъ на расположеніи башенъ и углахъ обстрѣла орудій; 4) помѣщаясь въ болѣе узкихъ частяхъ корпуса, К. отд-нія требуютъ большей длины судна. Котлы въ К. отд-ніяхъ располагаются продольно (топки обращены къ бортамъ судна) или поперечно (топки обращены въ корму или въ носъ). Въ наст. время въ воен. флотахъ принято почти исключ-но поперечное, расположеніе котловъ съ устройствомъ спец. добавочныхъ поперечныхъ же угольн. ямъ, дабы обезпечить удобную подачу угля къ котламъ. Если котлы помѣщаются въ централ. части К. отд-нія, такъ, что для упр-нія ими имѣются два помѣщенія, то послѣднія носятъ названіе *кочегарокъ*. Такъ какъ К. отд-нія съ двумя попереч. рядами котловъ, расположенныхъ въ серединѣ, занимаютъ большіе объемы, затопленіе к-рыхъ сильно вліяетъ на остойчивость к-бля, то для кажд. ряда котловъ предпочитаютъ имѣть особое К. отд-ніе. Встрѣчаются также, особенно въ иностран. флотахъ, К. отд-нія съ котлами, обращенными своими спинками къ поперечн. судов. переборкамъ, а топками другъ къ другу, т. ч. упр-ніе обѣими группами котловъ происходитъ въ одной общей кочегаркѣ. Такое расположеніе уменьшаетъ длину К. отд-нія, но за то стѣсняетъ работу кочегаровъ и затрудняетъ подачу угля. Съ введеніемъ во флотъ нефт. отопленія котловъ, явилась возм-сть знач-но сократить объемы К. отд-ній, т. к. въ этомъ случаѣ кочегару не приходится работать кочергою. Были попытки устанавливать котлы въ 2 ряда по высотѣ судна, но затрудненія съ дымоходами и значит. повышение общ. ц. тяжести котел. установки помѣшало этому. Для защиты К. отд-ній, затопленіе к-рыхъ сильно уменьшаетъ живучесть к-бля, принимаются слѣд. мѣры: кромѣ бортов. брони всѣ К. отд-нія и ихъ дымоходы защищаютъ палубной и траверзной броней, а всѣ отверстія (люки въ дымов. кожухахъ, вентиляц. шахтахъ и т. п.) снабжаютъ брон. рѣшетками (колосниками). Уголь въ бортов. ямахъ также служитъ добавоч. защитой отъ разрушенія К. отд-ній. Оборудование К. отд-ній составляютъ: котлы, питател. донки, котел. вентиляторы, воздуш. компрессора, трюмно-пожар. помпы, мусороудалители, водоотл. средства, нефт. отопленіе, подогрѣватели питател. воды, а также площадки съ трапами для доступа къ упр-нію котлами и механизмами; телеграфы, телефоны и переговор. трубы для сношенія съ сосѣдн. помѣщеніями и постами упр-нія к-блемъ, приборы для методич.

упр-нія топками, а также всѣ INSTR-ты и приборы, потребные для упр-нія и ухода за котлами и вспомогат. котел. механизмами. На больших судахъ котел. вент-ры, компр-ра и нѣк-рые друг. мех-змы помѣщаются обык-но въ верхн. частяхъ К. отд-ній, на такъ наз. потолкахъ, которые дѣлаются воздухонепроницаемыми въ тѣхъ случаяхъ, когда требуется форс-ка котловъ при закрыт. кочегаркахъ. Каждая кочегарка д. имѣть экстрен. выходъ, доходящій до котельн. пола въ отдѣл. отъ кочегарки шахтѣ и расположенный т. обр., чтобы обезпечить выходъ команды изъ К. отд-нія въ случаѣ заполнения послѣдняго паромъ отъ разорвавшейся паров. трубы или какой-либо части котла. Экстрен. выходъ снабжается «дождемъ» (см. Дожди кочегарные). Въ междудон. отд-няхъ подъ К. отд-ніемъ помѣщаются обык-но запасы прѣсн. воды и нефти, резервуары или помѣщенія к-рыхъ д. б. раздѣлены пустыми отсѣками, дабы предупредить возм-сть попаданія нефти съ питател. водой въ котлы.

**КОТЕШЪ**, турец. дер. на р. Врана, лѣв. притокѣ Беюкъ-Камчика, въ 10 вер. къ ю.-з. отъ Шумлы. Въ камп. 1828 г. блокада Шумлы по слабости нашихъ силъ оказалась невозможна, и б. рѣшено лишь наблюдать Шумлу. Гл-щій гр. Витгенштейнъ приказалъ ген. Ридигеру сдѣлать поискъ на К. и рекогносцировать ущелье Шумлинск. горь. Это движеніе въ тылъ могло ввести турокъ въ заблужденіе относ-но блокады Шумлы, задержать здѣсь ихъ гл. силы и лишитъ возм-сти посылать подкр-нія Варнѣ и Силистріи. Отрядъ Ридигера (Украинск. пѣх. п., 37-й егер. п., легкая № 3 р., 2 гус. пп., казаки, 12 ор. конной № 6 роты; остатки VII к-са д. б. поддерживать связь между наблюдат-нымъ III к-сомъ и дѣйствующимъ отрядомъ) выступилъ 25 іюля и послѣ нѣск. стычекъ къ ночи расположился на позиціи у Эски-Стамбула. 26-го Ридигеръ съ частью отряда двинулся къ К.; подойдя къ деревнѣ на 2—3 вер., онъ замѣтилъ тур. фуражировъ; едва б. посланы впередъ казаки и взводъ гусарь, какъ прикрытіе бросилось къ броду и сдѣлало впереди его засѣку, но стрѣлки разбросали ее и двинулись за турками, успѣвшими подняться на гору; стрѣлки остановились, ожидая подхода глав. силъ. Обходъ К. справа полуб-номъ 37-го егер. п. и друг. полуб-номъ слѣва вынудилъ турокъ бѣжать въ ущелья. Быстрое наступленіе егерей заставило турокъ обратиться въ бѣгство и очистить дер. К., пройдя к-рую войска построили 2 каре; турки, атаковавшіе лѣвое изъ нихъ, б. остановлены батал. огнемъ, а к-атакой обращены въ бѣгство. Занявъ въ ущельѣ выгодную позицію, Ридигеръ выслалъ ген. шт. пор. Мальковскаго рекогносцировать дороги, горы и ущелья изъ К. черезъ Новосиль и Орта-кію до Боулара, но выполнить это порученіе не удалось, т. к. отрядъ въ 2 вер. отъ К. б. встрѣченъ огнемъ, а по дорогѣ показалась сильн. непр. партія. Турки, получивъ подкр-ніе до 6 т. ч. пѣхоты, возобновили наст-ніе и стали тѣснить стрѣлковъ; лѣв. каре изъ 2 ротъ 37-го егер. п. начало отступать, а когда турки подошли на руж. в-стрѣлъ, встрѣтило ихъ баталн. огнемъ и, поддержанное арт-ріей, ударило въ штыки; непр-ль бѣжалъ въ беспорядкѣ, преслѣдуемый егерями по ущелью. Потери въ 37-мъ егер. п.—1 оф. уб., 1 оф. и 24 н. ч. ран.; потери турокъ—ок. 300 ч. и 8 плѣн. Считаая цѣль эксп-ціи достигнутой,

Ридигеръ отошелъ въ лагерь, послѣ чего турки утвердились въ К. 31 іюля Ридигеръ занялъ крѣпкую и выгодн. позицію между Эски-Стамбуломъ и Осмаромъ. Получивъ извѣстіе, что на высотахъ у К. увеличилось число огней, и желая проникнуть далѣе въ ущелье къ Шумлѣ, Ридигеръ рѣшилъ произвести усилен. рекогнос-ку къ К. Съ этой цѣлью въ ночь на 3 авг. б. посланъ ав-рдъ (1 б-нъ 38-го егер. п., 2 ор. легк. № 3 роты, 1 д-зіонъ гусарь пр. Оранскаго п.) фл.-ад. полк. Плаутина, а за нимъ гл. колонна (37-й егер. п., 4 ор. № 3 роты, 1 р. 7-го п-онер. б-на, 1 б-нъ Днѣпровск. п. съ 2 батареями. ор. и Азовскій п. съ 4 ор.). Благодаря соблюдаемой тишинѣ, турки замѣтили наст-ніе лишь тогда, когда колонна, перейдя р. Урано, двигалась въ боев. порядкѣ. Стоявшая по рѣкѣ конница б. опрокинута гусарами, и долина до подошвы горь очищена; непр. пѣхота до 4 т. ч. бросилась защищать круг. высоты ущелья, оставивъ въ деревнѣ и за нею ок. 400 ч. к-цы. Б-нъ 38-го егер. п. направился на гору вправо отъ К., б-нъ 37-го егер. п.—въ обходъ горы слѣва отъ деревни, куда примыкала тур. б-рея, а другой б-нъ 37-го егер. п. съ 2 ор. слѣдовать на К. Фланговые б-ны, не взирая на огонь, взобрались на кручи и овладѣли высотами, деревней и б-реей; турки бѣжали, бросивъ пушку, 2 знамени, много оружія, 165 плѣн. и 300 уб. Т. обр., Котешское ущелье б. занято, и войска продолжали наст-ніе, занявъ лошину, простиравшуюся до Шумлинск. горь. Считаая цѣль предпріятія достигнутой, Ридигеръ рѣшилъ отойти къ Эски-Стамбуду, приказавъ зажечь К. Турки, усилившись до 10 т. ч., начали наст-ніе черезъ К., обходя оба фланга и перебѣжавъ Эски-Стамбульскую дорогу, лежащую черезъ тѣснину. Тогда по б-ну Азовскаго и 37-го егер. пп. съ 4 ор., построившись уступами, начали дѣйствовать противъ обходившихъ фланги; во 2-ой линіи по б-ну 37 и 38-го егер. пп. съ 4 ор., тоже уступами, прикрывали отст-ніе. Движеніе д-зіона гусарь навстрѣчу туркамъ дало возм-сть 4 б-намъ благополучно переправиться черезъ Урано. Когда отрядъ миновалъ дефиле и лѣсъ и на долину стала развертываться въ боев. порядокъ, турки немедленно отступили. Наши потери—4 оф. и 61 н. ч. уб., 1 ген., 19 оф. и 320 н. ч. ран., 1 оф. и 63 н. ч. пропавшихъ безъ вѣсти и 1 ор. легкой № 3 роты 19-ой арт. бр-ды, к-рое опрокинулось; 2 роты 37-го егер. п. вырвали его изъ рукъ турокъ, но не могли увезти за раненіемъ лошадей; ком-ръ роты подплк. Макалинскій, однако, успѣлъ заклепать его. Потери турокъ до 2 т. ч. (*Лукьяновичъ*, Описание Турец. войны 1828 и 1829 гг.).

**КОТКА**, крупный коммерч. портъ и промышл. городъ Финляндіи (Выборг. губ.) на о-вѣ того же имени, при впаденіи въ Финскій зал. р. Кюмени. Съ развитіемъ въ Финляндіи лѣсопромышл-сти К. стала быстро расти (въ 1890 г. 3.500 жит., въ 1907 г. 9.400) и въ наст. время по вывозу лѣса занимаетъ первое мѣсто среди портовъ Финляндіи. Много крупн., образцово оборудованныхъ лѣсопил. заводовъ и лѣсн. складовъ. Въ К. начинается Саволакская ж. д. (о-въ К. соединенъ съ материкомъ дамбой). 3 рейда: запад., малый (къ NO отъ К.) и большой, или Роченсальмскій, гдѣ съ 1791 по 1826 г. расположенъ б. воен. портъ и кр-сть (см. Р о ч е н с а л ь м ь). Здѣсь же имѣли мѣсто 2 крупн. сраж. между рус.

и швед. шхерн. ф-ліями (см. Роченсальмскія морскія сраженія). Входы на всѣ рейды доступны для судовъ съ 24-фт. осадкой.

**КОТЛИНЪ.** Какъ и земельная территория по обоимъ берегамъ вост. части Финск. зал. и Невы, о-въ К. принадлежатъ Россіи съ незапамят. времянъ, входя въ составъ Вотской пятины Вел. Новгорода. Онъ лежалъ на «великомъ пути изъ варягъ въ греки», на к-ромъ новгородцы имѣли два складочн. пункта: въ Висби на Готландѣ и въ Торговомъ Рядкѣ на Невѣ, близъ устьевъ р. Ижоры. Впрочемъ, самый о-въ К. былъ пустыннымъ вплоть до нач. XVIII ст.; осѣдл. населенія на немъ не было. Съ XIV в. началась длител. борьба за обладаніе Невою между русскими и шведами, и К. неоднократно переходилъ изъ рукъ въ руки. Безспорн. владѣніе имъ русскими б. достигнуто фактически въ 1705 г., а офиц-но—послѣ Ништадтск. мира 1721 г. Въ отношеніи обладанія К. примѣчат-ны слѣд. этапы. Въ 1300 г. К-мъ временно, всего на годъ, завладѣли шведы, пришедшіе мор. путемъ и утвердившіеся въ устьяхъ Невы. Изгнанные вел. кн. Андреемъ, взявшимъ вновь сооруженную ими въ устьѣ р. Охты кр-сть Ландскрону, шведы неоднократно затѣмъ посѣщали К. при набѣгахъ своихъ на Корелію и Ингрію въ XIV—XVI вв. Въ 1853 г. К. б. уступленъ Швеціи, но, по Тавзинскому договору 18 мая 1595 г., вновь возвращенъ подъ власть моск. царей. Въ Смутное время приневскимъ райономъ опять завладѣли шведы, а по Столбовскому договору 17 фвр. 1617 г., весь этотъ районъ б. уступленъ Швеціи. Въ 1656 г., во время смѣлаго, но ничѣмъ не закончившагося поиска въ Ингрію отряда Потемкина, К. служилъ послѣднему лагерн. мѣстомъ. Возвращенъ К. въ рус. руки, вмѣстѣ съ друг. землями «отчичь и дѣдичь» Ингріей и Кореліей, Петромъ В.

Оправившись послѣ разгрома у Нарвы 19 нбр. 1700 г., Петръ беретъ 12 окт. 1702 г. Нотебургъ (Шлиссельбургъ), 1 мая 1703 г. Ниеншанцъ (Канцы, древнюю Ландскрону), 14 и 27 мая кр-сти Ямы и Копорье,—и устья Невы въ его рукахъ. 16 мая 1703 г. заложена на о-вѣ Люстръ-Эйландъ Петербургск. кр-сть, и взоры Петра обращаются къ пустын. К., к-рому сама природа предназначила быть стражемъ новой столицы на подступахъ къ ней со стороны моря. Но у К. стояла шведск. эс-дра Нумерса; средствъ для борьбы съ ней не было. Нумерсъ ушелъ лишь 1 окт., опасаясь ледохода, и Петръ, плававшій въ то время по Ладож. оз. на вновь построен. фрегатѣ *Штандартъ*, по полученіи извѣстія объ уходѣ шведовъ, немедленно возвратился въ Спб. и, не взирая на крайне дождл. погоду, вышелъ въ море къ К., вымѣряя по дорогѣ фарв-рѣ. Промѣры показали, что сѣвер. водный плесъ вовсе недоступенъ для к-блей (этого убѣжденія держались какъ русскіе, такъ и шведы до 40-хъ годовъ XVIII ст.), а на южномъ подводная банка, отходящая отъ ингерманландск. берега, оставляетъ нешир. корабел. проходъ у самаго К. На концѣ этой банки Петръ тогда же намѣтилъ построить сильн. фортъ. Поручивъ А. Д. Меншикову заготовить необходимые для работъ матеріалы, Царь направился въ Воронежъ и тамъ собственноручно сработалъ модель форта. Въ ту же зиму солдаты пѣх. полковъ Толбухина и Островскаго начали рубить на льду ряжи для подводн. основанія; затѣмъ ряжи б. затоплены, и на нихъ построенъ деревянный фортъ *Кроншлотъ*. Детали его конструкціи и размѣры неизвѣстны. 7 мая 1704 г. Петръ, съ новгород. митрополитомъ и свитою, вышелъ изъ Спб. къ К.; на суднѣ находились орудія, предназначавшіяся для установки на вполнѣ готовомъ уже фортѣ. «И въ прибытіе его, Вел. Гос-ря, тогда нарѣ-

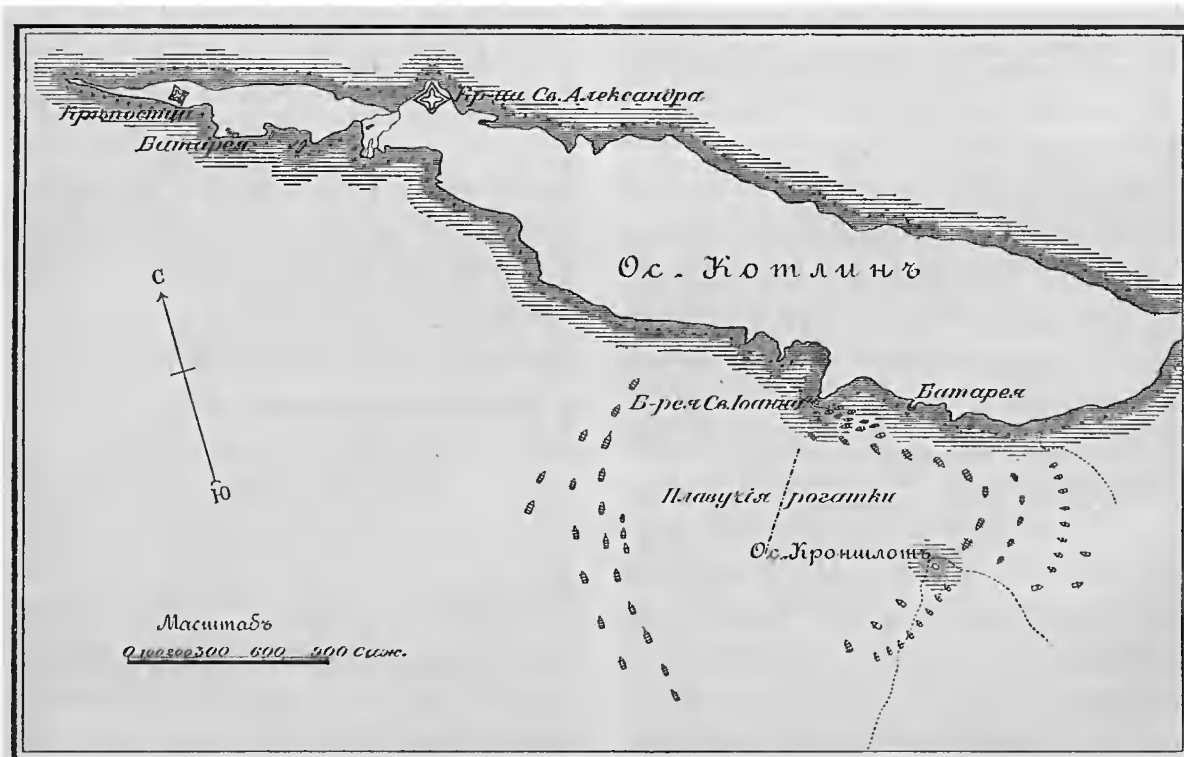

чена оная кр-сть *Кроншлотъ*, сирѣчь коронный замокъ, и торжество въ ней было тридневное». Царь привезъ съ собою въ Кроншлотъ и инструкцію, лично составленную, к-рую и вручилъ первому коменданту, полк. Грейдену. Ею, м. проч., предписывалось «содержать сію цит-ль, съ Божьею помощью, аще случится, хотя до послѣд. человѣка»; опредѣлялось назначеніе укр-нія—препятствовать вражеск. флоту форсировать проходъ въ Неву; давался рядъ наставлений для этого, заканчивавшихся словами: «Зѣло надлежитъ стеречься непр-скихъ брандеровъ... также и своего огня подобаетъ опасаться, множества ради дерева». 9 іюля 1704 г. съ К., занятого небол. сухоп. отрядомъ, обнаружили приближеніе швед. флота, силою до 40 вымпеловъ, разл. ранговъ. То была эс-дра вице-адм. Пру, имѣвшая задачей атаковать Спб. одновр-но съ сухоп. силами ген. Майделя. У Кроншлота въ постоян. «ордеръ-де-багаліи», на якоряхъ, уже стоялъ отрядъ новорожден. рус. флота, подъ ком. в.-адм. Крейса. Увидавъ неожидан. преграду, Пру вознамѣрился овладѣть сначала К. 12-го онъ направилъ къ о-ву десантъ на 50 лодкахъ. Нашъ сухоп. отрядъ, не имѣя ни одной пушки, выжидалъ непр-ля, лежа за камнями. Прибрежная мель понудила шведовъ начать высадку еще на водѣ, въ дистанціи, неполнѣ достижимой для руж. пул. Дружный и неожидан. залпъ съ берега, казавшагося пустыннымъ, произвелъ среди шведовъ полное замѣшат-во. Потерпѣвъ серьез. убыль въ людяхъ, они быстро ушли къ своимъ к-блямъ. Эту неудачу адм. Пру думалъ возмѣститъ въ Кроншлотѣ. Двое сутокъ бомбардировалъ онъ фортъ, но съ далек. разстоянія. По рус. источникамъ, «ни единая бомба въ Кроншлотъ не попала». На 3-й день шведы подняли паруса и скрылись съ горизонта. Уже въ нач. 1705 г. въ Петербургѣ имѣлись свѣдѣнія о грандіозн. приготовленіяхъ въ Выборгѣ для повторенія атаки на К. и Кроншлотъ. Были приняты энергич. мѣры предосторож-ти. 22 мая сильн. эс-дра Крейса прибыла къ Кроншлоту и заняла позицію поперекъ фарв-ра за преградой изъ сплошной линіи плавуч. рогатокъ. На К. назначено б. 5 пѣх. пп., изъ нихъ 2 на галеры, а 3 (2.200 ч.) собственно въ г-зонъ о-ва. Приступлено къ постройкѣ островн. оборонит. сооруженій. Для избѣжанія пораженія нашихъ фр-товъ и друг. лин. судовъ (вооруженныхъ 6-фн. пушками) отъ дальноб. огня съ непріят. бомбардир. к-блей, б. построена Нов. Ивановская б-рея, на 4-ре 6-фн. пушки, на выдающемся съ берега камен. мысу, гдѣ нынѣ Цитадел. пристань; исправлена Старая Ивановская б-рея на траверсѣ Кроншлота; ок. косы о-ва, также на мысу, построена б-рея на три 6-фн. пушки. Всѣ эти б-реи б. вооружены 1 іюня. 4 іюня, въ 7 ч. у., шведск. флотъ, изъ 7 фр-товъ (по 64—54 пуш.), 2 шнявъ, 2 бомбардир. судовъ, 2 сорокалушеч. прамовъ, 2 брандеровъ и значит. колич-ва судовъ, бросилъ якоря въ 5 вер. отъ Кроншлота. На мачтахъ развѣвались 3 флага: адм. Анкершерна, в.-адм. Пру и шаутбейнахта (к.-адм.) Спара. Ок. 10 ч. у. фр-ты атаковали Кроншлотъ, но б. быстро отбиты, и вражескій флотъ, послѣ нѣк-рыхъ маневровъ, занялъ прежнюю позицію. 5-го, ок. 8 ч. у., значит. часть шведск. флота приблизилась къ Кроншлоту, но, не дойдя на пушеч. выстрѣлъ, остановилась. Остал. суда, со Спаромъ, подошли къ косѣ К. съ южн. стороны и, подъ

прикрытіемъ судов. огня, направили въ 11 ч. къ берегу десантъ на 80 гребн. судахъ. Защитникъ косы, полк. Толбухинъ, приказалъ своимъ людямъ залечь за естеств. укрытія и выжидать приказаній. Непр. шлюпки пристаютъ къ берегу. Уже 128 шведск. гренадеръ, съ полк. Ниродомъ, высадились, и за ними спѣшили остал. десантъ съ рогатками, когда Толбухинъ осыпалъ ихъ картечью съ своей б-реи и бѣгл. руж. огнемъ. «Непр-ль пришелъ въ конфузію, въ беспорядкѣ бросился къ своимъ лодкамъ, часть к-рыхъ при этомъ б. опрокинута. Шведы оставили на берегу 40 уб. и 31 плѣн. 5 же іюля Новая Ивановск. б-рея усилена тремя 12-фн. пушками. На слѣд. день непр-ль ожесточенно бомбардировалъ наши б-реи и позиціи флота. Вначалѣ огонь былъ мѣткій, но «Господь Богъ, дивнымъ дѣломъ» былъ при защитникахъ Кроншлота: многія швед. бомбы не разрывались. Вскорѣ погода засвѣжѣла; суда прот-ка стало качать; мѣткость огня ослабѣла. Вся наша убыль—1 уб. и 6 ран. Крейсъ въ тотъ же день писалъ Спб. об.-к-данту Р. В. Брюсу: «Здѣсь довольно есть куражу или смѣлства; но есть токмо недостатокъ въ способахъ. Ежели бъ я еще 6 добрыхъ 18-фн. пушекъ да 2 добрыя гаубицы на моихъ б-реяхъ имѣлъ, то чаялъ бы непр-ля принудить вскорѣ отъ бомбард-нія своего престать». Брюсъ прислалъ ему 8 больш. пушекъ и 4 мортиры, к-рыя б. установлены на б-реяхъ. 10 іюня, въ 10 ч. у., шведы возобновили атаку позиціи у Кроншлота. Подойдя на пушеч. выстрѣлъ, они бросили якоря и открыли огонь, не отличавшійся мѣткостью. Наша же берег. арт-рія имѣ «жестокую докучала». Хорошо былъ огонь и съ нашихъ судовъ: «часто и многожды было мочно слышать, какъ ядра въ к-бли непр-скіе шелкали». Атака нашихъ галеръ, вооруженныхъ 24-фн. пушками, отъ огня к-рыхъ съ непріят. бомбардирск. судовъ щепя вверхъ летѣла, обратила бой въ нашу побѣду. Въ 4-мъ ч. д. шведы огонь прекратили и отступили къ первонач. позиціи для починокъ. Наши потери—13 уб. и 19 ран. 14 іюня непр-лемъ б. произведена новая попытка подойти къ нашей глав. позиціи. Она б. отражена берег. б-реями; но непр-ль остановился на якоряхъ ближе къ Кроншлоту, чѣмъ раньше. Тогда же на К. устроена новая, «тайная» б-рея въ лѣсу, вооруженная гаубицей, 2 морт-ми и шестью 6-фн. пушками; въ прикрытіе ея б. назн. б-нъ; огня приказано не открывать до сигнала. Въ то же время нѣск. усилено вооруженіе и проч. б-рей. 15 іюня, ок. полудня, ген. Брюсъ направился на новую Ивановскую б-рею и далъ съ нея сигналъ для открытія огня съ «тайной» б-реи. Сигналъ—2 боев. выстрѣла—не пропалъ даромъ: «Изъ гаубицы трафило такъ, что съ адмиральск. к-бля рѣзныя галдарей сшибло». Заговорила «тайная» б-рея и не замедлила привести непр-ля «въ неизрѣченную конфузію и алтерацію». Т. к. вѣтеръ отст-нію не благопріятствовалъ, шведы стали отходить, буксируя к-бли гребн. судами. Ихъ провожалъ съ берега огонь, жестокий и мѣткій. До 21 іюня непр-ль чинилъ свои суда. Тѣмъ временемъ, на косу, къ Толбухину, доставили двѣнадцать 6-фн. пуш. Онѣ б. установлены на существовавшей южн. б-реѣ и на новой сѣверной. 21 іюня къ Котлину прибыли изъ Спб. 2 нов. бомбардир. шмака, и Крейсъ далъ сигналъ: имѣ и галерамъ атаковать непр-ля. Шведы маневръ замѣтили, принять атаку от-

казались, поставили паруса и пошли къ Біоркэ. Лишь одинъ плоскодон. прамъ приблизился передъ уходомъ къ косѣ К., далъ залпы съ обоихъ бортовъ и затѣмъ присоединился къ своему флоту. Уходя шведовъ не остановилъ разл. мѣръ предосторож-ти. Все приводилось въ лучшей порядкъ. На косѣ возведенъ «транжаментъ». Б-рей на косѣ усилились по вооруженію: сѣверная имѣла 15, а южная 5 ор. Усилилась и наша эс-дра судами, прибывшими съ «верховыхъ верфей». 10 іюля на сѣв. плесѣ у косы о-ва К. показался шведск. рекогносцировоч. отрядъ въ 5 вымпеловъ. Осмотрѣвъ б-рей, онъ далъ передъ уходомъ два залпа по сѣв. Толбухинск. б-реѣ. Тотъ же отрядъ вернулся къ К. 12-го и сталъ дѣлать промѣры съ сѣв. стороны. 14 іюля, на разсвѣтѣ, показался и весь непріят. флотъ; всего у косы было 24 боев. судна. Въ 5 ч. у. 20 судовъ выстроилось противъ сѣв. б-рей, а 4 противъ южной. Вскорѣ оба отряда двинулись впередъ и, подойдя къ берегу, сколько глубина позволяла, открыли огонь. «Наши, какъ добрые солдаты, имъ ничѣмъ въ долгу не остались». Въ 8-мъ часу непр-ль фрегатами подался назадъ для починокъ; на прежней позиціи остались бомбардирск. суда, метавшія на берегъ бомбы до 11<sup>1</sup>/<sub>2</sub> ч. у. Ок. полудня отъ сѣв. эс-дры отдѣлились мелк. суда и быстро пошли къ берегу. Десантъ хотѣли высадить на новомъ мѣстѣ и неудачно: по сѣв. сторону косы, въ извѣстномъ разстояніи отъ берега, пролегалъ подвод. банка, отдѣленная отъ урѣза воды довольно значит. глубиною. Съ приближеніемъ десант. судовъ къ берегу, судов. огонь б. прекращенъ. Это позволило Толбухину спокойно развить по шлюпкамъ живой артил. огонь; его люди покинули закрытіе—валы «транжамента». У банки шведы стали высаживаться уже подъ руж. огнемъ, несмотря на к-рый, стремит-но кинулись въ атаку. Атакующимъ вода сначала б. по колѣно; дальше глубже; въ иныхъ мѣстахъ по горло. Больш-во шведовъ бросило оружіе, нѣк-рые спасались вплавъ, нѣк-рые тонули, безпорядокъ получился полный. Съ нашей стороны начали давать руж. залпы; арт-рія осыпала врага картечью. До берега добрались лишь отдѣл. смѣльчаки; они б. въ мигъ опрокинуты. По шведск. источнику, изъ строя выбыло 400 уб. и 170 ран.; въ плѣнъ взято 7 оф. и 28 н. ч. Наши потери—29 уб. и 50 ран. На берегу и въ водѣ собрано свыше 500 швед. ружей, «к-рыя заряжены пулями, разсѣченными на четверо и обвитыми лошадиными волосами, да сверхъ обык-ной пули еще четыре пули меньшихъ». 15 іюля шведы снова подошли было къ косѣ К., но съ б-рей Толбухина открыли столь жестокий огонь, что вскорѣ «непріят. флотъ пошелъ прочь». Такъ закончилась вторая и послѣдняя попытка шведовъ завладѣть К. «Я Тебѣ, Великому Гос-рю, истинно сказываю и подтверждаю,—доносить Крейсъ Петру 16 іюля,—что непр-ль до сего времени отъ насъ ни единой кошку или собаку, не только что человѣка, досталъ». (Рукописи кабинета Петра В. въ гос. арх. и печатн. «Матеріалы для ист. рус. флота»).

„КОТЛИНЪ“, ежедневная, морская обществ. и литер. газета; изд. въ Кронштадтѣ съ 1896 г.

**КОТЛЫ**, сед. въ 9 вер. къ ю. отъ Москвы по Тульскому шоссе, на р. Растаніи. Въ 1606 г., когда появился 2-ой самозванецъ, предвод-ль

бунтовщиковъ Болотниковъ, соединившись съ шайкой Пашкова, нанесъ поражение царск. рати при с. Троицкомъ, послѣ чего расположился въ Коломенскомъ. Посланнымъ отъ царя къ Болотникову не удалось уговорить его отстать отъ самозванца, и дѣло приходилось рѣшить оружіемъ. Воевода кн. Мих. Вас. Скопинъ-Шуйскій, собравъ полки у Данилова монастыря, двинулся 1 дкб. къ Коломенскому; Болотниковъ выступилъ навстрѣчу, и у К. произошла битва. Несмотря на отчаян. храбрость бунтовщиковъ, Шуйскій нанесъ имъ рѣшит. поражение, чему, вѣроятно, способствовалъ переходъ въ разгаръ битвы Пашкова съ дворянами и бояр. дѣтьми на сторону Царя. (Соловьевъ, Исторія Россіи).

**КОТЛЯРЕВСКІЙ, Петръ Степановичъ**, ген. отъ инф., одно изъ самыхъ славн. именъ въ плеядѣ героевъ Кавказ. войны, род., по однимъ свѣдѣніямъ, 12 іюня 1782 г. (гр. Соллогубъ и В. Потто), а по другимъ—въ 1777 г. (П. Вобровскій), былъ сыномъ священника (изъ дворянъ) с. Ольховатки Купян. у. Харьков. губ. и началъ образованіе въ Харьков. духов. коллегіумѣ. Однако, случай рѣзко измѣнилъ судьбу К., столкнувъ его зимою 1792 г. съ полк. Ив. Петр. Лазаревымъ (см. э т о), к-рый уговорилъ отца К. отдать сына въ воен. службу. Въ май 1793 г. К. б. опредѣленъ рядовымъ въ 4-й б-нъ Кубан. егер. к-са, к-рымъ командовалъ Лазаревъ. Послѣдній сталъ отечески заботиться о К., занявшись его общ. и воен. образованіемъ, и подъ рук-ствомъ Лазарева К. началъ свою блестящ. боев. дѣят-сть. Съ Кубан. егер. к-сомъ, въ отрядѣ ген. Булгакова (см. э т о), К. совершилъ въ 1796 г. тяжел. походъ къ Дербенту и участвовалъ въ штурмѣ его. Произведенный въ 1799 г. въ подпор-ки, К. б. назн. ад-томъ къ Лазареву, бывшему въ то время шефомъ 17-го егер. п., сформированнаго изъ 4-го б-на Кубан. егер. к-са, сопровождать его въ знаменит. переходѣ черезъ Кавказ. хребетъ въ Грузію и по занятіи Тифлиса явился дѣят. пом-комъ его по администр. устр-ву края. Когда же въ 1800 г. аварскій ханъ Омаръ съ 20 т. лезгинъ подошелъ къ Тифлису, К. б. посланъ на развѣдку, отлично ее выполнилъ, затѣмъ принялъ участіе въ пораженіи Омаръ-хана на р. Іорѣ (орд. св. Іоанна Іерусалимскаго), а въ дкб. того же года б. произв. въ шт.-кап-ны. Блестящія способности К. выдвинули его изъ ряда друг. оф-ровъ, и когда Лазаревъ погибъ въ Тифлисѣ (1801 г.), гл-щій Грузіи кн. Циціановъ (см. э т о) предложилъ К. быть у него ад-томъ, но К. предпочелъ строев. службу штабной и б. отчисленъ въ строй 17-го егер. п. для команд-нія ротой. Во главѣ ея онъ дважды штурмовалъ Ганжу (въ 1803 и 1804 гг.), оба раза б. ран. въ ноги и за отлич. мужество б. награжденъ орд. св. Анны 3 ст. и чиномъ майора. Въ 1805 г. 70-тыс. персид. армія вторглась въ Эриван. ханство и двинулась къ Карабаху, занятому 300 ч. нашей пѣхоты. К. съ своей ротой вошелъ въ составъ отряда полк. Карягина (см. э т о), посланнаго на выручку Карабаха, и, принявъ участіе въ бою на р. Аскарани, въ 3-й разъ б. ран. (въ ногу). Персы б. разбиты, но, получивъ сильное подкр-ніе, снова атаквали малочисл. отрядъ Карягина и хотя б. отбиты, но положеніе отряда продолжало б. отчаяннымъ. Тогда К. предложилъ бросить обозъ и пробиться къ кр-сти Шахъ-Булахъ, занятой небол. персид. г-зономъ,



взять ее и засѣсть въ ней. Карягинъ согласился, Шахъ-Булахъ б. взята штурмомъ, на к-ромъ К. получилъ 4-ю рану (въ руку), и отрядъ заперся въ ней. Однако, недостатокъ припасовъ въ кр-сти, осажденной полчищами персовъ, заставилъ Карягина и К. бросить ее. Обманувъ бдительность прот-ка, они ночью двинулись за 25 вер., къ кр-сти Мухратъ, и овладѣли ею. Здѣсь на выручку имъ подошлъ Циціановъ. К. б. награжденъ орд. св. Владиміра 4 ст. съ бантомъ. Полученныя раны не помѣшали К. принять въ слѣд. мѣсяцъ участіе въ эксп-ціи противъ бакинск. хана, во время к-рой онъ командовалъ ав-рдомъ, б. окруженъ персами, но пробился, и въ тяжелой зимней камп. 1806 г. (сраженіе на рр. Аскарани и Хонашинъ). Произведенный въ дкб. 1807 г. въ полк-ки, К. въ 1808 г. участвовалъ въ походѣ въ Нахичеван. ханство, въ пораженіи персовъ при д. Карабабѣ и въ овладѣніи Нахичеванью. Въ нач. 1810 г. персы снова вторглись въ наши предѣлы и двинулись къ Карабаху. Навстрѣчу имъ б. посланъ К. съ приказаніемъ взять кр-сти Мигри и Гюняй и, по возм-сти, разбить прот-ка. Зная, что кр-сть Мигри занята 2-тыс. г-зономъ и расположена на отвѣс. склонахъ, т. ч. взять ее штурмомъ съ той стороны, откуда ждали его персы, едва ли возможно, К. съ 400 ч. 17-го егер. п., безъ орудій, обошелъ ее по горн. хребтамъ, по тропинкамъ, обманулъ непр-ля ложной ноч. атакой съ одного фронта и, атаковавъ съ другого, взялъ Мигри, потерявъ всего 6 ч. уб. и 29 ран.; самъ онъ при этомъ получилъ 5-ю рану (въ ногу). Персы въ числѣ 5 т. обложили кр-сть, но, видя, трудность штурма, двинулись обратно къ р. Араксу. Когда стемнѣло, К. съ 460 егерями и 20 казаками двинулся за ними и на переправѣ атаковалъ ихъ. Персы въ полн. беспорядкѣ бѣжали частью въ горы, частью за рѣку. Потери ихъ людьми и оружіемъ были огромны. Награжденный за эти подвиги орд. св. Георгія 4 ст. и зол. шпагою и назначенный шефомъ Грузин. грен. п., К. въ снт. 1811 г. получилъ приказаніе овладѣть кр-стью Ахалкалаки и этимъ остановить наст-ніе персовъ и турокъ со стороны Ахалцыха. К. взялъ съ собою 2 б-на своего полка, 100 казаковъ вьючн. обозъ со складн. штурм. лѣстницами, въ 3 дня перевалилъ горы, покрытыя глуб. снѣгомъ, и ночью атаковалъ кр-сть. Послѣ 1½ час. отчаян. боя она б. взята; намъ досталось 16 ор., 2 знамени и 40 пд. пороха; потери были ничтожны: 1 оф-ръ и 26 н. ч. К. б. произв. въ г.-м., а б-ны Грузин. п., участвовавшіе въ штурмѣ, получили Георг. знамена. Въ окт. 1812 г. К. б. снова направленъ въ Карабахъ для водворенія спокойствія и поддержанія престижа рус. власти. Быстро очистивъ берега Аракса отъ мелкихъ перс. отрядовъ и взявъ кр-стцу Казъ-Кала, К. рѣшилъ самъ вторгнуться въ предѣлы Персіи за Араксомъ, но эксп-ція не удалась вслѣдствіе разлива рѣки. К. б. награжденъ орд. св. Анны 1 ст. и арендою въ 1.200 р. ежегодно и ему б. поручено съ 2-тыс. отрядомъ сторожить на Араксѣ 30-тыс. армію Аббаса-Мирзы. Сторонникъ рѣшит. дѣйствій, К. доказывалъ нов. гл-щему въ Грузіи, ген. Ртищеву, необходимость наступат. дѣйствій для предупрежденія нов. вторженія персовъ, но нерѣшит. Ртищевъ отказывалъ ему въ этомъ, ссылаясь на начатые переговоры о мирѣ. К. не довѣрялъ, однако, персид. политикѣ и былъ

правъ. Персы не только не прекращали набѣговъ, но тайно направили значит. силы для покоренія владѣній предан. намъ талышинск. хана. Узнавъ объ этомъ, К. возобновилъ представленія о необходимости дѣйствовать наступно, прибавивъ, что, если черезъ 5 дн. не получить отвѣта, то пойдетъ за Араксъ, «ибо, — писалъ онъ, — ежели Аббасъ-Мирза успѣетъ овладѣть Талышинск. ханствомъ, то это сдѣлаетъ намъ вредъ, к-рый невозможно будетъ поправить». Ртищевъ, встревоженный этимъ рапортомъ, самъ прибылъ на бер. Аракса, но переходить его не рѣшился. Между тѣмъ, персы дѣйств-но вторглись въ Талышинск. ханство и взяли Ленкорань. Однако, и это не побудило Ртищева къ актив. дѣйствіямъ. Онъ продолжалъ переговоры съ персами, к-рые требовали отвода рус. войскъ за Терекъ. К. негодовалъ и пригрозилъ



отставкой. Тогда Ртищевъ, боясь потерять ген-ла, к-раго цѣнилъ, предоставилъ дѣлать К. то, что велитъ его благоразуміе, но все же не переходить Аракса, и уѣхалъ въ Тифлисъ. Отъѣздъ его обнаружилъ паденіе авторитета рус. власти, т. к. ханъ карабахскій, Мехти-Кули-ханъ, не явился къ нему съ прощальн. визитомъ и не проводилъ его до предѣловъ ханства. Возмущенный этимъ, К. верхомъ, въ сопровожденіи лишь одного казака, прискакалъ къ хану и, махая передъ его лицомъ нагайкой, крикнулъ, что повѣситъ его, если онъ не исполнитъ долга вѣжливости и почтенія къ рус. сардарю и будетъ продолжать притѣснять бековъ, расположенныхъ въ Россіи. Этотъ отважный поступокъ устранилъ хана и остановилъ готовившееся уже возмущеніе въ Карабахѣ. Хорошо зная психологию вост. людей, подчиняющихся только силѣ и мужеству, К. вообще держалъ себя съ ними гордо и говорилъ суровымъ, властн. языкомъ. Между тѣмъ, персы стали готовиться къ походу въ Шекинск. ханство. Тогда К. рѣшился самъ перейти Араксъ и разбить персовъ. «Сколько ни отважнымъ кажется предпріятіе мое, — писалъ онъ Ртищеву, — но польза, честь и слава отъ

меня того требуютъ, и я надѣюсь на помощь Бога, всегда поборающаго рос. оружію, и на храбрость вѣрен. мнѣ отряда, что, если останусь живъ, непр-ль будетъ разбитъ; если же меня убьютъ, ваше пр-ство найдете распоряженія мои такими, по к-рымъ и послѣ смерти обвинять меня не можете». Къ солдатамъ К. обратился съ слѣд. словами: «Братцы! вамъ должно идти за Араксъ и разбить персіанъ. Ихъ на одного десятъ, но каждый изъ васъ стоитъ 10-ти, а чѣмъ болѣе враговъ, тѣмъ славнѣе побѣда. Идемъ, братцы, и разобьемъ!» На разсвѣтѣ 19 окт. 1812 г., во главѣ отряда въ 1.500 ч. пѣхоты, 500 каз. и 6 ор., К. переправился черезъ Араксъ въ 15 вер. выше перс. лагеря и, совершивъ обход. движеніе въ 70 вер., съ тыла неожиданно атаковалъ персіанъ, к-рые бѣжали въ безпорядкѣ, бросивъ лагерь съ 36 ор., и къ ночи собрались въ Асландузѣ (см. э т о). К. двинулся за ними. Проводникъ, персид. дезертиръ, предлагалъ К. подвести отрядъ съ той стороны кр-сти, гдѣ не было арт. обороны. «На пушки, братецъ, непременно на пушки», отвѣтилъ ему К., опасаясь упустить изъ рукъ перс. арт-рію. Ночн. штурмомъ онъ овладѣлъ въ ту же ночь Асландузомъ. Разгромъ перс. арміи б. полный. Плѣнныхъ б. взято всего лишь 537 ч., перс. труповъ насчитано б. 9 т. Однако, К. въ реляціи написалъ, что потери непр-ля — 1.200 ч. («Напрасно писать, все равно не повѣрятъ»). Донесеніе К. о взятіи Асландуза начиналось словами: «Богъ, ура и штыкъ даровали и здѣсь побѣду войскамъ Всемилостивѣйшаго Гос-ря». К. получилъ орд. св. Георгія 3 ст. Теперь предстояло освободить Талышин. ханство и взять Ленкорань. Экспедиц. отрядъ снова б. вѣренъ К. Операциа была трудная. К. это сознавалъ и писалъ: «Пожелайте мнѣ счастья. Эксп-ціа меня крайне тревожитъ. Время сдѣлало ее затрудною слишкомъ..., теперь персіане занимаютъ кр-сти и укр-нія. Прошу Бога о помощи и могу назваться слишкомъ счастливымъ, если Богъ дастъ окончить счастливо». Съ отрядомъ въ 1.500 ч. пѣхоты, 470 каз. и 6 ор. К. выступилъ въ походъ 17 дкб. 1812 г.; взялъ по дорогѣ укр-ніе Аркевалъ съ г-зономъ въ 1.000 ч. и 27 дкб. подошелъ къ Ленкорани, окруженной болотами и сильно укрѣпленной. Недостатокъ въ арт-ріи и снарядахъ для осады побудилъ К. рѣшить дѣло штурмомъ. «Мнѣ, какъ русскому, — писалъ онъ, — осталось только побѣдить или умерѣть, ибо отступить — значило бы посрамить честь рус. оружія, отдать навсегда въ руки персіанъ талышинск. владѣнія и жертвовать при томъ потерю людей во время отст-нія отъ чрезвыч. холода и голода и непр-ля, к-рый по сквернымъ дорогамъ могъ наносить больш. вредъ». Штурмъ б. назн. на разсвѣтѣ 1 янв. 1813 г. По войскамъ отряда б. отданъ приказъ: «Истощивъ всѣ средства принудить непр-ля къ сдачѣ кр-сти, найдя его къ тому непреклоннымъ, не остается болѣе способа покорить кр-сть сію оружію російскому, какъ только силою штурма. Рѣшаясь приступить къ сему послѣднему средству, даю знать о томъ войскамъ и считаю нужнымъ предупредить всѣхъ оф-ровъ и солдатъ, что отст-нія не будетъ. Намъ должно или взять кр-сть, или всѣмъ умереть; затѣмъ мы сюда присланы. Я предлагалъ два раза непр-лю о сдачѣ кр-сти, но онъ упорствуетъ; докажемъ же ему, храбрые солдаты, что штыку русскому ничто противиться не можетъ; не такія кр-сти брали русские и

не у такихъ непр-лей, какъ персіане; сіи противъ тѣхъ ничего не знаютъ. Предписывается всѣмъ: первое—послушаніе; второе — помните, что чѣмъ скорѣе идешь на штурмъ и чѣмъ шибче лѣзешь на лѣстницы, тѣмъ менѣе урону взять кр-сть; опытные солдаты сіе знаютъ, а неопытные—повѣрятъ; третье—не бросаться на добычу подъ опасеніемъ смертной казни, пока совершенно не кончится штурмъ, ибо прежде конца дѣла на добычѣ солдатъ напрасно убиваютъ. Диспозиціа штурма будетъ дана особо, а теперь остается мнѣ только сказать, что я увѣренъ въ храбрости опытныхъ оф-ровъ и солдатъ Грузин. грен., 17-го егер. и Троицкаго пп., а малоопытные Каспійск. б-ны, надѣюсь, постараются показать себя въ семь дѣлѣ и заслужить лучш. репутацію, чѣмъ доселѣ между непр-лями и чужими народами имѣютъ; впрочемъ, ежели бы, сверхъ всякаго ожиданія, кто струситъ, тотъ будетъ наказанъ, какъ изменникъ, и здѣсь, внѣ границы, труса разстрѣляютъ или повѣсятъ, несмотря на чинъ». Диспозиціа предписывала: «Варабанчики въ колоннахъ отнюдь не бьютъ тревогу, пока люди не будутъ на стѣнахъ; и люди въ колоннахъ отнюдь не стрѣляютъ и не кричатъ ура, пока не влѣзутъ на стѣну; когда всѣ б-реи и стѣны будутъ заняты нами, то въ средину кр-сти безъ приказанія не ходить, но бить непр-ля только картечью изъ пушекъ и ружей. Не слушать отбоя, его не будетъ, пока непр-ль совсѣмъ не истребится или не сдастся». Г-зонъ Ленкорани оказалъ отчаян. сопр-леніе. К. пришлось личн. примѣромъ мужества ободрять войска, потерявшія многихъ нач-ковъ. Поднявшись по лѣстницѣ на стѣну кр-сти, онъ б. тяж. раненъ тремя пулями въ ногу: «Въ ту минуту, какъ силы меня оставили, — рассказывалъ впослѣдствіи самъ К., — я какъ бы въ сладкомъ снѣ слышалъ высоко надъ своею головою побѣдное ура, вопли персіанъ и ихъ мольбы о пощадѣ». Кр-сть б. взята, паденіе ея повлекло за собою благоприятный для Россіи Гюлистанскій миръ, но К. навсегда б. потерялъ для арміи, для войны и побѣды. Изувѣченный и обезображенный, онъ б. отысканъ въ грудѣ тѣлъ, но, придя въ сознаніе, не сдалъ команды и продолжалъ распоряжаться до возвращенія отряда въ Агъ-исланъ. «Благодарю Бога, благословившаго запечатлѣть успѣхъ для сего собственно моею кровью», писалъ онъ въ донесеніи. Награжденный за Ленкорань чиномъ г.-л. и орд. св. Георгія 2 кл., К. б. уволенъ въ безсроч. отпускъ и въ тяжк. страданіяхъ отъ 7 получен. имъ ранъ, «въ язвахъ чести», по выраженію Пушкина, прожилъ въ тихомъ уединеніи 39 л. На сумму, дарованную ему Гос-ремъ, онъ купилъ имѣніе сперва близъ Бахмута, село Александрово, а въ 1848 г. переселился на пріобрѣтенную имъ близъ Θεодосіи мызу «Добрый пріютъ». Здѣсь онъ и ум. 21 окт. 1851 г. и тамъ же погребенъ. Тяжкія страданія отъ ранъ сдѣлали К. угрюмымъ, молчаливымъ, никогда не улыбавшимся, но сердце его б. полно доброты, состраданія и челолюбія. Еще за взятіе Ахалкалакъ онъ просилъ себя въ награду помилованіе одного у-оф-ра, отданнаго подъ судъ; послѣ Ленкорани онъ пріютилъ у себя въ имѣніи такого же инвалида, какъ онъ самъ, участника того же штурма, майора Шультена, а доктору Грузин. п., лечившему его отъ ленкоранск. ранъ, назначилъ пожизн. пенсію и платилъ ее, несмотря на лич-

ную подчасъ нужду въ деньгахъ. Послѣднюю онъ испытывалъ часто и потому, что никогда никому не отказывалъ въ помощи и раздавалъ бѣднымъ все, что имѣлъ. Желая отблагодарить свою племянницу за заботл. уходъ о себѣ и не скопивъ себѣ никакого состоянія, К. уже 70-лѣт. старикомъ испросилъ разрѣшеніе Гос-ря на бракъ свой съ нею ради пенсіи; согласіе б. дано, но смерть помѣшала исполненію его, и невѣста К. б. щедро обезпечена Гос-ремъ. Имп. Николай I, высоко цѣня К., имя к-раго было грозой для персовъ, съ началомъ Персид. войны въ 1826 г. произвелъ К. въ ген. отъ инф. и особымъ рескриптомъ предложилъ ему принять на себя команд-ніе войсками. «Увѣренъ,— писалъ Гос-рь,—что одного имени вашего будетъ достаточно, чтобы одушевить войска, вами предводительствуемая, устрасить врага, неоднократно вами пораженнаго и дерзающаго снова нарушить тотъ миръ, къ к-рому открыли вы первый путь вашими подвигами». Но К. не м. уже исполнить воли Гос-ря. Страданія ослабили его силы, измѣнили самую его наружность: онъ окривѣлъ на прав. глазъ, лицо его перекошилось. За нѣск. дней до кончины онъ вынулъ изъ особой шкатулки 40 костей, извлеченныхъ изъ его головы послѣ Ленкорани, и сказалъ: «Вотъ что было причиною, почему я не м. принять назначенія Гос-ря и служить до гроба престолу и отечеству. Пусть онѣ останутся вамъ на память о моихъ страданіяхъ». Но имя К., прославленное его подвигами, воспѣтое поэтами (А. Пушкинъ, Домантовичъ), съ глубок. благоговѣніемъ и восторгомъ произнесимо историками и писателями того времени (Пл. Зубовъ, И. Н. Скобелевъ), долго служило еще стимуломъ воодушевленія войскъ. Спустя 42 г. послѣ Ленкоранск. штурма, г.-ад. Муравьевъ (Карсскій) привѣтствовалъ войска Кавказ. к-са съ тѣмъ, что среди нихъ «возросъ и прославился герой К. Пусть имя его всегда будетъ въ памяти и сердцѣ нашемъ, какъ примѣръ всѣхъ воен. доблестей. Воинъ-христіанинъ,—говорилось далѣе въ этомъ приказѣ,—строгий къ себѣ, К. б. строгъ и къ подчиненнымъ, уклонившимся отъ исполненія своего долга. Онъ любилъ и берегалъ солдата, самъ раздѣлялъ съ нимъ труды и лишения, неразлучные съ воен. бытомъ. Онъ не пренебрегалъ строемъ, въ дисц-нѣ онъ видѣлъ залогъ нравств. силы, а потому и успѣха,—и войско понимало и любило его. Съ именемъ К. передало оно потомству имена Ахалкалакъ, Асландуза и Ленкорани, гдѣ съ малыми силами поражалъ онъ сильн. враговъ. Благоговѣя передъ правилами К., среди васъ, воины Кавказа, буду искать ему подобныхъ — и найду ихъ». Однако, въ широк. кругахъ общ-ва подвиги К. и его личность оказались отодвинутыми на 2-й планъ великими событіями Отеч. войны и послѣд. борьбы съ Наполеономъ. К., видимо, чувствовалъ это и однажды сказалъ: «Кровь русская, пролитая въ Азіи, на берегахъ Аракса и Каспія, не менѣе драгоцѣнна, чѣмъ пролитая въ Европѣ на берегахъ Москвы и Сены, а пули галловъ и персіанъ причиняютъ одинаковыя страданія». Въ тактич. отношеніи боев. дѣят-ствъ К. поучительна, какъ примѣръ шир. развитія нач. дѣйствій. Въ 1891 г. имя ген. К. присвоено 14-му грен. Грузин. п. (Котляревскій, П. С., ген. отъ инф. Записки о частной жизни, «Маякъ» 1844 г., т. 17; В. Мызниковъ, Воспоминанія, «Сѣв. Пече-

ла» 1844 г.; *Θ. Глинка*, Воспом-нія, «Пантеонъ славы. рос. мужей» 1818 г.; *С. Черняевъ*, Воспом-нія, «Маякъ» 1844 г.; *Гр. В. Соллогубъ*, Біографія ген. К., Тифлисъ, 1854; *Плат. Зубовъ*, Подвиги рус. воиновъ въ странахъ Кавказскихъ, Спб., 1834; *В. Потто*, Кавказ. война въ отдѣл. очеркахъ, эпизодахъ, легендахъ и біографіяхъ, Спб., 1877; Кавказ. война и ея герои, изд. редакціи жур. «Досугъ и Дѣло», Спб., 1886; *П. О. Вобровскій*, Кубанскій егер. к-съ, Спб., 1893).

**КОТРОНЕ** (древн. **Кротонъ**), гл. гор. итал. провинціи Катанцаро, на бер. Ионическ. моря, при впадении р. Эзаро въ Тарентскій зал. Въ наст. время гавань К. ограждена 2 молами и состоитъ изъ двухъ частей: старой, доступной для судовъ до 9 фт., и новой, недавно построенной, глб. 20—35 фт.; насел. 6 т. жит. Около мыса Колонне грунтъ каменистый; между мысами К. и Колонна можно вездѣ становиться на якорь. Въ К.—мѣстопробываніе рус. консула. Основанный ахейскими колонистами, К. б. опустошенъ Тирромъ въ 279 г., затѣмъ взятъ Аннибаломъ въ 212 г. и, наконецъ, римлянами въ 207 г. до Р. Х. Въ 981 г. имп-ръ герм. Оттонъ II, во главѣ 10 тыс., вторгнулся въ Апулію и Калабрию, съ намѣреніемъ лишить имп-ра Василія II его владѣній въ Итали. При Тарентѣ, послѣ упорн. боя, греки, подкрѣпленные сарацинами, б. отгѣснены, но Оттонъ, увлеченный успѣхомъ, позволилъ заманить себя въ засаду близъ К. Здѣсь войска его потерпѣли поражение, и самъ онъ избавился отъ плѣна, спасшись на к-бль, находившійся случайно вблизи. Пораженіемъ при К. закончилась его война съ Византіей. (*Zeller, Histoire d'Italie; Lavisse et Rambaud, Histoire générale; Ranke, Weltgeschichte*).

**КОУСЪ (COWES)**, британ. коммерч. портъ на сѣв. бер. о-ва Уайтъ, ограничивающаго глав. рейдъ англ. парусн. флота, Спитхэдъ (см. э т о), ок. 10 т. жит. Судостроит. и механич. заводы, длин. молъ и хорошая набережная; 7 Мортон. эллинговъ для подъема судовъ отъ 200 до 1.000 тн. Первый въ мірѣ по древности, качеству и колич-ву парусн. судовъ яхт-клубъ (The Royal Yacht Squadron), основанный въ 1815 г. Ежегодныя парус. гонки (21—23 авг.) привлекаютъ въ К. массу иностран. яхт.

**КОУШЪ**, желѣзное удлиненное кольцо, к-рымъ на судахъ часто заканчиваютъ снасти такелажя, оплетая тросъ вокругъ К. К. захватывается др. снастью помощью гака или соединит. скобы, или же иногда снасть проходитъ черезъ очко К.

**КОФЕЛЬ - НАГЕЛЬ**, метал. или дерев. стержень, служащій для заверт-нія снастей и сигнал. фаловъ на суднѣ. К. вставляются въ кругл. отверстія особ. планокъ, располагаемыхъ гориз-но внутри фальшборта и наз. *К.-палками*.

**КОФРЪ**, оборонит. казематир. постройка, располагаемая за к.-эскарпомъ въ исх. углахъ рововъ, для продольной фланк. ихъ обороны и для обстрѣл-нія имѣющихся тамъ вертик. преградъ противъ штурма. Если изъ К. обстрѣливаются два сосѣдніе рва, то онъ наз. *двойнымъ*, если же только одинъ ровъ, то *одиночнымъ*. К. можно разсматривать, какъ уширенные участки к.-эскарп. галереи, приспособленные къ фланг. оборонѣ рововъ; они представляютъ рядъ оруд.

казематовъ, позади к-рыхъ идетъ галлерей (см. черт.). Сообщение съ К. производится или: 1) открытое по дну рва, при чемъ входъ въ К. прикрывается сквозникомъ, или 2) по участкамъ к.-эскарп. галлерей, идущимъ къ горжевому рву, или 3) по потернамъ изнутри укр-нія подь

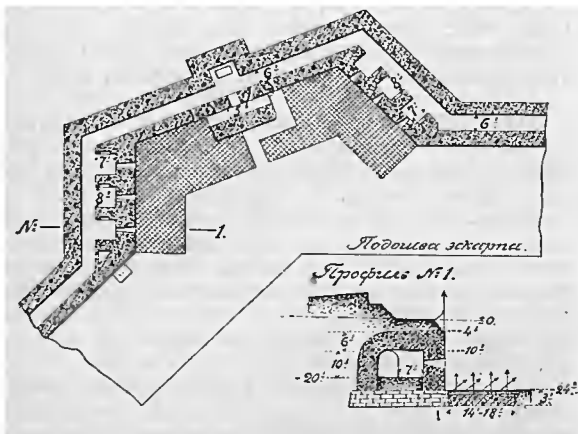

дномъ рва. По большей части не ограничиваются однимъ родомъ сообщенія, а устраиваютъ два (закрытое и открытое). Чтобы непр-ль не м. подойти вплотную къ амбразурамъ К. съ подрывн. патронами, передъ лицев. стѣнами ихъ устраиваютъ или вспомогат. т. наз. діамантный ровъ, глуб. 5—7 фт. и шир. 14—18 фт. (fossé diamant), или же устанавливаютъ желѣз. рѣшетки или проволочн. сѣтъ на металл. кольяхъ. Оруд. казематы К. вооружаются скорострѣл. пушками мал. клбр. Противъ подземн. покушений прот-ка К. обезпечиваются к.-мин. системами. Название К. утвердилось за описан. казематами только съ 1900 г.; до этого времени подобныя постройки у насъ назывались капонирами и полу-капонирами, а слово К. имѣло другое значеніе, а именно: въ системѣ фронтовъ извѣстн. голланд. инж-ра Кегорна (см. это) К. называлось каменная, прикрытая потолкомъ г-рея, расположенная на горизонтѣ земли въ толщѣ гласиса для фронта. обороны его пов-сти во входящемъ плацдармѣ и для продол. обороны крыльевъ прикрыт. пути; у того же инж-ра К. также называлась расположенная по капитали сух. рва г-рея сообщенія глав. (высокаго) вала съ низкимъ и съ его к.-эскарп. г-реей; этогъ К. имѣлъ бойницы и доставлялъ рвамъ продол. оборону. Бриальмонъ также называетъ К. камен. г-рею, доставляющую рвамъ оборону; онъ же называетъ К. тѣ части к.-эскарп. г-реи, к-рыя назначаются для продол. обороны рвовъ. Въ Россіи слово К. вошло въ употребленіе со временъ Петра В.

**КОФФЕРДАМЪ**, часть пространства (подобіе сундука) внутри борта к-бля, отъ скоса брон. палубы до высоты нѣск. фт. надъ ватерлиніей, ограниченная тонкими водонепрониц. переборками. К. устраиваются преимущ-но на легк. крейсерахъ, бронепалубныхъ или защищенныхъ тонк. броней. Назначеніе К.—предохранять междупалуб. простр-во отъ затопленія черезъ борт. пробойну или расшатанные брон. болты; вода залъетъ только часть этого К., если онъ самъ не разрушенъ. Для уменьшенія свобод. объема внутри К., часто его наполняютъ какимъ-либо легк. водоисключающимъ матеріаломъ, напр., пробкою или целлулозой (коксов. оческами).

**КОХИНХИНА.** См. Индо-Китай.

**КОХОВСКІЙ, Всеволодъ Порфирьевичъ**, г.-л., извѣст. воен. педагогъ; род. въ 1835 г., образование получилъ въ Дворян. п. и Имп. воен. ак-міи; въ 1853—54 гг. принималъ участіе въ Вост. войнѣ и за отличіе при осадѣ Силистріи получилъ орд. св. Анны 4 ст. на саблю съ надп. «За храбрость». (Воспоминанія объ этой войнѣ—«Дѣло 24 мая 1854 г. подь Силистріей»—напечатаны К. въ «Рус. Стар.» 1891 г., т. 69). В.-педаг. дѣят-сть К. началась съ 1863 г., когда онъ поступилъ въ Павлов. кад. к-съ. Съ преобразованиемъ к-са въ воен. уч-ще, К. б. назн. нач-комъ учебн. отд-нія гл. упр-нія в.-учебн. зав-ній, гдѣ въ то время шла кипучая работа по преобразованію кадет. к-совъ въ воен. г-зии. Произведенный въ 1874 г. въ г.-м., а въ 1889 г.—въ г.-л., К. въ 1888 г. б. назн. дир-ромъ Педагогич. музея в.-учебн. зав-ній, орг-зація к-раго всецѣло принадлежитъ К., вложившему въ это дѣло массу энергіи и заботы: онъ поставилъ Педаг. музей на ту высоту, находясь на к-рой, онъ нынѣ справедливо считается однимъ изъ первыхъ музейевъ этого рода въ Европѣ. Какъ знатокъ педаг. дѣла и выдающійся орг-заторъ, К. неоднократно привлекался къ разнымъ сферамъ порученій (м. проч., онъ организовалъ рус. воен. отдѣлъ на всемирн. выставкѣ въ Вѣнѣ въ 1873 г. и географ. отдѣлъ отъ Педаг. музея в.-учебн. зав-ній на географ. выставкѣ въ Парижѣ въ 1875 г.). Въ «Педаг. Сб.» К. напечаталъ рядъ статей по вопросамъ обученія и воспитанія, подписанныхъ большей частью псевдонимомъ «Нуо» (т.-е. нач-къ учебн. отд-нія). Его ежегод. отчеты о дѣят-сти Педаг. музея, печатавшіеся въ приложеніяхъ къ назв. выше журналу, представляютъ богатый матеріалъ для будущаго историка этого учрежденія. Изъ трудовъ К. надо отмѣтить: 1) «Областные педаг. музеи»; 2) «О трудѣ и отдыхѣ», 1873; 3) «Отцамъ и матерямъ о дѣтяхъ», 1873; 4) «Объ образц. школѣ на париж. выставкѣ 1878 г.» («Педаг. Сб.» 1878 г. № 11); 5) «Соврем. школа во Франціи» («Педаг. Сб.» 1879 г., № 1); 6) «О кантональныхъ музеяхъ во Франціи» («Педаг. Сб.» 1879 г., № 23). К. ум. 1 іюня 1891 г. (Некрологи: «Педаг. Сборн.» 1891 г., № 7; «Воспит. и Обуч.» 1891 г., № 10; «Женск. Образ.» 1891 г., № 6; «Новости» 1891 г., №№ 152, 154 и 180; «Нов. Вр.» 1891 г., №№ 4645 и 3583; «Гражд.» 1891 г., № 155; «Рус. Шк.» 1891 г., № 12; «Истор. Вѣстн.» 1891 г., № 8; «Памяти Вс. П. К.» въ «Кратк. обзорѣ дѣят. Пед. муз. за 1890—92 гг.»; Празд-ніе 25-лѣтн. юбилея Педаг. музея, Спб., 1889; «Рус. Стар.» 1901 г., № 7).

**КОХРЭНЪ. 1) Александръ К.** (Cochrane, Sir Alexander Forester Inglis), англ. адмиралъ; род. 22 апр. 1758 г. Командуя лин. к-блемъ, состоялъ въ эскадрѣ адм. Поля при нападеніи ея на испан. эс-дру въ рейдѣ Э 2 іюня 1799 г., и въ 1801 г. въ эс-дрѣ адм. Кейта, когда онъ высаживалъ въ Египтѣ десант. к-съ Аберкромби (см. это). Здѣсь К. б. поручено команд-ніе отрядомъ фр-товъ, съ к-рымъ онъ перешелъ въ Александрію, и съ его помощью франц. г-зонъ б. принужденъ къ сдачѣ. Въ 1804 г. К. б. произв. въ к.-адм. и назначенъ нач-комъ отряда изъ 6 к-блей, блокировавшихъ Ферроль и Корунью. Когда въ янв. 1805 г. франц. адм. Миссіеи удалось прорвать блокаду Рошфора и уй-

ти въ В.-Индію (см. Англо-французскія войны, стр. 523), К. б. посланъ со своимъ отрядомъ за нимъ въ погоню; въ В.-Индіи онъ и остался до 1810 г., т.-е. до окончан. вытѣсненія оттуда фр.-зовъ. За это время К., произведен. въ 1809 г. въ в.-адм., командовалъ рядомъ эксп-цій для завладѣнія о-вами, принадлежавшими фр.-замъ и голл.-цамъ. Въ 1814 г., во время войны съ Соед. Шт. Сѣв. Америки, К. б. назн. ком-щимъ британ. мор. силами на театрѣ войны. Въ отместку за нападеніе отряда амер.-цевъ на городъ Ньюаркъ въ Канадѣ, К. приказалъ флоту разрушать и грабить всѣ незащищен. города побережья, щадя только жизнь невооруж. жителей. Одной изъ такихъ карател. эксп-цій б. разрушенъ Вашингтонъ, сожжены Капитолій и Бѣлый Домъ. Коммодоръ Барней, командовавший слаб. амер. ф-ліей, принужденъ б. запереться въ р. Потомакъ и уничтожить свою ф-лію. К. пытался овладѣть Н. Орлеаномъ, но б. отбитъ съ урономъ. Въ 1819 г. К. б. произв. въ адм. и ум. 29 іюня 1832 г. (*Laird Clowes, The Royal Navy, 1904*).

2) **Томасъ К.** (*Cochrane, the Earl of Dundonald, Lord Thomas*), англ. адм.-лъ, род. въ 1775 г.; обладалъ выдающимся воен. талантомъ, но страстный и неуживчивый характеръ не позволялъ ему занять въ англ. флотѣ то положеніе, к-раго онъ заслуживалъ. Наиб. извѣст-ть приобрѣлъ, какъ талантл. воен. авантюристъ. 26-ти л. К. командовалъ 14-пуш. бригамою *Speedy*, съ к-рымъ отличился во время крейсерства у испан. береговъ, взявъ 6 мая 1801 г. на бордажъ 32-пуш. исп. фр.-тъ, всего лишь съ 54 ч. команды (у исп.-цевъ 319 ч.). Въ ночь на 21 іюля онъ б. достигнутъ франц. эскадрой изъ 3 лин. к-блей и взятъ въ плѣнъ, но защищался такъ храбро, что ком-ръ 74-пуш. франц. к-бля *Desaix* возвратилъ ему шпагу. Въ 1805 г., командуя фрег. *Pallas*, К. отличился искусн. крейс-вомъ у Азорск. о-вовъ, во время к-раго онъ забралъ много исп. призовъ. Когда же онъ встрѣтился съ 3 франц. лин. к-блями, то ускользнулъ отъ нихъ ночью, благодаря искус. и смѣлому маневру. Въ слѣд. году онъ, пользуясь туманомъ, вырѣзалъ (см. Вырѣзка судовъ) франц. корветъ, находившійся въ р. Жирондѣ, въ 20 мил. отъ ея устья, подъ защитой 2 сильн. берегов. б-рей, и пока его шлюпки вырѣзывали корветъ, онъ, несмотря на то, что у него оставалось всего 40 ч. команды, загналъ на мель еще 2 франц. корвета и бригъ, а въ продолженіе слѣд. нѣск. дней заклепалъ берегов. 36-пуш. б-рею и разрушилъ нѣск. станцій по побережью. Тогда его атаковалъ большой франц. фр.-тъ съ 3 бригами, къ к-рымъ на помощь шли еще 2 фр.-та. Но К. не отступилъ. Первымъ же залпомъ онъ вывелъ изъ строя передов. бригъ, загналъ на мель фр.-тъ, хотя тотъ б. гораздо его сильнѣе (1.101 тн., 44 пуш. и 330 ч., противъ 667 тн., 38 пуш. и 214 ч.), и, несмотря на значит. поврежденія въ рангоутѣ (при попыткѣ абординовать прот-ка), благодаря превосход. упр-нію, успѣлъ отступить передъ подходившими 2 франц. фрегатами. Въ 1807 г., командуя фрег. *Impérieuse* (38 пуш.), К. атаковалъ съ помощью судов. десанта фортъ *La Roquette* при входѣ въ зал. Аркашонъ, заклепалъ на немъ пушки, сжегъ его и уничтожилъ находившіяся въ порту канонер. лодки и коммерч. суда. Такими же подвигами наполнено все его крейс-во у южн. франц. береговъ, к-рое продолжалось ок. 2-хъ л. Наконецъ, его репутація оф-ра, искуснаго и способн. на самыя смѣлыя подвиги, выдвинула его впередъ (до тѣхъ

поръ К., изъ-за своего характера, подвигался по службѣ оч. медленно). Но для этого понадобился особый случай. На рейдѣ Э (см. Англо-французскія войны, стр. 528) стояла франц. эс-дра, к-рую необходимо б. уничтожить; но адм. Гамбье, командовавший англ. эскадрой, к-рая блокировала фр.-зовъ, находилъ атаку невозможной изъ-за массы мелей, окружавшихъ франц. позицію. Тогда и вспомнили о К. Въ мрт. 1809 г. онъ б. экстренно вызванъ со своимъ фр.-томъ въ Англію, и ему б. предложено руководить брандер. атакой. К. принялъ предложеніе и блестяще его выполнилъ: фр.-зы б. разбиты на-голову. Но К. мечталъ о полн. истребленіи непр. эскадры, и т. к. это, по его мнѣнію, не б. достигнуто изъ-за нерѣшит-сти Гамбье, то онъ воспользовался своимъ званіемъ члена палаты лордовъ и протестовалъ тамъ противъ выраженія Гамбье благодарности палаты за его побѣду. Гамбье потребовалъ суда, к-рый призналъ недостаточность поддержки, но въ общемъ одобрилъ поведеніе адм.-ла. Эта исторія возбудила оч. многихъ противъ К., и хотя онъ и получилъ орденъ Бани (второй случай пожалованія этого ордена кап. 1 р.; до того такой награды б. удостоены знаменитый Джервисъ), но движеніе его по службѣ приостановилось. Въ 1814 г. противъ него б. выдвинуто обвиненіе въ участіи въ какихъ-то темн. дѣлахъ и въ заговорѣ. К. б. посаженъ въ тюрьму, лишень чиновъ, орденовъ и званія члена палаты лордовъ. Только черезъ 15 л. возникло сомнѣніе въ правдѣсти его осужденія, и въ 1830 г. К. б. восстановленъ въ правахъ, а въ 1832 г. произв. въ к.-адм. Въ 1841 г. онъ получилъ чинъ в.-адм. и въ 1851 г.—полн. адм. Въ тѣ 15 лѣтъ, к-рыя онъ провелъ, исключенный изъ англ. флота, К. продолжалъ отличатся на боев. поприщѣ. Въ 1817 г. мы видимъ К. на службѣ у революц. чилийс. прав-ства (см. Испанопортуг.-амер. колон. войны), стоящимъ во главѣ импровизир. чил. мор. силъ для борьбы съ Испаніей. Трудно услѣдить за его дѣят-стью въ тотъ періодъ,—такъ была она разнообразна и необычайна. Достаточно сказать, что, несмотря на окружавшую его зависть и вражду, на бунты, на пост. неуплату жалованья командамъ, на оч. плохія суда и недостат. снабженіе, К. изгналъ исп. флотъ изъ южн. части Тих. Океана и оказалъ огромн. услуги Чили и Перу. Самымъ блестящимъ изъ его подвиговъ считается захватъ исп. фрегата *Esmeralda* въ Каллао (см. это). Возмущенный отношеніемъ къ нему прав-ства Чили и Перу, К. въ 1822 г. поступилъ на службу Бразиліи, отдѣлившейся въ это время отъ Португаліи. Прибывъ въ Рио-де-Жанейро, К. быстро организовалъ небол. флотъ и освободилъ берега Бразиліи отъ присутствія португ. воен. судовъ. Но и здѣсь онъ не ужился съ прав-ствомъ и въ 1825 г. оставилъ бразильскую службу съ титуломъ маркиза Маранхао. Въ 1827—28 гг. К. провелъ 12 мѣс. среди грековъ въ борьбѣ ихъ съ турками. К. скончался 31 окт. 1860 г. К. написалъ и изд. книги: «*Observations on Naval Affairs*», 1847; «*Notes on the government and conditions of the british Westindian Islands*», 1851; «*Narrative on services in the liberation of Chili, Peru and Brasil*», 1859; «*Autobiography of a Seaman*», 1861. (*Laird Clowes, Royal Navy, 1904*).

**КОХЪ, Жанъ - Батистъ - Фредерикъ** (1782—1861), франц. ген. и воен. писатель, род. въ 1782 г., въ 1800 г. поступилъ на воен. служ-



бу, въ консульскую гвардію, участвовалъ въ войнахъ имперіи, съ 1808 по 1811 г. б. въ Испаніи, гдѣ командовалъ б-номъ, а затѣмъ въ 1813 г. сражался въ Саксоніи. Сблизившись съ Жомини, оцѣнившимъ его в.-науч. познанія, К. послѣ Люцена, сдѣлался ад-томъ знаменит. стратега и послѣ Ватерлоо послѣдовалъ за нимъ въ Россію, но черезъ 2 г. (1817 г.) возвратился на франц. службу, гдѣ б. зачисленъ въ ген. штабъ. Съ 1820 г. К. читалъ въ Апликац. школѣ ген. штаба лекціи по теоріи и исторіи воен. иск-ва. При Людовикѣ XVIII и Карлѣ X служебн. карьерѣ К. мѣшали его симпатіи къ Наполеону, и онъ даже б. принужденъ одно время пріостановить чтеніе лекцій. Послѣ паденія Бурбоновъ К. получилъ чины полк. и г.-м. Ум. въ 1861 г. Изъ многочисл. сочиненій К. наиб. извѣстны: «Mémoires pour servir à l'histoire de la campagne de 1814» (Paris, 1819) и «Examen raisonné de l'ouvrage intitulé: la Russie dans l'Asie Mineure» (Paris, 1840). Затѣмъ подъ его ред. и съ его примѣчаніями б. изд. мемуары Массены (Paris, 1819); кромѣ того, онъ написалъ часть «Histoire des guerres de la Révolution» Жомини и много ст. въ «Bulletin des sciences militaires» (1823—31).

### КОХЪ-И-АСМАЙСКОЕ СРАЖЕНІЕ. См. Англо-афганскія войны.

**КОЦЕБУ.** 1) **Александръ Евстафьевичъ К.**, извѣст. художникъ-баталистъ. Сынъ писателя-драматурга, убитаго студентомъ Зандомъ, род. въ 1815 г., рано остался сиротою и, по окончаніи 2-го кад. к-са, служилъ въ л.-гв. Литов. п. Въ 1837 г. К. поступилъ въ ак-мію художествъ и изъ школы Зауервейда вышелъ однимъ изъ лучш. нашихъ бат-стовъ. Получивъ академич. награды за картины «Сраженіе при Кулевчѣ» и «Взятіе Варшавы», онъ написалъ еще «Взятіе Нотебурга» и «Осаду Нарвы», послѣ чего въ 1847 г. поѣхалъ за гр-цу собирать матеріалъ для крупн. заказа, полученнаго отъ Имп. Николая I, на изображеніе событій Семилѣт. войны. Онъ выполнилъ его въ рядѣ картинъ («Гроссъ-Егерсдорфъ», «Цорндорфъ», «Куннерсдорфъ», «Русскіе въ Берлинѣ», «Взятіе Кольберга») съ большой тщат-стью и умѣньемъ, но нѣск. однообразно и не безъ искусств-сти эффектовъ. Ак-мія худ-въ въ 1850 г. признала его ак-микомъ. Получивъ новый заказъ на темы итал. и швейцар. походовъ Суворова, К. также объѣхалъ истор. мѣста, работалъ въ Мюнхенѣ и въ обстановкѣ этого художеств. центра сдѣлалъ крупн. шаги въ развитіи своего таланта, въ такихъ интерес. произведеніяхъ, какъ «Сраженіе при Нови», «Штурмъ С.-Готарда», «Чортовъ мостъ», «Переходъ черезъ Паниксъ», «Сраженіе въ Муттенской долині», достигая больш. драматизма въ сочетаніи съ живописностью. Со званіемъ проф-ра Спб. ак-міи онъ переселился оконч-но въ Мюнхенъ и, хотя принужденъ б. пользоваться живой натурой чужой страны, но продолжалъ интересоваться рус. воен. исторіей, то обращаясь снова къ эпохѣ Петра I («Сдача Риги», величавая «Полтавская побѣда», «Битва подъ Лѣснымъ»), то съ большой правдивостью и колоритностью изображая событія шведск. войны 1809 г. («Бой при Куортане», «Переходъ черезъ Ботнич. зал.»). На событія 1877 г. престарѣлый художникъ пытался откликнуться изображеніемъ «Взятія Шипки», но не могъ его окончить, пораженный психич. недугомъ. Ум.

въ 1889 г. К. былъ талантл. и добросовѣст. художникъ хорош. школы и хорош. вкуса, удачно соединившій достоинства старыхъ академич. традицій съ успѣхами новѣйш. реализма.

2) **Морицъ Августовичъ К.**, г.-л., род. ок. 1790 г., воспит-къ 1-го кад. к-са, откуда въ 1806 г. б. произв. въ подпор-ки въ свиту Е. В. по квартирм. части. Въ 1807 г. за отличіе подъ Фридрихландомъ, гдѣ б. ран., К. награжденъ орд. св. Владиміра 4 ст. съ бант. 10 авг. 1812 г. пор. К., состоявшій при 5-ой пѣх. д-зи, во время рекогнос-ки у м. Бѣлаго, б. захваченъ фр-зами въ плѣнъ, въ к-ромъ и пробылъ до весны 1814 г. Свое пребываніе въ плѣну К. описалъ въ книгѣ: «Русскій военноплѣнный или приключенія М. ф. Коцебу въ плѣну», М., 1816 г. (нѣм. изд., Лейпцигъ, 1815). По вступленіи рус. войскъ въ Парижъ К. вновь б. зачисленъ на службу въ свиту Е. Вел. Въ 1816—17 гг. К. состоялъ при посольствѣ ген. Ермолова въ Персію и эту команд-ку описалъ въ книгѣ: «Reise nach Persien mit der russisch-kaiserlichen Gesandtschaft im Jahre 1817». Въ 1822 г. подплк. К. б. назн. оберъ-квартирм-ромъ отдѣл. кавказ. к-са, въ 1825 г. — об.-квартирм-ромъ резерв. войскъ. Въ 1826 г. онъ участвовалъ въ походѣ въ Персію, сперва въ отрядѣ Ермолова, затѣмъ кн. Эристова. Въ 1831 г. К., назначенный об.-квартирм-ромъ гл. штаба Е. Вел. и ген.-квартирм-ромъ резерв. арміи, участвовалъ въ польск. кампаніи. Въ 1834 г. К. б. произв. въ г.-м., въ 1845 г. назначенъ нач-комъ 4-ой пѣх. д-зи, въ 1846 г. — к-дантомъ Ивангород. кр.-сти, въ 1847 г. произв. въ г.-л., въ 1854 г. уволенъ по болѣзни отъ службы; въ 1855 г. назначенъ сенаторомъ варшав. департаментовъ прав. сената. Умеръ въ 1861 г.

3) **Отто Евстафьевичъ К.**, кап. 1 р., рус. морепл-ль, сынъ писателя Августа К., род. 19 дкб. 1788 г. въ Ревелѣ. Воспит-къ кад. к-са, по окончаніи к-раго совершилъ волонтеромъ, подъ ком. Крузенштерна, кругосвѣт. плаваніе на шлюпѣ *Н. дежда*. Участвовалъ въ войнѣ 1808—09 гг. со шведами, командуя взятымъ у нихъ транспорт *Фрау Корнелія*. Въ 1815 г. К. б. назн. ком-ромъ брига *Рюрикъ* (180 тн.), снаряженнаго на личныя средства канцлера гр. Румянцева, съ цѣлью найти путь изъ Тих. океана въ Атлантическій вдоль сѣв. бер. Америки. Инструкціи для плаванія выработаны б. Крузенштерномъ и астрон. Горнеромъ, и участіе въ эксп-ціи приняли ученые Вармшольдъ и Шамиссо. Выйдя изъ Кронштадта 30 іюня 1815 г. и направляясь къ бер. Ю. Америки, *Рюрикъ* 23 нбр. пересѣкъ экваторъ, а 12 дкб. б. въ Бразиліи (о-въ св. Екатерины). Обогнувъ мысъ Горнъ, К. вышелъ въ Тихій ок., открылъ цѣлый рядъ о-вовъ (о-ва Румянцева, Спиридова, цѣпь о-вовъ Рюрика, о-ва Крузенштерна, о-ва Кутузова и Суворова) и опредѣлилъ положеніе ранѣе открытыхъ



о-вовъ (Пендриковы о-ва и др.). 19 июня К. пришелъ въ Петропавловскъ и, произведя необходимый ремонтъ, направился въ Беринговъ пр.; здѣсь имъ открыты о-въ Ратманова и на амер. берегу Зундъ Коцебу. Дойдя до шир. 67° 30' N и не найдя прохода, К. вернулся къ о-ву Уналашкѣ. Зимой онъ плавалъ въ ю. части Тих. ок., посѣтилъ С.-Франциско, о-ва Сандвичевы и Маршалскіе, открылъ группу о-вовъ Новаго Года и произвелъ съемку ранѣе открытыхъ имъ о-вовъ. Дальнѣйш. изслѣд-нію сѣв. странъ помѣшала болѣзнь, принудившая К. возвратиться въ Россію; по пути онъ открылъ и опредѣлилъ положеніе о-вовъ Смита и гр. Гейдена, посѣтилъ Маріанскіе и Филиппинскіе о-ва и 3 авг. 1818 г. пришелъ въ Кронштадтъ. Къ сожалѣнію, нельзя умолчать о томъ, что во время плаванія К. не только не оказалъ поддержки, но даже противо-дѣйствовалъ намѣреніямъ агентовъ Рос.-Амер. компаниі утвердиться на Сандвич. о-вахъ и въ Калифорніи, видимо не представляя себѣ, какое значеніе могло бы имѣть для Россіи обладаніе этими пунктами. За это плаваніе К. награжденъ б. чиномъ кап.-лейт. и орд. Георгія 4 ст. за 18 мор. кампаній. Съ 1819 по 1822 г. онъ состоялъ при адм. Спиридовѣ (Ревель) по особымъ порученіямъ. Въ 1823 г. отправился во 2-е кругосвѣт. плаваніе ком-ромъ шлюпа *Предпріятіе*, для доставки грузовъ на Камчатку и охраненія береговъ нашихъ Сѣв.-Амер. владѣній. Выйдя изъ Кронштадта 28 июня, К. направился къ Ю. Америкѣ, обогнулъ м. Горнъ и вышелъ въ Тихій ок.; здѣсь, по пути на с., онъ открылъ о-ва Предпріятія (группа Беллингсгаузена), описалъ и произвелъ съемку и наблюденія надъ многими о-вами и бухтами (о-ва Аракчеева, короля Георга, о. Тайти, Мутуау, о-ва Мореплавателей, группа Радака); 8 июня 1824 г. прибылъ въ Петропавловскъ, сдалъ адресованные туда грузы и отправился для несенія службы въ Н. Архангельскъ, на смѣну фрег. *Крейсеръ*. 11 авг. 1825 г. К., согласно получен. предписанію, отправился въ обратн. путь; миновавъ Сандвичевы о-ва, онъ сдѣлалъ еще нѣск. открытій (группы Римскаго-Корсакова и Эшшольца), миновалъ Зондскій пр. и Индійск. океанъ и 10 июля 1826 г. вернулся въ Кронштадтъ. Произведенный за это плаваніе въ кап. 2 р., К. снова состоялъ при адм. Спиридовѣ, затѣмъ б. назн. ком-ромъ к-бля *Имп. Петръ I* и 23-го флот. экипажа; въ 1829 г. произв. въ кап. 1 р., а въ слѣд. году вышелъ въ отставку по болѣзни и поселился помѣщикомъ въ Эстляндск. губ. Ум. въ Ревелѣ 3 фвр. 1846 г. и погребенъ въ соборѣ въ Вышгородѣ, рядомъ съ адм. Грейгомъ. К. издалъ описаніе своихъ путешествій («Путешествіе въ Южн. Океанъ и въ Беринг. пр. для отысканія с.-в. мор. прохода, предпріятое въ 1815, 1816, 1817, 1818 гг.»; «Путешествіе вокругъ свѣта, совершенное по повелѣнію Имп. Александра I на воен. шлюпѣ *Предпріятіе* въ 1823—26 гг.») и печаталъ рядъ статей въ повремен. изданіяхъ.

4) \***Павель Евстафьевичъ К., графъ**, г.-ад., ген. отъ инф., сынъ извѣстнаго Августа К.; род. въ 1801 г., воспитывался въ Спб. гимназіи и въ Моск. уч-щѣ колонновожатыхъ. Въ 1819 г. К. поступилъ на службу колонновожатымъ въ Свиту Е. И. В. по квартирм. части и въ слѣдующ. г. б. произв. въ прап.-ки. 1821—26 гг. К. провель на Кавказѣ и за отличіе въ дѣлахъ съ горцами получилъ: чинъ поручика и орденъ св. Анны 4 и 3 ст.; въ 1828—29 гг. К. при-

нималъ участіе въ войнѣ съ Персіей и б. награжденъ орд. св. Владимира 4 ст. и св. Анны 2 ст. съ меч. Стѣд. войны также принесли К. рядъ наградъ: война съ Турціей 1829 г.—чинъ кап.-на и орд. св. Георгія 4 ст. (за отличіе при осадѣ Силистріи); польск. возстаніе 1831 г.—зол. оружіе и чинъ полк.-ка. Въ 1837 г. К. б. назн. нач.-комъ штаба отдѣл. кавказ. к-са, въ 1839 г. б. произв. въ г.-м., въ 1843 г.—зачисленъ въ свиту Е. И. В., въ 1847 г.—получилъ чинъ г.-л. и въ томъ же году пожалованъ г.-ад.-томъ за отличіе при штурмѣ аула Салты. Съ началомъ Вост. войны 1853—55 гг. К. назначается нач.-комъ штаба Дунайск. арміи (III, IV и V арм. к-са); 11 мрт. 1854 г., при переправѣ у Браилова черезъ Дунай, К. командовалъ десант. отрядомъ и успѣшно занялъ непріят. укр-нія; въ апр. за осаду Силистріи онъ получилъ золот. шпагу съ брилл. Въ фвр. 1855 г. К. б. назн. нач.-комъ штаба Южной арміи и всѣхъ сухоп. и мор. силъ, расположенныхъ въ Крыму. Во время осады Севастополя онъ неоднократно лично руководилъ вылазками и за мужество и храбрость, о к-рыхъ свидѣтельствуютъ даже неблагоприятно отзывавшіеся вообще о К. участники обороны (напр., П. К. Менъковъ), получилъ орд. св. Георгія 3 ст. Съ 1855 по 1859 г. К. послѣдно занималъ долж-ти ком-ра V арм. к-са и нач.-ка штаба 1-ой арміи. Въ этотъ же промежутокъ времени онъ б. назн. шефомъ 60-го пѣх. Замосскаго п. и произведенъ въ ген. отъ инф. Въ 1862 г. К. занялъ постъ Новоросс. и Бессарабск. ген.-губ.-ра и ком-щаго войсками Одес. воен. окр., въ 1863 г. назн. чл. Госуд. Сов., съ оставленіемъ въ долж-тяхъ ген.-губ.-ра и ком-щаго войсками. Съ 1874 по 1880 г. онъ былъ Варшавск. ген.-губ.-ромъ и ком-щимъ войсками Варшавск. воен. округа, и въ 1874 г. пожалованъ графск. титуломъ. Въ окт. 1881 г. К., по Выс. повелѣнію, б. избранъ предсѣд.-лемъ особой к-сіи, образованной для пересмотра всей «Милютинской» системы воен. упр-нія. К-сія не усмотрѣла въ ней никакихъ существ. дефектовъ и предложила лишь частныя измѣненія, к-рыя и б. осуществлены. К. ум. 19 апр. 1884 г. Современки слѣд. образомъ отзываются о К.: П. К. Менъковъ, отмѣчая въ своихъ «Запискахъ», что К. былъ оч. малаго роста—2 арш. безъ вершка, что его «фигурка была чисто вымытая, выбритая, приглаженная, съ безжизн. глазами, со всегдашнею неизмѣнною улыбкою», говорить, что на Кавказѣ К. приобрѣлъ «громоздкую» репутацію и оч. покровительствовалъ «нѣмцамъ»; вообще, характеристика К. у Менъкова крайне отрицат.-ная. Также и П. Д. Паренсовъ («Изъ прошлаго», ч. I, Спб., 1901) изображаетъ К. человѣкомъ, пристрастнымъ ко всему нѣмецкому и оч. высокоумнымъ съ русскими. (Некрологи: «Нов. Вр.» 1884 г., № 2928; «Рус. Инв.» 1884, № 27; П. К. Менъковъ, Дунай и нѣмцы, Спб., 1898; *Его же*, Записки, изд. В. А. Березовскаго, Спб., 1898).

**КОЧЕГАРКА.** См. Котельное отдѣленіе.

**КОЧЕГАРЪ, КОЧЕГАРНАЯ КОМАНДА.** На обязанности К. лежитъ подбрасываніе угля въ топку, питаніе, продуваніе и вообще весь уходъ за паров. котлами какъ на судахъ, такъ и въ берег. установкахъ. Въ нѣк-рыхъ воен. флотахъ (см. Комплектованіе флота) К. служатъ по вольн. найму, въ русскомъ и въ друг. флотахъ они подготовляются изъ общаго призыва ново-

бранцевъ. Отъ опытности К. зависитъ не только сохранность котел. установки и экономич. расходъ топлива, но также и достиженіе надлежащ. хода судна (см. К о т л ы); поэтому значеніе К. весьма большое, на обученіе ихъ обращается серьез. вниманіе, и хорошіе К. цѣнятся весьма высоко. У насъ изъ новобранцевъ въ К. выбираются предпочтительно бывш. мастеровые, ремесл-ки и вообще причастные къ технич. промышленности; послѣ прохождения зимой курса строевой службы на берегу они расписываются по к-блямъ и начинаютъ службу спец-ста въ качествѣ учениковъ-К. По выдержаніи испытанія они производятся въ званіе *К. второй статьи*, а затѣмъ, по истеченіи не менѣе года, м. б. произведены въ *К. первой статьи*. Кромѣ обученія на суднѣ, К. проходятъ теоретич. и практич. курсъ въ спец. машин. школѣ, а лучшіе изъ нихъ затѣмъ еще въ классахъ кочег. у.-оф-ровъ; по окончаніи послѣднихъ они производятся въ званіе *К. у.-оф-ровъ 2 статьи*, а затѣмъ и въ *К. у.-оф-ры 1 статьи*. Сверхсрочно-служащіе К., кромѣ тѣхъ же званій, производятся въ кочег. старшины, а послѣ спец. экзамена—въ кочег. кондукторы; послѣдніе являются уже ближайш. пом-ками судов. инж.-механика. Колич-го К. на суднѣ зависитъ отъ числа и системы котловъ и кочегарокъ; при двухъ боев. вахтахъ на каждый паров. котель д. приходиться не менѣе 2 К., а въ каждой кочегаркѣ кромѣ того 3—4 ч. для ухода за котел. вспомогат. механизмами и 1—2 К. у.-оф-ра, считая въ томъ числѣ и К.-старшину или кондуктора. На большихъ судахъ число К. доходитъ до 150—200 чел., что составляетъ нерѣдко  $\frac{1}{4}$  всей судовой команды.

**КОЧЕРГИШКИ**, сел. Витебской губ., на р. Диснѣ, у к-раго 23 июня 1812 г. арьергардъ 1-ой арміи, подъ нач. ген. Корфа, б. атакованъ бр-дою франц. легк. кав-ріи ген. Сюбервика, составившей ав-рдъ резерв. кав-ріи Мюрата. Корфъ съ боемъ отступилъ за Дисну и здѣсь, занявъ сильн. позицію, удержался до ночи на 24 июня, когда получилъ приказаніе продолжать отступленіе, что и исполнилъ безпрепят-но. Въ этомъ дѣлѣ мы потеряли 236 ч. Нашими войсками б. захваченъ въ плѣнъ полк-къ вюртемберг. войскъ пр. Гогенлоэ и 30 н. ч. (см. О т е ч е с т в е н н а я в о й н а).

**КОЧМЕРЖЕВСКІЙ, Венедиктъ Константиновичъ**, полк., числится по инж. войскамъ; препода-ль подрывн. дѣла и взрывч. веществъ и завѣдыв. обучающимися оф-рами въ в.-электротехн. школѣ. Род. въ 1865 г. Выдержалъ экзаменъ на произ-во въ оф-ры инж. войскъ при Ник. инж. уч-щѣ и окончилъ офиц. электротехн. классъ (нынѣ школа). Произведенъ въ оф-ры въ 1886 г. Болѣе значит. в.-литер. труды К.: 1) «Подрывн. работы»—наст-ніе для инж. войскъ по спец. обр-нію; 2) «Подрывн. дѣло»—учебникъ для н. ч., обучающихся въ подрывн. классахъ сап. б-новъ, и 3) «Залиски по подрывн. дѣлу и по взрывч. вещ-вамъ»—курсъ в.-электр. школы. Кромѣ того, К. состоитъ сотрудникомъ «Инж. Журн.», гдѣ помѣщаетъ статьи по вопросамъ своей спец-сти.

**КОШЕВОЙ АТАМАНЪ**. См. Атаманъ.

**КОШКА**. 1) Орудіе взысканія, примѣнявшееся во флотѣ. К. состояла изъ дерев. рукоятки (ок. 6 верш. дл.), къ к-рой прикрѣплялось кожаное плетиво въ 5 верш. дл. съ 3 концами

(ок. 12 верш.). Наказаніе К. б. введено Петромъ I, и мор. уст. изд. 1720 г. въ оч. мног. случаяхъ налагалъ К. на н. ч. судов. командъ. Мор. уст. допускалъ наказаніе К. и частн. лицъ за обмѣръ и обвѣсъ, но это касалось однихъ поставщиковъ, «маркетентеровъ». Въ уставѣ не указывалось

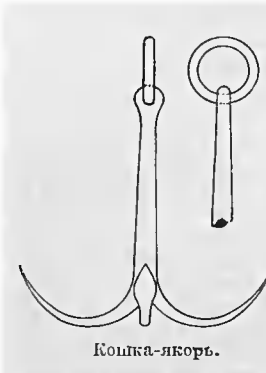

Кошка-якорь.

число ударовъ К., но различались наказанія «жестокія» отъ имѣющихъ какъ въ среднее значеніе: «...имѣть быть битъ у машины кошками». Вѣдалъ на к-бляхъ и содержалъ въ испр-сти и готовности «желѣзы, кошки и прочіе къ штрафу надлежащіе инстр-ты» спец. чинъ—профосъ, к-рый д. б. и приводить въ исполненіе наказанія. Отмѣнены б. К. 17 апр.

1863 г. вмѣстѣ съ плетями и шпидрутенами. 2) Якорь 4-рогий небол. размѣровъ; величина К. оч. различна, вѣсъ же ихъ не превышаетъ 10 пд. Привязанной на тросѣ К. ищутъ затонувшіе предметы, пеньки и стальн. тросъ, цѣпи, якорн. канаты и т. п. При этомъ К. буксируютъ шлюпками или пароходами. Чтобы К. шла плоско по дну, на тросѣ, на нѣк-ромъ разстояніи отъ К., привязывается грузъ. К. болѣе круп. размѣровъ пользуются при вытравливаніи и порчѣ телеграф. кабелей.

**КОШКА, Петръ**, матросъ 1 ст. 30-го флот. экипажа, отличился выдающейся храбростью при оборонѣ Севастополя. Участвовалъ почти во всѣхъ вылазкахъ, возвращаясь каждый разъ съ захвачен. оружіемъ или съ цѣн. свѣдѣніями о непріятелѣ. Во время одной изъ вылазокъ взялъ въ плѣнъ 3 франц. солдатъ, находившихся въ цѣпи; во время другой подъ огнемъ противника вырылъ ок. самой непріят. траншеи кошун ственно закопанное по поясъ въ землю тѣло убитого нашего сапера и, взваливъ его на плечи, благополучно вернулся въ 3-й бастионъ (въ трупъ попало при этомъ 5 пуль); за этотъ подвигъ награжденъ знакомъ отличія Воен. орд. 4 ст. Въ вылазкѣ 17 янв. раненъ штыкомъ въ грудь. На памятникѣ адм. Корнилову въ Севастополѣ К. изображенъ выбрасывающимъ упавшую въ окопъ бомбу. («Мор. Сб.» 1855 г., № 3).



**КОШКАРОВЪ, Дмитрій Дмитриевичъ**, полк., воен. писатель, род. въ 1863 г., учился въ классич. г-зіи и воен. образованіе получилъ въ Спб. юнкер. уч-щѣ; оф-ромъ съ 1883 г., служилъ въ 27-мъ Витебск. и 145-мъ пѣх. Ново-черкасск. пѣх. пп., съ 1904 г. занимаетъ долж-ть дежур. шт.-оф-ра упр-нія Иркутск. мѣстн. бр-ды.

Печатавъ статьи въ «Рус. Инв.», «Воен. Сб.», «Гражданинъ», «Развѣдчикъ» и «Варшав. Воен. Журн.». Особенное вниманіе обратилъ на себя рядъ статей К. въ «Воен. Сб.» (1898 г. и дальѣ) о сокращеніи переписки. К. одинъ изъ первыхъ указалъ на необходимость при обученіи пѣхоты стрѣльбѣ перейти къ стрѣльбѣ съ неизмѣрен. разстояній. Когда въ войскахъ б. введены охотничьи команды, К. первый разработалъ вопросъ о томъ, чему и какъ надо обучать ихъ въ мирн. время и что онѣ д. дѣлать на войнѣ. Посвященная этимъ вопросамъ брошюра К. «Объ охотничьихъ командахъ» б. одобрена в.-учен. ком-томъ гл. штаба и издана при его посредствѣ. Тогда же онъ составилъ и «Пособіе для охотнич. командъ». Изъ числа др. работъ К., изданныхъ отдѣльно, слѣдуетъ называть: «Взгляды М. Д. Скобелева на политику и воен. дѣло» и рядъ пособій при обученіи н. чиновъ, какъ-то: «Служба солдата въ примѣрахъ», «О смыслѣ того, чему учить солдата», «Разказы о дѣйствіяхъ охотниковъ», «Сборникъ законовъ для чтенія ниж. чинъ». Всѣ эти книги широко распространены въ войскахъ и выдержали до сего времени отъ 3 до 6 изд. Въ 1891 г. К. б. предпринято изд. сборника статей «Армейскіе вопросы» (см. это).

**КОШКИНЫ-ЗАХАРЫНЫ.** 1) **Юрій Захаревичъ К.-З.**, пра-прадѣдъ по прямой линіи Царя Михаила Феодоровича, выдающійся моск. бояринъ и боев. воевода. Ум. до 1510 г., годъ рожденія неизвѣстенъ. Въ походахъ поди Казань вел. кн. Іоанна III К. былъ воеводою одного изъ «полковъ» (отдѣл. отрядовъ); особенно выдѣлился онъ во время войны съ Литвою въ 1500 г. Первонач.-но К. предводительствовалъ одной изъ моск. ратей и, послѣ ряда удачъ дѣль, взялъ Дорогобужъ. Командуя затѣмъ сторожев. п., онъ много содѣйствовалъ побѣдѣ при Ведрошѣ, одержанной кн. Даніиломъ Щенятей (см. Ведроша, гдѣ приведенъ и интересный эпизодъ о попыткѣ Юрія К. мѣстничать). (П. Васенко, С. Платоновъ и Е. Тураева, Начало династии Романовыхъ, Спб., 1912).

2) **Яковъ Захаревичъ К.-З.**, бояринъ и выдающійся моск. боев. воевода, одинъ изъ предковъ нынѣ царствующей династии Романовыхъ, старшій братъ предыдущаго, годъ рожденія неизвѣстенъ. Будучи намѣстникомъ В. Новгорода, К. въ 1485 г. водилъ новгород. полки на Тверь; въ 1495 г., по приказу Іоанна III, онъ командовалъ рус. войсками въ походѣ на Выборгъ, хотя и не могъ взять его; въ 1500 г. онъ б. фактич. гл-щимъ (номинально имъ былъ казанск. царь Магметъ-Аминь) въ войнѣ съ Литвой, при чемъ завоевалъ всю Литовск. Русь (отъ нынѣш. Калуж. и Тульск. губ. до Киевской). Затѣмъ К. ходилъ въ походъ на Литву въ 1502 г., въ 1506 г. завоевалъ Смоленскую область, въ 1508 г. участвовалъ въ войнѣ съ Сигизмундомъ. Умеръ въ 1510 или 1511 г. (П. Васенко, С. Платоновъ и Е. Тураева, Начало династии Романовыхъ, Спб., 1912).

**КОШОВО**, дер. въ Болгаріи, въ 18 вер. къ ю. отъ Рушукъ, на лѣв. бер. р. Кара-Лома. Въ рус.-тур. войну 1877—78 гг. входила въ районъ дѣйствій Рушукск. отряда. Послѣ внезап. отступленія въ нач. снт. 1877 г. арміи Мехмета-Али и замѣщенія его Сулейманомъ-пашой, дѣят-сть Рушукск. отряда заключалась въ широк. развѣ-

дываніи прот-ка. Произведенный въ началѣ окт. рядъ рекогносц-къ не выяснилъ, однако, расположенія турокъ, а потому б. рѣшено 12 окт. произвести усилен. развѣдку передъ всѣмъ фронтомъ отряда. Отъ XII к-са назначались 3 отряда, изъ к-рыхъ правый (южный) д. б. произвести развѣдку въ напр-ніи на К. и Кады-кіюй, а всѣ войска к-са — сосредоточиться на линіи Пиргосъ-Гюръ-Чешме. Развѣдыват-ные отряды д. б. сбить передов. посты прот-ка и, дойдя до указан. имъ пунктовъ, остановиться до утра 13 окт., выславъ всю кав-рію на возможно дальнее разстояніе для раскрытія биваковъ прот-ка и разрушенія ж. д. Войскамъ предписывалось не вступать въ упорн. бой, а стараться завлечь турокъ на наши глав. силы, к-рыя какъ 12-го, такъ и 13 окт., д. б. находиться въ полн. готовности поддержать развѣдыват. отряды. Въ правый развѣдыват. отрядъ XII к-са б. назначены 131-й пѣх. Тираспольск. п. (3 б-на), 3 сот. 37-го и 1 сот. 12-го Донск. казач. пп. и 4 ор. 19-ой кон. б-реи, подъ нач. ком-ра Тираспольск. п., полк. Власенко. Отрядъ этотъ выступилъ въ



б ч. у. 12 окт., выдѣливъ вправо 1 сот. для связи съ войсками XIII к-са. Достигнувъ гребня между Кара-Ломомъ и Акъ-Ломомъ, отрядъ Власенко, при к-ромъ находился Вел. Кн. Сергій Александровичъ, б. остановленъ огнемъ тур. арт-ріи и пѣхоты. Двѣ тур. б-реи, расположенныя у ю.-зап. окраины Кады-кіюя, сосредоточили весь огонь на отрядѣ Власенко. Передъ тур. б-реями б. обнаружена дѣлая стѣпа окоповъ и траншей, часть коихъ б. занята уже пѣхотой, а къ остальнымъ спѣшили густ. колонны изъ-за перевала къ ю.-в. отъ Кады-кіюя. Власенко, не рѣшаясь атаковать, хотѣлъ уже испросить указаній Насл. Цес-ча, слѣдившаго за боемъ съ кургана у д. К., но въ это время, ок. 1 ч. д., получилъ приказаніе отступать. Для сдерживанія начавшихъ преслѣд-ніе турокъ, Власенко, отойдя на К., приказалъ кон. б-реѣ открыть огонь и присоединился къ средн. развѣдыват. отряду. Развѣдка прав. отряда выяснила, что у Кады-кіюя турки значит. отрядомъ занимаютъ сильно укрѣпл. позиціи. Спустя 3 нед., 5 нбр., турки обнаружили наступат. попытки противъ расположенія XII к-са. Въ 11 ч. у. тур. дѣльп. постовъ, поддерживаемая мелк. пѣх. частями, начала наступать отъ д. Иваново-Чифликъ. За нею, со стороны д. Кады-кіюй, спустились 2 колонны: одна шла на поддержку своихъ передов. постовъ, наступавшихъ отъ Иваново-Чифлика,

а другая—къ д. К., гдѣ съ ран. утра производилась фуражировка отдѣл. командами нашихъ частей. 6-я сотня 12-го Донск. п., бывшая въ сторож. охраненіи, подалась назадъ, но затѣмъ, усиленная 2 сотнями того же п., спѣшившимися и открывшими огонь, остановила турокъ. Колонна ихъ, наступавшая на К. въ составѣ 3 б-новъ, 2 эск. и 2 ор., своимъ приближеніемъ заставила нашихъ фуражировъ спѣшно очистить деревню. Ком-ръ 6-ой сотни 36-го Донск. п., есаулъ Чирковъ, воспользовавшись смѣною частей сторож. охраненія, оставилъ обѣ смѣны,—8 и 10-ю роты 137-го пѣх. Нѣжинск. п.,—и, приказавъ имъ расположиться въ виноградникѣ у Кошовскаго кургана и удерживать турокъ съ фронта, перешелъ съ полусотнею р. Кара-Ломъ и скрытно сталъ въ балкѣ за виноградникомъ. Турки, имѣя разсыпанную кон. цѣпь, быстро двинулись для захвата кургана. Нѣжинск. роты, подпустивъ турокъ на ближ. выстрѣль, встрѣтили ихъ огнемъ, казаки изъ засады ударили въ пики. Турки отъ боя уклонились и быстро отошли къ Кады-кію. (Описание рус.-тур. войны 1877—78 гг. на Балк. полуостр., т. VI, гл. XIV и т. VII, ч. II, гл. V, изд. 1911 г.).

**КОШУТЪ, Лajosъ (Людвигъ)**, знаменитый вождь венгер. возстанія 1849 г., род. въ 1802 г. и получилъ юридич. образованіе. Выдвинувшись какъ адвокатъ, онъ въ 1832 г. вошелъ депутатомъ въ ландтагъ. Проповѣдуя и съ трибуны и въ основанныхъ имъ газетахъ венгер. націонал. идеи, К. подвергся за это преслѣд-нію со стороны вѣнск. прав-ства и заключенію въ тюрьмѣ. Въ снт. 1848 г., послѣ недолг. пребы-ванія мин-ромъ фиянсовъ въ



кабинетѣ Баг-тjани, К. становится во главѣ ком-та націон. обороны, въ качествѣ его президента, организуя борьбу на 2 фронта: съ южно-славян. движеніемъ и съ австр. централизацией, и 14 апр. 1849 г. объявляетъ незав-сть Венгрии. Послѣ неудачи венгер. возстанія К. бѣжалъ въ Турцію, гдѣ б. арестованъ и заключенъ въ кр-сть Виддинъ, а потомъ — въ кр-сть Шумлу. Получивъ въ 1851 г. свободу, К. уѣхалъ сперва въ Сѣв.-Амер. Соед. Штаты, потомъ переѣхалъ въ Англію и Италію. Здѣсь въ 1859 и 1866 гг. онъ организуя легионъ венгер. волонтеровъ и подъ знаменами Гарибальди сражается за незав-сть Италіи. Несмотря на объявленную ему амнистію и избраніе народ. представ-лемъ, К. отказался присягать Габсбургамъ и вернуться въ отечество, даже тогда, когда въ 1877 г. къ нему явилась просьба объ этомъ спец. депутация отъ Венгрии. Ум. онъ въ Туринѣ въ 1894 г. К. о велик. патріотомъ и чело-вѣкомъ крупн. дарованій, пользовавшимся глубок. обаяніемъ; неудача, постигшая дѣло его жизни, все же б. отчасти вызвана имъ самимъ, его фанатич-

ной приверж-стью идеѣ мадьяризма и его стремленіемъ обратить венгер. славянъ и румынъ въ рабовъ будущаго мадьярскаго государства.

**КОШЪ.** См. Запорожская сѣчь.

**КОШЪ-КУРГАНЪ.** См. Туркестанскіе походы

**КОЗТЛОГОНЪ (Alain, marquis de Coëtlogon)**, адм. и маршалъ Франціи, одинъ изъ ся мор. героевъ (1646—1730). Началь службу мичманомъ въ 1668 г. Участвовалъ въ англо-франц. войнахъ, въ рядѣ большихъ сраженій, въ которыхъ онъ командовалъ кораблями: при Палермо (см. Дюкенъ), бомбардировкѣ Алжира (1688), при Бентрибэй (1689) и Бичи-хэдъ (1690). Особенно отличился въ сраж. при La Hougue (1692), въ к-ромъ въ разгаръ боя стремит. атакой спасъ адмирал. к-бль Турвила. Въ слѣдующемъ году К. принялъ дѣятельное участіе въ защитѣ С.-Мало, а когда Франція, отказавшись отъ глав. операцій лин. флота, перешла къ крейсер. войнѣ, совершилъ рядъ блестящ. подвиговъ, исключит-ныхъ по смѣлости замысла и рѣшит-сти выполненія, какъ нач-къ мелк. крейсер. отрядовъ. Такъ, въ войнѣ за испан. насл-во, послѣ жарк. боя съ голланд. конвоемъ изъ 5 к-блей у Лиссабона, К. взялъ цѣлый отрядъ голл. судовъ; неоднократно проводилъ изъ В.-Индіи и обратно отряды торгов. судовъ; въ сраженіи при Малагѣ (1704) командовалъ частью франц. кордебатали. Въ 1724 г. б. произв. въ адм-лы и за нѣск. дней до смерти въ маршалы Франціи. Считался однимъ изъ выдающихся адм-ловъ франц. флота эпохи Людовика XIV. По имени К. неоднократно впоследствии назывались к-бли франц. флота.

**КОЗФФИЦЕНТЫ БОЕВЫЕ**, числа, выражающія условно боев. качества воен. кораблей по отношенію къ к-блямъ того же типа. Необходимость въ К. является вслѣдствіе больш. разнообразія въ боев. элементахъ к-блей того же типа, что чрезвычайно затрудняетъ сравненіе ихъ между собою. Необходимость же сравненія является при всевозмож. стратегич. и тактич. подсчетахъ для самыхъ разл. цѣлей. Сравненіе по какому-нибудь одному эл-ту к-блей не даетъ удовлетворит. резул-товъ; оно пригодно лишь въ случаѣ, если всѣ остал. эл-ты сравниваемыхъ к-блей видоизмѣняются въ нихъ пропорц-но эл-ту, по к-рому хотятъ вести сравненіе. Въ послѣд. случаѣ, очевидно, любой эл-тъ годенъ для сравненія. Напр., если бы на сравниваемыхъ к-бляхъ сила арт-ріи, надежность бронир-нія, ск-сть хода были пропорц-ны ихъ водоизмѣщеніямъ, то числа, выражающія любую изъ этихъ данныхъ, м. бы служить для сужденія объ относит. дост-вахъ сравниваемыхъ к-блей. Но на самомъ дѣлѣ это не такъ. К-бли того же типа и одинаков. водоизмѣщенія, напр., эскадр. бр-цы (лин. к-бли), м. имѣть разл. арт-рію по числу и калибру пушекъ, ихъ размѣщенію, по угламъ обстрѣла, разл. расположеніе и толщ. брони, разл. ходъ и т. п. Каждое качество к-бля беретъ на себя извѣст. долю его водоизмѣщенія, и какъ сумма этихъ долей, такъ и величина любой изъ нихъ, м. не давать никакого, а тѣмъ болѣе точн. представленія о друг. слагаемыхъ. Чѣмъ проще устр-во к-блей и ихъ боев. средствъ, чѣмъ меньше разнообра-



зие разл. эл-товъ того же типа, тѣмъ легче сравнивать ихъ силу. Парусн. к-бли имѣли арт-рію оч. простого устр-ва, съ оч. малыми углами обстрѣла и возвышенія, т. к. нельзя б. при значит. колич-вѣ портовъ на к-блѣ дѣлать ихъ большими. Притомъ это было бесполезно, т. к. изъ-за несоверш-ва арт-ріи м. б. достигать достат. колич-ва попаданій только на коротк. разстояніяхъ. Точно также парус. к-бль самъ по себѣ, внѣ зав-сти даже отъ типа, допускалъ самое огранич. колич-во арт-ріи, способной стрѣлять по носу и по кормѣ, составлявшей совершенно ничтож. часть отъ арт-ріи, дѣйствовавшей по траверзу. Поэтому такіе к-бли сначала сравнивали по числу ихъ пушекъ, и это число и было ихъ боев. К. Но и это было допустимо лишь по отношенію къ судамъ одного типа. Напр., два 44-пуш. фр-та превосходили по числу пушекъ одинъ 74-пуш. лин. к-бль, но это совсѣмъ не значило, что они были его сильнѣе. Напротивъ, сильнѣе былъ лин. к-бль, т. к. м. носить арт-рію болѣе крупн. клб., чѣмъ фр-тъ. Однако, арт-рія и однотипн. судовъ м. б. разнообразна по своимъ клб. и по числу пушекъ разл. клб. Поэтому для болѣе точн. сравненія силы парус. к-блей принимали вѣсъ выбрасываемаго ими металла при залпѣ. Это былъ наиб. употребит-ный К. для парус. к-блей. Но, конечно, онъ годился лишь до тѣхъ поръ, пока снаряды были сплошные, скорострѣльность орудій одинакова и одинаково сопр-леніе корабел. к-совъ проник-нію въ нихъ снарядовъ. Только въ концѣ сущ-ванія парус. к-блей появились на нихъ бомбич. пушки, сила к-рыхъ заключалась еще и въ разрыв. и зажигат. дѣйствіи ихъ снарядовъ. Но появленіе такихъ снарядовъ быстро уничтожило дерев. флотъ, и его замѣнилъ броненосный. Тогда для сравненія арт. силы к-блей начали принимать вѣсъ выбрасываемаго ими металла въ опредѣл. промежутокъ времени, а чтобы ввести сюда и пробивную силу снарядовъ—сумму живыхъ силъ всѣхъ снарядовъ на извѣст. дистанціи (предполагаемой средн. дист-ціи боя), выбрасываемыхъ въ извѣст. промежутокъ времени, напр., въ одну минуту. Для болѣе точн. подсчетовъ при сравненіи качествъ двухъ опредѣл. к-блей или отрядовъ, можно рассмотреть подробно ихъ бронир-ніе, вывести отношеніе тѣхъ вѣсовъ взрывч. вещ-ва, к-рые они м. внести за бортъ прот-ка въ опредѣл. промежутокъ времени. Числа, выражающія это отношеніе, будутъ въ дан. случаѣ ихъ боев. К. Но разъ бронир-ніе и арт-рія двухъ к-блей различны, то для того, чтобы это отношеніе достигло своего возмож. максимума для каждаго изъ нихъ, каждому нужно расположиться на опредѣл. дис-ціи, различной для того и другого к-бля. И опять же способность занять и удерживать опредѣл. дис-цію, невыгодную для прот-ка, зависитъ отъ разницы въ ходѣ, а потому и ходъ въ дан. случаѣ д. войти въ число эл-товъ, вліяющихъ на величину К. Съ другой стороны, больш. углы обстрѣла увеличиваютъ ту часть ск-сти, к-рая м. б. использована при достиженіи и удержаніи желател. дис-ціи, не прекращая стрѣльбы (т. наз. тактич. ск-сть). Т. обр., въ зав-сти отъ того, для какихъ сравненій вычисляются К., формулы для ихъ полученія м. б. самыя различныя, отъ простыхъ до самыхъ сложныхъ. Онѣ тѣмъ проще, чѣмъ большее число эл-товъ к-бля принимается одинаковымъ. Какъ общее правило, все-

гда принимаются равнымъ морал. данныя, т.-е. духъ, иск-во и степень обученія личн. состава, т. ч. посредствомъ боев. К. стремятся выразить условно, съ большимъ или меньшимъ приближеніемъ, лишь относ-ныя боев. цѣнности матеріал. части флотовъ. Пользоваться боев. К. надо съ больш. осторож-тью и всегда помнить, что выводы изъ нихъ м. б. только чисто условныя, и въ кажд. случаѣ лишь въ предѣлахъ той задачи, для рѣшенія к-рой вычисляются боев. К., и въ предѣлахъ тѣхъ условій, к-рыя приняты при этомъ. Иначе можно сдѣлать оч. крупн. ошибки и придти къ самымъ нелѣпымъ выводамъ. Т. к. такіе случаи нерѣдки, то критика способовъ примѣненія боев. К. часто переходитъ на самую идею объ этихъ К. вообще. Это является несправедливымъ, т. к. при разумн. примѣненіи въ вышеуказ. предѣлахъ боев. К. приносятъ большую пользу при рѣшеніи разл. стратегич. и тактич. задачъ. Надо всегда помнить, что характеристика боев. качествъ к-блей посредствомъ К. условна, оч. не совершенна, и болѣе или менѣе далека отъ дѣйств-ности; но отъ дѣйств-ности отходятъ еще дальше тѣ, к-рые дѣлаютъ выводы лишь на основаніи числа к-блей, или суммъ ихъ водонизмѣненій, или числа ихъ пушекъ и т. п., или комбинируютъ эти данныя на глазъ, не прибѣгая ни къ какимъ формуламъ. Самыя формулы для вычисления К. здѣсь не приводятся, т. к. онѣ оч. различны въ разл. флотахъ и въ разл. случаяхъ ихъ примѣненія, и, кромѣ того, эти формулы видоизмѣняются сообразно съ измѣненіями эл-товъ к-блей. Въ текущей в.-мор. литературѣ всегда м. найти разл. способы вычисления боев. К.

**\*КРАББЕ, Николай Карловичъ**, адм., управляющій мор. мин-ствомъ (1860—76), род. въ Грузіи 20 авг. 1814 г., сынъ г.-л. По окончаніи мор. кад. к-са въ 1832 г. б. произв. въ мичманы. Первые 7 л. службы плывалъ на судахъ Балт. флота, а въ зимн. время вплоть до чина кап. 2 р. находился въ команд-кахъ въ разл. губерніяхъ Имперіи. Состоя ад-томъ нач-ка гл. мор. штаба кн. Меншикова, К. всѣ свои чины, начиная съ лейт., получалъ «за отлич'е». Въ 1837 г. его посылали въ Астрахань для показанія въ Касп. 45-мъ экипажѣ и на судахъ Касп. флотиліи порядка фронт. службы и внутр. устр-ва. Немного позже, состоя въ долж-ти ад-та г.-л. Вельяминова на Черномор. побереж'ѣ, нѣск. разъ участвовалъ въ воен. стычкахъ противъ горцевъ. При высадкѣ десанта въ Сумбаши К. состоялъ въ распоряженіи ген. Раевского и обратилъ на себя особ. вниманіе нач-ва. За дѣло 3 мая 1839 г. б. награжденъ орд. св. Владимира 4 ст. съ бант. и переведенъ въ гвард. экипажъ. Возвратившись съ Кавказа, командированъ въ распоряженіе г.-ад. Перовскаго въ Оренбургъ, для участія въ эксп-ціи противъ хивинцевъ, а въ 1842 г. участвовалъ въ дѣлѣ прекращенія разбоевъ туркменъ на Перс. побереж'ѣ. Въ 1856 г. К. былъ уже к.-адм. и назн. дир-ромъ инспект. деп-та, а въ 1860 г. вступилъ въ упр-ніе мин-ствомъ. До этого назначенія К. приходилось по мног. вопросамъ пользоваться указаніями такихъ выдающихся нач-ковъ, какъ Лазаревъ, Нахимовъ, Корниловъ, Серебряковъ, кн. Меншиковъ, Перовскій; одаренный блестящ. спос-тями, онъ былъ уже къ этому времени опытнымъ администр-мъ, до тонкости знавшимъ не только общія основы

дѣла, но и многія мѣстн. особ-сти органовъ мор. упр-нія. Бюджетъ мор. мин-ства тогда равнялся 22 милл. руб. Созванный для изысканія средствъ обороны комитетъ призналъ единогласно, что безъ брон. судовъ нельзя ручаться за безопасность столицы, и мор. мин-ство рѣшило безотлагательно приступить къ созданию брон. флота. Къ бюджету его б. прибавлено 6 милл. р., и къ концу 1863 г. въ Россіи на стапеляхъ было уже 16 брон. судовъ, изъ к-рыхъ 14 въ іюнѣ слѣд. г. б. спущены на воду. Готовясь къ войнѣ съ Англіей (см. Американская экспедиція рус. флота), Россія, т. обр., въ коротк. время перешла отъ дерев. и парус. судостроенія не только къ желѣзному и паровому, но и къ броненосному, а мор. мин-ство, при скромн. бюджетѣ въ 28 милл. р., создало грозную эс-дру, сущ-венно повліявшую на ходъ міров. событий. Во всемъ этомъ К. сыгралъ немаловажную роль: призванный ген.-адм-ломъ Вел. Кн. Константиномъ Николаевичемъ на постъ упр-щаго мор. мин-ствомъ въ годину важнѣйш. реформъ флота, онъ дѣйствит-но проникся идеями своего Августѣйш. нач-ка и оказался не только способнымъ, но и талантл. исполнителемъ, настойчиво и неуклонно проводившимъ начатое обновленіе мор. вѣд-ва (см. К о н с т а н т и н ъ Н и к о л а е в и ч ъ). Въ области матеріал. части при К., на ряду съ реформой всего нашего судостроенія, произошло и корен. перевооруженіе флота арт-ріей. Чтобы понять значеніе сдѣланнаго въ его время по арт. части, необходимо припомнить, что послѣ Крымск. кампан.и на флотѣ долго не было ни одной нарѣз. пушки. Въ 1860 г. наиб. сильн. судовыми орудіями являлись 60-фн. № 1 пушки, вѣсомъ въ 300 пд (зар. 16 фн. и снарядъ 64 фн.), а въ 1876 г. на судахъ стояли 11-дм. стал. нарѣзные орудія, вѣсомъ 1.750 пд., съ зар. въ 100 и снарядомъ въ 550 фн. Драгоценнымъ наследствомъ, оставленнымъ послѣ К., явился Обуховскій сталелит. заводъ, созданіе к-раго тѣсно связано съ его именемъ. Въ упр-ніи личн. составомъ флота К. проводилъ начала справедливости и довѣрія къ подчиненнымъ. При немъ на эс-драхъ такихъ адм-ловъ, какъ Лисовскій, Поповъ и Бутаковъ, создавалась наст. школа рус. моряковъ, — школа, старательно искоренявшаяся при его преемникахъ. Цѣлый рядъ законодат. мѣропріятій, выдвинутыхъ К., начался съ объявленія благодѣтел. закона объ отмѣнѣ во флотѣ жесток. тѣлес. наказаній. Въ личной жизни, какъ и въ службѣ, К. отличался необычайной доступностью: напр., передъ его рабоч. кабинетомъ не было приѣмныхъ и аванзалъ, въ кв-рѣ его не было ни ад-товъ, ни дежур. чиновниковъ; всякій проходилъ къ мин-ру безъ доклада, и курьеръ или вѣстовой открывалъ двери прямо въ кабинетъ. Простой въ обхожденіи, нѣск. эксцентричный въ выраженіяхъ, К. всегда былъ чистъ душою и благороденъ въ стремленіяхъ. («Мор. Сб.» 1876 г., № 2).

**КРАВАНЪ (Креванъ)**, гор. на пр. бер. р. Іоннъ, въ Бургундіи. *Сраженіе 19 іюля 1423 г.* Въ эпоху средневѣк. англо-франц. войнъ (см.

это) К. б. отнятъ у бургундцевъ франц. войсками Карла VII. Но въ нач. 1423 г. англ. полк-децъ, лордъ Салисбери, овладѣлъ К. до подхода двигавшихся на выручку 10 т. фр-зовъ марш. де-Северака. Пока Северакъ приготавлился къ осадѣ К., Салисбери, оставивъ небол. отрядъ у замка Монтегю, постѣшилъ въ Оксерръ, гдѣ соединился съ бургунд. войсками марш. де-Тулонжона, и двинулъ 7 т. на выручку К. При приближеніи англ-нъ де-Северакъ снялъ осаду К. и двинулся навстрѣчу непр-лю. Въ происшедшемъ бою фр-зы понесли пораженіе, потерявъ 500 ч. уб. и ран. и 600 пл. Послѣ боя Салисбери немедленно овладѣлъ замкомъ Монтегю. (*Duruy, Histoire de France; Lavisse et Rambaud, Histoire générale; De Barant, Histoire des ducs de Bourgogne; Michelet, Histoire de France.*)

**КРАВЧЕНКО, Николай Ивановичъ**, художникъ-баталистъ и писатель, род. въ 1867 г., учился въ одесской Ришельев. г-зии, въ одес. город. реальномъ уч-щѣ и въ одес. рисовальной школѣ общ-ва изящныхъ искусствъ, к-рую окончилъ въ 1888 г. съ серебр. медалью. Въ томъ же году К. переѣхалъ въ Спб. и поступилъ въ ак-мію художествъ по классу баталий. Живописи проф. Виллевалде сразу на 2 курсъ. Столк-нія со стар. профессорами и нежеланіе подчиняться ихъ рутин. требованіямъ довели молод. художника до сознанія того, что дальнѣйшее его пребываніе въ ак-міи бесполезно, и онъ уѣхалъ въ Одессу. Въ 1891 г. К. уѣхалъ въ Парижъ, гдѣ работалъ сразу въ двухъ шко-



Деталь картины Н. И. Кравченко, „Взятіе Пекина“.

лахъ: у Жюльена и Колоросси. При содѣйствіи товарища, учившагося въ *École des beaux arts*, рисунки К. б. показаны проф. Жерому, к-рый охотно принялъ его въ число своихъ учениковъ. Занятія во франц. ак-міи худож-въ не мѣшали художнику работать у себя на дому и выполнить нѣсколько портретовъ, изъ к-рыхъ одинъ (д-ра Бриссо) въ 1892 б. принятъ въ *Salon Champs de Mars* и обратилъ на себя вниманіе парижск. прессы. Въ 1893 г. К. выставилъ въ томъ же салонѣ этюдъ рус. студентки. Въ то же время онъ познакомился въ Парижѣ съ А. С. Суворинымъ и К. А. Скальковскимъ, к-рые уговорили К. переѣхать въ Спб. Вернувшись въ Россію, К. исполнилъ рядъ портретовъ выдающихся соврем. дѣятелей съ натуры. Сблизившись въ Спб. съ офицер. средой гвард. полковъ, К. получилъ доступъ въ лагеря и на маневры и исполнилъ цѣлую серію рисунковъ, изображающихъ бытъ и типы солдатъ л.-гв. Павл. п., к-рую и имѣлъ счастье поднести Имп. Николаю II въ 1900 на полков. праздникъ. Въ началѣ 1902 г. съ Выс. соизволенія К. уѣхалъ въ Манчжурію и Китай для собиранія матеріала по иллюстрированію похода нашихъ войскъ въ Китай въ

1900—01 г. Онъ побывалъ въ Мукденъ, Ляоянъ, Портъ-Артуръ, Таку, Тянь-Цзинъ, Пекинъ, Тунджоу, Шанхай-Гуанъ, Инкоу и въ нѣк-рыхъ пунктахъ Великой Кит. стѣны. Его корреспондентъ оттуда печатались въ «Нов. Вр.» и обратили на себя вниманіе. Всѣ его впечатлѣнія изъ этой поѣздки собраны въ иллюстрированной имъ же книгѣ: «Въ Китай» (Спб., 1904). По возвращеніи изъ поѣздки К. удостоился быть приглашеннымъ въ Ливадію, гдѣ и представилъ Государю отчетъ о своемъ путешествіи въ видѣ нѣск. сотъ этюдовъ, рисунковъ и эскизовъ, изображавшихъ мѣста боевъ 1900 г., типы солдатъ и китайцевъ, вид. Пекина и мног. друг. пункты. Въ теченіе послѣдующ. лѣтъ художникъ исполнилъ по этимъ рисункамъ и эскизамъ рядъ картинъ и въ 1904 г. устроилъ выставку ихъ въ Спб., въ 1905 г. — на всемір. выставку въ Льежѣ, въ 1906 г. — въ Москвѣ, а въ 1910 г. — въ Лондонѣ. Съ началомъ рус.-яп. войны К. отправился на Д. В. и въ П.-Артуръ былъ очевидцемъ гибели *Петропавловска*, имъ зарисованной и живо описанной въ «Нов. Вр.». На театрѣ войны К. оставался, однако, недолго. Его впечатлѣнія отъ событий рус.-яп. войны описаны имъ въ книгѣ «На войну» (Спб., 1906). Событія ея онъ воспроизвелъ въ рядѣ рисунковъ, помѣщенныхъ въ альбомахъ «Манчурія» худож. Мартынова, журн. «Лѣтопись войны съ Японіей», изд. Д. Н. Дубенскаго, и альб. «Лѣтописи войны съ Японіей на сушѣ и на морѣ», изд. В. Березовскаго. По заказу Гос. Императора К. исполнилъ большой портретъ Его Вел. (для одного изъ герм. полковъ) и поясной портретъ цвѣтн. карандашами, приобретенный Его Вел-вомъ въ собственность. Въ 1913 г. К. закончилъ огромную картину, по заказу Его Величества, «Взятіе Пекина».

**КРАВЧЕНКО, Павелъ Петровичъ**, г.-л., род. въ 1829 г., окончилъ 1-й кад. к-съ, изъ к-раго б. выпущенъ прап-комъ въ л.-гв. Волынск. п. По окончаніи затѣмъ Воен. ак-міи К. въ 1853 г. служилъ на Кавказѣ, участвовалъ во мног. дѣлахъ и за отличіе при штурмѣ Гуниба б. награжденъ орд. св. Владимира 4 ст. съ меч. и бант. Съ 1864 по 1871 г. К. командовалъ 15-мъ грен. Тифлис. п., въ 1871 г. б. произв. въ г.-м. съ назначеніемъ пом-комъ нач-ка 19-ой пѣх. д-зіи, въ 1872 г. назн. б. нач-комъ Сухумск. отдѣла. Въ рус.-тур. войну 1877—78 гг. К. выдержалъ бомбард-ніе Сухума тур. флотомъ и задержалъ высадившійся неприят. десантъ, имѣя съ нимъ рядъ дѣлъ: у Очемчирь, Званбая, Драндъ, села Александровскаго и Аконскихъ высотъ. Въ 1881 г. К. б. произв. въ г.-л., командовалъ 36-ой пѣх. д-зіей и на этомъ посту ум. въ 1889 г.

**КРАГИ**, родъ кожан. или клеенч. голенищъ, отдѣльныхъ отъ головки сапога. Первонач-но К. дѣлались изъ тонк. кожи на пуговицахъ и явились на смѣну гамашей, при чемъ часто пришивались къ штанамъ (особенно въ кав-ріи). Въ наст. время К. дѣлаются изъ толст. кожи, застегиваемой ремнями, и получаютъ широк. распространеніе въ поход. формѣ оф-ровъ иностр. армій. Въ рус. арміи К. теперь не носятъ.

**КРАЖА НА ЧАСАХЪ**, одно изъ тягчайш. нарушеній обязанностей караул. службы. Субъектомъ этого преступленія м. б. всѣ воин. чины, исполняющіе обяз-ти караул. службы, т.-е. часовые, прочіе чины караула и лица, началь-

ствующія надъ караулами (дежурный по карауламъ, рундъ); для состава прест-нія безразлично, былъ ли караулъ наряженъ по Выс. утвержденному расписанію постовъ, или по распорядженію воен. нач-ва, являлся ли караулъ пост. или врем. (напр., на пожарѣ). Объектомъ прест-нія является казен. или частн. имущ-во, ввѣренное охранѣ часового или караула, въ томъ числѣ и тѣ предметы, охрана коихъ поручена часовымъ начальствующимъ надъ ними лицами; однако, предметы, ввѣренные нач-ку караула подѣл. его отвѣт-ность, не м. б. объектомъ К. на часахъ; большая или меньшая стоимость имущ-ва не имѣетъ значенія для наказуемости дѣянія, но необходимо, чтобы имущ-во имѣло какую-либо цѣнность. Преступ. дѣйствіе состоитъ въ похищеніи, истребленіи или поврежденіи имущ-ва, при чемъ для состава прест-нія требуется умысл-сть. Наказываются за К. на часахъ часовой, нач-къ караула и лица, начальствующія надъ караулами, каторгою отъ 4 до 8 л.; для проч. чиновъ караула наказаніе понижается на одну, 2 или 3 степени, доходя до отдачи въ исправит. арест. отд-нія отъ 3 до 4 л. Участники прест-нія, не принадлежащіе къ составу караула, подлежатъ отвѣт-ности по общеугол. законамъ. Чины погранич. стражи подлежатъ наказанію какъ за К. на часахъ въ тѣхъ случаяхъ, когда они при исполненіи служебн. обяз-тей по погранич. надзору способствуютъ водворенію изъ-за гр-цы контрабанды. Въ в.-уголов. кодексахъ иностр. гос-твъ К. на часахъ спец-но предусмтрѣна только въ итальянскомъ, к-рый въ этомъ случаѣ опредѣляетъ наказаніе по совокупности за нарушеніе обяз-тей караул. службы и за посягат-во на имущ-во; въ Германіи и Австріи К. на часахъ признается квалифцирован. видомъ кражи, а во Франціи и Бельгіи это прест-ніе совершенно не предусмтрѣно в.-угол. кодексомъ и называется по общеугол. законамъ.

**КРАЮВА**, гор. въ Румыніи, на ж. д. изъ Бухареста въ Виддинъ. Въ концѣ *нбр. 1770 г.* (см. Русско-турецкія войны, война 1769—74 гг.) рус. армія гр. Румянцева расположилась въ княж-вахъ на зимн. кв-ры. Въ нач. дкб. ком-ръ П. к-са, расположеннаго въ Бухарестѣ и вост. половинѣ Валахіи, ген.-анш. Олицъ, получивъ отъ Румянцева, задавагося цѣлью вытѣснить турокъ съ лѣв. бер. Дуная, приказаніе выслать войска для овладѣнія К., назначилъ для сего отр. г.-м. Кречетникова (Тенгин., Нижегород. и Бѣлозер. пѣх. пп., грен. б-ны Бегичева и Ребиндера, эск-нъ карабинеръ, новонабран. казаки и 2 ор.). Кречетниковъ 15 дкб. выступилъ къ К., имѣя пѣхоту на подводахъ; вскорѣ его передов. войска атаковали турокъ при Бранкованѣ и, потерявъ 9 ч. уб., отбросили ихъ къ К. 27 дкб. отрядъ подошелъ къ К., занятому 3 т. турокъ, расположившихся въ укрѣпл. лагерѣ впереди города. На разсвѣтѣ 28-го рус. войска б. атакованы тур. к-цею, но всѣ попытки турокъ сломить наше каре б. отражены пѣхотой, перешедшей въ к.-атаку и потѣсненной прот-ка; въ это время наша кав-рія произвела рядъ атакъ, сбила турокъ и, довершивъ пораженіе, принудила ихъ къ бѣгству къ Виддину, во время к-раго много утонуло въ р. Жіуль. При овладѣніи К. взято 2 знамени, 3 пуш., 81 ч. плѣн. и большіе запасы. Мы потеряли 15 ч. уб. и 20 ран. Съ занятіемъ К. Малая Валахія б.

очищена отъ непр-ля и наши перед. войска получили возм-ть выдвинуть посты до Дуная. Въ маѣ 1771 г. г.-м. Потемкинъ, вступившій въ команд-ніе Мало-Валахск. отрядомъ, оставивъ въ К. небол. г-зонъ, выступилъ съ проч. войсками къ Турно, куда прибылъ 29 мая. Съ уходомъ русскихъ прот-къ снова захватилъ страну и опустошилъ ее. Въ концѣ окт. 1771 г. ген. Эссенъ, командовавший войсками въ Валахию, выслалъ для развѣдки къ р. Ольтъ кон. отрядъ подплк. Фабриціана, к-рый 8 нбр. безъ боя занялъ К., брошенную турками при его приближеніи. Въ виду непрекращавшихся вторженій тур. войскъ въ Малую Валахию изъ-за Дуная, находившійся въ этомъ княж-вѣ кав. отрядъ полк. Уварова б. усиленъ (въ маѣ 1773 г.) 6-номъ пѣхоты при 2 ор., а К. занята 2 эск. гусарь подплк. Вукотича. Въ ночь на 2 июня турки, въ числѣ ок. 5 т. ч., подошли къ К., покинутой гусарами; зажегши городъ, прот-къ отошелъ къ Дунаю, а 3 июня Вукотичъ снова занялъ К. (Дѣла В.-учен. арх., отд. II № 452—«Донесенія ген. Кречетникова о взятіи К.», № 465—«Рапорты подплк. Фабриціана о занятіи К.»).

**КРАЙ, баронъ фонъ-Краіова, Павелъ,** австр. фельдцейх-м-ръ, участникъ Итал. кампаніи Суворова, род. въ Венгріи въ 1735 г. и 18 л. отъ роду, кадетомъ, началъ боев. карьеру участіемъ въ Семилѣт. войнѣ. Во время войны Австріи съ Турціей онъ былъ уже полк-комъ и за взятіе м. Краіова въ М. Валахи б. пожалованъ титуломъ барона ф.-Краіова и чиномъ г.-м. Во время коалиціон. войнъ съ Франціей въ 1793—96 гг. К. съ отличіемъ сражался на нидерланд. и рейнск. театрахъ ея, разбилъ Клебера при Ветцларѣ и б. произв. въ фельд-лейт-ты, но въ 1797 г. потерпѣлъ пораженіе отъ Гоша при Гиссенѣ и у Франкфурта на Майнѣ. Вызванный въ Вѣну, онъ б. преданъ воен. суду и подвергся двухнед. аресту. Въ 1798 г. К. б. посланъ на итал. театръ войны и до прибытія ген. бар. Меласа временно командовалъ австр. арміей. Первая боев. встрѣча его съ франц. войсками произошла на р. Адигѣ и не дала существен. резул-товъ; вторая — у Маньяно — также; хотя фр-зы и отступили, но К. преслѣдовалъ ихъ лишь своими передов. развѣздами до р. Минчіо и, поджидая Меласа и подкр-ній, не воспользовался ни перевѣсомъ силъ, ни выгодами положенія. Прибывшій на театръ войны Суворовъ хотя и принялъ К. особенно привѣтливо, сказавъ ему, что онъ открылъ ему, Суворову, путь къ побѣдамъ, но въ своемъ кругу, говоря о «Маньянской побѣдѣ», выражался такъ: «нечистый духъ шепнулъ ему «унтеркунфтъ», — и преслѣд-ніе остановилось». Видимо не довѣряя К., Суворовъ съ началомъ своего наст-нія от-правилъ его въ Валеджіо для команд-нія войсками въ тылу и для блокады кр-стей, занятыхъ фр-зами. Т. к. въ теченіе 3 мѣс. блокада ихъ не дала никакихъ резул-товъ, то Суворовъ приказалъ К., находившемуся подъ Мантуей, перейти къ осадѣ ея. К. повелъ дѣло искучно, и черезъ 3 нед. Мантуя сдалась. Послѣ этого К. приказано б. присоединиться къ глав. силамъ Суворова, находившимся въ Александріи, для участія въ общемъ наст-ніи противъ арміи Жубера. Въ сраж. при Нови на К., по его собств. просьбѣ, возложено б. произ-во глав. удара, — на лѣв. флангъ фр-зовъ. Эту операцію К. выполнилъ хотя и съ больш. трудомъ, но энергич-

но и успѣшно, обнаруживъ умѣніе вѣрно оцѣнивать обстановку и пользоваться ею. Въ общемъ, по оцѣнкѣ А. О. Петрушевскаго, К. былъ генераль «дѣятельный, мужествен. и рѣшит-ный, но съ воен. дарованіемъ, не превышавшимъ уровня посредств-сти». Въ Вѣнѣ, однако, К. сочли едва ли не глав. виновникомъ побѣды при Нови, и онъ б. назн., вмѣсто эрцгерц. Карла, ком-щимъ Рейнск. армію. Но въ Германіи онъ потерпѣлъ рядъ неудачъ: ген. Моро отгѣснилъ его къ Ульму и 5 июня 1800 г. разбилъ при Крольцгеймѣ и Оксенгаузенѣ. К. б. отрѣшенъ отъ команд-нія, оставилъ службу и ум. въ 1804 г. Имя К. присвоено въ 1888 г. австр. пѣх. № 67 п.

**КРАЙЕНГОФЪ, фонъ, Корнелій-Рудольфъ-Теодоръ,** голл. ген., род. въ 1759 г. Окончивъ медиц. факультетъ въ Гардервейкскомъ унив-тѣ, К. занялся врачебн. практикой, изучая въ то же время математику и воен. иск-во. Въ 1795 г., при общемъ возстаніи въ Голландіи, К. вступилъ въ армію и черезъ 2 г. б. назн. инсп-ромъ всѣхъ укр-ній Батав. респ-ки. Въ 1799 г. К., въ званіи нач-ка инжен. бр-ды, принялъ дѣят. участие въ дѣлахъ противъ англо-рус. войскъ, вторгшихся въ сѣв. Голландію (см. Русско-англ. экспедиція въ Голландію). Въ 1805 г. К. б. произв. въ г.-м. и назначенъ сперва ген.-дир-ромъ депо картъ, а затѣмъ и воен. мин-ромъ. К. съ отличіемъ участвовалъ въ камп. 1805—06 гг. и въ Вальчернской эксп-ціи, а по присоединеніи Наполеономъ Голландіи къ Франціи, въ 1810 г. б. назн. ген.-инсп-ромъ инжен. части. Въ 1813 г., при отложеніи Голландіи, К. принялъ званіе амстердам. губ-ра и неудачно осаждалъ кр-сть Нарденъ, занятую франц. г-зономъ. Въ 1814 г. К. б. назн. нач-комъ 1-ой д-зіи арміи Соед. Нидерландовъ, а въ 1816 г. — глав. дир-ромъ к-са путей сообщенія. Обвиненный во взяточ-ствѣ при постройкѣ кр-стей на франц. гр-цѣ, К. удалился въ Нимвегенъ, гдѣ преданъ научн. занятіямъ. К. составлена одна изъ лучш. картъ Голландіи. Ему принадлежатъ слѣд. сочиненія: «Recueil des observations hydrographiques et topographiques faites en Hollande» (Amsterdam, 1813); «Essai d'un projet pour fermer le bas Rhin et le Leck» (1821); «Précis historique des opérations géodésiques et astronomiques faites en Hollande» (La Haye, 1827). Кромѣ того, у него имѣются цѣн. труды и по медицинѣ. Умеръ въ 1838 г.

**КРАКОВЪ,** гл. гор. и соврем. кр-сть 1 кл. въ Зап. Галиціи въ Австріи, бывш. столица Польск. корол-ва; расположенъ въ 7 вер. отъ рус. гр-цы, на Вѣнско-Львовской ж. д., на лѣв. бер. р. Вислы, становящейся отсюда судоходной и черезъ к-рую здѣсь перекинуть мостъ; городъ расположенъ въ широк. и низмен. долинѣ рѣки, принимающей въ себя въ предѣлахъ кр-сти притоки: Рудаву, Дубинію, Вѣд-ху и Вилгу; городъ окруженъ ком-щими возвыш-стями, а съ ю. — предгорьями Карпатъ, на к-рыхъ расположены форты; К. — узелъ ж. д. на Вѣну, Львовъ (Лембергъ), Скавину, Величку, Рогову и Казимержъ. Городъ насчитываетъ съ предмѣстьями 160 т. жит. К. принадлежитъ къ старѣйш. польск. городамъ; онъ всегда былъ глав. городомъ южной, такъ наз., малой Польши; основанъ, по преданію, Кракусомъ въ VIII в.; въ 1241, 1260 и 1281 гг. б. разоряемъ татарами; ок. этого же времени въ городѣ осѣло много нѣмцевъ. Въ 1311 г. кор. Владиславъ Локотокъ

перенесъ свою резиденцію изъ Гнѣзна въ К. и въ томъ же г. короновался въ немъ; его сынъ, Казиміръ Вел., въ 1364 г. основалъ въ К. первый польск. унив-тъ. Въ 1386 г. Ягелло кн. Литовскій принялъ въ К. христ-во и короновался польск. королемъ; въ XV и XVI вв., въ періодъ царст-нія Ягеллоновъ, городъ достигъ наивысш. процвѣтанія, въ немъ насчитывалось тогда болѣе 100 т. жит. Сигизмундъ III переносомъ своей резиденціи изъ К. въ Варшаву въ 1610 г. нанесъ городу непоправимый ударъ, послѣ чего онъ сталъ приходить въ упадокъ. Въ 1655 г. К. б. взятъ послѣ 3-недѣльн. осады шведск. кор. Карломъ X, к-рый владѣлъ имъ годъ; въ 1702 г. К. б. вновь занятъ швед. кор. Карломъ XII послѣ пораженія Августа II подл. Клицсовомъ и въ теченіе 3 лѣтъ нѣск. разъ переходилъ къ полякамъ и обратно къ шведамъ. Въ 1768 г. К. сдѣлался центромъ соср-ченія конфедератовъ противъ кор. Станислава-Августа, во время т. наз. конфедерацій диссидентовъ и Барской. Кн. Рѣпинъ направилъ для занятія К. отрядъ въ 1 т. ч., подл. нач. полк. Обсолевича, к-рый въ ночь на 18 авг. взялъ его приступомъ, а потомъ занялъ и весь Краковск. округъ. Рус. войскъ, однако, б. мало и при томъ онѣ б. разбросаны небол. частями и не соблюдали надлежащей осторож-ти. Этимъ воспользовался командовавшій конф-тами франц. полк. Дюмурье, вторгнулся съ превосход. силами въ Польшу изъ Венгріи и въ ночь на 19 апр. 1771 г. внезапно атаковалъ К., занялъ его и вытѣснилъ русскія войска изъ Краковскаго округа. Тогда командовавшій войсками въ Польшѣ ген. Веймарнъ послалъ къ К. г.-м. Суворова съ отрядомъ изъ 2 б-новъ, 5 эск. и 8 ор., силою въ 1.600 ч., къ к-рому по пути присоединилось еще до 2 т. войскъ. 9-го Суворовъ атаковалъ, но неудачно, конф-товъ у Тынца, послѣ чего двинулся къ Ландскронѣ, гдѣ нанесъ пораженіе Дюмурье (см. Ландскрона). Далѣе Суворовъ направился къ Замостью для преслѣд-нія Пулавскаго, а въ К. выдѣлил г-зонъ подл. нач. полк. Штакельберга съ частью Суздальск. п. и казаковъ. Франц. прав-ство поддерживало конф-товъ и въ 1771 г., на смѣну Дюмурье, прислало изъ Франціи ген. де Виомениля и съ нимъ до 50 оф-ровъ и порядочное число переодѣтыхъ у.-оф-ровъ. Виомениль, рассчитывая воспрепятствовать покоренію конфедератск. кр-стей, рѣшилъ начать съ захвата Краковск. замка и сосредоточилъ силы къ Бялѣ и Бѣлицѣ. Въ Краковск. замкѣ, подл. слабой охраной, хранились полков. обозъ, 4 пуш. и содержались плѣн. конф-ты, вопреки приказанію Суворова, требовавшаго отправленія ихъ въ Люблинъ. Благодаря безпечности Штакельберга, караул. и развѣдоч. службы неслись плохо, и у мног. отверстій въ город. стѣнахъ не было

часовыхъ. Замокъ б. обнесенъ стѣною въ 30 фт. выш., 7 фт. толщ. и окруженъ рвомъ. Внѣшн. укр-ній не было. Въ ночь на 22 янв., когда б. назн. захватъ замка, въ городѣ, для отвлеченія вниманія, б. устроенъ костюмир. балъ, на к-ромъ присутствовали Штакельбергъ. Въ эту ночь подплк. франц. службы Шуази, занимавшій съ 800 ч. фр-зовъ и конф-товъ мѣст. Тынецъ, посадилъ больш. часть отряда на суда и, переправившись черезъ Вислу, подошелъ къ замку. Кап. Сальянъ и Виомениль съ другою частью отряда также подошли скрытно къ замку и проникли въ него черезъ неохраемые отверстія. Фр-зы напали врасплохъ на караулъ, перекололи его, частью перевязали и овладѣли замкомъ. Узнавъ объ этомъ, Штакельбергъ пытался тотчасъ же отнять замокъ обратно, но нѣск. произведенныхъ имъ разрознен. атакъ б. отбиты съ потерей 42 ч. уб. и ран. Въ 3 час. слѣдующаго дня Шуази

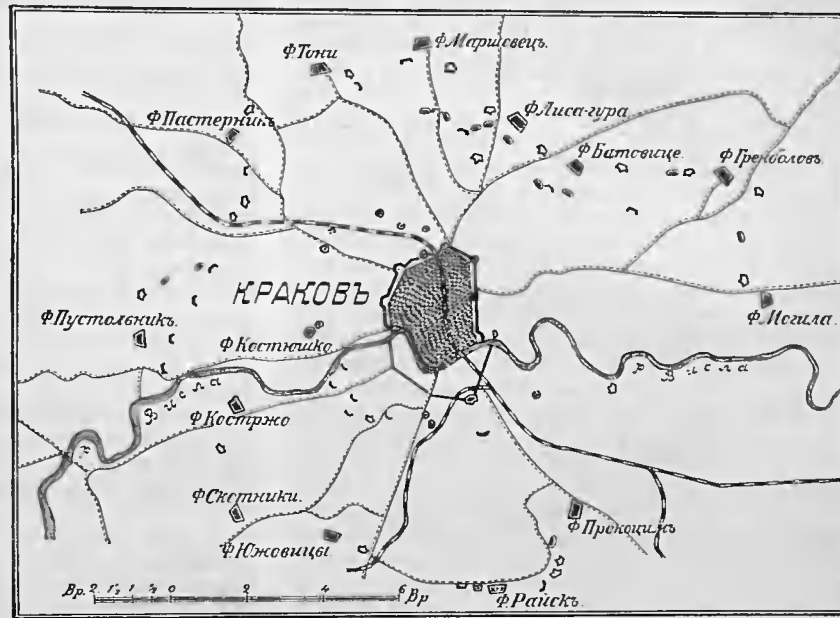

■ Фортъ. ○ Укрѣпленія. ▲ Батареи. ⊙ Убѣжища.

получилъ подкр-ніе изъ Бѣлицы. Отрядъ этотъ отбросилъ русскихъ и прошелъ въ замокъ. Въ ночь на 24 янв. подошло новое подкр-ніе и также прорвалось въ замокъ, впрочемъ, съ больш. потерями. Узнавъ о взятіи Краковск. замка, Суворовъ съ небол. отрядомъ двинулся изъ Пинчова къ К., куда и прибылъ 24 янв., въ 5 ч. у., соединившись съ преданнымъ Россіи гр. Браницкимъ, подл. ком. к-раго б. 5 польск. корон. кав. пп. Послѣ рекогнос-ки Суворовъ принялъ на себя осаду замка, а Браницкій—наблюденіе и охрану прав. бер. Вислы. Фр-зы захватили Краковск. замокъ съ порядочными, но неполными запасами; г-зонъ замка имѣлъ ок. 1 т. ч. Силы Суворова съ отрядомъ Штакельберга достигали 3½ т., но не было осадн. орудій. Штурмовать замокъ безъ пробитія бреши б. трудно. По приказанію Суворова, втащили нѣск. полев. пушекъ на верхн. этажи высок. домовъ и оттуда ими пытались пробить брешь. Въ то же время королевско-польск. воен. инж-ръ Бакаловичъ повелъ двѣ мин. г-реи. Городъ б. раздѣленъ на 4 части, въ каждой б. назн. свой к-дантъ, наблюдавшій за жителями. Черезъ нѣск. дней

получилъ подкр-ніе изъ Бѣлицы. Отрядъ этотъ отбросилъ русскихъ и прошелъ въ замокъ. Въ ночь на 24 янв. подошло новое подкр-ніе и также прорвалось въ замокъ, впрочемъ, съ больш. потерями. Узнавъ о взятіи Краковск. замка, Суворовъ съ небол. отрядомъ двинулся изъ Пинчова къ К., куда и прибылъ 24 янв., въ 5 ч. у., соединившись съ преданнымъ Россіи гр. Браницкимъ, подл. ком. к-раго б. 5 польск. корон. кав. пп. Послѣ рекогнос-ки Суворовъ принялъ на себя осаду замка, а Браницкій—наблюденіе и охрану прав. бер. Вислы. Фр-зы захватили Краковск. замокъ съ порядочными, но неполными запасами; г-зонъ замка имѣлъ ок. 1 т. ч. Силы Суворова съ отрядомъ Штакельберга достигали 3½ т., но не было осадн. орудій. Штурмовать замокъ безъ пробитія бреши б. трудно. По приказанію Суворова, втащили нѣск. полев. пушекъ на верхн. этажи высок. домовъ и оттуда ими пытались пробить брешь. Въ то же время королевско-польск. воен. инж-ръ Бакаловичъ повелъ двѣ мин. г-реи. Городъ б. раздѣленъ на 4 части, въ каждой б. назн. свой к-дантъ, наблюдавшій за жителями. Черезъ нѣск. дней



послѣ прибытія Суворова Шуази просилъ его разрѣшенія выслать изъ замка 100 плѣн., 30 духовн. лицъ и снабдить его лекарствами. Суворовъ отказалъ, но предложилъ взять на себя лечение ран. оф-ровъ. Тогда осажденные начали дѣлать вылазки, к-рыя только ухудшали ихъ положеніе, т. к. прибавляли раненыхъ. Несмотря на то, что брешь не удалось пробить, Суворовъ рѣшилъ штурмовать замокъ. Для подготовки штурма онъ съ 1 фвр. дѣлалъ рядъ ложн. тревогъ съ цѣлью утомить осажденнаго и усыпить его бдит-сть. Штурмъ б. назн. на 18 фвр. Въ 2 ч. н., при сильн. руж. и арт. огнѣ три колонны, подъ нач. подплк. Эбшельвицъ, Гейсмана и Елагина, двинулись на штурмъ, двѣ съ одной стороны замка, а третья—съ другой. Въ первой колоннѣ люди добрались до воротъ, заваленныхъ камнями и брусьями, прорубили топорами отверстіе и черезъ него завязали перестрѣлку, но дальше продвинутся не могли. Вторая колонна, Гейсмана, подошла къ самымъ воротамъ, но ничего не сдѣлала дальше, т. к. Гейсманъ б. убитъ. Третья колонна, Елагина, приставила къ амбразурамъ лѣстницы и храбро ползла на стѣны, но б. отбита. Въ 6 ч. штурмъ б. отбитъ съ потерей 150 ч., изъ нихъ уб. 10 оф. и 40 н. ч. Эта неудача убѣдила Суворова, что надо перейти къ блокадѣ. Въ то же время онъ самъ б. обложенъ извнѣ бандами конф-товъ, пришедшихъ на помощь осажденному. Одинъ изъ вождей конф-товъ, Валевскій, соединивъ свой отрядъ съ г-зономъ Тынецкаго замка, направился 4 мрт. къ К., съ цѣлью принудить Суворова снять осаду. Его отогналъ гр. Браницкій. Въ друг. разъ отрядъ Косаковского, силою ок. 1 т. ч., подошелъ къ К. также изъ Тынца, но также б. отбитъ Суворовымъ, при чемъ самъ Суворовъ едва не поплатился жизнью. Конф-тскій оф-ръ бросился на него, выстрѣлилъ изъ пистолета, но промахнулся и замахнулся на Суворова саблей. Суворовъ отпарировалъ ударъ, но конф-тъ продолжалъ настойчиво нападать на него, пока не б. уб. случайно подоспѣвшимъ солдатомъ. Въ нач. апр. къ Суворову прибыли осадн. орудія, онъ расположилъ скрытно брешь-б-рею и вскорѣ обрушилъ огнемъ ея часть стѣны. Къ этому времени б. окончены и мин. г-реи. Положеніе осажденнаго было критическое, вслѣдствіе недостатка продовольствія и больш. числа больныхъ. Кромѣ того, б. открытъ заговоръ среди солдатъ, желавшихъ сдать замокъ русскимъ. Шуази разстрѣлялъ виновныхъ и послалъ донесеніе де Виоменилю. Донесеніе б. перехвачено, и изъ него узнали наст. положеніе г-зона. Суворовъ предложилъ Шуази сдать замокъ на довольн. снисходит. условіяхъ. Шуази предъявилъ было свои требованія, желая добиться больш. уступокъ, но, получивъ въ отвѣтъ новыя и болѣе строгія условія, 12 апр. согласился на кал-цію. По ея условіямъ люди г-зона сохраняли все свое частн. имущ-во, а все остал. имущ-во, имѣвшееся въ замкѣ, д. сдать русскимъ. Фр-зы сдаются не в-плѣн., а просто плѣнными, т. к. войны между Франціей и Россіей нѣтъ и размѣнъ плѣнныхъ невозможенъ (на этомъ настоялъ Суворовъ). Люди Виомениля перевозятся въ Львовъ, а Дюмурье—въ Гояну. Польск. конф-ты—въ Смоленскъ. Рано утр. 15 апр. обезоруженный г-зонъ началъ выступать партіями по 100 ч. Всего сдалось 2 бриг-ра (Шуази и Голиберъ), 43 оф. и 739 н. ч. франц. и польск. войскъ, изъ

нихъ 87 больн. и ран.—Послѣ паденія Польши въ 1794 г. городъ заняли пруссаки, а въ 1796 г.—авст-цы. Вѣн. конгрессъ образовалъ изъ К. и е. о окрес-тей самост. респ-ку, подъ покров-ствомъ трехъ сосѣдн. вел. державъ, ставшей гнѣздомъ для мятежн. элементовъ всѣхъ трехъ частей раздѣленной Польши. Въ 1830—31 гг. К. б. временно занятъ рус. войсками; въ 1846 г., съ согласія Россіи и Пруссіи, несмотря на протесты Франціи и Англій, К. вошелъ въ составъ А.-Венгер. монархіи. Въ наст. время К. производитъ большую торговлю солью, хлѣбомъ и лѣсомъ; имѣетъ машинныя, суконныя и кожевен. фабрики; въ 14 вер. отъ города находятся солян. копи «Величко», основанныя въ XI в. и доставляющія до 1 милл. двоиц. центнеровъ камен. соли въ годъ. По близости отъ города, на горѣ Бронислава—старин. фортъ «Костюшко». Въ центрѣ города—старин. замокъ Вавель, построенный въ XIV в. кор. Казиміромъ Вел., съ отличнымъ сохранившимся кафедрал. соборомъ; въ замкѣ до 1610 г. жили польск. короли; въ подземельяхъ собора покоятся короли: Янъ Собѣскій и Стефанъ Баторій, св. Станиславъ, ген. Іосифъ Понятовскій и Костюшко, еп. Солтыкъ, поэтъ Адамъ Мицкевичъ и друг.; съ 1796 г. замокъ служилъ казармой для австр. войскъ; въ наст. время переданъ городу. К. сталъ укрѣпляться немедленно же послѣ присоединенія его къ Австріи; укр-нія б. значит-но усилены и улучшены послѣ Крымск. войны; б. построены долговр. ограда и поясъ фортовъ. Соверм. К. состоитъ изъ 3 линій укр-ній: старин. цит-ли, глав. оградъ и пояса фортовъ; впереди централ. оградъ сохранилось еще много укр-ній въ разстояніи 1—2 вер. отъ глав. вала; поясъ новѣйш. фортовъ выдвинутъ отъ оградъ на 5—8 вер.; въ промежуткахъ между глав. фортами въ послѣд. время построено много мал. фортовъ, смежн. укр-ній, купольн. б-рей, опорн. пунктовъ и полев. б-рей, образующихъ мѣстами цѣлыя группы укр-ній; позади глав. оборонит. линіи, въ 1—2 вер. отъ нея, расположены безопасныя казармы-убѣжища для пѣхоты. Постройкой этихъ укр-ній для австр. арміи обезпечивается безопасная переправа черезъ Вислу. Важное стратегич. значеніе К. заключается въ томъ, что эта кр-сть закрываетъ одновр-но дороги изъ Варшавы на Бѣну и на Пешть, прикрываетъ лѣв. флангъ оборонит. линіи по р. Вислѣ (прав. флангъ к-рой обезпечивается р. Саномъ), составляетъ соединител. звено театровъ войны Галиціи и Прусской Силезіи и, наконецъ, м. представлять базу австр. арміи при наст-ніи въ рус. предѣлы. Нѣк-рые форты Кракова находятся въ разстояніи всего 1½ вер. отъ рус. гр-цы. Сѣв. фронтъ кр-сти—отъ форта «Пастерникъ» и до форта «Креславице»—тянется на протяженіи 17 вер. парал-но нашей гр-цѣ въ разстояніи ок. 2 вер. отъ нея. Длина глав. оборонит. линіи К.—ок. 51 вер., всѣхъ укр-ній ок. 60. 14 форты, числомъ 11, находятся на разстояніи ок. 3 вер. одинъ отъ другого; они имѣютъ сухіе рвы, бетон. казармы и по нѣск. куполовъ съ скрывающимися скорострѣл., гл. обр. 8-см., пушками; старые форты постепенно перестраиваются, ихъ казематы бетонируются, устанавливаются бронев. купола съ арт-ріей средн. и мелк. клб., наблюдат. башни. Между глав. фортами сооружены мал. форты и опорн. пункты, обильно снабженные бетономъ и бронев. куполами; здѣсь преобладаютъ пушки 8, 12 и 15-см.

и гаубицы 15—18-см. На мног. укр-ніяхъ имѣются бронев. прожекторы и вышки; опорн. пункты, большею частью, не имѣютъ ровъ и только окружены рѣшетками и широк. полосами проволоки. загражденій; имѣются и промежуточ. бетон. калониры, хорошо замаскированные съ поля, для флангов. пушеч. обороны фортов. промежутковъ; усилена централ. ограда на прав. бер. Вислы и развита сѣтъ шоссеи. и телеграф. линій. Въ кр-сти сосредоточены большіе запасы арт., инж., ж.-д. и телеграф. имущ-ва.

**КРАКУСЫ**, польскіе кон. волонтеры, изъ коихъ въ 1812 г. польск. ген. Уминскимъ б. сформированъ въ Краковѣ кон. полкъ. Во время польск. возстанія 1831 г. подъ тѣмъ же названіемъ б. сформированы поляками полки иррегуляр. к-цы; вооруженіе ихъ составляли пика и сабля, одежду—синій кафтанъ съ цвѣтн. отворотами, головной уборъ — конфедератка.

**КРАЛИЦЪ**, мѣст. въ Моравіи между Пронцицеиъ и Тобичау. *Кавал. дѣло 14 іюля 1866 г.* (въ австро-прусс. войну). 13 іюля гл. силы I прус. к-са достигли Плуменау, а ав-рдѣ—Лешана. Т. к. со стороны Враговицы б. обнаружено присутствіе непр-ля, то 1-му л.-гусар. п. б. послано приказаніе двинуться въ этомъ напр-ніи. Еще ранѣе одинъ эск-нъ того же п. б. направленъ къ Костельцу. Гусары развернулись впереди Враговица и начали атаку двухъ непр. эск-новъ, выстроившихъ фронтъ впереди К. Авст-цы ожидали атаку, стоя на мѣстѣ, неподалеку отъ Кралицкаго кладбища, и встрѣтили пруссаковъ руж. залпомъ, но послѣ рукопаш. схватки б. опрокинуты и отброшены за К. Пользуясь столпленіемъ непр-ля, находившагося въ крайне неудобной позиціи, ротм. Винтерфельдъ, собравъ 2 взвода, атаковалъ прот-ка во флангъ и тылъ. Однако, послѣ жаркой свалки авст-цамъ удалось отбить атаку, тѣмъ болѣе, что прус. гусары сильно разстроились. Несмотря на это, Винтерфельдъ, собравъ 40 гусаръ, успѣлъ еще разъ опрокинуть непр-ля и отбросить его къ Бискупницу, гдѣ огонь арт-ріи и пѣхоты, равно какъ и появленіе свѣж. непр. эск-на заставили прекратить преслѣд-ніе. Уронъ у пруссаковъ—4 ч. уб., 18 ран.; авст-цы оставили на мѣстѣ 19 ч. (Ист. войны 1866 г. въ Германіи, составл. в.-ист. отд. прус. ген. шт., пер. А. Станкевича, Спб., 1870).

**КРАМБОЛЪ**. 1) Наклонный дерев. брусъ, свѣшивающійся за кормою гребн. судовъ, назначенныхъ для постановки и подъема подводн. минъ сухоп. вѣд-ва. *Обыкновенный К.*—подъ угломъ 45° къ горизонту, *большой К.*—почти горизонталенъ. На верхнемъ концѣ К. имѣются ролики, а нижній конецъ упирается въ степь (башмакъ), укрѣпляемый на килѣ. 2) Выступающій за бортъ судна брусъ, служащій для подъема якоря на *катъ* (см. это). Пост. К. мѣшаетъ угламъ обстрѣла своихъ орудій, почему предпочитаютъ имѣть убирающіеся, складные или откатывающіеся на тельжкѣ К., каковыя и устраиваются на боев. к-бляхъ разл. системъ. При употребленіи втягивающихся, безштоков. якорей, надобность въ К. отпадаетъ. *На правый (лѣвый) К.*—выраженія, опредѣляющія положеніе предмета относ-но того судна, на к-ромъ находится наблюдатель. Напр-ніе это составляетъ ок. 4 румбовъ или 45° съ діаметрал. плоск-тью к-бля, считая отъ его носа.

**КРАМПЪ** (William Cramp, Ship and Engine Building Company), большой судо- и машиностроит. заводъ въ Кэмдонѣ, противъ г. Филадельфій, на р. Делаваръ, основанный въ 1830 г. Здѣсь б. построены крейсеръ *Варягъ* и брон-цѣ *Ретвизанъ*. Въ наст. время заводъ располагаетъ 6 большими стапелями съ кранами Броуна, приспособленными для постройки кр-ровъ, бр-цевъ и больш. трансатлант. пароходовъ. На заводѣ К. были построены въ 1878 г. первые русскіе кр-ра *Европа*, *Азія*, *Африка* (см. «Азія»).

**КРАНЕЦЪ**, имѣетъ во флотѣ два значенія: 1) ящикъ съ гнѣздами для храненія снарядовъ вблизи пушки для перв. выстрѣловъ изъ нея и 2) деревян. валець или парусин. мѣшокъ, набитый пенькой, свѣшиваемый на концѣ за бортъ к-бля для предохраненія послѣдняго отъ поврежденія о приставъ или о другое судно.

**КРАНЪ БЕРЕГОВОЙ**, сооруженіе, служащее для подъема и погрузки на суда тяжел. предметовъ, какъ, напр., орудій, паров. котловъ, частей механизмовъ, брони и проч. К. раздѣляются на подвижные и постоянные. *Подвижные К.* основываются на солидн. тельжкахъ вагонахъ, двигающихся по рельсамъ, проложеннымъ вдоль набережной возможно ближе къ краю ея. Всѣ движенія К. и подъемъ грузовъ производятся обыкновенно электрич-вомъ, рѣже паромъ (изъ-за неудобства гибк. паров. трубъ), а въ кранахъ мал. силы иногда въ ручную; предѣльная подъем. сила 30—40 тн. *Постоянные К.* бываютъ поворотные (молотковые) и склоняющіеся. Первые (болѣе соврем. типъ) основываются на выс. металл. колоннѣ, вверху к-рой на поворот. кру

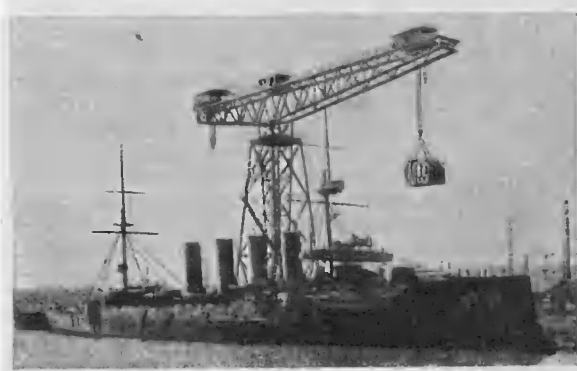

гѣ вращается горизонт. балка, свѣшивающаяся въ одну (рабочую) сторону нѣск. болѣе, чѣмъ въ другую (противовѣсную); по горизонт. балкѣ ходитъ тельжка съ подъемной лебедкой; такіе К. существуютъ до 200 тн. и дѣйствуютъ исключ-но электрич-вомъ. Склоняющіеся К. (до 100 тн.) представляютъ собою 3 солид. балки, сходящіяся вверху; внизу 2 изъ нихъ имѣютъ шарнирн. башмаки, тогда какъ третья оканчивается ползуномъ съ гайкой, передвигающимся по гориз-ному длин. винту, расположенному нормально къ берегу; вращая винтъ въ ту или другую сторону помощью паров. машины, заставляютъ нижн. часть третьей, задней, балки (или ноги) К. отходить отъ берега или приближаться къ послѣднему; тогда верхн. часть К., гдѣ сходятся всѣ три ноги его, будетъ склоняться надъ берегомъ, чтобы принять грузъ, или же надъ водою, чтобы погрузить грузъ въ судно.

Бываютъ К. этого рода и съ одной солидной клепанной стрѣлой, наклоняемой и поднимаемой также вращеніемъ безконечныхъ винтовъ.

**КРАНЪ ПЛАВУЧІЙ**, понтонъ съ установленными на немъ стрѣлами для подъема на суда разл. тяжестей, когда нельзя исполнить это береговымъ К. Плав. К. грузить тяжести съ баржъ или беретъ ихъ къ себѣ на понтонъ, подходитъ къ к-блю и производитъ погрузку. Передвиженіе понтона и поворачиваніе его производятся установленными на немъ паров. машинами, вращающими особые шпиль на углахъ понтона; принимаемая на эти шпиль концы (перелина) съ носа и кормы обслуживаемого судна,

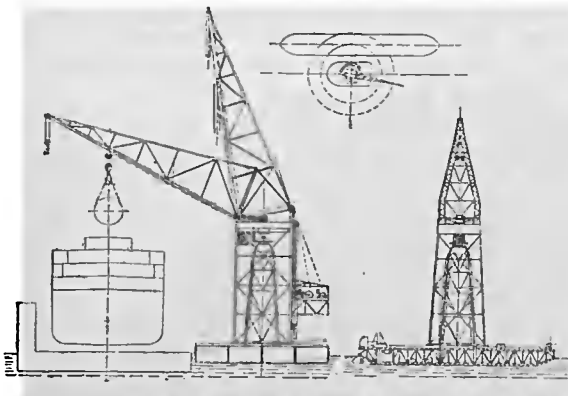

Плавучій кранъ въ Гокоско.

съ берега, отъ мертвыхъ якорей или бочекъ, можно прекрасно маневрировать съ К. Стрѣлы на плав. К. дѣлаются съ пост. уклономъ или склоняющіяся, какъ на береговыхъ К. На плав. К. послѣд. типовъ стрѣлы дѣлаются даже и поворотныя. При подъем. силѣ 100—200 тн. какъ стрѣлы, такъ и мех-змы для ихъ наклоненія и поворота требуются весьма солидные. Чтобы при подъемѣ значительнаго груза понтонъ К. не уходилъ въ воду и не терялъ своихъ мор. качествъ, онъ строится всегда съ нѣк-рымъ дифферентомъ (наклономъ) въ сторону обратной той, гдѣ установлены стрѣлы; въ случаѣ надобности дифферентъ этотъ увеличивается пост. и врем. балластомъ, погружаемымъ въ понтонъ.

**КРАНЫ**, приспособленія для истока пара, газовъ, жидкостей; несмотря на простоту и рациональн-сть конструкции, компактность и легкость, К. примѣняются въ мор. машиностроеніи лишь въ видѣ мелк. арматуры, гл. обр., потому, что при больш. діаметрахъ въ нихъ трудно достигнуть непроницаемости и требуется значит. сила для открытія К. За то въ малыхъ размѣрахъ и особенно, гдѣ требуется быстрое открытіе и закрытіе отверстія или перевода работы съ одной части на другую, К. получили самое широкое примѣненіе (продувательные, пробные, воздушные, водомѣрные, индикаторные и т. п.). К. подраздѣляются на одно-, двухъ- и трехъ-пролетные; послѣдніе примѣняются, когда требуется, кромѣ закрытія отверстія, имѣть возм-сть быстро мѣнять напр-ніе теченія рабочей среды. Для высок. давленій ставятся К. спец. конструкцій, съ эбонитовой или асбестовой набивкой (напр., К. Дюранса). На судахъ нашего воен. флота примѣняется также особый

К., на пробкѣ коего имѣются продол. канавки, сообщающіяся съ окружающей атмосферой, когда К. закрытъ; просачивающаяся жидкость м. пройти по пробкѣ только до этихъ канавокъ и затѣмъ, не попадая въ другую полость, стечь наружу: это служитъ показателемъ, что К. требуетъ притирки или исправленія. Такіе К. ставятся, какъ разобшительные, на трубопроводѣ къ питат. донкамъ отъ кингстоновъ забортной воды; они предупреждаютъ возм-сть попаданія послѣдней въ прѣсную питат. воду, что нѣрѣдко служило причиной больш. аварий вслѣдствіе засоленія котловъ и паров. трубопроводовъ.

**КРАОНЪ**, гор. во Франціи, на пути изъ Реймса въ Лаонъ. Въ камп. 1814 г., когда союзная войска овладѣла Суассономъ, 19 фвр. Наполеонъ, захвативъ отрядомъ Корбино Реймсъ, открылъ себѣ сообщеніе съ кр-стями Лотарингіи и Эльзаса и двинулся къ Бери-о-Бакъ, съ цѣлью движеніемъ къ Лаону отрѣзать союзниковъ отъ Рейна и Бельгіи (см. Коалиціонныя войны, война 1814 г.). Не успѣвъ предупредить фр-зовъ на позиціи К.—Корбени, Блюхеръ рѣшилъ перейти къ Лаону, направивъ въ промежутокъ К.—Лаонъ всю конницу для дѣйствія во флангъ и тылъ прот-ка; для обезпеченія же этихъ передвиженій, пѣхотѣ к-са Винценгероде б. приказано задерживать фр-зовъ на Краонскомъ плато; въ ближайшую поддержку к-дѣ назначался к-съ Клейста, а на плато, у Бре, оставался к-съ Сакена. 22 фвр., въ 4 ч. д., Наполеонъ подошелъ къ К., занятому гр. О'Руркъ съ бр-дой егерей и кав-ріей; движеніе на Воклеръ франц. д-зіи Менье вынудило прот-ка отступить къ мызѣ Гертюбизъ, также занятой бр-дой; Наполеонъ расположился на ночлегъ въ К. и Корбени. Занятая русскими позиція, между сс. Айль и Вассонъ, находилась въ 4 вер. къ з. отъ К.; все плато, между болотистою Летою и проходимою лишь по переправамъ Энъ, имѣетъ 16 вер. въ глубину; у мызы Гертюбизъ оно имѣетъ всего 100 сж. шир., къ позиціи же расширяется до 3 вер. Врѣзывающіеся съ юга

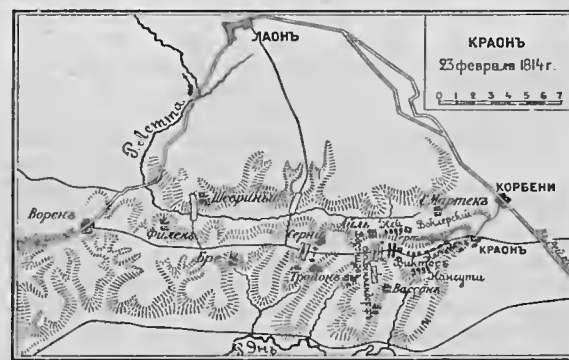

овраги образуютъ еще рядъ тылов. позицій: между сс. Тройонъ и Серни, у Бре и за с. Филенъ. Скаты плато отъ мызы Гертюбизъ къ К. б. покрыты лѣсомъ и виноградниками, между Айль и С.-Мартенъ также б. лѣсъ. Пѣхота Воронцова (16 т.) расположилась на лѣв. флангѣ въ 3 линіи, имѣя противъ тѣснины 36 ор., на флангахъ по 12 ор. и 36 ор. въ резервѣ; на прав. флангѣ стала кав-рія Бенкендорфа (2 т., 6 кон. ор.); с. Айль б. занято 2 б-нами; мыза Гертюбизъ—

полкомъ съ 2 эск.; пѣхота к-са Сакена оставалась въ 7 вер., у Бре. Наполеонъ, сосредоточивъ здѣсь ок. 40 т., распредѣлилъ ихъ: Ней (2 к-са и 2 кав. д-зіи) д. б. черезъ Воклерскій лѣсъ атаковать лѣв. флангъ, а Нансути съ 2 кав. д-зіями—прав. флангъ; 2 пѣх. и 1 кав. д-зіи, наступая въ центрѣ, назначались для связи; здѣсь же была больш. часть арт-ріи; 2 д-зіи старой гвардіи за центромъ въ резервѣ. Утр. 23 фвр. началось наступленіе. Атака на Айль зарвавшася впередъ съ 2 д-зіями Ней б. отбита егерями и картечью съ больш. урономъ; подкрѣпленный кав. д-зіей Груши, Ней, минуя Айль, взобрался уже на плато, но вновь б. опрокинутъ свѣжей бр-дой. Бенкендорфъ успѣшно отбивалъ попытки Нансути взобраться на плато. Между тѣмъ, двинутая въ центрѣ въ атаку 1 д-зія тоже б. отбита съ сильн. потерями. Тогда Наполеонъ выставилъ на сѣдловинѣ передъ Гертюбизомъ 100-ор. б-рею на тѣсн. интервалахъ; однако, наша арт-рія, благодаря команд-нію своей позиціи, успѣшно состязалась съ нею. До 2 ч. наши войска ни шагу не уступали болѣе чѣмъ вдвое превосходящему прот-ку, когда получено б. приказаніе Блюхера идти къ Лаону. Отославъ назадъ 22 подбит. орудія и раненыхъ, Воронцовъ перестроилъ пѣхоту въ батальон. каре и началъ отст-ніе. Наполеонъ немедленно началъ атаки гвардіей съ фронта; Ней двинулся долиною Летты къ Серни; Нансути тѣснилъ Бенкендорфа. Въ это время прибылъ въ поддержку ген. Васильчиковъ съ кав. д-зіей (2<sup>1</sup>/<sub>2</sub> т.) и рядомъ атакъ умѣрилъ напоръ непр-ля. Съ прибытіемъ къ Серни, однимъ полкомъ занята ферма съ камен. оградой, стойкая оборона к-рой дала возможность кав-ріи втянуться въ дефиле. Позади же фермы Сакенъ выставилъ 36 ор. ген. Никитина, огонь к-рыхъ къ 5 ч. прекратилъ дальнѣйш. атаки. Во время этого трудн. отст-нія на протяженіи 6 вер. не оставлено прот-ку ни одного трофея. Послѣ кратк. отдыха войска отошли къ Лаону, частью прямо отъ Серни, частью черезъ Шевриньи. Потери: русскихъ до 5 т.; фр-зовъ ок. 8 т. (Литерагура въ ст. К о а л и ц і о н н ы я в о й н ы).

### КРАСЕНЪ. См. Кадыкій.

**КРАСИНСКІЙ, гр., Викентій Ивановичъ,** сперва сподвижникъ Наполеона I, а затѣмъ г.-ад. Имп. Александра I, род. въ 1783 г., происходилъ изъ древн. польск. рода, воспитывался въ Лембергѣ (Львовѣ) и Варшавѣ и въ 1791 г. б. зачисленъ въ польск. войска; 26 нбр. 1806 г. былъ полк-комъ въ штабѣ Наполеона и 18 мрт. 1807 г. ком-ромъ 4-го кон. п. Свое боев. поприще онъ началъ въ войну 1806 г., участвуя въ сраж-хъ подъ Пултускомъ, Прейсишъ-Эйлау и Гейльсбергомъ; 17 апр. 1807 г. назначенъ ком-ромъ польско-франц-го гвард. легко-кон. п., съ к-рымъ принималъ участіе въ Испан. войнѣ 1808 г., гдѣ этотъ полкъ прославился знаменит. атакою подъ Сомо-Сьеррою, а самъ К. на улицахъ Мадрида б. ран. штыкомъ въ колѣно. Въ 1809 г. онъ участвовалъ въ сраж-хъ подъ Эслингомъ и Ваграмомъ, гдѣ б. ран. пикой въ шею и саблей въ прав. руку и затылокъ, въ 1811 г. произв. въ бригад. ген. и пожалованъ графомъ Франц. имперіи. Человѣкъ необыч. храбрости (изъ 10 полученныхъ имъ ранъ 9 нанесены холод. оружіемъ въ рукопаш. бою), онъ обратилъ на себя вниманіе Наполео-

на, к-рый осыпалъ его почестями и наградами, сдѣлавъ его камергеромъ, а жену его статсъ-дамой. Продолжая командовать легко-кон. полкомъ, К. совершилъ съ нимъ всю кампанію 1812 г. и участвовалъ во всѣхъ главнѣйш. сраж-хъ, при чемъ особенно отличился, состоя при Наполеонѣ, подъ Смоленскомъ, Бородиномъ, Краснымъ и въ бояхъ на Березинѣ. Въ 1813 г. К. б. произв. въ дивиз. ген-лы и снова совершилъ рядъ боев. подвиговъ, сражаясь въ этомъ году при Бауценѣ, Гохкирхенѣ, Лейпцигѣ, Фрейбургѣ, гдѣ ран. пикой въ лѣв. бокъ и саблей въ лѣв. руку, а въ слѣд. году—подъ Бриенномъ, Сень-Дизье и Арси-сюръ-Объ, при чемъ снова получилъ двѣ раны пикой въ лѣв. руку и лѣв. бокъ. Послѣ отреченія Наполеона К. привелъ остатки



польск. к-са на родину. Славное боевое прошлое сохранило ему почет. положеніе въ рядахъ польск. арміи, и въ янв. 1815 г. К. б. назн. командиромъ польск. гвардіи, а 22 мрт. 1818 г. назначенъ г.-ад-томъ Александра I и маршаломъ сейма. Онъ принадлежалъ къ правительств. партіи и былъ ненавидимъ поляками. Въ 1830 г., когда въ ночь на 19 нбр. въ Варшавѣ вспыхнуло возстаніе, К., въ то время сенаторъ Царства Польскаго и ком-ръ резерв. к-са, находился въ числѣ немног. лицъ, оставшихся вѣрными своему долгу, и послѣдовалъ за Цес-чемъ въ Вержбу. Будучи отпущенъ Вел. Княземъ, онъ вернулся въ Варшаву, гдѣ едва не б. убитъ чернью и спасся, лишь благодаря заступнич-ву диктатора Хлопицкаго. Вскорѣ послѣ возстанія К. пріѣхалъ въ Спб. Имп. Николай I, узнавъ, что онъ не знаетъ, какую носить ему форму, прислалъ ему свой собств. польск. генеральск. мундиръ, а 14 фвр. 1832 г. назначилъ его чл. Гос. Сов. Во время пребыванія въ Спб. К. велъ интересныя записки, хранящіяся теперь въ библиотекѣ К-хъ въ Варшавѣ. К. ум. 3 дкб. 1858 г. въ званіи чл. Гос. Сов. и совѣта упр-нія Царства Польскаго. К. любилъ науку и былъ поклонникомъ чистаго классицизма. По своей живости, сердечности и горяч. чувствамъ былъ настоящимъ фр-зомъ. (*Вел. Кн. Николай Михайловичъ, Русскіе портреты.*)

**КРАСКИ ВЪ СУДОСТРОЕНІИ,** имѣютъ больш. значеніе для сохраненія корпусовъ судовъ отъ развѣданія ржавчиной, хлоромъ, выдѣляющимся изъ морск. воды, и разн. кислотами. Кромѣ того, наружную подвод. поверхность к-са они предохраняютъ отъ обростанія водорослями и ракушками (см. Г о л ь ц а п ф е л ь). К. послѣд. рода раздѣляются на ядовитыя и дѣйствующія отслоеніями. Въ составъ первыхъ входятъ мѣдныя, ртутныя, мышьяковыя и др. соли, убивающія зародыши животн. и растит. организмовъ, прилѣпляющихся къ пов-сти судна; однако, дѣйствіе этихъ К.

ограничено какъ временемъ, такъ и возрастомъ паразитн. организмъ (убиваются они только въ зародышѣ, а если уцѣлѣли, то затѣмъ растутъ безпрепят-но); кромѣ того, металлы изъ К. могутъ при наличіи спаралан. мѣсть осѣсть на желѣзѣ к-са и вызвать гальванич. дѣйствіе, разъѣдающее его. К. отслояющіяся содержатъ въ себѣ такія соли (или образуютъ ихъ съ хлоромъ мор. воды), к-рыя постепенно растворяются въ водѣ и отпадаютъ отъ к-са судна, увлекая съ собою и приставшіе къ нему орг-змы; дѣйствіе этихъ К. продолжительнѣе и вѣрнѣе. Каковъ бы ни былъ составъ противъ обростанія, подѣ нимъ судно красятъ К-ми, предохраняющими его отъ разъѣданія и изолирующими отъ дѣйствія ядовитой краски. Кромѣ массы патентов. К. этого рода (Сопстонъ и др.), удюветвор-но служатъ свинц. и желѣз. сурики — самыя распространенныя К. вообще въ технику. Не меньше приходится бороться съ разъѣданіемъ желѣз. к-бля изнутри его и особенно въ трюмахъ; скопляющаяся здѣсь отъ стока и отпотѣванія вода содержитъ въ себѣ обык-но масла и кислоты; окраска трюмовъ производится или сурикомъ, или жидк. растворомъ цемента, или же смолистыми К., намазываемыми въ горяч. состояніи. Послѣ войны 1904—05 гг. въ нашемъ флотѣ явилась тенденція маслян. (горючія) К. замѣнять нестораемыми на цементѣ, казеиновомъ или клеевомъ основаніи, а также не накладывать толст. слоевъ масл. шпалклевки. Однако, прочн. К. этого рода пока промышленность не дала. (См. О к р а с к а к о р а б л я).

**КРАСНАЯ**, рѣка. Самый южный изъ притоковъ р. Миссисипи съ прав. стороны. Операция въ р. К. въ 1864 г. — см. М и с с и с и п и.

**КРАСНАЯ ГОРКА**, рядъ песчан. бугровъ на южн. берегу Финск. залива, въ 20 вер. къ з. отъ Кронштадта, съ к-рымъ возвыш-сть связана оптич. тел-фомъ и семафоромъ. Въ послѣд. годы на ней устроены б-реи, дополняющія Кроншт.



укр-нія. — *Красногорскія морскія сраженія* произошли 23 и 24 мая 1790 г. между эскадрой в.-адм. Круза и шведск. кораб. флотомъ герц. Карла Зюдерманландскаго. Русскій Балт. флотъ б. раздѣленъ на 2 части: въ Ревелѣ осталась эс-дра адм. Чичагова (см. Русско-шведская война 1788—90 гг. и Ревельское сраженіе), а остальной нашъ флотъ нахо-

дился въ Кронштадтѣ. Потерявъ 2 нед. послѣ неудач. атаки ревелъск. эс-дры, швед. кораб. флотъ пошелъ къ Кронштадту, а сильный шхерный флотъ съ 2 т. ор. направился въ Біоркзундъ для высадки значит. десанта вблизи Петербурга. Движеніе шведовъ на в., связанное съ мелк. операціями по берегу, шло успѣшно, и къ 22 мая шведамъ удалось сосредоточить для дѣйствій противъ Кронштадта и Петербурга весь шхерн. флотъ, на к-ромъ находился и самъ король Густавъ III. Швед. кораб. эс-дра состояла изъ 22 лин. к-блей, 8 больш. фр-товъ, 4 мал. фр-товъ и нѣск. небольш. судовъ. Въ Кронштадтѣ, благодаря энергіи Круза, удалось собрать 17 лин. к-блей, 4 фр-та и 2 катера, съ к-рыми Крузь вышелъ въ море 12 мая. Въ течение 5 дней онъ лавировалъ, обучая свою эс-дру. Узнавъ, что по вост. сторону Гогланда собралось до 40 швед. судовъ, Крузь прислалъ о присылкѣ подкр-нія, — 8 оставшихся въ Кронштадтѣ гребн. фр-товъ. Къ 18 мая составъ нашей эс-дры былъ слѣд.: V—100-пуш. к-блей (*Иоаннъ Креститель*—флагъ Круза, *12 Апостоловъ*—флагъ к.-адм. Сухотина, *Трехъ Иерарховъ*—флагъ к.-адм. Поваляшина, *В. Кн. Владимиръ и Св. Николай*), I—84-пуш. к-бль (*Езекиль*), VIII—74-пуш. к-блей (*Иоаннъ Богословъ*, *Побѣдословъ*, *Константинъ*, *Св. Петръ*, *Всеславъ*, *Принцъ Густавъ*, *Сысой Великій* и *Максимъ Исповѣдникъ*), II—66-пуш. к-бля (*Пантелеймонъ* и *Януарій*), I—64-пуш. к-бль (*Не тронь меня*), 4 парус. фр-та (*Брячиславъ*, *Гавріиль*, *Св. Елена* и *Патрика*) и 2 катера. Число орудій достигало на 17 рус. лин. к-бляхъ 1.400, а на 30 шведскихъ свыше 2 т. Кромѣ того, швед. эс-дра уже давно плавала и побывала въ сраженіи, а наши команды б. собраны наспѣхъ и плавали только 10 дней. Все это давало шведамъ основаніе рассчитывать на успѣхъ мор. боя и десант. экс-ціи. Тѣмъ не менѣе, Крузь писалъ гр. Чернышеву: «Я думаю—не худо бы не останавливаться въ Ревелѣ, если не найдемъ швед. флота по сю сторону, а слѣдовать далѣе, и гдѣ

застанемъ, тамъ и атаковать его». Маловѣтріе и противн. вѣтра дѣлали движеніе Круза оч. медленнымъ; къ веч. 20 мая его эс-дра была въ 14 мил. отъ Толбухина маяка, гдѣ къ ней присоединился кап.-бриг-ръ Деннисонъ со своими 8 гребн. фр-тами. 21-го наши передов. суда увидали непр-ля, а къ веч. того же дня б. усмотрѣнъ весь швед. кораб. флотъ. Весь слѣд. день флоты продержались въ виду другъ друга, готовые къ бою, при легкомъ W вѣтрѣ. Возложенная на Круза задача—не пропустить шведовъ къ Кронштадту—заставляла его держаться на позиціи между мѣс. Долгимъ и Стирсуденомъ, гдѣ берега прикрывали фланги рус. эс-дры отъ обхода. Оба прот-ка выдѣлились въ отдѣл. отряды легкія суда, имѣвшія назначеніемъ прикрывать к-бли, потерпѣвшіе въ бою. Шведы назначили для этой цѣли 6 фр-товъ, русскіе—4. Оба флота раздѣлялись на 3 части. На



рус. сторонѣ кордебаталіей командовалъ Крузь, ав-рдомъ Сухотинъ и ар-рдомъ Повалишинъ, а легкой эс-дрой Деннисонъ. У шведовъ кордебаталіей командовалъ герц. Зюдерманландскій, авангардомъ к.-адм. Модее и ар-рдомъ полк. Лейонанкеръ. Для боя оба флота б. расположены по общему правилу тогдаш. тактики. Не воспользовавшись 22 мая преимущ-вомъ навѣтрен. положенія, шведы упустили случай атаковать рус. эс-дру; между тѣмъ, къ ночи наступило маловѣтріе, а на разсвѣтѣ 23 мая установился легкий О вѣтеръ. По сигналу Круза «атаковать непр-ля на руж. выстрѣль», рус. флотъ сталъ спускаться на непр-ля въ строй фронта, но вскорѣ привелъ въ бейдевиндъ и легъ на курсъ, почти парал-ный непр-лю. Ок. 4 ч. у. ав-рды сблизились и открыли огонь, но маневр-ніе было такъ медленно, что прошелъ почти часъ, пока всѣ к-бли вступили въ бой. Непр. большіе фр-ты вошли въ линію баталіи, занявъ мѣста въ интервалахъ между своими к-блями. Развивая жаркій огонь противъ к-бля Круза, шведы, вмѣстѣ съ тѣмъ, стремились сосредоточить превосх. силы противъ нашего сѣв. фланга. Въ 5-мъ часу нач-ку его, Сухотину, ядро оторвало ногу, и онъ передалъ команд-ніе ком-ру своего к-бля, кап. Федорову, прося его не ослаблять атаки. На поддержку прав. фланга двигался со своими фр-тами Деннисонъ, открывшій огонь въ интервалахъ между нашими к-блями. Сигналомъ Федорова этотъ огонь б. прекращенъ, какъ мѣшавшій нашимъ судамъ, а фр-ты Деннисона двинуты дальше на флангъ. Во время сраженія вѣтеръ мѣнялся отъ ONO на OSO, т. ч. к-бли изъ строя кильватера перешли въ строй пеленга. Съ 7 ч. у. огонь сталъ рѣдѣть, шведы уклонялись къ з., русскіе ихъ не преслѣдовали, и когда къ 8 ч. вѣтеръ стихъ, флоты оказались въ столь значит. разстояніи другъ отъ друга, что стрѣльбу пришлось прекратить. Отдѣл. эпизодомъ боя явился выходъ въ 11-мъ ч. у. изъ Біоркэ-Зунда швед. отряда изъ 20 шхерн. судовъ, посланныхъ королемъ въ подкр-ніе лин. флоту. Этотъ отрядъ пытался атаковать ближайшіе наши к-бли, но б. отраженъ своеврем. движеніемъ фр-товъ Деннисона, спѣшившихъ подъ веслами навстрѣчу шхерн. судамъ. Послѣ незначит. перестрѣлки швед. суда повернули въ шхеры, не нанеся вреда своему прот-ку. Одновр-но съ этимъ вѣтеръ перешелъ къ W и послѣ полудня сталъ усиливаться; оказавшись на вѣтрѣ, шведы повернули на S, легли парал-но нашему флоту и атаковали его на прав. галсѣ, направляя глав. усилія на адмирал. к-бль *Иоаннъ Креститель* и кордебаталію. Послѣ перестрѣлки на больш. дистанціи, продолжавшейся ок. часа, въ 3-мъ ч. д. шведы стали приводить къ вѣтру, и флоты настолько разошлись, что Крузь сдѣлалъ сигналъ «прекратить бой». Ок. 5 ч. д. наша эс-дра, подойдя къ мысу Долгому, снова повернула на N и выстроилась въ линію баталіи на лѣв. галсѣ. Непр-ль находился между о-вомъ Сескаромъ и Біоркэ; въ 6-мъ ч. в. его к-бли стали постѣдов-но спускаться на нашъ ав-рдъ, но, не подходя на близк. дистанціи, поворачивали и ложились на встрѣч. курсъ съ нашей эс-дрой, вслѣдствіе чего огонь не приносилъ прот-камъ чувствит. вреда, сраженіе оставалось нерѣшит-нымъ, и оба флота не потеряли ни одного изъ своихъ к-блей. Отъ эс-дры Круза отдѣлился к-бль *Иоаннъ Богословъ*, ушедшій въ Кронштадтъ для починки. Ночь

эс-дра Круза продержалась въ линіи нѣск. къ W отъ мерид. Стирсудена, исправляя поврежденія и готовясь къ новому бою. Швед. флотъ находился въ 5 миляхъ къ S. и также готовился. Т. обр., за ночь положеніе прот-ковъ не измѣнилось; раненый в.-адм. Сухотинъ б. отвезенъ въ Кронштадтъ, но его флагъ остался на к-блѣ, чтобы не обнаруживать нашей потери. Съ утра 24 мая было маловѣтріе, г-зонть б. застланъ дымомъ. Послѣ полдня задуть SW, переходившій къ W. Эс-дра Круза выстроила линію баталіи на прав. галсѣ. Получивъ отъ своихъ фр-товъ донесеніе, что рус. ревельск. эс-дра прошла о-въ Наргенъ, швед. король приказалъ возобновить бой, к-рый онъ рассчитывалъ кончить до подхода адм. Чичагова; и какъ только вѣтеръ далъ къ тому возм-сть, шведы, идя тоже прав. галсомъ, спустились на нашу эс-дру, к-рая отступила къ в., стремясь завлечь шведовъ въ глубину мелк. Кронштадтск. бухты. Въ 5-мъ ч. д. шведы открыли огонь, и скоро между ихъ ав-рдомъ и частью рус. флота завязалась оживлен. перестрѣлка. Получивъ много поврежденій въ рангоутъ и парусахъ, рус. эс-дра не м. сохранить линіи баталіи: ея ар-рдъ сбился въ кучу, а шведы оттянули свой далеко за хвостъ нашей колонны. Два швед. концев. к-бля съ 4 фр-тами, замѣтивъ разрывъ рус. линіи, пытались отрѣзать наши арьергард. к-бли. Но Крузь своевр-но послалъ Деннисона съ его фр-тами на помощь ар-ду, и маневръ шведовъ не удался. Во время боя флоты приблизились къ южн. берегу, при поворотѣ черезъ фордевиндъ линія рус. эс-дры знач-но разстроилась и, взявъ курсъ на с., суда оказались въ друг. порядкѣ. Послѣ 8 ч. в. вѣтеръ сталъ стихать, дымъ заволакивалъ весь г-зонть, и флоты опять разошлись. Рус. эс-дра, нѣск. разъ поворачивавшая черезъ фордевиндъ, приближалась къ Кронштадту. Ок. 8<sup>1</sup>/<sub>2</sub> ч. шведы увидели свой фр-тъ *Аррамасъ*, форсировавшій парусами и извѣщавшій сигналомъ, что за нимъ гонится ревельск. эс-дра. Шведамъ грозила опасность очутиться между 2 огнями, положеніе ихъ становилось критическимъ, и лин. флотъ Клинта началъ отступать къ W при тих. переменчив. вѣтрѣ. Наши эс-дры еще не видали другъ друга, но Крузь, продолжая принятую имъ въ ожиданіи подхода Чичагова тактику, не упустилъ изъ виду непр-ля, сдѣлалъ во 2-мъ ч. н. сигналъ: «гнаться за непр-лемъ». Наша эс-дра послѣдовала за отступающими шведами, прибавляя парусовъ; туманъ и безвѣтріе затрудняли преслѣд-ніе, и хотя Крузь, получившій ночью извѣстіе о приближеніи Чичагова, дѣйствовалъ рѣшит-нѣе и на разсвѣтѣ 25 мая подыалъ нов. сигналъ «преслѣдовать непр-ля и атаковать его по способ-ти», шведы ушли за о-въ Сескаръ; а когда утр. 26 мая обѣ рус. эскадры увидели другъ друга, швед. флотъ уже отходилъ за о-въ Торсары, исполняя приказаніе короля: «войти въ Выборгскую бухту для прикрытія шхерн. флота». Въ обоихъ К-скихъ сраж-яхъ на эс-дрѣ Круза было 25 случаевъ разрыва пушекъ съ потерей 34 ч. Въ общемъ наши потери доходили до 400 ч., и почти одинаковое число людей выбыло изъ строя у шведовъ; в.-адм. Сухотинъ скончался отъ получен. ранъ. Съ тактич. точки зрѣнія дѣйствія в.-адм. Круза слѣдуетъ считать весьма удачными: будучи слабѣе непр-ля, онъ выждалъ подхода ревельск. эс-дры и въ то же время не допустилъ непр-ля въ Кронштадтъ

и Петербургъ, воспользовавшись мѣс-тью для прикрытія своихъ фланговъ. Со стороны шведовъ въ этихъ сраж-хъ б. допущенъ рядъ крупн. ошибокъ, объяснявшихся отчасти близостью кор. Густава III, приславшаго во время самого боя на флагман. к-бль своего ад-та, кап. Смита, съ рядомъ категорич. приказаній тактич. свойства, отчасти и раздѣленіемъ непосредств. командной власти на швед. кораб. флотъ между герц. Карломъ, перешедшимъ по настоянію Густава III на одинъ изъ фр-товъ (*Ulla-Fersen*), и фл.-лейт. Клинтомъ, оставшимся на флагман. к-блѣ. Тактич. ошибкой шведовъ было также стремленіе атаковать слабѣйшаго прот-ка непремѣнно всею линіей, спускаясь на него к-блѣ на к-блѣ. Дѣйствуя т. обр. отчасти подъ вліяніемъ общепринятыхъ тогда ложн. тактич. рецептовъ (см. Клеркъ и Исторія военно-морского искусства), шведы упустили представившійся имъ прекрас. случай разбить сильнѣйшаго матеріально противника по частямъ, изъ к-рыхъ каждая въ отдѣл-сти была слабѣе ихъ флота. Тактич. успѣхъ Круза въ этихъ сраж-хъ, хотя и нерѣшит-ный, былъ тѣмъ замѣчат-нѣе, что на его эс-дрѣ не хватало личн. состава, у пушекъ стояли кронштадт. купцы, мастеровые и рекруты, а оф-ровъ замѣняли отчасти воспит-ки Мор. корпуса. За оба дня рус. судами б. сдѣлано свыше 36 т. выстрѣловъ изъ орудій, почти всѣ к-бли имѣли подводныя пробоины, значит. поврежденія въ рангоутѣ и парусахъ. Адм. Крузъ по справедливости б. награжденъ Имп-цей Екатериной за эти бои орд. св. Александра Невского. Стратегически К-скія сраженія б. несомнѣнной побѣдой рус. флота: операція шведовъ противъ Кронштадта не удалась, и герц. Карлъ д. б. отступить въ Выборг. губу, к-рая оказалась для шведовъ опасной, чуть не роковою ловушкой. (Литература см. В. Выборгское морское сраженіе и Русско-шведскія войны).

**КРАСНАЯ ДУБРОВА**, мѣст. на р. Лисковаткѣ, въ ю.-зап. части области Войска Донского, гдѣ 9 апр. 1708 г. Булавинъ измѣнически нанесъ пораженіе полк. Николаю Васильеву и донск. атаману Лукьяну Максиму. Царск. отрядъ (3 т. ч.) встрѣтился 8 апр. съ Булавинымъ (5 т. ч.) у К. Д.; начавшееся сраженіе б. приостановлено казаками Максимова, требовавшими переговоровъ съ прот-комъ относительно виновности въ убійствѣ Долгорукаго. Посланный къ Булавиному старшина Петровъ по возвращеніи собралъ войско въ кругъ, чтобы объявить ему результаты переговоровъ, а въ это время Булавинъ напалъ, съ помощью измѣнившихъ казаковъ, разбилъ царск. войско и захватилъ 4 пушки, порохъ, свинець и 8 т. р., присланныхъ изъ Москвы на жалованье. (*Соловьевъ*, Ист. Россіи).

**КРАСНОВОДСКЪ**. См. Ахаль-текинскія экспедиціи.

**КРАСНОВЫ**. 1) **Данилъ Васильевичъ К.**, г.-л. войска Донского, участникъ рус.-тур. войны 1877—78 гг., род. въ 1817 г., былъ сыномъ прост. казака и въ 1834 г. поступилъ въ Донск. казач. № 34 полкъ, изъ к-раго въ 1845 г., по собств. желанію, б. переведенъ въ Донск. № 28 п., находившійся на Кавказѣ. Здѣсь онъ принялъ участіе въ дѣлахъ съ горами, во время Даргин. экспедиціи б. ран. и за боев. отличія въ томъ же году произв. въ хорунжіе. Въ

1849 г. К. съ Донск. казач. № 1 п. участвовалъ въ походѣ въ Венгрію, за отличіе въ бою у с. Георги б. награжденъ чиномъ сотника и орд. св. Анны 4 ст. на шашку, а за взятіе 3 непріят. ор. въ бою у Мюлленбаха—орд. св. Георги 4 ст. Въ 1863 г., командуя сотней въ Донск. казач. № 39 п., К. принялъ участіе въ усмиреніи польск. мятежа, б. ран. въ стычкѣ съ повстанцами у д. Воли Градовской и награжденъ орд. св. Владимира 4 ст. съ меч. и бант., св. Станислава 2 ст. съ меч. и Имп. короной, св. Анны 2 ст. съ меч. и Имп. короной, зол. шашкой и чинами войсков. старшины и полк-ка. Съ 1863 по 1877 г. К. командовалъ разл. Донск. казач. пп. Во главѣ одного изъ нихъ, № 26-го, онъ принялъ участіе въ рус.-тур. войнѣ 1877—78 гг. въ составѣ передов. отряда ген. Гурко, за взятіе Тырнова б. награжденъ орд. св. Владимира 3 ст. съ меч., въ бою при д. Оризари б. въ 3-й разъ раненъ (остался въ строю), за отличіе въ сраж. при Ески-Загрѣ, гдѣ онъ командовалъ отрядомъ изъ частей своего полка, 8 р. болгар. дружины и 4 горн. ор., получилъ чинъ г.-м. Вой при Уфлани доставилъ ему подарокъ по чину, а бои подъ Ловчей и на Зелен. горахъ подъ Плевною—орд. св. Станислава 1 ст. съ меч. Назначенный затѣмъ поход. атаманомъ Донск. казач. пп. дѣйств. арміи, К. совершилъ 2-й походъ за Балканы, сражался подъ Этрополемъ, Шандорникомъ, Филипполемъ и Карагачемъ и за отбитіе у турокъ 4 янв. 1878 г. 23 ор. награжд. орд. св. Георги 3 ст. Назначен. въ 1879 г. ком-ромъ 2-ой бр-ды 7-й кав. д-зіи, К. оставался въ этой долж-ности до 22 фвр. 1889 г., когда б. произв. въ г.-л. съ увольненіемъ за болѣзнью отъ службы.

2) **Иванъ Ивановичъ К.**, г.-л. войска Донского, воен. писатель, сынъ Ивана Кузьмича К., род. въ 1802 г., воспитывался въ благород. пансіонѣ при Харьков. унив-тѣ и началъ воен. службу въ 1818 г. въ л.-гв. Каз. п., въ 1828—29 гг. участвовалъ въ войнѣ съ Турціей, а въ 1831 г.— въ усмиреніи польск. возстанія. Вернувшись изъ Польши на Донъ, К. отдался обществ. дѣят-сти и сталъ центромъ болѣе образован. части донск. общ-ва, особенно учащейся молодежи, для к-рой въ то же время онъ былъ и щедр. благотвор-лемъ. Въ 1838 г. К. б. избранъ ст. членомъ войсков. правленія, т.-е. помощникомъ войсков. атамана по гражд. части. Въ 1841—42 гг. К. состоялъ поход. ат-номъ донск. казач. пп. на Кавказѣ, принималъ здѣсь участіе въ эксп-ціяхъ противъ горцевъ и составилъ «Записки о Кавказ. войнѣ» (до сихъ поръ не изданныя). Съ 1843 по 1848 г. К. командовалъ л.-гв. Казач. п., а затѣмъ служилъ по выборамъ дворянства на Дону. Вост. война вернула К. въ строй. Онъ б. назн. поход. ат-номъ донск. казач. пп. Крымск. арміи и защищалъ Таганрогъ и его окрестности. Назначенный, по окончаніи войны, въ 1856 г. окруж. ген-ломъ 4-го воен. округа области войска Донского, К. отдался публицистикѣ, выступивъ въ ней съ рядомъ статей по преобраз-нію устр-ва службы и быта Донск. войска. Основ-ной его идеей было то, что казач-во не м. оставаться долѣе въ прежн. формахъ быта, и стремленіе сохранить его во что бы то ни стало К. называлъ «казакоманіей». Наиб. крупныя изъ этихъ статей: «О донской казач. службѣ»; «Низовые и верхов. донск. казаки» («Воен. Сб.» 1858 г., № 2); «Малороссіане на Дону»; «Партіи на Дону»; «О строев. казач. службѣ»; «Донцы на Кавказѣ» («Воен. Сб.» 1861 г., № 9); «О на-

родности въ Донск. войскѣ» («Мѣстн. патриотизмъ въ Донск. войскѣ») въ «Соврем. Лѣтописи» 1865 г., № 16; «Въ отвѣтъ на предложеніе о форм-ніи казач. полковъ» («Воен. Сб.» 1865 г., № 11). Статья «Оборона Таганрога и береговъ Азов. моря въ 1855 г.» б. издана К. отдѣльно въ Спб. въ 1862 г. К. б. не чуждъ также и поэзіи; нѣк-рыя его стихотворенія («Тихій Донъ» и «Князь Василько») имѣли большой успѣхъ. Послѣ К. остались въ рукописи записки, послужившія богатымъ матеріаломъ для исторіи л.-гв. Казач. п. К. умеръ въ 1871 г.

3) **Иванъ Кузьмичъ К. 1-й**, г.-м. войска Донского, герой Отеч. войны, род. въ 1752 г., сынъ казака, вступилъ на службу 21 г. въ полкъ полк. Коршина; будучи грамотнымъ и развитымъ, онъ скоро получилъ званіе полков. писаря, въ 1781 г. б. произв. въ сотники, въ 1785 г. въ поручики (что тогда считалось выше). Участвуя затѣмъ въ тур. войнѣ въ полку Пантелѣева, К. особенно отличился 1 окт. 1787 г., во время Кинбурнск. боя, когда, состоя орд-цемъ при Суворовѣ, б. посланъ послѣднимъ къ одному изъ б-новъ съ приказаніемъ идти въ атаку; прискакавъ къ б-ну, К. узналъ, что всѣ оф-ры ранены и перебиты, и некому передать приказа. «Друзья, — воскликнулъ К., — Суворовъ приказалъ ударить въ штыки! ура!» и, выхвативъ саблю, повелъ лично б-нъ въ атаку; рана въ ногу пулею не остановила его, онъ довелъ атаку до конца и сбросилъ турокъ въ море. Наградю ему за это дѣло былъ чинъ кап-на. Въ 1788 г. К. съ небольш. отрядомъ совершилъ поискъ къ Бендерамъ; по тонкому льду онъ переправился черезъ р. Днѣстръ, внезапно напалъ на турокъ и уничтожилъ ихъ сторож. команду, а затѣмъ на Дунаѣ, подстергши тур. судно, напалъ на него съ своими казаками, посаженными на плоты, и овладѣлъ имъ. Произведенный въ сек.-майоры, К. въ 1790 г. участвовалъ въ штурмѣ Измаила и, находясь въ колоннѣ Платова, взялъ 3 ор.; въ бою у Мачина онъ взялъ съ бою 2 знамени, за что получилъ зол. медаль на Георг. лентѣ съ портретомъ Имп-цы. Въ 1792 г. К. сражался въ Польшѣ и при мѣст. Мурафѣ разбилъ 3 эск-на польск. конницы и снова б. ран. въ ногу; затѣмъ при Подонцахъ онъ разбилъ 7 непр. эск-новъ и 300 ч. пѣх.; за взятіе орудій подъ Прагой получилъ орд. св. Георгія 4 ст., а за взятіе на Вислѣ 48 ор. б. произв. въ полк-ки. Въ 1798 г., командуя въ званіи походн. ат-на 5 казач. пп. на гр-цѣ Молдавіи и Австріи, К. не допустилъ чуму въ Россію и за это б. произв. въ г.-м. Въ 1803 г. К. б. назн. войсков. ат-номъ Бугск. казач. войска. Съ началомъ Отеч. войны К. усиленно просился въ дѣйств. армію, ходатайствуя въ письмѣ къ Платову «дать ему возм-сть умереть на войнѣ». Просьба его б. уважена, и онъ получилъ въ команд-ніе отрядъ изъ 9 казач. пп. въ арміи Баграциона и отличился съ ними въ бояхъ при Поръчѣ, подъ Миромъ, Романовомъ и Смоленскомъ; 25 авг. въ авангард. дѣлѣ подъ Колоцкимъ монастыремъ, когда «60-лѣт. герой скакалъ впереди своихъ казаковъ», франц. ядро оторвало ему уже дважды ран. ногу. К. ампутировали ногу, но черезъ 14 часовъ онъ умеръ въ палаткѣ Платова. «Отражай враговъ, — были его предсмерт. слова, сказанныя имъ своему соратнику, есаулу Галдину, — а я умру радостно, услыша, что врагъ побѣжденъ». К. погребенъ 27 авг. 1812 г. на кладбищѣ Донск. монастыря

въ Москвѣ, рядомъ съ могилой войсков. атамана Иловайскаго. Имя К. носить нынѣ 15-й Донск. казач. п. («Рус. Вѣстн.» 1817 г., №№ 3—6; *Пивоваровъ*, Донскіе казаки, Спб., 1909, изд. 2).

4) \***Николай Ивановичъ К.**, г.-л. войска Донского, воен. историкъ, род. въ 1833 г., воспитанникъ 1-го кад. к-са, началъ службу въ л.-гв. Казач. п.; во время Крымск. камп. К. участвовалъ въ оборонѣ Таганрога и во взятіи неприят. канонер. лодки *Джосперъ*, въ 1863 г.—въ усмиреніи польск. возстанія (орд. св. Анны 3 ст. съ меч.). По окончаніи затѣмъ курса Ник. ак-міи ген. шт., К. нѣк-рое время состоялъ для порученій при гл. упр-ніи ген. штаба, а въ 1867 г. перешелъ на службу въ гл. упр-ніе казач. войскъ. Въ 1880 г. К. б. произв. въ г.-м. и назн. чл. ком-та казач. войскъ отъ войска Донского. Въ 1892 г. К. вышелъ въ отставку и занялъ на Дону долж-ть почетн. мир. судьи. Ум. въ 1900 г. К. является однимъ изъ лучш. изслѣд-лей по исторіи казач-ва. Изъ его отдѣльно изданныхъ трудовъ наиб. извѣстны: «Терскіе казаки» (зол. медаль Имп. ак-міи наукъ); «Истор. очерки Дона»; «Прошлое и настоящее Донск. казачковъ»; «Донск. войско, какъ глав. членъ казач. семьи»; «Народонаселеніе и тер-ривъ казач. войскъ». Между пр., К. б. проповѣдникомъ необходимости созданія особ. казач. флота и мысль объ этомъ проводилъ въ рядѣ статей и публичн. чтеній. («Истор. Вѣстн.» 1900 г., X).

5) **Петръ Николаевичъ К.**, полк., воен. писатель, сынъ Николая Ивановича К., род. въ 1869 г., образованіе получилъ въ Александр. кад. к-сѣ и 1-мъ воен. Павл. уч-щѣ, произв. въ хорунжіе въ 1888 г. съ прикоманд-ніемъ къ л.-гв. Атаман. п., въ к-ромъ и проходилъ службу до 1909 г., когда б. назн. нач-комъ казач. отдѣла Офицер. кав. школы. Въ 1910 г. произв. въ полк-ки и въ 1911 г. назн. ком-ромъ 1-го Сибир. казач. Ермака Тимофѣевича п. Въ 1897—98 гг. совершилъ путешествіе въ Абиссинію въ кач-вѣ нач-ка конвоя рос. Имп. миссии къ негусу Менелику, описанное имъ въ книгѣ «Казаки в Африкѣ» (2 изд., Спб., 1909). Въ 1902 г. К. б. командированъ воен. мин-ствомъ официал. воен. корреспондентомъ «Рус. Инв.» на курск. маневры (см. э т о), а въ 1904 г.—коресп-томъ той же газеты на театръ войны съ Японіей и за боев. отличія награжденъ орд. св. Анны 4 ст. на шапку, мечами къ орд. св. Станислава 2 ст. и орд. св. Владиміра 4 ст. съ меч. и бант. К. сотрудничаетъ въ рядѣ общихъ и спец-но воен. періодич. изданій по беллетристичѣ и публицистичѣ. Много лѣтъ онъ состоитъ сотрудникомъ «Рус. Инв.» и «Воен. Сб.». Изъ отдѣльно издан. имъ трудовъ назовемъ: «Донцы», рассказы изъ казач. жизни (2 изд., Спб., 1909); «Ваграмъ», очерки и рассказы изъ воен. жизни (2 изд., Спб., 1909) и «Годъ войны», очерки рус.-яп. войны, 2 т. (Спб., 1905). К. состоитъ сотр-комъ «Воен. Энцикл-діи».

**КРАСНОГОРСКАЯ КРѢПОСТЬ**, одинъ изъ опорн. пунктовъ бывш. Оренбург. погранич. линіи, б. построена въ 1741 г. на прав. бер. р. Урала на мѣстѣ, первонач-но избранномъ для постройки здѣсь г. Оренбурга. Оградой кр-сты служилъ бревенчат. заплоть о 5 полигонахъ изъ бревенъ, забранныхъ между столбами, ок. 10 фт. выс., съ выступами по угламъ, въ видѣ 2 бастионовъ и 2 полубаст-въ. Въ стѣнахъ ограды б. продѣланы бойницы, а въ выступахъ—амбразуры. Впереди располагался рядъ рогатокъ. Во-

оружіе: 1 мѣдн. и 6 чуг. пуш.; г-зонъ — 1 р. драгунъ,  $\frac{1}{2}$ -р. пѣхоты и 50 казаковъ. Въ 1752 г. состоялось повелѣніе распространить ограду къ в., оставивъ ее въ 5-уг. полигонѣ, но съ бастиономъ въ каждомъ углу, и прикрыть гласисобраз. бр-веромъ со рвомъ впереди, съ рогатками на днѣ. Объ исполненіи этого свѣдѣній не имѣется. (О. Ласковскій, Матеріалы для исторіи инж. иск-ва въ Россіи, ч. III, Спб., 1865).

**\* КРАСНОЕ (ЧЕРНОЕ) МОРЕ**, ограничено съ с. Синайск. полу-вомъ съ Суэцкимъ и Акабскимъ зал., съ ю. Бабъ-эль-Мандебскимъ проливомъ (см. это). На зап. бер. его находятся египет. владѣнія съ Суакимомъ, южнѣе—итальянскія (Эритрея) и, наконецъ, французскія (Таджур). Вост. берегъ почти весь номинально принадлежитъ Турціи (отъ Акабы до Перима). Синайскій полу-въ находится во владѣніи египет. прав-ства; съ ю. по арабск. побережью къ нему примыкаютъ тур. провинціи Хеджасъ съ гор. Мекка, Медина и гл. портомъ Джедда. Южнѣе Хеджаса находится другая тур. провинція, Йемень, съ городомъ Сана и глав. портомъ Ходейда. Йемень населенъ арабск. племенами, к-рыя, хотя и подвластны султану, но въ дѣйствит-ности стремятся къ отдѣленію отъ Турціи и къ полной самост-ности. Оккупацион. войска (Турціи), находящіеся въ Йеменѣ, поддерживаютъ связь съ метрополіей исключ-но моремъ черезъ Ходейду, т. к. непосред-наго ж.-д. сообщенія не имѣется. Дамасско-Меккская ж. д. открыта въ снт. 1898 г. до Медины; постройка ея будетъ продолжаться до Мекки и Джедды. Къ ю. отъ Йемена находится англ. колонія Аденъ (см. это), к-рая вмѣстѣ съ о-вомъ Перимъ является центромъ стратегич. и политич. интересовъ Великобританіи на югѣ К. моря. Борьба, интриги и споры въ этомъ районѣ, гдѣ глав. дѣйствующими лицами являлись англ-не, турки и араб. племена, б. до нѣк-рой степени разрѣшены въ апр. 1905 г. англо-тур. договоромъ, опредѣлившимъ новыя территор. гр-цы. Перимъ, находящійся по срединѣ южн. пролива, б. первонач-но захваченъ войсками англ. О.-Инд. компаніи; впоследствии, когда фр-зы оставили Египетъ, англ-не эвакуировали этотъ о-въ, но въ 1857 г. снова его заняли. На зап. берегу южн. пролива находится франц. владѣніе Таджур, стратегич. значеніе к-раго отшло теперь на задн. планъ, но одно время было оч. велико, благодаря географич. положенію Джибути между Индо-Китаемъ и средиземноморск. портами Франціи. Въ 1860 г. франц. прав-ство рѣшило обосноваться здѣсь и добыть отъ даначильск. племени уступки Обока, маленьк. гавани на сѣв. бер. Таджурскаго зал. Когда во время индо-китайск. войны въ 1885 г. англ-не объявили, что они не будутъ снабжать франц. суда углемъ въ Аденѣ, то фр-замъ пришлось снабжать транс-ты углемъ въ Обокѣ, хотя это было крайне неудобно, т. к. Обокъ совершенно открытъ для SW вѣтровъ. Поэтому въ слѣд. году Франція приобрѣла портъ Джибути на южн. бер. Таджурск. зал. Въ 1888 г. б. заключенъ трактатъ между Англіей и Франціей, по к-рому первая признала права Франціи на весь заливъ съ прилегающими къ нему тер-ріями и съ о-вомъ Мушахъ. Въ 1895 г. Франція перенесла столицу колоніи въ Джибути, являющійся въ наст. время уже вполне благоустроеннымъ и процвѣтающимъ портомъ, значеніе к-раго особенно велико, п. ч. экономич. тыломъ

его является Абиссинія. Въ 1894 г. Франція получила концессию отъ Менелика на проведение ж. д. изъ Джибути въ Хараръ, — столицу Галласской абиссинск. провинціи. Въ концѣ 1902 г. дорога б. проложена уже до Дирэ-Дауа. Послѣ этого начались хлопоты для полученія права на постройку ж. д. до самой абиссин. столицы Адис-Абеба. Здѣсь фр-замъ пришлось встрѣтиться съ противодѣйств. емъ Англии и Итали, но 13 дек. 1906 г. въ Лонднѣ состоялся договоръ между Англіей, Франціей, Италией и Абиссиніей, по к-рому Франція получала право на постройку ж. д. до Адис-Абеба, съ вѣткою отъ Дирэ-Дауа до Харара. За это Англія утверждалась въ правѣ строить ж. д. къ з. отъ Адис-Абеба и отъ англ. Сомалиленда до Судана, а Италия получала право строить ж. д., соединяющую Эритрею съ Бенадиромъ. Кромѣ Франціи, остал. участники этого договора не торопились воспользоваться своими правами, и только для постройки ж. д. къ Адис-Абеба въ 1909 г. б. организована компанія, к-рая и приступила уже къ работамъ. Сѣвернѣе франц. владѣній находится итал. Эритрея. Въ 1882 г. Италия съ разрѣшенія Англии объявила своимъ владѣніемъ Ассабскую бухту, купленную за 12 л. до того пароходн. общ-вомъ Рубатино у одного изъ арабск. шейховъ. Послѣ этого Италия начала здѣсь агрессив. политику; въ 1838 г. захватила Массову, а въ 1889 г. объявила и всю Абиссинію находящеюся подъ своимъ протекторатомъ. Но въ томъ же году Тоасскій король, Менеликъ провозгласилъ себя имп-ромъ объединен. Абиссиніи, быстро организовалъ армию и началъ войну съ Италией. Послѣ битвы при Адовѣ (Адуѣ) б. заключенъ миръ, и итал. тер-рія б. ограничена узкой берег. полосой ок. 700 миль дл. и 150 миль шир., подъ именемъ Эритреи. Между Эритреей и Гиссаномъ у Йеменскаго побережья находится группа о-вовъ Фарзанскихъ, имѣющихъ чрезвычайно важное стратегич. значеніе. Въ наст. время о-ва эти принадлежатъ Турціи, но послѣ рус.-яп. войны, когда миров. политич. обстановка обусловила собою возрожденіе стратегич. интересовъ въ районѣ южн. части К. моря, Англія дѣлала шаги къ тому, чтобы приобрести одинъ изъ Фарзанск. о-вовъ и устроить тамъ в.-мор. станцію. Въ то время указывалось, что устр-во этой станціи выгодно и для самой Турціи въ смыслѣ задержки и противодѣйствія вліянію Германіи, к-рая можетъ угрожать интересамъ имперіи османовъ послѣ проведенія ж. д. къ Персидск. заливу. Измѣнившіяся политико-стратегич. обстоят-ва прі-становили это дѣло, равно какъ и вообще отразились значит. успокоеніемъ въ борьбѣ за захватъ стратегич. позицій на путяхъ К. моря. Что касается экономич. значенія водн. путей К. моря, то, не считая абиссин. экономич. тыла у джибутийск. порта и сравнит-но мало оживлен. торговли съ вост. портами Аравійск. побережья, значеніе это все почти цѣликомъ относится къ сообщенію между Средизем. моремъ и Инд. океаномъ (см. Суэцкій каналъ).

**\* КРАСНОЕ СЕЛО**, Царскосельскаго уѣзда, Спб. губ., въ 25 вер. отъ Спб. и въ 12 вер. отъ Царскаго Села. Состоитъ изъ слободъ: Коломенской, Братошинской (прежде Бартошинской) и Павловской. До 1796 г. село состояло въ вѣд-вѣ правленія гор. Павловска, а затѣмъ перешло въ удѣл. вѣд-во. До 1811 г. офиц-но име-







новалось «дворц. селомъ Краснымъ». Въ селѣ имѣется Царск. садъ съ дворцами Императоровъ Николая I, Александра II и Александра III и много дачъ, группирующихся ок. церкви во имя Св. Троицы. Постройку въ К. С. дворца надо отнести къ временамъ Императрицы Екатерины I, когда б. построена и дерев. церковь во имя Св. Екатерины, замѣненная въ 1735 г. нынѣ существующей каменной. Внизу, въ долину р. Дудергофки (Лиговки), у Дудергофск. озеръ, лежитъ Фабрикантская слобода (прежде селеніе Фабрикантовъ) съ крупн. бумаж. фабрикой «Наслѣдниковъ Печаткиныхъ». Тутъ же, по другую сторону рѣчки, проходитъ Балт. ж. д. и расположена станція 2 кл. К. С. На флангахъ лагерн. района имѣются платформы: «Скачки» и «Военная». Жителей въ К. С. ок. 3 тыс., занимающихся хлѣбопаш-вомъ, садоводствомъ и огородн-вомъ. К. С. издавна служитъ мѣстомъ лѣтн. расположенія гвардіи и нѣк-рыхъ друг. войскъ Петерб. воен. округа. *Красносельскій лагерь*, старѣйшій и одинъ изъ крупнѣйшихъ постоян. лагерей рус. арміи, занимаетъ площадь ок. 200 кв. вер., въ к-рую, помимо самыхъ лагерей, входитъ К. С. съ многочисл. прилегающими селеніями. Лагерь вмѣщаетъ до 40 т. ч. ежегодно. Впервые Красносел. лагерь упоминается въ 1765 г. Въ этомъ году Екатерина II повелѣла вывести армію въ разн. лагеря такими к-сами, въ коихъ бы м. было «не солдатово тожко ружейной экзерциціи обучать, но пользу установленныхъ Ея Имп. Велич-вомъ нов. учрежденій видѣть; генераламъ подать случай показывать новые опыты доказаннаго уже ими иск-ва, ревнительнымъ оф-рамъ являть частію свою способ-ть быть таковыми же и частію обучаться тому, чего не вѣдаютъ». Главный изъ лагерей велѣно собрать недалеко отъ К. С. Здѣсь состоялся глав. лагерь. сборъ войскъ изъ 3 д-зіи (30 т. ч. при 44 ор.). Войска вступили въ лагерь 15 іюня и расположились на лѣв. бер. Дудергофск. оз., фронтомъ къ озеру, въ 7 линий. Палатка Императрицы стояла у подошвы Дудергофа по друг. сторону оз. 18 іюня состоялся обходъ войскъ Императрицы, а съ 21 іюня произведенъ 2-сторон. маневръ. Одной стороной начальствовала лично Государыня, и въ составѣ ея войскъ особенно искусно дѣйствовалъ ком-ръ Суздальск. пѣх. п. полк. Суворовъ (будущій фельдм-лъ). Обѣ стороны держались правила: «не побѣждать часть русскаго непобѣдимаго войска, а только одерживать надъ прот-комъ легкую поверхность». Лагерн. сборъ закончился больш. парадомъ 28 іюня, а 1 іюля войска распущены по кв-рамъ. Слѣд. выходъ войскъ въ К. С. состоялся слишкомъ черезъ 50 л., въ 1819 г. Войска Гвард. к-са и 1-ой грен. д-зіи выходили въ лагерь очередями, по-бригадно, съ соотв-щей конницей и арт-ріей, и располагались по квартирамъ: пѣхота—въ К. С., к-ца—въ К. С. и въ окрест. селеніяхъ. Т. же обр. состоялся выходъ въ слѣд. 1820 г., но по д-зіямъ. Въ К. С. б. открытъ госп-ль на 100 ч. съ аптекою, называвшійся съ 1824 г. «временная Красносел. госпиталь». Госп-ль первонач-но помѣщался на больш. улицѣ, между церковью и дворцами, въ зданіи дворц. вѣд-ва. Въ 40-хъ гг. учреждено 2-е отд-ніе госп-ля на мѣстѣ нынѣш. Красносел. госп-ля. Здѣсь воздвигнуто 5 больш. дерев. флигелей на 1 т. ч. Въ нынѣш. его видѣ Красносел. госп-ль открытъ въ 1867 г. Въ 1821—22 гг. гвардія находилась на зап. гр-цѣ;

поэтому слѣд. сборъ состоялся въ 1823 г. Войска выходили въ 2 очереди. На этотъ разъ голько кав-рія расположилась по кв-рамъ, пѣхота же разбила лагерь на мѣстѣ нынѣш. Больш. лагеря, примыкая прав. флангомъ къ Царскосел. дорогѣ. Арт. лагерь былъ у д. Горки (мыза Дудергофская), а саперный—на лѣв. бер. Дудергофск. оз. Со слѣд. года одна бр-да пѣхоты располагалась на мѣстѣ нынѣш. Авангард. лагеря. Для помѣщенія разн. командъ и больш. людей, а также лошадей арт-рии, б. расписаны по полкамъ окрест. селенія. Полков. лазареты для оказанія скорой помощи имѣлись сначала только въ л.-гв. Преображ. и Литовск. пп.; во всѣхъ частяхъ они учреждены только въ 1838 г. Тогда же во всѣхъ частяхъ устроены бани и вырыты пруды, гдѣ ихъ не было. Продовольств. доставлялось изъ Спб.; пост. продовольств. магазинъ учрежденъ въ 40-хъ гг. Для обезпеченія вин. порціей ежегодно открывался въ К. С. времен. вин. магазинъ. Пока не было тел-фа (до 1858 г.), штабъ к-са связывался съ Спб. л-туч. почтой. Т. обр., съ 1823 г. Красносел. лагерь дѣлается пост. мѣстомъ лѣтн. сбора для ученій и маневровъ Гвард. к-са и прикомандированныхъ къ нему войскъ. Устр-во лагеря закончилось въ 1827 г., когда устроенъ Большой лагерь, или лагерь боев. к-са, по обѣ стороны Царскосел. дороги, Авангардный лагерь, гдѣ онъ стоитъ нынѣ, и на лѣв. его флангѣ, надъ оврагомъ—особый укрѣпленный лагерь. Большой лагерь занимался первыми 3 бр-дами гвард. пѣхоты съ дворян. учебн. заведеніями на прав. флангѣ; Авангард. лагерь—4-ой гвард. пѣх. бр-дой (пп. л.-гв. Егерскій и Финляндскій), а укрѣпленный лагерь—инжен. войсками и учебн. арт. бр-дой. Царск. ставка была за лагеремъ Дворян. п., а палатка Августѣйшаго ком-щаго к-сомъ—на прав. флангѣ л.-гв. Преображ. п. При войскахъ были походн. церкви. За лагеремъ б. устроены землянки для кухонь и водопроводъ, к-рый доставлялъ воду по дерев. трубамъ въ бассейны, находившіеся за каждой бр-дой. Тогда же произведено выравниваніе учебн. арт. поля. Въ 1828 и 1829 гг. гвардія была въ воен. походѣ, и въ лагерь выходили очередями оставшіеся въ столицѣ третьи б-ны, учебн. войска и заведенія и части 3-ей грен. д-зіи изъ Финляндіи. Слѣдующіе 2 г. войска оставались на лѣтѣ въ столицѣ для охраненія спокойствія по случаю холер. эпидеміи. Съ 1832 г., по возвращеніи гвардіи, возобновились ея ежегод. выходы въ Красносел. лагерь. Выходили обык-но въ серед. іюня, съ маневр-ніемъ, оканчивали сборъ въ серед. авг. также большимъ 2-сторон. маневромъ, къ к-рому обык-но привлекался и Грен. к-съ. Наиб. крупныя маневры въ 1-ой пол. прошл. ст. происходили въ 36, 43 и 45 гг. (до 70 т. ч.). Въ 1833 г. въ лагерѣ произведены значит. перемѣщенія: гвард. пп., стоявшіе въ Авангард. лагерѣ, перешли въ Глав. лагерь, откуда учебн. заведенія переведены въ Петергофъ. Авангард. лагерь занимался долгое время 3-ей гвард. пѣх. д-зіей. Съ учрежденіемъ въ 60-хъ гг. воен. уч-щъ, имъ отведены мѣста на лѣв. флангѣ Авангард. лагеря. Въ 1832 г. откупленъ участокъ въ районѣ нынѣш. скачекъ подъ лагерь легк. гвард. кав. д-зіи, который существовалъ до 1857 г. Южниѣ кав. лагеря, на прав. берегу р. Черной (Лиговки), съ 30-хъ годовъ существовалъ «черкесскій лагерь» собств. Его В. конвоя, переведен-

ный въ нач. 50-хъ гг. въ его нынѣш. лагерь. Въ 1845 г. между лѣв. флангомъ укрѣпл. лагерь и д. Вилози разбивался лагерь 3-ей гренад-зій. Въ періодъ сущ-нія воен. кантонистовъ лагерь гвард. кант-товъ помѣщался на прав. бер. Безымян. оз. Въ 1830 г. приступлено къ устр-ву арт. учебн. поля по вновь утвержденному плану, съ укрѣпленіемъ у д. Раскина изъ 2 бастіоновъ съ рavelиномъ. Къ этому же времени (между 1833 и 1837 гг.) относится и устр-во лаборатории въ лѣсу восточнѣе д. Кирпуну. Вторично крупн. работы по сооруженію учебн. арт. полигона произведены въ 1858 г. Въ томъ же 1858 г. устроенъ нов. водопроводъ Больш. лагеря. Дудергофскіе ключи на лѣв. флангѣ лагеря собраны въ открытый водоемъ, откуда вода подавалась 2 паров. насосами въ полков. чаны по чугун. трубамъ. Водопроводъ давалъ до 40 т. вед. въ сутки. Въ 1885 г. водопр-дъ переустроенъ на 100 т. вед., а въ 1908 г. расширенъ до современнаго его состоянія. Въ 1850 г. по Выс. повелѣнію за офиц. линейкой обоихъ лагерей разведены сады, существующіе и понынѣ, при чемъ «для сохраненія однообразія и правил-сти» разбивка производилась подъ общ. надзоромъ сапер. оф-ра. Въ дополненіе къ этому, въ 1859 г. приказано засѣять травой и засадить деревьями и кустами всѣ интервалы между б-нами, кромѣ дорогъ и сборн. мѣсть, а также мѣста между палатками. Еще ранѣе, въ 1851 г., «въ видахъ сокращенія издержекъ казны и для вящаго сохраненія здоровья н. ч.», рѣшено замѣнить палаточ. лагерь деревяннымъ, начавъ, въ видѣ опыта, съ л-гв. Литовск. п. Однако, эта мѣра б. осуществлена лишь къ 80-мъ гг. и только въ Авангард. лагерь. Въ 1851 г., по мысли Вел. Кн. Михаила Павловича и по представленію Насл. Цес-ча, у Безымян. оз. воздвигнуть дерев. театр, замѣненный въ 1868 г. новымъ, существующимъ и понынѣ. Перевооруженіе гвардіи нарѣзн. ружьями вызвало вопросъ о соотв-щемъ стрѣльбищѣ. Существовавшее за Больш. лагеремъ небол. стрѣльбище (300 шаг. по директрисѣ огня) б. увеличено обшир. участками въ 1857 и 1863 гг. Кромѣ того, въ 1861 г. отведено новое стрѣльбище за бывшимъ кав. лагеремъ (нынѣшнее «Горѣловское»). Ок. того же времени въ районѣ бывш. кав. лагеря устроены «скачки». Въ 1872 и 73 гг., съ цѣлью облегчить постоянную пов-сть К. С. и привести его въ болѣе благообраз. видъ, въ селѣ построено 26 бараконъ для корпус. и дивизіон. штабовъ, а также для кирас. полков. штабовъ, жандармск. 1/2-эск-на, окружн. арт. и медич. упр-ній. Штабъ отдѣл. Гвард. к-са (нынѣ штабъ войскъ гвардіи и Спб. воен. окр.) располагался въ баракахъ дворц. вѣд-ва, гдѣ и нынѣ располагается штабъ округа въ кач-вѣ штаба лагерн. сбора. *Современное расположеніе.* Лагерь расположенъ на двухъ противополож. возвыш-тяхъ, образующихъ собой берега Дудергофск. озеръ. На вост. берегу лежитъ Главный лагерь для 1 и 2-ой гвард. пѣх. д-зіи съ ихъ арт-ріей, л-гв. 4-го стрѣлк. Импер. Фамиліи п., гвард. стрѣлк. арт. д-зіона и Пажеск. Е. В. к-са. Здѣсь же становятся полки 3-ей гвард. пѣх. д-зіи при командированіи ихъ въ К. С. На лѣв. берегу лежитъ Авангардный лагерь, въ кромѣ становятся: л-гв. 1, 2 и 3-й стрѣлк. полки и одна изъ армейск. д-зіи съ ея арт-ріей. На лѣв. флангѣ Авангард. лагеря расположены лагери воен. уч-щъ и Офиц. кав. школы. Аван-

гард. лагерь—барачный, Главный—палаточный (кромѣ бараконъ Паж. к-са). Разстояніе между обоими лагерями отъ 1 до 2 1/2 вер. Кав-рія становится по кв-рамъ въ самомъ К. С. и окрест. селеніяхъ, въ районѣ площадью до 200 кв. вер. Бараки Собств. Его В. конвоя находятся на шоссе западнѣе ж.-д. станціи; а гвард. жандарм. эск-нъ располагается на прав. бер. Безымян. оз. у плотины. Въ К. С. расположены бараки всѣхъ войск. штабовъ: д-зіонныхъ, к-сныхъ и штаба лагер. сбора. Лечебн. средства лагеря (кромѣ войсковыхъ) состоятъ изъ Красносел. воен. госп-ля (до 500 ч., аптека, церковь), находящагося у прав. фланга Авангард. лагеря, и офиц. лазарета имени Ея И. Выс. Вел. Кн. Маріи Павловны, устроеннаго въ 1904 г. въ Фабрикантск. слободѣ въ зданіи бывш. мясн. склада и содержимаго на средства Вел. Княгини. Во всемъ лагерѣ устроены водопроводы и канализація, но далеко неудовлетвор-но. Впереди Авангард. лагеря лежитъ обшир. учебное или воен. поле, площ. ок. 6 кв. вер. Южн. часть поля издавна служитъ полигономъ для гвард. арт-ри. На полѣ имѣется Царскій валикъ, на к-ромъ разбивается царск. шатеръ во время смотровъ, и т. наз. Лабораторная роща со строеніями бывшей лаб-ри. Стрѣльбищъ два: одно—за Глав. лагеремъ, другое—у пл. «Горѣлово» (т. наз. Горѣловское). Нѣск. южнѣе, у пл. «Скачки», имѣется скаковой кругъ, на к-ромъ каждое лѣто производятся скачки оф-ровъ и н. ч. На время сбора въ К. С. открывается станція в.-полиц. тел-фа, соед-нющаго всѣ части лагер. района, а также учреждается воен. пожар. команда изъ н. ч., командир-емыхъ отъ войскъ. Весь внутр. порядокъ лагеря опредѣляется особ. «Правилами о службѣ въ лагерѣ подъ К. С.», утвержд. Август. Гл-щимъ. Съ учебн. точки зрѣнія мѣст-д., окружающая К. С., весьма поучит-на по своему разнообразію и обилію мѣстн. предметовъ. Мѣст-ть, занятая лагеремъ, благоприятна въ санитар. отношеніи. Оба лагеря расположены на возвыш-тяхъ съ благодатной почвой, изобилующей известняками. Лагерь обезпеченъ надлежащаго кач-ва питьевой водой (предстоитъ усиленіе водопр-да изъ Орловскихъ ключей у мызы Тайцы); нынѣ имѣются 3 водокачки: одна—у Павл. воен. уч-ща, другая—на лѣв. флангѣ Глав. лагеря и 3-я—у госп-ля. Вода подается изъ особ. бас-новъ, въ колич-вѣ свыше 400 т. вед. въ сутки. Кромѣ того, дворцовая водокачка м. дать ок. 240 т. вед. въ сутки. Въ нѣсколькихъ мѣстахъ лагеря имѣются еще запасные баки большой вмѣстимости. Кав-рія, кромѣ стоящей въ К. С., пользуется водой изъ обывательск. колодезь. Воздухъ К. С., сравнит-но съ Спб., чистъ и мягокъ, при чемъ лѣтн. жара частью умѣряется дующими съ моря зап. вѣтрами. Многимъ войск. частями, особенно кав-ріей, ощущается недостатокъ въ баняхъ и прачешныхъ, т. к. частн. бани Фабрикантск. слободы не удовлетворяютъ потребностей. Сущест. санитар. недостаткомъ лагеря является отсутствіе хорошей канализаціи, к-рая имѣется лишь въ госп-лѣ и л-гв. Преображ. п. Авангард. лагерь и дворц. вѣд-во хотя имѣютъ свои коллекторы, но безъ биол-гич. фильтровъ. Т. обр., лагерь и прилегающія селенія сильно загрязняютъ почву и спускаютъ массу сточн. водъ и нечистотъ въ Дудергофск. оз. Быстро увеличивающаяся заселенность района способствуетъ ухудшенію об-



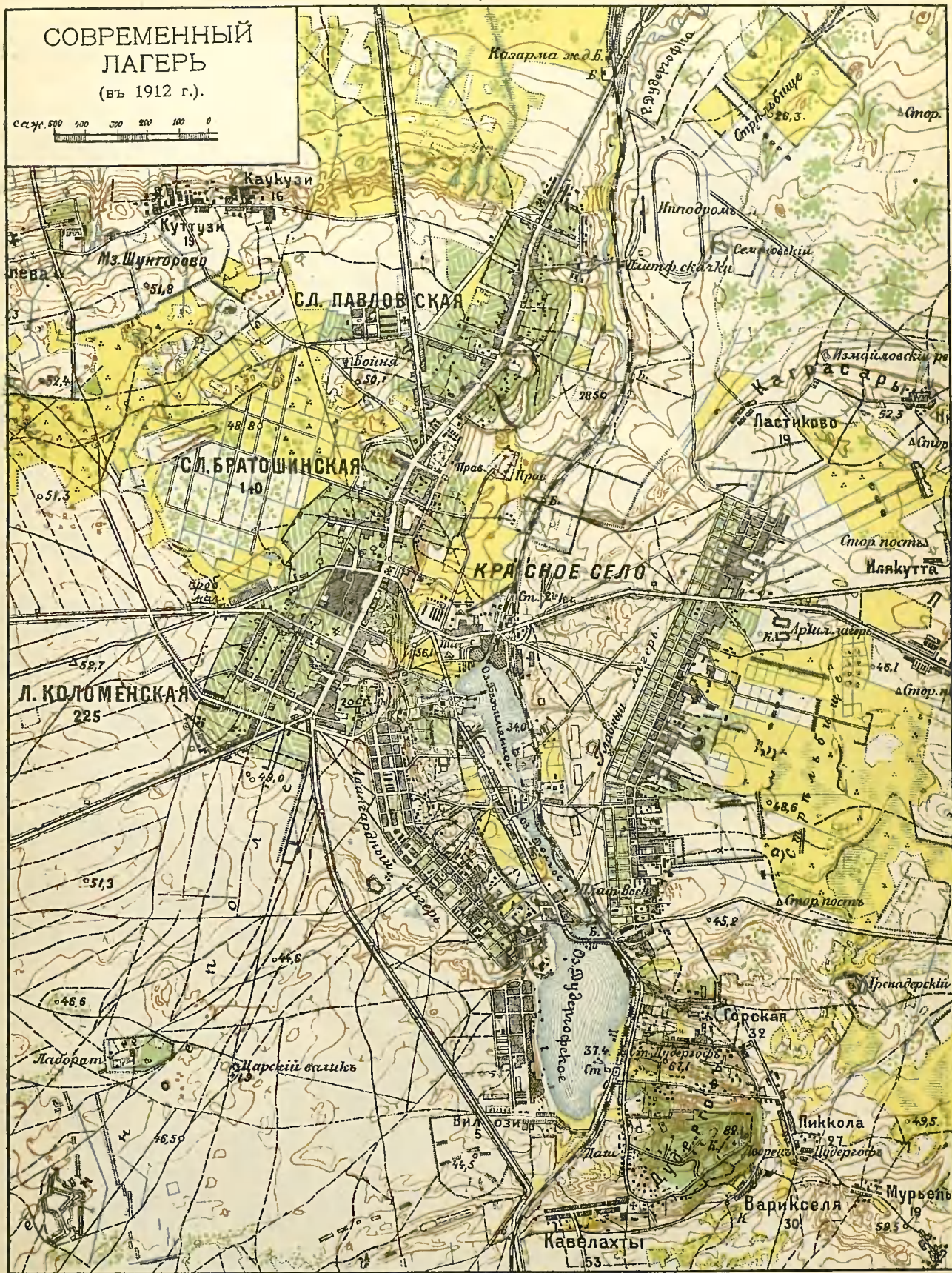



щаго санит. состоянія. Частн. улучшения, принимавшіяся въ послѣд. годы, мало помогли дѣлу, и въ 1911 г. въ лагерѣ вспыхнула эпидемія брюшн. тифа и паратифа, унесшая въ короткое время ок. 300 ч. Послѣ этого б. выработана широкая программа мѣропріятій, во главѣ к-рыхъ поставлено полное переустр-во водоснабженія, съ цѣлью огражденія питьев. воды отъ загрязненія, и устр-во правил. канализаціи съ биол. очисткой сточи. водъ и нечистотъ. На осущ-леніе мѣропріятій отпущено ок. 800 т. р. Еще съ 1865 г., когда только что разрабатывался проект устр-ва пост. лагерей, Красносел. лагерь занялъ первое мѣсто въ числѣ лагерей рус. арміи. Много, испытываемое и болѣе или менѣе установившееся въ этомъ лагерѣ, принималось затѣмъ и въ друг. округахъ, по неимѣнію тогда по многимъ отдѣламъ подготовки войскъ нов. общеобязат. положеній, согласованныхъ съ требованіями соврем. боя. Съ указан. цѣлью ознакомленія, съ 1865 г. командировались въ Красносел. лагерь поочередно отъ друг. округовъ нач-щія лица и оф-ры ген. штаба. Эта учебн. роль Красносел. лагеря сохраняется отчасти и до наст. времени. Послѣд. годы на лѣтн. сборъ въ К. С. командировались по очереди, помимо гвард. частей, расположенныхъ въ Варшав. округѣ, также армейск. части разн. родовъ войскъ изъ друг. округовъ. (М. И. Пыляевъ, Забытое прошлое окрестей Петербурга, Спб., 1889; Петрушевскій, Генералис. кн. Суворовъ, т. I; Описание лагеря, собран. подъ Выс. Ея Имп. Велич. собств. команд. при К. С., 1765, при Имп. акад. наукъ; Описание занятій Гвард. к-са съ 1823 по 1843 г., рукопись въ библ. шт. в. гв. и II. в. о.; Дѣла окружн. арх. Пет. в. окр. по кварт. части; Унтербергеръ, Красносел. лагерь въ санит. отношеніи, Спб., 1910; Яшинскій, Взглядъ на лагерн. сборъ въ К. С., «Рус. Инв.» 1859 г., №№ 64 и 65; В.-статист. обзоръніе Пет. в. о., 1884, ч. I; Планы окрест. К. С. и лагеря съ 1810 г., хранящ. въ шт. в. гв. и II. в. о.; Geleider, Das Lager von Krasnoje Selo im Vergleich mit dem von Chalons).

**КРАСНОЙ**, пригородъ псковскій, на р. Сини, въ 25 вер. къ с.-з. отъ Опочки. Основанъ въ 1464 г. псковичами. Въ 1471 г. псковичи вели переговоры съ магистромъ Ливонск. ордена

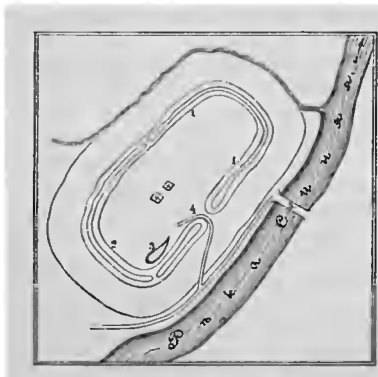

по поводу земель, приписанныхъ къ К., и не пошли ни на какія уступки. 17 мрт. 1502 г. къ К. подошло Ливонск. войско, ограбило волость, но города взять не могло; преданіе говорить, что нѣмцы испугались видѣнія: имъ показалось, что за Синею рѣкой. на

горѣ, отъ часовни Св. Георгія появилось сильное псков. войско; это и заставило ихъ отступить. Въ 1518 г. литов. армія выдѣлила отряды для осады пригородовъ, въ томъ числѣ и К.; осада эта кончилась неудачей. Въ 1559 г. ливонцы поглотили Красногород. посадъ и ограбили Красногород.

волость. Въ 1564 г. красногород. дѣти боярскіе вмѣстѣ съ псковичами, подъ нач. Василя Вишнякова, нанесли сильное пораженіе Литвѣ, к-рая и въ слѣд. году безуспѣшно осаждала К. Въ 1607 г. К. присягалъ второму самозванцу, въ 1611 г. взяли Лисовскимъ, а въ 1634 г. уступленъ полякамъ. На черт. показаны остатки древн. городища. Къ ю.-з. отъ него находятся насыпи со рвами, сохранившіе до сихъ поръ въ народѣ названіе «Баторіевыхъ шанцевъ». (Полн. собр. рус. лѣтоп. IV и V; Указатель географ., изд. Импер. археологическихъ комиссій).

**КРАСНОКУТСКЪ**, мѣст. Харьков. губ., между Бѣлгородомъ и Ахтыркой. *Бой 10 фвр. 1709 г.* (см. Сѣверная война). Въ концѣ 1708 г. Карлъ XII расположилъ армію на шир. кв-рахъ въ районѣ Ромны, Гадячъ, Прилуки и Лохвица, гдѣ Мазепою заблаговр-но б. собраны большіе продовольств. запасы. Штабъ короля былъ въ



Ромнахъ; остал. пункты б. заняты г-зонами, обезпечивавшими спокойн. отдыхъ остал. войскъ. Это охраненіе было тѣмъ болѣе необходимо, что районъ, занятый швед. войсками, б. со всѣхъ сторонъ окруженъ рус. отрядами. Нападенія Петра на квартир. районъ шведовъ заставили Карла XII овладѣть Веприкомъ, к-рый служилъ точкой опоры для набѣговъ рус. конницы. 6 янв. 1709 г. шведы, послѣ кровопролит. штурма, овладѣли Веприкомъ, но наша к-ца продолжала тревожить прот-ка. Вслѣдствіе этого Карлъ XII рѣшилъ отбѣснить русскихъ на в. и, чтобы поставить между ними и собою серьез. преграду, опустошить районъ по лѣв. бер. Вороскль. Выполнивъ намѣченный планъ, Карлъ XII 27-го занялъ Опошню, 28-го Котельву. Получивъ свѣдѣнія о наст-ни шведовъ, Царь, находя еще преждевременнымъ ввязываться въ рѣшит. бой, приказалъ: 3 пѣх. пп. остаться въ Ахтыркѣ и приготовиться къ оборонѣ; кон. отряду г.-л. Ренне (10 драг. пп.) перейти изъ Ахтырки въ напр-ніи на Бѣлгородъ. 8 фвр. Карлъ XII выступилъ изъ Котельвы въ напр-ніи къ Ахтыркѣ и сдѣлавъ 15 вер. достигъ д. Хухры. Не предполагая продолжать свое наст-ніе вглубь Россіи и довольствуясь уже достигнутыми резултатами, Карлъ XII рѣшилъ вернуться за Вороскль, начавъ попутно опустошеніе мѣст-ти, прилегающей къ Воросклѣ. Высланная имъ 9 фвр. раз-

вѣдка выяснила, что Ахтырка занята 3 рус. пѣх. пп. и что рус. к-ца перешла въ К. Въ виду этого Карлъ XII намѣтилъ для возвращенія на прав. бер. Ворсклы кружный путь черезъ К., что облегчало снабженіе швед. арміи продовольствіемъ изъ мѣстн. средствъ, приводило къ опустошенію болѣе обшир. района и, кромѣ того, давало возм-сть отодвинуть еще далѣе на в. нашу к-цу, перешедшую въ К. 10 фвр. Карлъ XII выступилъ изъ Хухры противъ Ренне, к-рый «постирунгъ имѣлъ» отъ К. до Городнаго. Подойдя къ К., король, находившійся впереди со своею кав-ріею, атаковалъ построенный за этимъ мѣстечкомъ въ боев. порядокъ рус. ав-рдъ (2 драг. пп. ген. Шамбурга) и вынудилъ его къ отст-нію по напр-нію къ Городному, гдѣ былъ Ренне съ остал. драг. пп. Ренне спѣшилъ часть отряда и поставилъ ее за засѣкою во рву, южнѣе Городнаго, а другую, большую часть, расположилъ сѣвернѣе селенія. Между тѣмъ, разгоряченная преслѣд-ніемъ быстро отступавшаго рус. ав-рда швед. кав-рія, по мѣрѣ приближенія къ Городному растягивалась въ глубину и теряла порядокъ: часть полковъ опередила глав. силы и слѣдовала на плечахъ отступавшихъ, другая часть отстала и м. подойти къ Городному лишь съ большимъ запозданіемъ. Впереди швед. кав-ріи двигался король съ драбантами и 2 драг. полками (Дукерта и Таубе). Карлъ XII совершенно забылъ о своихъ обязательствахъ полк-дца и, пользуясь удобн. случаемъ, спѣшилъ проявить въ глазахъ войскъ примѣръ личн. неустранимости. Приблизившись къ Городному и желая охватить русскихъ съ обихъ фланговъ, онъ раздѣлил идущія впереди войска на двѣ части: 1 драг. п. составилъ прав. колонну и б. направленъ южнѣе селенія, а другой и драбанты, подъ личн. нач. Карла, составили лѣв. колонну и двинулись въ обходъ селенія съ с. Правая колонна внезапно наткнулась на устроенную Ренне засаду и пришла въ разстр-во, а прибывшіе къ намъ на помощь нѣск. эск-новъ дали возм-сть немедленно перейти къ преслѣд-нію отхлынувшаго прот-ка и гнать его вплоть до К. Такая же неудача постигла и лѣв. колонну, пытавшуюся атаковать нашъ прав. участокъ. Шведы, пришедшіе въ безпорядокъ, бѣжали къ К., оставивъ короля, увлекаемого рукопаш. боемъ, съ небол. кучкою драбантовъ. Будучи отрѣзаннымъ отъ своихъ, Карлъ XII б. принужденъ искать спасенія на сосѣд. мельницѣ. Наступившая темнота и полученныя Ренне тревож. донесенія о приближеніи къ Городному всей швед. арміи заставили его веч. 10 фвр. отдать приказаніе объ отст-ніи къ Богородову. Счасть на этотъ разъ помогло Карлу XII избѣжать плѣна. (Труды Имп. рус. в.-ист. общ-ва, т. IV, Спб., 1909; *Бутурлинъ*, Воен. исторія походовъ россіянъ въ XVIII ст., Спб., 1820; *Байовъ*, Курсы исторіи рус. воен. иск-ва, Спб., 1909; Хронологическій указатель воен. дѣйствій рус. арміи и флота, Спб., 1908; *Россійскій и Сухомлинъ*, Военная исторія, Спб., 1905).

**КРАСНО-САМАРСКАЯ КРѢПОСТЦА**, правофланговый опорн. пунктъ Самарск. линіи, входившей въ составъ Оренбург. погранич. линіи; б. построена въ 1736 г. на прав. бер. р. Самары, близъ г. Самары. Кр-сть К.-С. д. б. служить глав. пунктомъ всей погранич. линіи, съ таможеней для судовъ, приходившихъ съ Волги, и съ резиденціей к-сіи по постройкѣ всѣхъ укр-ній

Оренбург. линіи. Вслѣдствіе этого ей б. приданы размѣры большіе, чѣмъ остал. кр-стямъ. Ея ограда съ нагол. стороны предположено б. составить изъ 5 фронтовъ, бастион. начертанія, при длинѣ полигона въ 180 сж., а для обезпеченія хлѣбопаш-ва и выгона табуновъ отъ набѣговъ киргизовъ и башкирцевъ, предполагалось окружить примыкавшій къ кр-сти лѣсъ, на протяженіи болѣе 20 вер., палисад. оградой съ б-ряями. Однако, въ 1737 г. упр-ніе Оренбург. к-сіи б. перенесено въ Самару, и кр-сть К.-С. потеряла значеніе и большую часть населенія. Тогда начата уже ограда б. замѣнена другою, меньш. размѣра и полигонал. начертанія. Въ 1751 г. предположено б. усилить К.-С. кр-стцу небол. басти-ми по угламъ и въ нихъ сдѣлать кавальеры. По 1755 г. въ К.-С. кр-стцѣ оставался г-зонъ изъ 1 р. драг., 1½ р. пѣхоты и 50 казаковъ. (Ө. Ласковскій, Матеріалы для исторіи инж. иск-ва въ Россіи, ч. III, Спб., 1865).

**КРАСНО-УФИМСКАЯ КРѢПОСТЦА**, построена б. въ 1735—36 гг. на прав. бер. Уфы для наблюденія за башкирцами такъ наз. Сибирск. дороги (по глав. пути въ Сибирь) и противъ ихъ нападений. Въ К.-У. кр-стцу доставлялось сух. путемъ изъ Екатеринбургa желѣзо для отправленія его далѣе до г. Уфы водою. Укр-нія К.-У. кр-стцы представляли дерев. замокъ съ башнями и оборонит. палисадъ кругомъ город. строеній. (Ө. Ласковскій, Матеріалы для исторіи инж. иск-ва въ Россіи, ч. III).

**КРАСНОЩЕКОВЫ**. 1) **Иванъ Матвѣевичъ К.**, бригадиръ Донского войска, герой Шведской войны 1741—42 гг.; род. ок. 1672 г. и еще смолоду прославился какъ отважный «гулебщикъ», т.-е. охотникъ до набѣговъ съ Дона на сосѣднія земли татаръ, ногайцевъ и кубанскихъ горцевъ въ поискахъ добычи, опасныхъ приключеній и славы. Казацки пѣсни рассказываютъ, какъ «межъ Кумь-рѣкою, между Тереккомъ ходилъ-гулялъ младъ Донской казакъ... младъ охотничекъ, за плечыи носилъ пицаль-турку, винтовочку... вмѣсто цѣлика у нея брильянтъ-камень, на винтовочкѣ написано, какъ напечатано, что Иванъ ли сударь Краснощековъ сынъ... Онъ и шель-то не стежкой и не дорожкой, а все тропинкою, да звѣриною». Казацки преданія передаютъ потомству о подвигѣ-единоборствѣ К. съ черкес. богатыремъ Овчаромъ, к-раго онъ убилъ и, завладѣвъ его чудн. конемъ, развелъ на Дону «овчарскую» породу лошадей. Репутація удачливаго, сметливаго удалца-гулебщика выдвинула К. въ первые ряды войска и въ 1726 г. онъ былъ войсков. старшиной, въ 1729 г.—поход. атаманомъ, а въ 1740 г.—первый изъ Дон. казаковъ б. пожалованъ чиномъ бриг-ра. Въ этомъ званіи онъ принялъ участіе въ войнѣ со шведами и близъ Гельсингфорса 12 авг. 1742 г. погибъ. О смерти его участникъ этой войны рассказываетъ такъ: «И прошедъ наша армія впередъ версты 4 и видѣвъ б. Гельсингфорсъ черезъ заливъ и суда шведскія, изъ к-раго мѣста посланъ бриг-ръ Краснощеккой съ казаками для провѣдыванія дороги отъ Гельсингфорса къ Абову, чтобы шведовъ не выпустить изъ Гельсингфорса, гдѣ и поѣхалъ въ лѣса и болотами, маленькими дорожками, то отъ швед. солдатъ оной Краснощеккой уйтить не могъ,—въ болотѣ лошадь увязла, то тутъ его солдаты ранили и взяли въ



полонъ и привезли въ Гельсингфорсъ къ ген. Левенгаупту, токмо уже отъ ранъ скоро онъ умре и мертвое тѣло прислали къ намъ шестью и сыну его отдано». Тѣмъ не менѣе обходная дорога К.-мъ б. отыскана, занята рус. войсками, и шведы б. заперты въ Гельсингфорсъ, гдѣ и сдались. Обстоят-ва смерти К. разсказываются различно: шведы утверждали, что майоръ Шуманъ загналъ К. въ болото и уже раненаго тремя сабел. ударами и завязшаго съ л-дьями въ трясинѣ приказалъ застрѣлить; по другой версії, К. б. просто убитъ въ этой схваткѣ, а по третьей — будто шведы взяли его въ плѣнъ живого и содрали съ него кожу. Во всякомъ случаѣ гибель К. шведы торжествовали, какъ побѣду; объ этомъ свидѣтельствуеъ запись, найденная въ одномъ финск. псалтырѣ: «Считали не малымъ счастьемъ, что полк-децъ казаковъ К., во время перепалки со шведами, л.-драг. майоромъ Шуманомъ загнанъ въ болото, гдѣ и умеръ; по мнѣнію всѣхъ, онъ стоилъ бы намъ дорого». К. наводилъ на шведовъ и финновъ ужасъ, какъ своею удалью и жестокостями, такъ и своею богатыр. фигурою, огром. физич. силою, «дикимъ видомъ» (по выраженію одного соврем.-ка-иностранца) и лицомъ, покрытымъ шрамами и рубцами отъ множ-ва ранъ, полученныхъ имъ въ разн. дѣлахъ, бояхъ и схваткахъ; отъ полученной въ ногу раны онъ, между проч., хромялъ. По просьбѣ фельдм. Ласси, шведы выдали тѣло К., и оно б. похоронено въ Черкасскѣ. Смерть К. также отразилась и въ дон. пѣсняхъ. (*К. К. Абаза*, Казаки: *А. Н. Пивоваровъ*, Дон. казаки, Спб., 1909; *А. М. Савельевъ*, 300-лѣтіе войска Донского, «Рус. Арх.» 1877 г., т. II; «Костром. Старина», вып. IV, Записки сержанта Саввы Пархомова съ 1735 по 1744 г.).

2) **Федоръ Ивановичъ К.**, г.-м. войска Донск., герой Семилѣт. войны, сынъ предыдущаго, началъ службу въ 1727 г., былъ въ походахъ за Кубань, въ Кабарду и въ Персію, гдѣ въ 1733 г. близъ уроч. Мажаръ на р. Кумѣ трое сутокъ мужественно отбивался съ небол. своей командой отъ полчища персовъ, кубанцевъ и крымцевъ, пока не подошла выручка. Въ 1736 г. онъ принялъ участіе въ войнѣ съ Турціей и былъ при взятіи г. Каланчей, при штурмѣ Азова и преслѣд-ніи тур. г-зона г. Лютика, во время к-раго часть его захватилъ въ плѣнъ. Командированный въ томъ же г. на Кубань, полк. К. нанесъ горцамъ поражение при г. Ачуѣ; въ 1738 г. онъ 2 раза б. посланъ въ Крымъ для усмиренія крымцевъ и захватилъ тамъ въ плѣнъ самого крым. хана; въ 1741 г. К. дѣйствовалъ противъ шведовъ въ Финляндіи и въ 1755 г. «за службы отца его, также и его, Ф. К., добродѣтельныхъ и усердныхъ службъ» пожалованъ въ бриг.-ры. Въ 1756 г. К., вмѣстѣ съ Д. Ефремовымъ, б. назн. поход. ат-номъ дон. казач. пп., входившихъ въ составъ арміи, дѣйствовавшей въ Пруссіи, гдѣ «находился во всю войну сначала и по окончаніи, и былъ на всѣхъ противъ непр-ля сраженіяхъ... и поступалъ храбро, съ немалою похвалою и подкоманднымъ своимъ къ неустрашимости собою примѣръ подавалъ, и команду его не малое число непр-лей и арт-ріи въ полонъ браню» (Высоч. грамота). Особенно прославился К. лихими дѣйствіями на берегахъ р. Одера во время осады Кюстрина, въ послѣдующемъ затѣмъ сраж. при Цорндорфѣ и при наступленіи къ Берлину, во время к-раго К. «во весь духъ» преслѣдовалъ

главн. силы пруссаковъ до самаго Потсдама. По вступленіи на престолъ Императрицы Екатерины II К. б. пожалована при особой Высоч. грамотѣ сабля, а въ 1763 г. онъ б. произв. въ г.-м. Ум. онъ въ 1764 г. Какъ и отецъ, онъ сталъ героемъ казач. пѣсенъ, одна изъ к-рыхъ разсказываетъ о томъ, какъ «Мать-Царица К.-казака генераломъ назвала, къ пруссу въ гости послала». Въ пѣснѣ есть и портретъ К.: «онъ лицомъ-то смугловатъ, волосами кудреватъ, глаза точно сокола, какъ вотъ этого орла». Сынъ Федора Ивановича К., Алексѣй Федоровичъ К., пожалованъ б. въ 1765 г. въ войско Донское старшиною и принималъ участіе въ войнѣ съ Турціей въ 1769—74 гг. (*С. А. Порошинъ*, Записки; *Сенютинъ*, Донцы; *Пивоваровъ*, Донск. казаки; *Его же*, Донск. казач. пѣсни №№ 67 и 68; *В. Броневскій*, Исторія Донск. войска, ч. II; *А. Лишинъ*, Акты, относящіяся къ исторіи войска Донск., т. 2; *А. П. Никольскій*, Воин. пов-ствъ казач. войска, историч. оч., «Столѣтіе воен. мин-ства», Спб., 1907; *А. И. Мясунинъ*, Пѣсни Оренбург. казаковъ, Оренбургъ, 1904; *В. Потто*, Кавказ. война, т. I, вып. 1-й; *М. М. Бородкинъ*, Исторія Финляндіи. Время Елизаветы Петровны, Спб., 1910).

**КРАСНОЯРСКАЯ КАЗАЧЬЯ СОТНЯ.** См. **Енисейскіе казаки.**

**КРАСНОЯРСКАЯ КРѢПОСТЦА**, укрѣпл. пунктъ XVIII ст. на Закамской пограничн. линіи, противъ устья р. Кондурчи—см. **Закамская укрѣпленная линія.**

**КРАСНОЯРСКИЙ КАЗАЧІЙ ДИВИЗИОНЪ.** См. **Енисейскіе казаки.**

**КРАСНОЯРСКИЙ, 95-й пѣхот., полкъ**, сформированъ въ м. Оранахъ 29 нбр. 1796 г. изъ 4-го б-на Эстляндскаго егер. к-са, въ составѣ 5 ротъ, подъ названіемъ 6-го егер. б-на. 17 мая 1797 г. б-нъ переформированъ въ 2-батальонный 6-й егер. п., к-рый затѣмъ назывался именами шефовъ: егер.-мъ г.-м. Фока (съ 31 окт. 1798 г.) и Алфимова (съ 3 янв. 1800 г.). Въ 1798 г. п. б. назн. въ составъ к-са Римскаго-Корсакова, двинутаго въ Швейцарію. Перейдя 4 мая 1799 г. границу, егеря прибыли 16 авг. въ Уцнахъ и въ теченіе 3 нед. содержали пер. посты по р. Лимату. 14 снт., при неожидан. наст-ніи фр-зовъ, п. выдержалъ натискъ прот-ка и послѣ упорн. штык. боя отступилъ къ Эклизау. На слѣд. день п. выдержалъ тяжелый бой у Цюриха и, находясь въ ар-рдѣ, штыками пробился къ р. Глатъ, потерявъ 13 оф-ровъ и 215 н. ч. По возвращеніи въ Россію п. б. наименованъ 29 мрт. 1801 г. 5-мъ егер. п. и приведенъ 30 апр. 1802 г. въ составъ 3 б-новъ. 10 іюня 1803 г. изъ полка выдѣлена рота на сформ-ніе 20-го егер. п. (нынѣ 103-й Петрозаводск. п.). Въ 1805 г. п. выступилъ въ походъ противъ фр-зовъ и геройски прикрылъ въ сраж. подъ Аустерлицемъ отступленіе нашего прав. фланга, потерявъ 7 оф-ровъ и 263 н. ч. Во время войны 1806—07 гг. п. состоялъ въ к-сѣ гр. Буксгевдена, въ д-зіи Дохтурова, и, находясь въ ар-рдѣ, участвовать въ рядѣ боевъ при Липштадтѣ, Морунгенѣ, Вольфсдорфѣ, Ландсбергѣ и Прейсишъ-Эйлау. Въ сраженіи при Морунгенѣ фельдф. Василій Бородкинъ захватилъ знамя 9-го франц. полка легк. пѣхоты. Во вторую половину кампаніи п., состоя въ ар-рдѣ кн. Ба-

гратіона, доблестно участвовалъ въ бояхъ у Ломитена, Гутштадта, Гейльсберга, Аллендорфа и въ сраженіи при Фридландѣ. Тяжелая служба въ ав-рдѣ и геройск. участіе въ рядѣ сраженій б. отмѣчено пожалованіемъ полку 1 апр. 1808 г. серебр. трубъ съ надп.: «За отличіе въ теченіе кампаніи 1807 г. противъ фр-зовъ». Съ началомъ Отеч. войны, п., вошедшій въ составъ 26-ой пѣх. д-зіи (Паскевича), во время отступленія 2-ой Зап. арміи отъ Волковыска къ Смоленску, участвовалъ 11 іюля въ бою при Салтановкѣ. Въ сраж. при Смоленскѣ п. занималъ Королев. бастионъ и отбилъ нѣск. атакъ фр-зовъ. 24 авг. въ бою за Шевардин. редутъ п. занималъ на лѣв. флангѣ Утицкій лѣсъ и задержалъ наступленіе к-са Понятовскаго. Въ Бородин. бою п. прикрывалъ б-рею Раевского и, отбивъ атаки Морана и Бруссе, потерялъ 20 оф-ровъ и 712 н.ч. Затѣмъ п. находился въ сраж-хъ при Малоярославцѣ, Вязьмѣ, Красномъ и Мерлинѣ. За доблест. участіе въ Отеч. войнѣ полку б. пожалованы 13 апр. 1813 г. знаки на кивера съ надписью: «За отличіе». Съ 23 янв. 1813 г. п. находился въ составѣ войскъ, блокировавшихъ Модлинъ, и затѣмъ б. назн. въ армію Беннигсена. Прибывъ 15 снт. 1813 г. къ Теплицу, егеря приняли участіе въ битвѣ подъ Лейпцигомъ и, атаковавъ Гримское предмѣстье, отбили 29 ор. Съ 12 окт. 1813 г. по 18 мая 1814 г. п. принималъ участіе въ блокадѣ Гамбурга. Въ 1815 г. п. совершилъ вторич. походъ во Францію. 28 фвр. 1819 г. 2-й б-нѣ б. назн. въ составъ к-са воен. поселеній и занялъ квартиры въ Новгородск. губ. 26 мрт. 1824 г. поселен. б-нѣ б. переименованъ въ 3-й, а 3-й б-нѣ — во 2-й. Во время польск. мятежа 1831 г. 1 и 2-й б-ны, въ составѣ 3-ей пѣх. д-зіи, участвовали въ сраж-хъ при Ваврѣ, Гроховѣ и Остроленкѣ. Во 2-ю половину кампаніи егеря прикрывали переправу черезъ Вислу у с. Осека. За отличія въ эту войну полку б. пожалованы 6 дкб. 1831 г. Георг. знаменъ съ надписью: «За отличіе при усмирении Польши въ 1831 г.». 28 янв. 1833 г., при реформированіи нашей пѣхоты, п. б. присоединенъ полностью къ Псковск. пѣх. п. (см. Псков., 11-й пѣх., полкъ), составивъ 3, 4 и 6-й резерв. б-ны. 6 апр. 1863 г. изъ 4-го резерв. б-на и безсрочно-отпускныхъ б. сформированъ въ Мариенгаузенѣ 2-батал. Псков. резерв. пѣх. п., к-рый 13 авг. 1863 г. б. названъ К. пѣх. п. и приведенъ въ составъ 3 б-новъ съ 3 стрѣлк. ротами. При сформ-ніи К. полку б. переданы Георг. знамя, Георг. трубы и знаки на шапки, пожалованныя 5-му егер. п. 25 мрт. 1864 г. полку присвоенъ № 95. Во время рус.-тур. войны К. п. первоначально б. назн. для охраны берега Дуная противъ Силистріи, но въ окт. отправленъ за Дунай на Шипку, гдѣ въ теченіе 1½ зимн. мѣс. несъ безсмѣнно сторож. службу при весьма тяжел. обстановкѣ, т. к. обмундированіе и снаряженіе его не соответствовало морозамъ, бурямъ и вѣтрамъ. Вслѣдствіе этого въ полку быстро появились обмороженные н. ч., и число ихъ къ началу дкб. достигло ужасающихъ размѣровъ. Къ 18 дкб. наличн. составъ полка состоялъ только изъ 30 оф-ровъ и 687 н. ч. За время нахождения на Шипкин. перевалѣ п. потерялъ 8 оф-ровъ и 2.387 н. ч. заболѣвшими. Въ виду громадн. потерь п. б. смѣненъ 19 дкб. съ позиціи и отправленъ на отдыхъ въ Габрово. 11 апр. 1879 г. полку б. пожалована дополнит. надпись на знакахъ на шапкахъ: «и за

Тур. войну 1877 и 1878 г.». 7 апр. 1879 г. изъ 3 стрѣлк. ротъ и вновь образованной 16-ой роты б. сформированъ 4-й б-нѣ. 17 мая 1897 г., въ день 100-лѣтн. юбилея, полку пожаловано новое Георг. знамя съ дополнит. надписью «1797—1897» и съ Александр. юбил. лентою. Въ наст. время п. имѣеть слѣд. знаки отличія: 1) Георг. знамя съ надписью: «За отличіе при усмирении Польши въ 1831 г.» и «1797—1897», съ Александр. юбил. лентою; 2) Георг. трубы съ надписью: «За отличіе въ теченіе кампаніи 1807 г. противъ фр-зовъ» и 3) знаки на голов. уборы съ надписью: «За отличіе въ 1812, 1813 и 1814 гг. и за тур. войну 1877 и 1878 гг.». П. имѣеть старш-во съ 17 мая 1797 г. Полков. праздникъ— 23 апр. (Ист. 95-го пѣх. К. п.; «Воен. Сб.» 1878 г. № 11, 1880 г. №№ 1, 2; Л. Дембовскій, 24-я пѣх. д-зія на Шипкѣ, «Рус. Инв.» 1901 г., № 46).

**КРАСНОЯРСКЪ.** 1) **К.** или **Красный Яръ**, укрѣпл. городъ у устья Волги, построенный въ XVII ст. въ царст-ніе Алексѣя Михайловича,

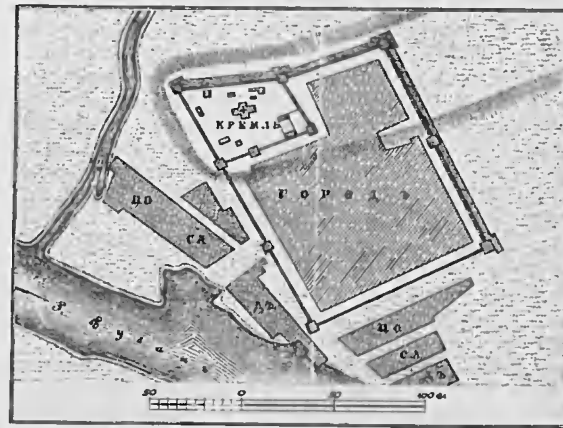

для обороны тогдаш. ю.-в. гр-цы отъ набѣговъ киргизовъ и для наблюденія за мѣстн. кочевниками-калмыками. Оборонит. ограда К. состояла изъ рублен. стѣны съ башнями, к-рая представляла типичную для того времени постройку противъ непр-ля, не владѣвшаго арт-ріей (см. черт.). Стѣна была одиночная, вѣнчатая, 7 фт. выс. до бруствера, въ



Крѣпостная стѣна.

к-рую мѣстами б. вѣдланы съ внутр. стороны треуг. срубы или клѣтки; послѣдніе были одинаковой высоты со стѣной, наполнялись землей и служили упорами для бревенч. настилки между ними, гдѣ устраивались закрытыя, т. обр., помѣ-



Подзорная башня.

щенія для стрѣлковъ: брустверь былъ досчатый,  $6\frac{1}{2}$  фт. выс., съ бойницами въ 2 ряда. Дерев. башни, общей выс. 8—9 сж., имѣли въ планѣ квадрат. форму,  $2\frac{1}{2}$  сж. въ боку; обращены б. одною или двумя сторонами въ поле, выступая изъ-за стѣны на  $1\text{—}1\frac{1}{2}$  сж.; закрытыхъ этажей для обороны дѣлалось три; бойницы имѣли размѣры  $\frac{1}{2}$ -фт. высоты и  $1\text{—}1\frac{1}{2}$  фт. длины, щели ихъ дѣлались отвѣсно, а подошва вырубалась съ надлежащимъ уклономъ для обстрѣль-нья ближайш. подступовъ къ стѣнѣ.

Т. наз. подзорныя, онѣ же больш. частью и проѣзжія, башни б. выше другихъ, т. к. имѣли на веру караульную или вышку для наблюденія за окружающею мѣст-тью и путями, ведущими къ городу. Какъ погранич. укрѣпл. пунктъ, К. сохранилъ свое значеніе и въ XVIII ст., имѣя цѣлью защищать вмѣстѣ съ Астраханью устье Волги и охранять плаванье по Касп. морю. Въ 1757 г. укр-нія К. б. перестроены и онѣ, по утвержден. штату кр-стей 1765 г., значился кр-стѣю въ Астрахан. деп-тъ, при чемъ по вѣдомости арт. вооруженія въ немъ значилось 40 пуш. и 6 морт. Затѣмъ, по видимому, кр-сть эта б. совсѣмъ оставлена и укр-нія ея уничтожены, т. к. по вѣдомости кр-стей 1800 г. она уже не значится и даже въ этой вѣд-сти сдѣлана отмѣтка, что тамъ «никакого укр-нія не существуетъ». (Θ. Ласковскій, Матеріалы для исторіи инженернаго искусства въ Россіи, ч. I—IV, 1858—69 гг.).

2) К. (Сибирскій), нынѣ губ. гор. Енис. губ. на возвыш-мъ полу-вѣ, при слияніи р. Енисея съ его притокомъ р. Качей, былъ въ XVII ст. рус. погранич. укрѣпл. пунктомъ на вост. гр-цѣ Сибири. Назначеніе его было удерживать окрестное тузем. населеніе въ повиновеніи и охранять новыя рус. поселенія. Оборонит. ограда К. состояла изъ острога (см. это слово) съ башнями; впоследствии посады города были обнесены земл. валомъ со рвомъ впереди.

**КРАСНЫЙ**, у. гор. Смоленск. губ., на лѣв. бер. Днѣпра. При выѣздѣ изъ города съ обѣихъ сторонъ значит-ное дефиле, а въ 2 вер. по напр-нію къ Смоленску протекаетъ р. Лосмина въ глуб., обрывист. оврагѣ, представляющемъ серьез. препятствіе. *Бой 2 авг. 1812 г.* Послѣ соединенія арміи Багратиона и Барклая, послѣдній, уступая обществ. мнѣнію, требовавшему наступленія, двинулся отъ Смоленска къ Руднѣ. Армія двинулась прав. бер. Днѣпра 26 іюля; для обезпеченія ея лѣв. фланга къ К. б. направлень отрядъ ген. Невѣровскаго: 27-я д-зія, только что сформированная изъ рекрутъ, Харьк. драг. п. п 3 казач. пп.,—всего 7 т. ч. и 14 ор. Наполеонъ, узнавъ объ этомъ движеніи,

рѣшилъ захватить Смоленскъ въ тылу арміи, для чего, быстро сосредоточивъ 180 т. ч. между Рясасной и Лядами, двинулся къ К. Впереді шелъ Мюратъ съ 3 кав. к-сами (15 т.), а за нимъ к-съ Нея. 2 авг., ок. 3 ч. д., Мюратъ показался передъ городомъ, занятымъ однимъ егер. б-номъ. Остал. свои войска Невѣровскій расположилъ за городомъ, за оврагомъ, прикрывъ ихъ драг. полкомъ; 50-й егер. п. съ 2 кон. ор. занялъ переправу черезъ рѣчку въ 15 вер., съ цѣлью обезпеченія отхода на Смоленскъ. Первымъ атаковалъ Нея, выбилъ егер. б-нъ и захватилъ 2 ор. Мюратъ въ то же время сталъ обходить Невѣровскаго съ лѣв. фл. Харьк. драгуны бросились въ атаку, но потерпѣли неудачу, потеряли 5 ор. и отступили къ Смоленску; казаки тоже отошли. Д-зія Невѣровскаго осталась одна, имѣя съ фронта Нея, а съ лѣв. фл. Мюрата. Наступала критич. минута: гибель д-зіи казалась неизбежною. Невѣровскій рѣшилъ отходить къ Смоленску и перестроилъ д-зію въ каре. Чтобы ободрить рекрутовъ, онъ вѣхалъ между каре и обратился къ нимъ съ рѣчью: «Ребята, стойте твердо; никакая кав-рія намъ не страшна; только не торопитесь и мѣтко стрѣляйте; никто не смѣетъ начинать безъ моей команды». Съ полн. спокойствіемъ, безмолвно встрѣтила д-зія бѣшен. атаку и отразила ее залпомъ съ близк. разстоянія, послѣ чего продолжала отст-ніе. Прот-къ возобновили атаки во флангъ

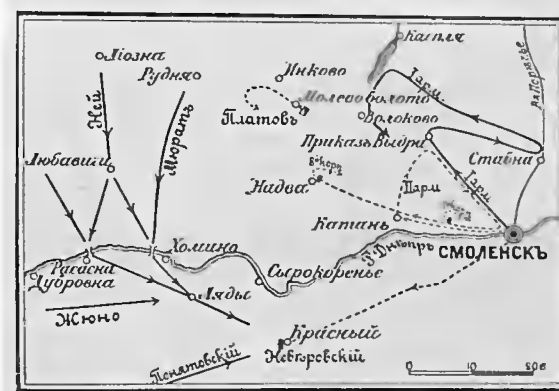

и тылъ, но Невѣровскій, пользуясь деревьями и канавами на большой Смолен. дорогѣ, успѣшно отбивалъ одну атаку за другой. Зарвавшійся Мюратъ, имѣя 60 ор., велъ атаки безъ всякой арт. подготовки и произвелъ ихъ до 40, но успѣлъ только смять уголь одного каре. Къ веч. Невѣровскій подошелъ къ 50-му егер. п. и, когда бывшія тамъ 2 ор. открыли огонь, франц. к-ца прекратила бой. Къ ночи рус. войска отошли къ Корытнѣ. Т. обр., 7 т. полуобучен. новобранцевъ, безъ арт-ріи и к-цы, въ теченіе нѣск. часовъ на протяженіи 15 вер. геройски отбивали 15 т. превосход. франц. к-цы, предводимой такимъ блестящ. кав. нач-комъ, какъ Мюратъ. Русскіе потеряли  $1\frac{1}{2}$  т. ч.; фр-зы—500.—*Бои 3—6 нбр. 1812 г.* Отступая изъ Россіи, франц. армія 29 окт. достигла Смоленска. Отсюда Великая Армія 31-го выступила 4 эшелонами подъ прикрытіемъ к-са маршала Нея; эшелоны выступали черезъ день и т. обр. армія растягивалась на 4 перехода, что подвергало ее опасности б. разбитой по частямъ. Наша армія продолжала парал-ное преслѣд-ніе; ея гл. силы

3 нбр. имѣли дневку въ Юровѣ; летуч. отрядъ гр. Ожаровскаго стоялъ въ Кутьковѣ; Платовъ — на Покровской дорогѣ, въ виду Смоленска. Ав-рдъ Милорадовича, прикрывавшій армию справа, въ 4 ч. д. вышелъ на большую Смолен. дорогу, по к-рой двигалась старая гвардія Наполеона. Милорадовичъ, обстрѣлявъ колонну арт. огнемъ, атаковалъ ея ар-рдъ и захватилъ 2 т. плѣн. и 11 ор. Между тѣмъ, Наполеонъ, узнавъ въ К. о близости нашей арміи, рѣшилъ остановиться здѣсь съ гвардіей, чтобы облегчить отст-ніе остал. к-совъ. Молодой гвардіи б. приказано занять Кутьково, и она ночью атаковала Ожаровскаго, к-рый б. разбитъ и въ безпорядкѣ, съ больш. потерями, отступилъ. 4 нбр. Кутузовъ занялъ дд. Новоселки и Шилово, а Милорадовичъ сталъ у Мерлино, преграждая путь к-су пр. Евгенія. Въ 3 ч. д. его колонны, сопровождаемыя нестройной толпой безоружныхъ и окруженныя казаками, показались на Смолен. дорогѣ. Желая пробить себѣ путь, фр-зы атаковали Милорадовича, но б. отбиты. Только ночью удалось Евгенію привести сильно пострадавшій к-съ къ К. и соединиться съ имп-ромъ. Онъ потерялъ 2 т. ч. и 17 ор. (всю свою арт-рію); Милорадовичъ — 800 ч. Медленно подвигавшійся Кутузовъ стоялъ всего въ 5 вер. отъ К., лицомъ къ лицу съ Наполеономъ. Но обаяніе велик. чело-вѣка было еще настолько велико, что осторож. Кутузовъ опасался его атаковать. Ложное до-несеніе объ отст-ніи Наполеона въ Ляды и на-стойчивыя убѣжденія Коновницына и Толя за-ставили Кутузова перемѣнить свой планъ, и онъ рѣшилъ на слѣд. день, 5 нбр., атаковать фр-зовъ, направляя гл. ударъ къ Доброму, на Оршинскую дорогу, дабы отрѣзать к-са Даву и Нея. Кутузовъ приказалъ: Тормасову съ 3-мя к-сами и кирас. д-зіей двинуться черезъ Кутьково къ Доброму; Милорадовичу съ 4-мя к-сами

занять дд. Никулино и Ларіоново и, пропустивъ непр-ля, атаковать его въ тылъ; кн. Голицыну съ однимъ к-сомъ и кирасир. д-зіей атаковать фр-зовъ во флангъ, со стороны д. Уваровой, и тѣмъ обезпечить фланг. движеніе Тормасова, на к-раго б. возложена глав. задача; гр. Остерману съ к-сомъ двинуться съ цѣлью демонстра-ции въ напр-ніи на Смоленскъ. Планъ Кутузо-ва б. задуманъ хорошо, а тройное превосход-во въ силахъ обѣщало успѣхъ. Но вопреки всѣмъ свѣдѣніямъ, полученнымъ въ нашей глав. кв-рѣ, Наполеонъ не только не отступилъ, но рѣшилъ съ гвардіей перейти въ наст-ніе, чтобы заста-вить Кутузова притянуть къ себѣ Милорадо-вича и тѣмъ открыть путь к-су Даву. Оставивъ д-зію Клапареда въ К. для защиты города, онъ направилъ Мортье съ молод. гвардіей на Ува-рово, а самъ со старой пошелъ на Смоленскъ навстрѣчу Даву; остал. арміи б. приказано от-ступать на Ляды. Увидѣвъ наст-ніе Мортье, Го-лицынъ послалъ подкр-ніе къ Уваровой, а за Лосминскимъ оврагомъ выставилъ б-рею; онъ выжидалъ прибытія Милорадовича, к-рый обез-печилъ бы его флангъ, и тогда рѣшилъ пере-йти въ наст-ніе. Между тѣмъ, Милорадовичъ гро-милъ своими б-рями подходящаго Даву. Этотъ послѣдній ускорялъ маршъ, забирая вправо и желая лѣсами скорѣе пробиться къ К. Когда Даву былъ на высотѣ д. Еськова, Милорадо-вичъ перешелъ въ наст-ніе и атаковалъ его съ тыла, при чемъ взялъ знамя, 1 т. ч. плѣн. и 13 ор. Видя это, и Голицынъ перешелъ Лосмин-скій оврагъ. Посланный Наполеономъ къ к.-ата-ку гвард. вольтижерск. п. б. уничтоженъ. Напо-леонъ удовольствовался прибытіемъ Даву. Ожи-дать Нея было невозможно: непр-ль окружалъ Велик. Армію со всѣхъ сторонъ, время было дорого, и имп-ръ приказалъ всѣмъ отступать, тѣмъ болѣе, что изъ Добраго подходилъ Торма-

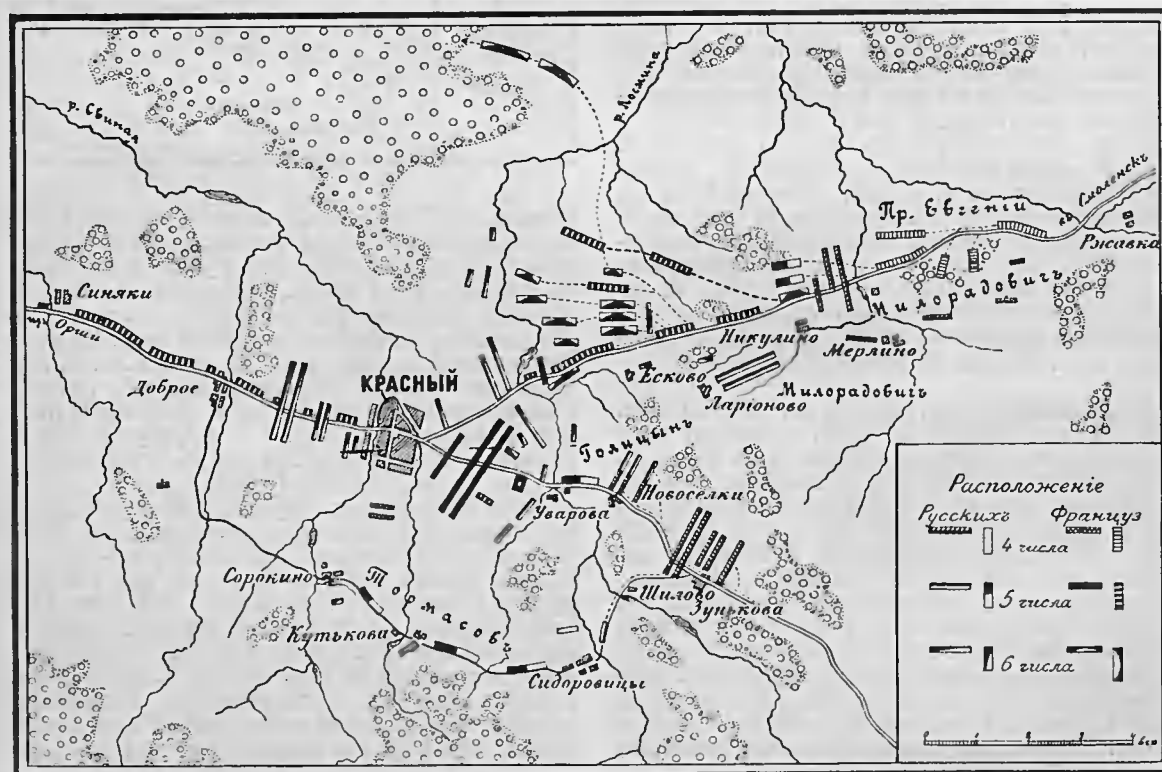



Бой подъ Краснымъ.  
(Съ картины П. Гесса).





Бой подъ Краснымъ.  
(Съ картины П. Гесса).

совъ. Наполеонъ поспѣшилъ туда. Кутузовъ, узнавъ о присутствіи Наполеона и его наступленія противъ Голицына, не рѣшился помѣряться силами съ велик. полк-дцемъ и приказалъ Тормасову пріостановиться. Въ 11 ч., замѣтивъ отст-ніе фр-зовъ, Кутузовъ приказалъ Тормасову продолжать прерванное на 3 ч. движеніе. Но глуб. снѣгъ не позволилъ Тормасову быстро двигаться, и онъ опоздалъ. Занесенный рѣшит. ударъ пришелся по воздуху: Великая Армія ушла. Только въ сумерки франц. ар-рдѣ б. атакованъ гвард. егерями и кирасирами и опрокинутъ къ Доброму. Въ горѣвшемъ селеніи, загроможденномъ орудіями и повозками, закипѣлъ бой; фр-зы бросали оружіе и поодиночкѣ бѣжали въ лѣса. Только къ ночи прибылъ Тормасовъ и расположился на больш. дорогѣ. Потери: наши—800 ч., фр-зовъ—6 т. плѣн., 45 ор. и почти весь обозъ. Отступая отъ К., Наполеонъ сознавалъ, что онъ жертвуетъ к-сомъ Нея, шедшимъ въ ар-рдѣ; но онъ жертвовалъ имъ сознательно для спасенія остатковъ арміи, втайнѣ надѣясь на рѣшит-сть и находч-сть «храбрѣйшаго изъ храбрыхъ». 5 нбр. Ней выступилъ изъ Смоленска къ К., имѣя 7 т. пѣх., 500 ч. к-цы, 12 ор. и 8 т. безоружныхъ. Слѣдившій за нимъ Платовъ двинулся прав. бер. Днѣпра. 6-го Ней подошелъ къ Лосминск. оврагу и завязалъ бой съ Милорадовичемъ, к-рый преграждалъ ему путь. Столк-ніе было неожиданнымъ для обѣихъ сторонъ: у насъ считали, что всѣ франц. войска прошли К., а Ней рассчитывалъ застать здѣсь Наполеона. Съ утра тучи заволокли все небо и спустился густ. туманъ. Въ 3 ч. д. стали выходить Ней, и войска Милорадовича едва успѣли стать въ ружье. Не видя за туманомъ стоявшихъ на противополож. берегу б-рей, голова колонны Нея стала спускаться въ Лосминск. оврагъ и б. встрѣчена огнемъ 40 ор. въ упоръ. Д-зія Паскевича ударила въ штыки, а на лѣв. фл. князь Долгорукой отбросилъ другую франц. колонну. Осыпаемые со всѣхъ сторонъ пулями и картечью, фр-зы съ ожесточеніемъ лѣзли впередъ, но не м. пробиться. Отбитые на всѣхъ пунктахъ, они отхлынули нестройн. толпами. Положеніе Нея было безвыходное: онъ б. окруженъ со всѣхъ сторонъ превосход. въ силахъ прот-комъ. Потерявшіе всякую надежду на какой-либо успѣхъ генералы стали убѣждать Нея сдаться, на что онъ гордо отвѣтилъ: «Да вы слышали ли, чтобы маршалъ Франціи когда-либо сдавался?». Затѣмъ, отобравъ 3 т. ч., способныхъ еще драться, онъ двинулся ночью безъ дороги къ Днѣпру внизъ по теченію встрѣченнаго ручейка, имѣя въ виду перейти на пр. бер. Днѣпра и пробраться къ Оршѣ. У Сырокоренья Нею удалось съ больш. затрудненіями перейти Днѣпръ, подернутый тонк. льдомъ. Но на пути къ Оршѣ его настигъ Платовъ. Поставивъ легк. пушки на салазки, онъ осыпалъ фр-зовъ картечью и неоднократно атаковалъ ихъ. Ней потерялъ больш. часть отряда и ночью 8 нбр. привелъ въ Оршу только 800 ч. Вотъ какъ описываетъ его прибытіе Сегюръ. Поздно ночью въ глав. кв-ру вошелъ высок. роста челоуѣкъ съ длин. бородой, весь занесенный снѣгомъ. «Кто вы?» спросилъ Коленкуръ.—«Я—маршалъ Ней; я—ар-рдѣ Великой Арміи». И правъ былъ Наполеонъ, говоря: «У меня много разн. сокровищъ въ подвалахъ Тюильерійскаго дворца, но за все это я не уступлю одного маршала Нея». Пораженіемъ Нея закончились бой

подъ К. Наши трофеи: 116 ор. (не считая 112 брошенныхъ прот-комъ), нѣск. орловъ и жезлъ марш. Даву. Потери фр-зовъ: пл. 20 т. ч. (въ томъ числѣ 7 ген. и 30 оф.); уб. и ран. 6 т. ч.; наши: 2 т. ч. (*М. Богдановичъ*, Ист. отеч. войны 1812 г., Спб., 1860; *А. И. Михайловскій-Данилевскій*, Полн. собр. соч., т. V. Описаніе Отеч. войны, Спб., 1850; Матеріалы В.-учен. арх., Спб., 1912).

**КРАСНЫЙ КРЕСТЪ**, международныя обществ.-госуд. орг-заціи для оказанія помощи больн. и ран. воинамъ, а также въ случаѣхъ народ. бѣдствій, именующіяся по своей эмблемѣ—равно-конечн. красн. кресту на бѣломъ полѣ, установленному Женевской конвенціей 1864 г. (см. э т о) вообще какъ знакъ нейтрал-та во время войны для раненыхъ, ухаживающаго за ними санитар. персонала, перевяз. пунктовъ, подвижн. лазаретовъ, госп-лей и пр. (Гурція замѣнила К. кр. *красн. полумѣсяцемъ*; Японія, удержавъ К. кр., бѣл. поперечн. линіями превратила его въ 4 красн. 4-уг-ка). Днемъ основанія К. кр. считается 9 фвр. 1863 г.—день застѣданія женевск. «Общества обществ. пользы» (*Société d'utilité publique*), обсуждавшаго соотвѣств. докладъ Дюнаана (см. это слово и *Женевская конвенція*). Согласно 5-ой междунар. конф-ціи общ-въ К. кр. (1892 г.), названіе К. кр. и его эмблема присваиваются лишь тѣмъ общ-вамъ, дѣят-сть к-рыхъ направлена на оказаніе санитар. помощи больн. и ран. на полѣ битвы воинамъ. Общ-ва К. кр. существуютъ въ 44 гос-твахъ всѣхъ частей свѣта и имѣютъ весьма разнообраз. орг-зацію и программу дѣят-сти. Нѣк-рыя изъ этихъ общ-въ ограничиваются исключ-но доставленіемъ в-санитар. помощи отеч. арміи въ случаѣ войны, но больш-во ихъ задается болѣе широкой задачей,—оказывать населенію содѣйствіе во всѣхъ случаяхъ народн. бѣдствій. По своей орг-заціи об-ва К. кр. имѣютъ въ нѣк-рыхъ странахъ характеръ правительств. учр-ній, дѣйствующихъ подъ непосред. контролемъ органовъ воен. власти (Италія, Франція, Германія и др.), въ другихъ же, напротивъ, они составляютъ учр-ніе общественное, болѣе или менѣе независимое отъ прав-ства (Англія). Междунар. характеръ общ-въ К. кр. выражается въ объединяющемъ ихъ централ. женевск. междунар. ком-тѣ, к-рый пользуется правомъ обращаться отъ своего имени съ ходат-вомъ къ прав-ствамъ, приглашаетъ делегатовъ отдѣл. общ-въ на частныя конф-ціи и т. п. Съ 1869 г. ком-тъ издаетъ «Bulletin international des Sociétés de la Croix Rouge», въ к-ромъ слѣдить за всѣмъ, что касается Женев. конвенціи. Для обсужденія общ. вопросовъ, касающихся помощи больн. и ранен. на войнѣ, и для облегченія взаим. сношеній между центр. ком-тами разл. странъ созываются междунар. конф-ціи общ-въ К. кр., приблизительно разъ въ 5 л. Женев. конвенція, м. пр., предусматриваетъ также возм-сть помощи больн. и ран. воинамъ со стороны К. кр. не воюющихъ народовъ. Такая помощь обык-но распределяется равномѣрно между воюющими странами. Австро-прусс. война 1866 г. была первою, въ к-рой примѣнялась Женевск. конвенція, хотя и не вполнѣ, т. к. Австрія тогда еще къ ней не присоединилась.—*Россия* одною изъ первыхъ примкнула къ велик. почину Дюнаана, идеи к-раго встрѣтили горячее сочувствіе въ лицѣ Имп-цы Маріи Александровны. 3 мая

1867 г. удостоился Высоч. утвержденія первый уставъ «Росс. общ-ва попеченія о ран. и больн. войнахъ», переименованнаго въ 1876 г. въ Росс. общ-во К. кр. Съ самаго возникновенія общ-во б. принято подъ покровительство Имп-цы Маріи Александровны, и ей оно обязано тѣмъ, что быстро окрѣпло и привлекло къ себѣ симпатіи рус. общ-ва; въ составъ его тогда же вошли многіе члены Имп. Фамиліи и выдающіеся госуд. дѣятели. Во время Крымской войны у насъ функционировало небольшое учр-ніе, весьма близкое по идеѣ къ К. кр.,—основанная Вел.



Императрица Марія Александровна.  
Съ портрета худ. Т. А. Неереръ.

Княг. Еленою Павловною Крестовоздвиженская община сестеръ милосердія, отъ к-рой въ Севастополь б. послано 125 сестеръ. Въ наст. время общ-во состоитъ подъ непосред. покров-ствомъ Е. И. Вел. Госуд. Имп-цы Маріи Феодоровны, имѣя первымъ дѣйствит. членомъ Государя Императора и почетн. членами Госуд. Имп-цу Александру Феодоровну, В. К. Михаила Александровича и друг. Выс. особъ. Въ основу дѣят-сти рус. К. кр. положилъ признаніе: 1) невозможнымъ ограничить дѣят-сть въ мирное время однимъ лишь накопленіемъ матер. средствъ и 2) что лучшею подготовит. школою для дѣятелей К. кр. является участіе общ-ва во всѣхъ несчастіяхъ, постигающихъ людей, начиная съ обыден. единич. заболѣваній и кончая стихійн. бѣдствіями. Эти принципы рус. общ-во К. кр. неоднократно высказывало и на междунар. конф-ціяхъ. Воен. экспедиціи, предпринятыя

нашимъ прав-ствомъ въ Туркестанъ въ 1868 г., дали рус. К. кр., уже спустя 1/2-г. послѣ его открытія, первый случай участія въ дѣлѣ помощи страждущимъ воинамъ. Въ 1871 г., во время эксп-цій въ Кульджу и Ургу, дѣят-сть К. кр. расширилась. Въ Кульджу Семирѣч. ком-томъ К. кр. б. посланы съ экспедиц. отрядомъ для ухода за больными 3 сестры милосердія, въ Ургу же Иркутское упр-ніе К. кр. послало цѣлый санитар. отрядъ, состоявшій изъ врача, сестры милосердія и 2 санитаровъ. Болѣе шир. участіе принялъ нашъ К. кр. въ фр.-прусс. войну 1870—71 гг. Въ Базель, гдѣ на время войны б. учреждено междунар. агентство, б. командированъ отрядъ изъ 30 хирурговъ, к-рые и оказывали помощь обѣимъ воюющимъ сторонамъ, и 16 транс-товъ пожерт-ній, распредѣлявшихся равномѣрно между обѣими воюющими сторонами (издержки ок. 54 т. р.). Въ Хивин. походъ 1873 г. К. кр. б. отправлено 2 врача и 4 фельдшера съ транс-томъ госпиталя. принадлеж-тей. Въ Россіи, а особенно за гр-цей (въ Германіи), положит-но недоумѣвали, отчего въ рус. войскахъ во время Хивин. похода были рѣдки случаи заболѣванія солдатъ. Дѣло же объяснялось тѣмъ, что, благодаря обшир. запасамъ и приспособл-мъ, доставленнымъ общ-мъ К. кр., больные и раненые пользовались всевозможн. удобствами (издержки ок. 35 т. р.). Въ томъ же 1873 г. К. кр. принялъ участіе въ междуособ. войнѣ въ Испаніи, отправивъ въ Женевск. междунар. ком-тъ 10 т. фр. для распредѣленія поровну между обѣими воюющ. сторонами. При столк-ніи въ 1876 г. Черногоріи съ Турціей К. кр., не ограничиваясь матеріал. пожерт-ніями, отправилъ въ Черногорію врачевн. отрядъ, состоявшій изъ нѣск. врачей и сестеръ мил-рдія. По прибытіи на мѣсто, отрядомъ б. устроены 2 лазарета съ отдѣленіями для женщинъ и дѣтей. Въ томъ же 1876 г. К. кр. оказалъ существ. помощь Сербіи въ ея войнѣ съ Турціей. Глав. упр-ніе К. кр., уже истрасходовавъ на помощь Черногоріи 85 т. р., обратилось съ воззваніемъ къ рус. общ-ву, открывъ подписку, сформировало санитар. отрядъ изъ 115 врачей, 4 провизоровъ, 118 сестеръ, 41 студента и 78 фельдшеровъ, съ лазаретомъ на 200 кроватей. На театрѣ воен. дѣйствій отрядъ К. кр. раскинулъ по всей странѣ сѣтъ лаз-товъ, въ к-рыхъ общее число кр-тей превысило тысячу (затрачено до 526.276 р., не считая пожертвованій вещами и даровой перевоз-ки персонала и клади К. кр. по ж. д.). Во время рус.-тур. войны 1877—78 гг. дѣят-сть К. кр. развернулась въ очень широк. размѣрахъ. Обладая въ то время сравнит-но небол. запаснымъ на воен. время капиталомъ (631.692 р. къ 1 янв. 1877 г.), К. кр. м. выступить первонач-но лишь въ скромной, чисто вспомогат. роли. По соглашенію съ воен. вѣд-вомъ, на К. кр. б. возложено устр-во самостоят. санитар. учр-ній лишь внутри страны для помѣщенія ран. и больн., эвакуированныхъ съ театра войны. Въ отношеніи эвакуаціи на общ-во б. возложена орг-зація 10 санитар. поѣздовъ. На самомъ театрѣ войны дѣят-сть его д. б. ограничилась передачей въ в-врачевн. зав-нія матеріал. пособій, а также медиц. и санитар. персонала. Дѣйств-ность заставила, однако, даже ко выйти изъ рамокъ этихъ предположеній, чему способствовало шир. сочувствіе рус. народа, выразившееся въ огром. числѣ матеріал. и

денеж. пожерт-ній. Чтобы приготовить достаточ. санитар. персоналъ, К. кр. б. организованы спец. курсы сестеръ мил-рдія, постепенно формировались отряды братьевъ мил-рдія и фельдш-въ. Для снабженія госп-лей и санитар. поѣздовъ необходимыми предметами леченія и довольствія б. организована система складовъ: въ Имперіи учреждены 4 центр. склада, куда поступали пожерт-нія частн. лицъ и пересылались транс-ты вещей изъ мѣстн. складовъ. Переходъ черезъ Дунай и первыя воен. дѣйствія въ Болгаріи вскорѣ потребовали расширения дѣят-сти общ-ва К. кр., выразившейся: 1) въ устр-вѣ собств. лаз-товъ и бараконъ въ тылу дѣйств. арміи, 2) эвакуаціи ран., 3) учрежденіи этапн. и перевозоч. пунктовъ и 4) орг-заціи летуч. санитар. отрядовъ. Спустя нѣк-рое время, К. кр. имѣлъ самостоят. госп-ли не только въ тылу арміи, но и на самомъ театрѣ воен. дѣйствій, въ Болгаріи. Громад. значеніе для эвакуаціи имѣли санитар. поѣзда, к-рые давали возм-сть перевозить больн. и ран. съ театра войны внутрь Россіи, гдѣ ихъ ждали вполнѣ благоустр. госп-ли и помѣщенія. Число поѣздовъ возросло до 32 (каждый изъ 20 вагоновъ, на 200 ран.), съ избыткомъ снабженныхъ К. кр. всѣмъ необходимымъ. Санит. поѣздъ, сформированный Имп-цей Маріей Александровной, б. обставленъ роскошно. Летуч. отряды К. кр. подавали непосредств. помощь на полѣ битвы. Орг-зація этихъ отрядовъ позволяла имъ двигаться вмѣстѣ съ войсками. Знаменит. переходъ черезъ Балканы въ нбр. 1878 г. сопровождался геройск. помощью летуч. санитар. отряда К. кр., к-рый двигался непосред-но вслѣдъ за войсками, принимая больн. и ран. и передавая ихъ слѣдовавшему позади этапн. лаз-ту Гос-ни Цесаревны. Въ кавказ. арміи уходъ за ран. б. организованъ Кавказ. отдѣломъ общ-ва К. кр., при непосред. участіи въ этомъ дѣлѣ супруги В. К. Михаила Николаевича В. К. Ольги Ѳеодоровны. О дѣят-сти К. кр. въ рус-тур. войну свидѣтельствуютъ слѣд. цифр. данныя: изъ района тыла арміи въ Румыніи и потомъ сѣв. Болгаріи эвакуировано, при полн. содержаніи отъ К. кр., большею частью на санитар. поѣздахъ и на судахъ—76.760 больн. и 30.312 ран., перевезено обозомъ—8.022 ч., имѣло пріютъ въ 9 эвакуац. пунктахъ—229.352 ч., было на полн. содержаніи въ 5 лаз-тахъ—1.154 ч. По Ясско-Кишинев. району эвакуація выражается цифрою 109.368 больн. и ран. Общ-во располагало въ этомъ районѣ до 25 лаз-товъ съ 1.500—2.000 кр-тей. Общее число перебивавшихъ больныиъ—16.272. На Кавказѣ въ 5 лазаретахъ на 580 кр-тяхъ пользовалось уходомъ 1.732 ч., преимущ-но тяжело ран. Во всѣ внутр. учр-нія К. кр. въ Имперіи поступило 116.268 ч. Израсходовано съ 1877 г. по 31 дкб. 1878 г.—16.788.142 р., не считая обильн. пожерт-ній вещами, уступкой помѣщеній подъ госп-ли и пр. Съ окончаніемъ войны дѣят-сть К. кр. на Балк. полуо-вѣ не прекращалась, т. к. рус. армія оставалась въ предѣлахъ Болгаріи въ теченіе цѣлаго года. Помощь К. кр. выразилась въ содѣйствіи воен. вѣд-ву въ санитар. отношеніи, въ призрѣніи больныиъ въ занятыхъ войсками Дунайск. провинціяхъ и въ оказаніи пособія больнымъ, уже эвакуированнымъ изъ дѣйств. арміи и сосредоточеннымъ въ санитар. учр-ніяхъ портобъ нашего Черномор. побережья. Несмотря на огром. затраты, понесенныя въ 1877—78 гг.,

К. кр. нашелъ возможнымъ оказать существ. помощь рус. войскамъ и во время Ахаль-Текин. экспедиціи, продолжавшейся почти 2 г. (1879—81 гг.). Первонач-но б. организованъ небол. санитар. отрядъ отъ Кавказ. окруж. упр-нія общ-ва К. кр., на снаряженіе коего б. израсходовано ок. 42 т. руб., но помощь эта оказалась недостаточной, вслѣдствіе чего гл. упр-ніе рѣшило отправить на театръ воен. дѣйствій свой отрядъ. Кромѣ того, К. кр. взялъ на себя орг-зацію и снаряженіе своего обоза, состоявшаго изъ 3 транс-товъ: 2 конныхъ (по 50 лоша.) и 1 верблюжьяго (25 арбъ), подымавшихъ по 600—800 пд. груза. Обозъ этотъ развозилъ вещи по всѣмъ пунктамъ Атрекской воен. дороги, непрерывно пополняя склады К. кр. При обрат. слѣд-ніи эти же транс-ты приспособлялись для перевозки больныиъ до Чикишляра. Широкое участіе принялъ К. кр. также въ орг-заціи госп-лей. Въ 1881 г. дѣят-сть К. кр. въ Закасп. краѣ знач-но расширилась. Рядъ боев. дѣлъ, сопровождавшихся массою ран., побудилъ воен. вѣд-во обратиться къ К. кр. съ просьбой оказать помощь также и для передов. линій. Съ этою цѣлью б. приняты слѣд. мѣры: 1) сформированъ и высланъ лаз-тъ на 100 кр-тей; 2) организованы 2 отд-нія подвиж. питател.-перевязоч. пункта; 3) устроена новая коммуникац. линія для эвакуаціи; 4) увеличенъ обозъ и пр. Слѣдуя за войсками, санитар. отряды нрѣдко подвергались всякаго рода опас-тямъ со стороны текинцевъ, не обращавшихъ никакого вниманія на неизвѣстный для нихъ значекъ К. кр. Всего б. израсходовано въ Ахаль-Текинскую эксп-цію болѣе 600 т. р. Спустя 5 л., К. кр. выступилъ съ помощью во время серб.-болг. войны, отправивъ по санитар. отряду обѣимъ воевавшимъ сторонамъ. Общій итогъ расходовъ по оказанію помощи ранен. въ серб.-болгар. войну—до 174.078 р. Въ 1894 г., въ виду открывшихся дѣйствій между Японіей и Китаемъ, гл.в. упр-ніе признало справедливымъ оказать помощь раненымъ и больн. япон. арміи, т. к. Японія еще въ 1886 г. присоединилась къ Женев. конвенціи. Помощь эта выразилась въ отправкѣ полн. комплекта подвижн. лаз-та на 25 кр-тей въ распоряженіе япон. К. кр. Орг-зація этой помощи обошлась въ 1.604 руб. Въ 1896 г. Росс. общ-во К. кр. пожертвовало изъ запас. кал-ла 5 т. фр. въ помощь испан. К. кр. для больн. и ран. обѣихъ сторонъ въ воен. дѣйствіяхъ на о. Кубѣ. Въ томъ же г. во время абис.-итал. войны б. сформировано 2 санитар. отряда: для Абиссиніи и для Италіи, но въ виду того, что санитар. помощь б. отклонена Италіей, отправлены лишь абиссин. отрядъ. Независимо отъ медиц. леченія больн. и ран. врачами К. кр. б. подготовлены 10 санитаровъ изъ абиссинцевъ (расходъ 158.941 р.). Въ 1897 г., въ греко-тур. войну, К. кр. послалъ по санитар. отряду обѣимъ воюющимъ сторонамъ (расходъ 21.517 руб., не считая пожертвованій деньгами и вещами). Въ 1898 г., желая оказать помощь жертвамъ исп.-америк. войны, гл. управление предложило обѣимъ воюющимъ державамъ помощь. Американ. правительство отъ таковой отказалось, находя свои средства достаточными; испан. К. кресту изъ запас. кал-ла переведено 40 т. фр. По открытіи воен. дѣйствій въ 1899 г. между Англійей и Трансваалемъ также б. предложена врачебно-санитарная помощь обѣимъ сторонамъ. Англія увѣдомила, что она обладаетъ впол-

нѣ достаточ. санитар. орг-заціей, отъ представителя же Трансваала б. получено сообщеніе, что прав-ство его съ особой признат-стью принимаетъ предложенную помощь. Въ Южную Африку б. немедленно командированъ санитар. отрядъ, снабженный в.-полев. лаз-томъ на 25 кр-тей, перевяз. средствами, медик-ми, бѣльемъ и пр. въ изобилии. Отрядъ пробылъ въ Ю. Африкѣ 7 мѣс. (расходъ 112.096 р.). Въ юнѣ 1900 г. К. кр. пришлось выступить съ помощью на Д. Востокъ. Орг-зація помощи тамъ б. поручена Август. Покров-цей особой исполнит. к-сіи, подъ предсѣд-вомъ Е. И. В. Пр-ссы Евгениі Максимиліановны. Во время отсутствія и болѣзни Принцессы дѣломъ руководила лично Гос-ня Имп-ца Марія Феодоровна. К-сія работала 11 мѣс. Громадный театръ воен. дѣйствій и прилегающія къ нему мѣс-ти Сибири б. подраздѣлены на 3 района: Печилійскій, Приамурскій и Забайкальскій; въ каждый изъ нихъ б. назн. особый уполномоченный. Дѣят-сть командированныхъ на Д. Востокъ отрядовъ К. кр. длилась болѣе 10 мѣс. Работавшій въ эту войну санитар. персоналъ состоялъ изъ 600 лицъ. На театрѣ войны функционировало 46 лечеб. зав-ній К. кр. на 1.957 мѣствъ (расходъ, 1.393.126 р., съ излишкомъ б. покрытъ одними денежн. пожертвованіями, достигшими 1.780.298 р.). Съ возникновеніемъ рус.-яп. войны въ 1904 г. задачи К. кр. б. поставлены широко, вполнѣ же онѣ еще расширились, и можно сказать словами главноуполномоченнаго К. кр., П. М. ф.-Кауфмана, что еще «никогда и нигдѣ добровол. помощь К. кр. не обслуживала такъ всесторонне и въ столь крупн. размѣрахъ больн. и ран. воиновъ, какъ въ эту кампанію». Приходя на помощь воен. вѣд-ву въ дѣлѣ снабженія его госп-лей тѣми предметами, к-рые не полагались по табели в.- лечеб. зав-ній, и снабжая воен. лаз-ты сестрами мил-рдія, К. кр. въ то же время объединилъ подъ своимъ флагомъ всю добровол. частн. помощь и выступилъ въ качествѣ самост. учр-нія, организовавъ свои собств. лаз-ты, летуч. отряды, питат. пункты, санитар. поѣзда, плавающие госп-ли. Широкою помощью оказалъ онъ и дѣлу эвакуаціи и размѣщенію больн. и ран. въ Россіи и щедрою рукою раздавалъ пищу, бѣлье, одежду, обувь и теплыя вещи всѣмъ нуждающимся. Чтобы судить, насколько широка была помощь К. кр., достаточно указать, что во время кампаніи въ разл. рода учр-ніяхъ К. кр. имѣлось свыше 30 т. кр-тей, б. принято свыше 240 т. больн. и раненыхъ, а число проведенныхъ ими больнич. дней ок. 6 мил. Расходы—31.715.917 р., а если къ этой цифрѣ прибавить еще расходы ком-товъ, во главѣ к-рыхъ стояли Особы Имп. Фамиліи, и суммы, истраченныя дворян., земск. и друг. обществ. орг-заціями и частн. лицами, содержавшими отдѣл. лаз-ты, то общая сумма расходовъ превыситъ 50 милл. р. За послѣдующіе годы Росс. общ-во К. кр. стремилось по мѣрѣ возм-сти использовать въ своей дѣят-сти тотъ боев. опытъ, к-рый дала ему миновавшая рус.-яп. война, а также принимало съ своей стороны всѣ мѣры къ расширенію круга помощи К. кр. больн. и ран. воинамъ и пострадавшимъ отъ обществ. бѣдствій. Гл. упр-ніемъ общ-ва б. предпринятъ рядъ мѣръ, направленныхъ къ болѣе цѣлесообраз. и правил. орг-заціи К. кр. въ воен. время. Такъ, образована особая к-сія для разработки плана мобил-ціи К. кр. на случай войны и орг-заціи

кадра санитаровъ К. кр. изъ н. чиновъ, съ такимъ расчетомъ, чтобы въ 1917 г. имѣть 6.130 сан-ровъ. Озабочиваясь, далѣе, сформ-ніемъ достаточ. запас. кадра лицъ женск. пола, подготовленныхъ для ухода за ран. и больн., и признавая цѣлесообразнымъ участіе въ этомъ дѣлѣ женск. мон-рей, монахини к-рыхъ, какъ показали опытъ, являются весьма хорошими замѣстит-цами сестеръ мил-рдія, глав. упр-ніе возбудило вопросъ о привлеченіи монахинъ правосл. мон-рей къ дѣят-сти К. кр. не только по уходу за ран. и больн. воинами, но также и въ періодъ обществ. бѣдствій. Наконецъ, въ наст. время сооружено зданіе гл. склада въ Спб., от-вѣчающее послѣд. слову техники и науки. Новое зданіе склада является хранилищемъ госпитал. запасовъ общ-ва и служитъ источникомъ пополненія и освѣженія запасовъ мѣстн. складовъ. Со времени основанія общ-ва не было ни одного крупн. обществ. бѣдствія въ Россіи, въ к-ромъ К. кр. не принялъ бы участія. Начало этого рода дѣят-сти б. положено страшн. землетрясеніемъ, разрушившимъ въ 1872 г. Шемаху. Въ тяжелые 1891—92 гг., ознаменовавшіеся недородомъ хлѣбовъ на большомъ простр-вѣ Россіи и рядомъ эпидемій, К. кр. б. собрано и передано нуждающимся 4.831.635 р., не считая отчисленныхъ гл. упр-ніемъ изъ своего запас. капитала 170 т. р., а также отчисленій мѣстн. учрежденій К. кр. Оказывая помощь больн. и ран. воинамъ въ періодъ воен. дѣйствій, К. кр. и въ мирн. время постоянно имѣетъ попеченіе объ увѣчн. и больн. воин. чинахъ. Помощь К. кр. выражается: 1) въ выдачѣ единовр. пособій; 2) въ отправкѣ больн. для леченія на минерал. воды; 3) въ снабженіи нуждающихся одеждою, бѣльемъ, обувью, а также и протезами (искусств. руками, ногами и пр.) и 4) въ призрѣніи инвалидовъ и ихъ сиротъ въ спец-но устраиваемыхъ для сего убѣжищахъ, пріютахъ и инвалид. домахъ. Послѣд. родъ помощи за послѣд. годы принимаетъ все болѣе широкое развитіе, и К. кр. постоянно стремится открывать новыя учрежденія для призрѣнія увѣчн. воиновъ, ихъ сиротъ и даже семей. Росс. общ-во К. кр. руководствуется въ своей дѣят-сти Высоч. утвержденными 17 апр. 1893 г. уставами общ-ва. Средства общ-ва состояются изъ: а) ежегодныхъ денеж. взносовъ лицъ всѣхъ сословій, желающихъ находить ся въ составѣ общ-ва и участвовать въ его благотворит. дѣйствіяхъ; б) единоврем. пожертв-ній деньгами, вещами и всякаго рода сборовъ, дозволяемыхъ закономъ. Общ-во состоитъ: 1) изъ членовъ: почетныхъ, благотвор-лей и дѣйствительныхъ и 2) изъ соревнов-лей. Эти званія присваиваются лицамъ обоого пола. Почет. членами являются: а) члены Имп. Фамиліи и б) духовн. и свѣтск. лица, особенно способствующія развитію дѣят-сти общ-ва. Членами-благотвор-лями считаются лица, к-рыя значит. пожерт-віями въ пользу общ-ва пріобрѣтаютъ право на особен. его признат-сть. Почет. члены и чл.-благотвор-ли утверждаются въ этомъ званіи Гос-ней Имп-цей, на что и получаютъ дипломъ за Ея подписаніемъ. Званіе дѣйствит. членовъ присваивается лицамъ, годовой взносъ к-рыхъ въ гл. упр-ніе составляетъ не менѣе 10 р. или единовр-ный не менѣе 200 р. Соревнов-лями именуется лица, уплачивающія въ гл. упр-ніе не менѣе 3 р. въ г. или 60 р. единовр-но, а также лица, к-рыя, хотя не дѣлаютъ упомяну-



таго взноса, но приносятъ пользу общ-ву К. кр. своей безвозмезд. дѣят-стью по разн. его учр-ніямъ какъ въ воен., такъ и въ мир. время. Завѣд-ніе дѣлами общ-ва возлагается на главное, окружные и мѣст.ныя упр-нія. Гл. упр-ніе находится въ Спб. и завѣдываетъ дѣлами всего общ-ва; окружные же и мѣстн. упр-нія находятся въ Москвѣ и губерн. городахъ и завѣдываютъ дѣлами окруж. и мѣстн. отдѣловъ общ-ва. Для успѣшнѣйш. развитія дѣят-сти общ-ва образуются, гдѣ надобность укажетъ, мѣстн. ком-ты. Всѣ члены гл-наго, окружн. и мѣстн. упр-ній и ком-товъ исполняютъ свои обяз-ти безвозмездно. Суммы, поступающія какъ въ главное, такъ и въ окруж. и мѣстн. упр-нія и въ мѣстн. ком-ты, по назначенію своему, подраздѣляются на: 1) расходныя суммы, предназначаемыя на текущие расходы по общ-ву; 2) запас. кап-лъ, предназначаемый исключ-но для надобностей воен. времени; 3) капиталъ для пособія увѣчн. воин. чинамъ и 4) спеціал. суммы, жертвуемыя или собираемыя для особ. назначеній. По послѣд. денеж. отчету за 1910 г. (въ 1913 г.), общее состояніе денеж. средствъ Росс. общ-ва К. кр. къ 1 янв. 1910 г. выражалось въ суммѣ 23.968.387 р. 73 к. На приходъ въ теченіе 1910 г. поступило 5.141.420 р. 69 к. и б. израсходовано за тотъ же періодъ 4.483.327 р. 98 к. Затѣмъ къ 1 янв. 1911 г. оставалось 24.626.480 р. 44 к. Въ суммѣ прихода за 1910 г. значатся сборы, установленные прав-ствомъ въ пользу К. кр., а именно: 5-копееч. особый сборъ съ проѣзжающихъ по ж. д. пассажировъ—347.579 р. 28 к. и дополнит-ный 5-рубл. съ загранич. паспортовъ—1.161.123 р. 55 к. Къ 1 янв. 1912 г. общее число органовъ и учрежденій общ-ва равнялось 832: гл. упр-ніе, 8 окруж. упр-ній, 95 мѣстн. упр-ній, 370 мѣстн. ком-товъ, 109 общинъ сестеръ мил-рдія, 1 школа фельдшерницъ, 80 больницъ, 120 амбулат. лечебницъ, 8 убѣжищъ для сестеръ мил-рдія, 2 инвалид. дома, 7 пріютовъ для увѣчн. воиновъ, 1 вдовій домъ, 3 пріюта-убѣжища для дѣтей воиновъ, 8 санитарій, 10 аптекъ, 5 колоній, 1 школа для сиротъ, 1 домъ дешев. кв-ръ, 1 пріютъ для выздоравливающихъ и 1 ночлеж. домъ. Къ началу славяно-греко-турецкой войны въ 1912—13 гг. въ глав. упр-ніи К. кр. хранился спец. славян. капиталъ въ 66.865 р. 88 к., образовавшийся изъ остатковъ спец. пожертвованій славянъ въ 1875—77 гг.; кромѣ этой суммы, общимъ собраніемъ б. ассигнованъ 1 милл. руб. Для оказанія лечеб. помощи, въ Болгарію б. командированы 6 этапныхъ лазаретовъ, 1 госпиталь, 1 летучій отрядъ и 1 санитарный транспортъ; въ Сербію—4 этапныхъ лазарета и 1 госпиталь; въ Грецію—2 лазарета; въ Черногорію—2 лазарета и въ Турцію—1 лазаретъ, въ к-рыхъ общее число раненыхъ и больныхъ на излеченіе было 13.636 чел. Въ 1912 г. общ-ствомъ была оказана помощь въ постигнутыхъ въ 1911—12 гг. неурожаемъ мѣстностяхъ Европ. и Азиат. Россіи, куда б. командированы 44 врачебно-питательныхъ отряда, въ составѣ 47 врачей, 263 сестеръ милосердія и 50 фельдшеровъ; кромѣ того, подъ флагомъ К. кр. б. открыто 615 столовыхъ. Медицин. помощь б. оказана въ 17 губ. и областяхъ. Въ нихъ б. открыто 23 больницы. На случай войны составленъ общій мобилизаціонный планъ, по к-рому К. кр. имѣетъ возможность по объявленіи мобилизаціи дать 16.550 кроватей. Ходатайство главн. упр-нія К. кр. передъ воен. вѣд-вомъ о предоставленіи ему

на случай войны нужнаго числа врачей, изъ числа запасныхъ и ополченія, удовлетворено. Составъ сестеръ милосердія опредѣленъ въ количествѣ 2.438 чел. Общая сумма капиталовъ и движимаго имущества, принадлежащихъ общ-ству, опредѣляется къ 1 янв. 1913 г. въ 40 милл. р (*Проф. М. Капустинъ*. Общество К. кр. Исторія до 1877 г., М., 1878; *В. О. Боцяновскій*, Истор. оч. дѣят-сти Росс. общ-ва К. кр., Спб., 1896; Росс. общ-во К. кр., Истор. обзоръ дѣят-сти, Спб., 1902; Отчетъ о дѣят-сти Росс. общ-ва К. кр. во время рус.-яп. войны, Спб., 1911; Отчетъ Росс. общ-ва К. кр. за 1911 г., Спб., 1912; Денеж. отчетъ Росс. общ-ва К. кр. за 1910 г., Спб., 1913).

**\*КРАСОВСКІЙ, Аѳанасій Ивановичъ**, г.-ад., ген. отъ инф., род. въ 1780 г., службу началъ въ 1795 г. у.-оф-ромъ въ Бугск. егер. к-сѣ, по расформ-ніи к-раго въ 1797 г. б. переведенъ въ 13-й егер. п.; въ 1800 г. произв. въ подпор-ки; въ 1804 г. участвовалъ въ десант. экспедиціи на о-въ Корфу и за спасеніе людей и «казен. интереса» со ставшихъ на мель близъ Мессины 5 рус. судовъ съ десантомъ награжденъ орд. св. Анны 3 ст. Затѣмъ К. принялъ участіе въ воен. операціяхъ на побережьѣ Адриатич. моря: при пораженіи фр-зовъ близъ Нов. Рагузы, въ осадѣ этого города, во взятіи Бокка-ди-Катарро (1806 г.) и въ блокадѣ Никшича (1807 г.). Въ 1809 г. К. въ рядахъ Молдав. арміи участвовалъ въ блокадѣ и штурмѣ Браилова, въ сраж. при Мачинѣ, во взятіи Гирсова, Кюстенджи и Мангали, въ осадѣ Силистріи, во взятіи Туртука (орд. св. Георгія 4 ст.), въ операціяхъ подъ Рущукомъ (зол. шпага) и въ осадѣ Журжи Произведенный въ подплк., К. въ камп. 1811 г. участвуетъ въ операціяхъ противъ Виддина и Ломъ-Паланки. Произведенный въ полк-ки и назначенный ком-ромъ 14-го егер. п., К. участвуетъ съ нимъ въ Отеч. войнѣ—въ бояхъ при Козьмѣ Бродѣ (29 июля), при Городечнѣ (31 июля), Кобринѣ (1—3 авг.) и за взятіе штурмомъ Борисов. укр-ній (9 нбр.) награжденъ орд. св. Георгія 3 ст.; въ сраж. при Молодечнѣ (22 нбр.) ран. пулею въ животъ. Въ камп. 1813 г. К. участвовалъ въ сраж-хъ подъ Бромбергомъ и Рогожиномъ, при взятіи Познани, въ блокадѣ Кюстрина и Магдебурга, въ сраж-хъ при Гроссъ-Бееренѣ и Лейпцигѣ и за отличіе въ послѣднемъ произв. въ г.-м. Назначенный шефомъ своего полка, а затѣмъ и бригад. ком-ромъ 13 и 14-го егер. пп. и 6 свод. грен. б-новъ, К. отличается съ ними въ 1814 г. подъ Гамбургомъ, Краономъ (зол. шпага съ алмазами), Лаономъ, Реймсомъ и Парижемъ (орд. св. Анны 1 ст.). Въ 1815 г. К. вновь пришлось совершить походъ во Францію, откуда онъ вернулся лишь въ 1818 г. и въ 1819 г. б. уволенъ въ отпускъ для излеченія ранъ. Въ 1823 г. К. б. назн. нач-комъ штаба IV пѣх. к-са, а въ 1826 г. произв. въ г.-л., съ назначеніемъ нач-комъ 20-ой пѣх. д-зи, расположенной на Кавказѣ. Съ нею онъ принялъ участіе сперва въ усмиреніи лезгинъ, а затѣмъ въ войнѣ съ Персіей, при чемъ на него б. возложено также и команд-ніе отрядомъ войскъ, назначенныхъ для блокады Эривани и прикрытія границъ Грузіи со стороны Эриван. провинціи. Какъ понималъ К. свою задачу, свидѣтельствуетъ тотъ фактъ, что, узнавъ 15 авг. 1827 г. объ опасности, грозившей Эчміадзину, занятому всего однимъ б-номъ пѣхоты при 2 ор., отъ 10-тыс. арміи Аббаса-Мирзы, занявшаго уже

на высотахъ сильн. позицію подь самыми эчмидзин. стѣнами, К. по собств. инициативѣ 16 авг. двинулся на выручку его съ отрядомъ въ 4 б-на пѣхоты, 500 казаковъ и 12 ор. Послѣ тяж. перехода по горамъ отрядъ К. 17 авг. стремит-но атаковалъ персовъ въ ихъ позиціи и послѣ упорн. боя заставилъ очистить ее и снять осаду Эчмидзина. Затѣмъ К. участвовалъ въ осадѣ и штурмѣ Эривани, послѣ чего б. назн. нач-комъ Армянской обл. и ком-щимъ въ ней войсками. Въ 1828 г. К. получилъ въ ком-ніе 7-ю пѣх. д-зію, съ к-рою принялъ участіе въ войнѣ съ Турціей подь Шумлою, Силистрией и Варной; въ 1829 г. онъ б. назн. ком-ромъ III пѣх. к-са, въ 1830 г. исполнялъ долж-ть ген.-губ-ра Новороссіи и Бессарабіи, а въ 1831 г.—нач-ка штаба 1-ой арміи. Послѣд. боев. подвигами К. были дѣйствія его при усмирении польск. возстанія. Посланный помѣшать соединенію к-са Ромарино съ войсками, вышедшими изъ Варшавы послѣ паденія ея, онъ настигъ ар-рдѣ Ромарино близъ Ополя и разбилъ его; затѣмъ онъ нанесъ поражение к-су Каминскаго и занялъ Краковъ. Наградами ему за это были зва-

ніе г.-ад. и орд. св. Александра Невскаго съ брилл. Въ 1834 г. К. б. назн. чл. воен. сов., въ 1841 г. произв. въ ген. отъ инф., а въ 1842 г. назн. ком-ромъ I пѣх. к-са. Ум. въ 1849 г.

**КРАСПИСА**, поперечный брусъ у марса и салинга (см. М а ч т а).

**\*КРАССОВСКІЙ, Ростиславъ Владиміровичъ**, боев. инж. ген., участникъ Хивин. похода 1873 г. и рус.-тур. войны 1877—78 гг., строитель Оссовец. кр-сти (1882—85 гг.), затѣмъ послѣдов-но нач-къ инж-ровъ Финлянд. (по 1897 г.) и Петербург. (по 1900 г.) воен. округовъ и чл. инж. ком-та глав. инж. упр-нія. Род. 11 июля 1841 г., ум. (въ чинѣ г.-л.) 12 янв. 1909 г. Дворянинъ Чернигов. губ., К. общее образованіе получилъ въ Черниг. г-зіи, военное и спец-ное въ бывш. Конст. воен. уч-щѣ (1860—62 гг.) и въ Ник. инж. ак-міи (1862—64 гг.). Въ 1873 г., со 2 фвр. по 30 снт., состоялъ, въ чинѣ кап-на, завѣдывающимъ инж. частью отряда, сформированнаго для дѣйствій противъ хивинцевъ, и за этотъ походъ награжденъ орденами св. Вла-

### БОЛЬШОЙ ФОРТЪ СЪ ДВУХЪЯРУСНЫМЪ СТРѢЛКОВЫМЪ ВАЛОМЪ.

Нѣсколько подверженный косвенно-  
тельному выстрѣламъ.

Вовсе не обнаруживаемый съ  
горжи.

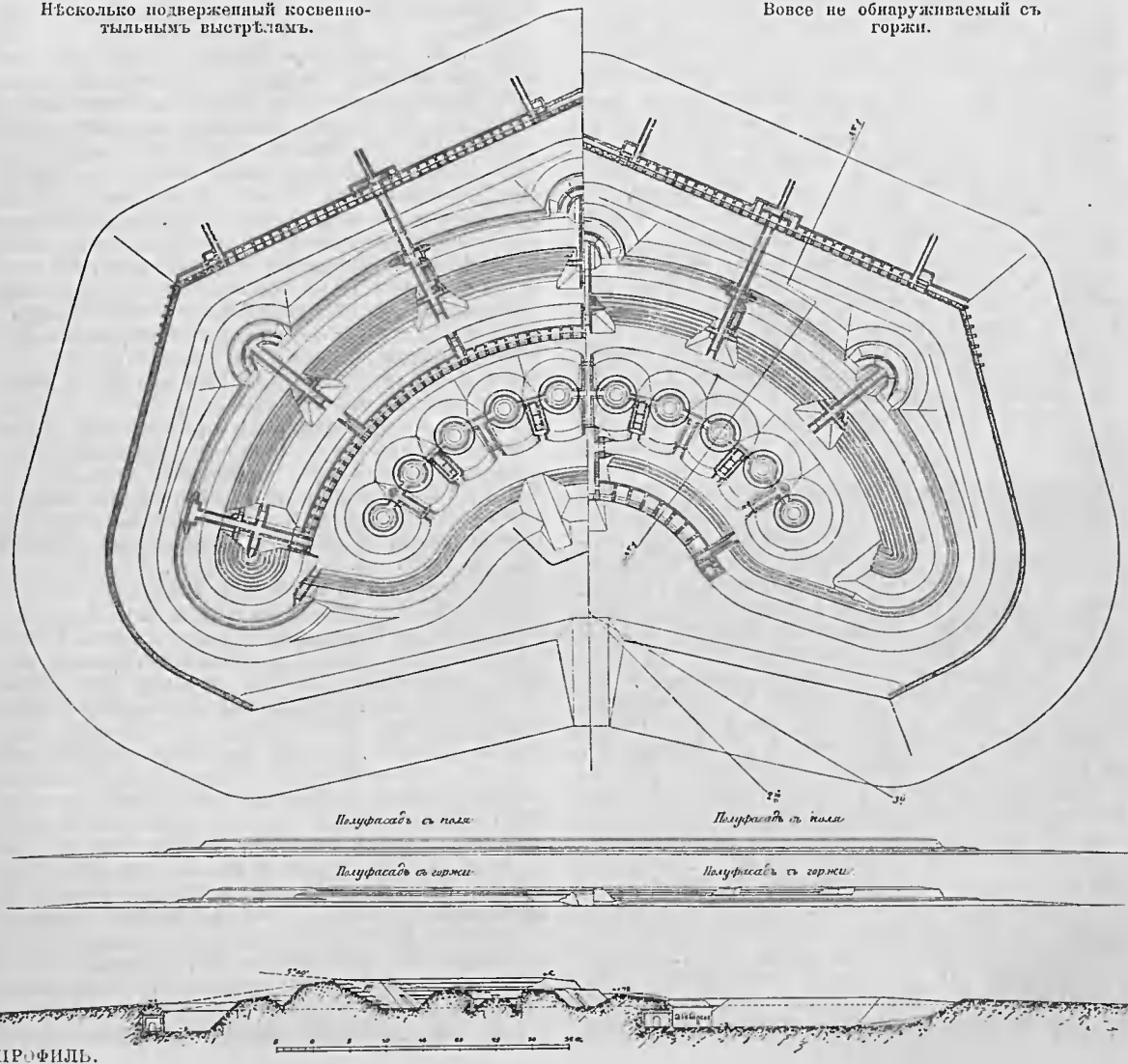

диміра 4 ст. съ меч. и бант. и св. Станислава 2 ст. съ меч. и бант. Съ началомъ рус.-тур. войны 1877—78 гг., К. б. назн. въ полев. инж. упр-ніе дѣйств. арміи; съ 28 мая по 7 іюля состоялъ въ Ольтеницкомъ отрядѣ, назначенномъ для демонстратив. переправы черезъ Дунай противъ кр-сти Туртукай, и за отличія въ дѣлахъ произв. въ подплк. 18 іюля командированъ въ Сисово для рук-ства работами по возведенію укр-ній; 4 снт. командированъ въ Запад. отрядъ для инструментал. съемки укрѣпл. позиціи русской и турецкой и 14-го произвелъ съемку подъ неприяг. огнемъ, послѣ чего б. оставленъ пра-обложеніи Плевны, съ порученіемъ слѣдить за постройкой нов. укр-ній, б-рей и траншей. По приказанію г.-ад. гр. Тотлебена, съ 30 окт. по 12 нбр. К. построилъ, подъ огнемъ прот-ка, плотину на р. Гривидѣ. За отличія во время обложенія Плевны и при взятіи ея 28 нбр. 1877 г. награжденъ зол. оружіемъ съ надписью «За храбрость». Послѣ сдачи Плевны состоялъ нач-комъ съемки укрѣпл. позиціи Плевны, Шипки и Арабь-Конака, для изготовленія по этимъ планамъ рельеф. моделей означенныхъ позиціи. Въ дальнѣйш. службѣ, кромѣ штатн. долж-тей, К. съ 1900 г. состоялъ чл. к-сіи по вооруженію кр-стей, а состоя чл. инж. ком-та, принималъ ближайшее участіе въ разсмотрѣніи и изученіи всѣхъ вопросовъ, связанныхъ съ постройкой нашихъ кр-стей. Изъ в.-литер. трудовъ К. наиб. замѣчат-на талантливая статья «Рациональный типъ долговрем. укр-ній» въ XII кн. «Инж. Журн.» за 1881 г. Въ этой статьѣ, иллюстрированной чертежами нѣск. предлагаемыхъ имъ типовъ фортовъ, авторъ проводитъ новыя въ то время идеи маскировки форта и его арт. позиціи приданіемъ постройкѣ соотв-щихъ формъ. Фортъ К. (см. черт.) имѣетъ два пѣх. вала съ команд-ніемъ +13' и +28'; изъ нихъ передній, низкій, охватываетъ фортъ съ горжи. Расположенная внутри форта арт. позиція (арт. валъ), съ линіей огня +17', отлично маскирована спереди и съ боковъ выс. пѣхот. валомъ форта (+28'). Наруж. отлогости валовъ и ихъ линіи огня закруглены; ни одинъ траверсъ не выдается надъ линіей огня высок. вала. Изъ друг. характерныхъ, предвосхищающихъ будущее, новинокъ въ проектахъ К. должно отмѣтить расположеніе фланкирующихъ построекъ за к.-эскарпомъ, а также оригинал. устройство внутр. арт. позиціи форта въ видѣ ряда оруд. колодцевъ, соединенныхъ казематир. переходами, къ к-рымъ примыкаютъ попеременно то пороховые погребки, то поперечныя галлерей для сообщенія съ внутреннею стѣною форта и для укрытія людей. К. также проектировалъ и осуществилъ особаго типа скрывающуюся установку для легкой противотурм. пушки. (Подробнѣе предложенія К.—см. въ самой статьѣ, а также у *Н. Буйницкаго*, Современ. состояніе долговрем. и врем. фортификаціи).

**КРАССОВЪ, Эрнстъ**, швед. ген., род. ок. 1660 г.; первый разъ выступилъ на боев. поприще въ битвѣ при Ландскронѣ (1678 г.), гдѣ его мужество обратило на себя вниманіе короля. Затѣмъ онъ нѣск. лѣтъ находился на воен. службѣ въ Голландіи, участвовалъ въ сраж. при Флери, а въ 1699 г. опять поступилъ въ швед. службу, съ чиномъ полк-ка. Командуя имъ самимъ на-вербованнымъ полкомъ въ польск. періодъ Вел. Сѣв. войны, К. находился при осадѣ Лемберга и въ сраж-хъ при Фраунштадтѣ и Калишѣ. Въ

1706 г. К. б. произв. въ г.-м., а въ слѣд. году ему пожаловано баронское дост-во. Послѣ пораженія при Полтавѣ К. удалось уйти въ Краковъ, гдѣ онъ соединился съ вспомогат. швед. к-сомъ, посланнымъ для поддержки кор. Станислава Лещинскаго, а затѣмъ перешелъ въ Померанію. Въ 1711 г. К. б. назн. к-дантомъ Висмара, въ 1712 г. б. посланъ къ ганноверск. двору просить помощи противъ ожидаемаго нападенія датчанъ; въ слѣд. г. произведенъ въ г.-л. и умеръ въ 1714 г. Доказательствомъ тому, какъ высоко Карлъ XII цѣнилъ К., служить то обстоят-во, что, по возвращеніи изъ Турціи, онъ приказалъ привезти трупъ К. въ Рюгенъ и тамъ похоронить его съ больш. почестями.

**КРАССЪ, Маркъ-Лициній** (115—53 гг. до Р. Х.), римскій полководецъ и банкиръ, увеличившій во время Суллы, не всегда похвальными средствами, свое состояніе до громаднѣхъ размѣровъ (въ его руки, какъ агента диктатора Суллы, часто переходило имущ-во казенныхъ). Началъ свое воен. поприще при Суллѣ въ эпоху междоусоб. войнъ Рима, когда, вмѣстѣ съ Помпеемъ, въ 82 г., двигаясь въ Умбрию изъ Пиценума, разбилъ при Сполеціумѣ легата Альбія Каррина, принудивъ его къ бѣгству въ Этрурію, и вслѣдъ за тѣмъ взялъ приступомъ Тудеръ, при чемъ присвоилъ больш. часть добычи. Затѣмъ, 25 окт. 82 г. подъ стѣнами Рима, въ рѣшит. для Суллы сраженіи съ представителями народ. партіи, предводимыми Понціемъ Телезиномъ, рѣшилъ побѣду въ пользу Суллы. Во время возстанія рабовъ въ 72 г., во главѣ 8 легионовъ, К. загналъ банды Спартака въ Бруціумъ и въ то время, какъ они старались открыть себѣ путь въ Сицилію, пытался отрѣзать ихъ отъ берега дѣпью полев. укр-ній. Спартаку, однако, удалось прорвать римск. линіи и отойти въ Луканію, но въ рѣшит. сраженіи на бер. р. Силара (въ Апуліи) К. нанесъ поражение мятежникамъ, при чемъ Спартакъ палъ на полѣ битвы (71 г.). Въ 59 г. между К., Помпеемъ и Ю. Цезаремъ б. заключенъ 1-й триумвиратъ, при чемъ К. получилъ въ упр-ніе Сирію на 5 л. съ правомъ объявлять войну и заключать миръ. Лѣтомъ 54 г. онъ успѣшно началъ воен. дѣйствія въ Месопотаміи противъ пареянъ, но затѣмъ ранѣе срока возвратился въ Сирію и этимъ далъ возм-сть пареянамъ докончить свои воен. приготовленія. Рѣшительная же по своимъ послѣдствіямъ ошибка б. сдѣлана имъ при орг-заціи похода 53 г. Вмѣсто того, чтобы слѣдовать вдоль бер. Евфрата, гдѣ въ то время находились многочисленныя, основанныя діадочами (см. это слово) греч. и полугреч. города, жители к-рыхъ, какъ равно и граждане самой столицы Селевкии, оч. симпатизировали римлянамъ, К. съ 7 лег-ми (8 т. ч.) переправившись черезъ Евфратъ при Зейгмѣ (теперь Бираджикъ), началъ движеніе по пустын., выжженнымъ солнцемъ, степямъ сѣв. Месопотаміи, чтобы возможно скорѣе достигнуть долины Тигра, и изнурилъ свою армію. Наконецъ, при переходѣ черезъ р. Балиссъ (Беликъ), близъ Ихнъ, онъ наткнулся на больш. силы пареянъ, подъ нач. полк-дца Сурены. Въ сраж. при Кара римляне б. разбиты; самъ К. погибъ (9 іюня 53 г.), и значит. часть арміи уничтожена, что сильно помрачило ореолъ римлянъ на азиат. Востокѣ. (*Вегнеръ*, Римъ; *Herzberg*, *Römengeschichte*; *Ranke*, *Weltgeschichte*).

**КРАТЕРЪ**, нач-къ пѣшихъ тѣлохр-лей въ войскахъ Александра Макед. Въ 322 г. до Р. X. принималъ участіе въ Ламійской войнѣ грековъ противъ макед. владыч-ва послѣ смерти Александра и рѣшительными побѣдоносными дѣйствіями оказалъ большую помощь Антипатру. Весной 321 г. б. убитъ въ Азій, въ Каппадокіи, въ битвѣ съ Евменомъ (см. Д і а д о х и).

**КРАТКІЙ АРТИКУЛЪ**. См. **Артикулъ краткій**.

**КРАТКІЙ ПРИГОВОРЪ**, первонач. изложеніе рѣшенія полк. суда. Въ немъ указывается преступленіе и какое назначено подсудимому окончат. наказаніе; при оправданіи подсудимаго указывается обвиненіе, признанное недоказаннымъ или не подлежащимъ вмѣненію по закону. причинами, а при освобожденіи отъ наказанія—законное къ тому основаніе. Предметы обвиненія въ К. приг. означаются юридич. терминами (напр., простая кража, побѣгъ, нарушеніе общихъ обяз-тей караул. службы) съ указаніемъ статей закона, но безъ изложенія фактич. обстоят-ствъ признанной судомъ виновности подсудимаго и основаній, по к-рымъ судъ пришелъ къ заключенію о его винѣ или невин-сти; постановленіе суда д. б. обосновано ссылкой на подлежащія статьи закона. Въ К. приг., въ случаѣ надоб-ти, включаются постановленія суда по гражд. иску потерпѣвшаго о вознагражденіи за вредъ и убытки, о приложенныхъ къ дѣлу веществ. доказат-вахъ, о порядкѣ размѣщенія судебн. издержекъ, а также о ходат-вѣ передъ ком-ромъ полка о смягченіи наказанія или о зачетѣ въ срокъ наказанія предварит. ареста. К. приг. составляется предсѣд-лемъ суда немедленно вслѣдъ за постановленіемъ рѣшенія по дѣлу въ совѣщат. комнатѣ, подписывается предсѣд-лемъ и членами суда и оглашается въ публич. засѣданіи, при чемъ предсѣд-ль объясняетъ подсудимому, что онъ имѣетъ право принести жалобу на имя ком-ра полка, если находитъ приговоръ суда неправильнымъ, а также назначаетъ членамъ суда день и часъ для подписанія приговора въ окончат. формѣ, к-рый д. б. изложенъ не далѣе, какъ въ 3-дн. срокъ. Въ воен. время К. приг. не составляется, а приговоръ немедленно излагается въ окончат. формѣ. Въ произв-вѣ в.-окр. и врем. воен. судовъ К. приг. соотвѣтствуетъ резолюція. Въ иностр. воен. процессахъ постановляемое судомъ рѣшеніе или записывается въ протоколъ судеб. засѣданія, а затѣмъ излагается въ формѣ подробн. приговора (Германія, Швейцарія, Бельгія), или непосред-но вслѣдъ за постановленіемъ рѣшенія излагается въ приговорѣ (Франція, Италия).

**КРАТКОЕ ИЗОБРАЖЕНІЕ ПРОЦЕССОВЪ** или **СУДЕБНЫХЪ ТЯЖБЪ**, составляетъ 2-ю половину 2-ой части воин. устава Петра В. Оно б. издано впервые 26 апр. 1715 г. совмѣстно съ воин. артикуломъ и при томъ на одномъ рус. яз.; позже же появилось въ параллел. рус. и нѣм. изложеніи. Это былъ 1-й рус. в.-судебн. уставъ, к-рый дѣйствовалъ, правда, со значит. измѣненіями для воен. времени, до 1812 г., а для мирнаго до 1839 г. Закономъ 10 апр. 1716 г. дѣйствіе К. изображенія процессовъ б. распространено и на гражд. вѣд-во и продержалось тамъ до 1832 г. Нѣк-рыя постановленія его вошли въ составъ в.-угол. уст. 1839 г. К. изображеніе процессовъ

составлено подъ вліяніемъ «Каролины» (законы Карла V) и комментаріевъ къ ней нѣм. и итал. практиковъ. Оно содержитъ 81 статью и раздѣляется на 16 главъ. По К. изображенію процессовъ, воен. подсудность распространялась на оф-ровъ, солдатъ, а въ воен. время и на лицъ, «между к-рыми офиц. служители, харчевники и прочіе, кромѣ женъ и младенцевъ, разумѣются». Воен. суды были двухъ типовъ: обык-ные и скоррѣшит-ные (см. Русское судоустройство военное). К. изображеніе процессовъ выставляетъ общимъ правиломъ, что нельзя «никого не точно наказывать, ниже штрафовать безъ фергерунга и воин. суда», и при произв-вѣ дѣла предписываетъ «болѣе смотрѣть на самое дѣло, нежели на краснословіе и тѣпоту процессовъ» и вести ихъ, «отложивъ всякую пространность». Первая часть процесса—повѣщаніе—состоитъ въ сообщеніи отвѣтчику суц-ти поданной на него жалобы и увѣдомленіи обѣихъ сторонъ о времени явки въ судъ. Стороны пользовались правомъ послышки вмѣсто себя «полномочныхъ», или адвокатовъ, но только въ видѣ исключенія. Фергеръ, или слушаніе дѣла начиналось съ устн. обмѣна возраженій между сторонами, и только въ «пространныхъ» дѣлахъ допускались письм. жалоба и такой же отвѣтъ. На челобитчикѣ лежала обяз-ть доказать взводимое обвиненіе подъ угрозой, что, если онъ этого не исполнитъ, а обвиненіе его принадлежитъ къ числу тяжкихъ, то самъ подлежитъ наказанію. Между судебн. доказат-вами были особыя средства раскрытія истины: очистительн. присяга, пристрастн. допросъ и пытка. Подъ пристрастн. допросомъ разумѣлись не только стращаніе пыткой, — примусъ орудій ея, но и причиненіе легкихъ страданій. Третью часть составлялъ кригсрехтъ, или постановка приговора—«сентенца»—по больш-ву голосовъ. При постановленіи приговора судъ д. б. руководствоваться не внутр. убѣжденіемъ, а теоріей формальн. доказат-въ. Средн. мѣсто между оправданіемъ и обвиненіемъ занимало «оставленіе въ подозрѣніи». Относ-но приведенія приговоровъ въ исполненіе К. изображеніе процессовъ не содержало никакихъ постановленій. (И. О. *Бобровскій*, Воен. законы П. В. въ рукописяхъ и первопеч. изданіяхъ, «Журн. гр. и уг. права» 1887 г., кн. 2; М. П. *Розенгеймъ*, Очеркъ исторіи в.-судебн. учр-ній въ Россіи до кончины П. В.; *І. А. Шендзиковскій*, Глав. в.-судн. управленіе, «Столѣтіе военнаго мин-ства»).

**КРАТОВО**. См. **Славяно-греко-турецкая война 1912—13 гг.**

**КРАУФОРДЪ (Crawford), Робертъ**, англійск. генераль, род. въ 1764 г., 15 л. вступилъ въ армію, сражался въ Индіи, Ирландіи и Аргентинѣ. Съ 1793 г. К. находился въ австр. службѣ и въ 1799 г. сопровождалъ Суворова во время перехода черезъ Альпы. Вернувшись въ ряды англ. арміи, К. въ 1807 г. командовалъ, въ чинѣ брига. ген., ав-рдомъ экспедиціи отряда ген. Уайтлока въ Буэносъ-Айресъ. Съ 1808 г. онъ участвовалъ въ войнѣ на Пирен. полуо-вѣ и, командуя легк. войсками, отличился въ рядѣ сраженій, прикрывалъ отступленіе союзн. арміи къ Торресъ-Ведрасу, при Бузако отгѣснилъ к-съ Нея и при Фуэнтесъ-де-Онъоро съ больш. искусствомъ произвелъ трудн. перемѣну позиціи союз. арміи. Въ янв. 1812 г., при штурмѣ Ціудадъ-Родриго, К. б. смерт-но ран. и ум. черезъ нѣск. дней.

**КРАЧЕСЫ**, скрѣпленія корпуса судна въ кормовой его оконечности; то же, что брештукы (см. это слово) въ носовой.

**КРЕВКЕРЪ (Grèvesœur)**, марш. Франціи, полк-децъ XV ст. Сначала К. служилъ у Карла Смѣлаго и командовалъ бургундцами при Монтери (1465) и взятіи Люттиха (1468), но по смерти Карла перешелъ на сторону Людовика XI и во главѣ франц. войскъ выигралъ сраженіе при Гинегатѣ (1479), а въ слѣд. году занялъ Люксембургъ и подписалъ Аррасскій договоръ, которыми Бургундія присоединилась къ Франціи. Въ 1492 г. К. б. пожаловано званіе маршала и поручено упр-ніе Пикардией. Тамъ онъ съ успѣхомъ продолжалъ вести войну и завладѣлъ С.-Омеромъ и Теруаномъ. Ум. въ 1494 г.

**КРЕЗИЛИТЪ**, взрывч. вещество, нитрован. крезолъ (составн. часть креозота), служащее для снаряженія фугас. гранатъ 80 и 90-мм. франц. полев. пушекъ. Детонаторъ — мелниновый.

**КРЕЗО**. См. Шнейдеръ - Крезо.

**КРЕЙНЕРЪ**, сталелит. заводъ въ Берлинѣ; выработалъ въ 1861 г. сдвижной клинов. затворъ, к-рый б. принятъ и къ нѣк-рымъ нашимъ первымъ нарѣзнымъ, заряжаемымъ съ казны орудіямъ. (См. Затворъ).

**КРЕЙСЕРСКАЯ ВОЙНА (Крейсерскія операци).** Подъ К. войной подразумѣваютъ операци противъ неприят. мор. торговли и противъ нейтрал. коммерч. судовъ, если послѣдніи везутъ непр-лю предметы, служащіе для веденія войны, т.-е. такъ наз. воен. контрабанду. Признаніе К. операций законнымъ способомъ веденія войны основано на томъ, что непр. частн. собств-сть не считается на морѣ неприкос-ной, какъ считается на сушѣ. При занятіи какой-либо тер-рии непр-лю достается все движимое госуд. имущ-во, какъ воен. добыча, недвижимое же имущ-во переходитъ къ нему на правахъ врем. пользы на все время занятія тер-рии. Частн. собств-сть признается неприкос-ной, хотя и съ оч. существен. изыятіями, въ значит. мѣрѣ подрывающими этотъ принципъ: вытѣпываніе полей, вырубка лѣсовъ, разрушеніе зданій и т. п. дѣйствія, вызываемыя воен. необходимостью, приносятъ огром. убытки частн. лицамъ; право реквизиціи и контрибуціи также тяжело отзывается на ихъ интересахъ, хотя первая и оплачиваются. Но, несмотря на всѣ эти отступленія, неприкос-ность частн. собств-сти признается неоспорим. принципомъ сухоп. войны, т. к. населеніе лишено возм-сти куда-либо укрыть движимое имущ-во, и обратное начало могло бы подвергнуть его полн. разоренію, какъ это и бывало въ прежнія времена. Съ друг. стороны, какая-либо помощь со стороны нейтральныхъ на занятой непр-лемъ тер-рии немыслима, хотя бы послѣдняя и граничила съ нейтрал. гос-твомъ. Владѣніе водн. простр-вомъ не даетъ ничего подобнаго. Ни госуд. имущ-ва, ни населенія на немъ нѣтъ. Частн. собств-сть только перемѣщается по этому простр-ву и вполнѣ м. б. укрыта отъ посягат-въ непр-ля посредствомъ пріостановки коммерч. движенія въ водахъ, гдѣ находится непр-ль. Эти простр-ва доступны всѣмъ нейтрал. судамъ; всякій берегъ открытаго моря—это гр-ца со всѣмъ міромъ, а

потому помощь нейтральныхъ возможна здѣсь въ самыхъ широкихъ размѣрахъ. Прекращеніе торговли и помощи со стороны нейтральныхъ—это характер. средства воздѣйствія на неприят. гос-тво со стороны моря, и направленные къ этой цѣли К. операци составляютъ естеств. отрасль мор. войны. Такое положеніе дѣла по отношенію къ частн. собств-сти на морѣ, съ воен. т. зрѣнія, имѣетъ много прот-ковъ, и движеніе въ пользу провозглашенія принципа неприкос-ности ея на морѣ все усиливается. Во главѣ движенія стоятъ С. Шт. Сѣв. Ам., к-рые неразрывно соединяютъ эту идею съ отмѣной каперства (см. Каперъ). Еще въ 1783 г., при переговорахъ съ Англіей о мирѣ, Франклинъ настаивалъ на внесеніи въ мирн. договоръ статьи, отмѣняющей право захвата торг. судовъ и каперства; Англія отказалась признать эту статью, но черезъ 2 г. Франклину удалось внести ее въ трактатъ съ Пруссіей (Фридрихъ В.). Договаривающіяся стороны почти не имѣли въ то время воен. флота; а мор. торговля ихъ б. значит-на. Но и съ обзаведеніемъ могуществ. флотомъ С. Шт. остались вѣрны этой идеѣ, и на обѣихъ Гаагск. конф-ціяхъ (1899 и 1907) ихъ представ-ли энергично проводили принципъ неприкос-ности частн. собств-сти на морѣ. При голосованіи этого вопроса въ 1907 г., на сторонѣ С. Шт. оказалось 21 гос-тво, между к-рыми были Китай, Италія, Австро-Венгрія, Турція и даже Германія; послѣдняя, впрочемъ, сдѣлала оговорку, что раньше, чѣмъ отмѣнять право захвата, надо придти къ соглашенію по такимъ сложн. вопросамъ, какъ воен. контрабанда и блокада, рѣшеніе коихъ позволить уже судить о томъ, насколько практично америк. предложеніе. Во главѣ гос-твъ, выступившихъ противъ, были Россія, Англія, Франція и Японія. К. война м. имѣть оч. серьезное значеніе, если есть возможность осуществлять ее въ широк. масштабѣ,—настолько, чтобы дѣйств-но остановить неприят. мор. торговлю. Даже у такихъ континентал. гос-твъ, какъ Россія,  $\frac{3}{4}$  всей торговли идетъ моремъ. Но смертел. ударъ К. война м. нанести только островн. гос-тву, въ особ-сти, если оно нуждается въ подвозѣ продовольствія и сырья для фабричн. промышленности. Продовольствіе м. б. объявлено воен. контрабандой, чтобы его не м. подвозить нейтральные. Вообще, успѣшная К. война, помимо огром. подъема фрахтовъ и страховки, вызоветъ переходъ торговли воюющихъ въ руки нейтр-ныхъ, и уже во всякомъ случаѣ—фиктив. передачу значит. части коммерч. флота подъ нейтр. флагъ. А это отзовется огром. убытками на томъ изъ воюющихъ, противъ к-раго ведется успѣшная К. война. Однако, война эта м. б. успѣшной лишь при удачѣ главн. операций мор. войны, т.-е. при побѣдѣ надъ глав. силами неприят. флота, въ результѣ чего явится обладаніе моремъ. Стремленіе поставить К. войну на первое мѣсто, чтобы съ помощью ея одной принудить прот-ка къ миру, часто наблюдалось въ исторіи мор. войнъ. Заманчиво б. обойтись безъ дорог. лин. флота, замѣнивъ его дешевымъ крейсерскимъ и каперами. Однако, дѣйствит-сть никогда не оправдывала такихъ надеждъ (примѣры см. Англо-французскія войны, стр. 490—492, 518—520, 529—530), и историч. опытъ приводитъ къ совершенно опредѣл. заключенію, что на серьез. успѣхъ въ К. войнѣ м. рассчитывать лишь при условіи предварит. завладѣнія моремъ, т.-е. по



слѣ уничтоженія или заблокированія непріят. воен. флота. Но, несмотря на уроки исторіи, идея веденія войны главн. образомъ посредствомъ К. операций возродилась въ новѣйш. время во Франціи и Россіи (80-ые и начало 90-хъ гг. прошл. стол.), к-рыя надѣялись посредствомъ К. войны справиться съ Англіей. Такое увлеченіе приводило къ пренебреженію лин. флотомъ и къ усилен. постройкѣ кр-ровъ, а это имѣло потомъ послѣдствіемъ чрезвыч. усилія, чтобы догнать остал. мор. державы, по сравненію съ к-рыми флотъ, рассчитанный на веденіе К. войны, оказывался безнадежно слабымъ. При соврем. способахъ морепл-нія К. операціи являются особенно трудными. Кр-ръ нуждается въ пост. возобновленіи запасовъ топлива, что м. сдѣлать только въ своихъ портахъ, а значитъ, для веденія К. войны надо имѣть значит. колич-во угольн. станцій, к-рыми какъ разъ и не обладаютъ слабыя мор. державы. Затѣмъ, захваченное торг. судно д. б. приведено въ свой портъ, и только послѣ провѣрки правил-сти захвата особымъ призов. судомъ оно становится закон. призомъ. Приводъ этотъ является крайне затруд-нымъ въ случаѣ отдаленности портовъ, въ особ-сти, если у приза оказываются недостатокъ въ топливѣ. На практикѣ все это приводило часто къ уничтоженію захвачен. судовъ въ морѣ; возможная безвыходность такого положенія столь очевидна, что право уничтоженія даже нейтр. приза вошло въ Лондон. декларацию о правѣ мор. войны отъ 13 (26) фвр. 1909 г. (ст. 49). Эта декларация является новѣйшимъ положеніемъ, к-рымъ будутъ теперь руководствоваться при К. войнѣ. Самая процедура осмотра, захвата и отвода призовъ излагается въ положеніяхъ и инструкціяхъ о призахъ, к-рыя еще далеко не согласованы у разл. державъ; нашъ флотъ руководствуется «положеніемъ о мор. призахъ» 1895 г., приложеннымъ къ 353 ст. кн. X св. мор. пост. Въ К. войнѣ принимаютъ участіе всѣ воен. суда воюющихъ гос-твъ, насколько то считается совмѣстимымъ съ планами разл. операцій. Но для глав. силъ, цѣлью к-рыхъ является борьба съ воен. флотомъ прот-ка, погоня за коммерч. судами м. б. дѣломъ лишь случайнымъ и путнымъ при преслѣд-ніи друг., болѣе важн., задачъ. Поэтому, для К. войны обыкновенно предназначаются болѣе слабые и устарѣлые кр-ра и вооруженные арт-ріей коммерч. пароходы, т.-е. т. наз. вспомогат. кр-ра. Помимо этого, въ воен. дѣйствіяхъ, и почти исключ-но въ К. войнѣ, м. принимать участіе и каперы (см. это слово), т. к., хотя каперство и считается уничтоженнымъ Париж. декларацией 1856 г., но и до сихъ поръ еще не всѣ гос-тва присоединились къ ней, да и вполне возможенъ отказъ отъ нея того или другого государства.

**КРЕЙСЕРЪ.** См. **Корабль** и **Крейсерская война**.

**\*КРЕЙСЪ (Крюйсъ, Cruys), Корнелій Ивановичъ,** адм., одинъ изъ главнѣйш. сотрудниковъ Петра I по устр-ву рус. флота; род. въ г. Ставангерѣ, въ Даніи, въ 1657 г. Съ ран. лѣтъ посвятивъ себя мор. дѣлу, К. на торг. судахъ разныхъ нац-стей нѣск. разъ побывалъ въ Индіи, Америкѣ и Средиз. морѣ. Поступивъ на воен. службу въ первоклас. голланд. флотъ, онъ прослужилъ въ немъ около 20 л., командо-

валъ разн. к-блями и, въ званіи об.-экипажм-ра Амстердам. порта, въ 1698 г. б. принятъ на рос. службу съ чиномъ в.-адм. Хорошій морякъ, опытный кораблестроитель, отлично знавшій портовую службу, парусныя и такелажныя работы, К. оказалъ Государю неоцѣнимыя услуги въ орг-заціи флота, постройкѣ судовъ и портовъ. Первой задачей, порученной ему Петромъ, былъ выборъ иностранцевъ для службы во флотѣ и доставка ихъ въ Россію. Отправившись вмѣстѣ съ Царемъ въ Воронежъ, К. принялъ дѣят. участіе въ устр-вѣ перваго казен-го адмир-ства, завѣдывалъ всѣми принятыми въ казну купанскими судами, вмѣстѣ съ Апраксинымъ участвовалъ въ устр-вѣ Таганрог. гавани и укр-ніи Азова. Въ 1702 г., когда ожидалось нападеніе шведовъ на Архангельскъ, К. б. посланъ туда для орг-заціи его обороны. По закрытіи навигаціи онъ уѣхалъ въ Голландію съ порученіемъ пополнить рус. флотъ свѣдущими иностранцами и распределить отправленныхъ съ нимъ для обученія мор. дѣлу и адмиралтейск. мастерства русскихъ по к-блямъ, школамъ и портамъ. Во время этой поѣздки К. принялъ къ себѣ въ личные секретари 19-лѣтн. Остермана—будущ. канцлера Рос. имперіи. Вернувшись изъ Голландіи (1704 г.), К. дѣлается глав. помощникомъ Апраксина и принимаетъ участіе въ кораблестроеніи. Весною 1705 г. на долю К. выпала слава со вновь создан. флотомъ дать отпоръ значит. мор. силамъ Швеціи (см. К о т л и н ъ); по неизвѣст. причинѣ, при награжденіи за это дѣло нѣк-рыхъ второстеп. дѣятелей, онъ, главный виновникъ успѣха, остался забытымъ. Документы, представляющіе несомнѣнное доказат-во его разумной дѣят-сти и усилен. трудовъ, сохранили также слѣды тѣхъ нравств. страданій, к-рыя вынесъ К., какъ отъ дѣйствит. недостатковъ и неустр-въ по дѣлу снаряженія флота, такъ и отъ непріятностей, отчасти вызванныхъ его тяжел. характеромъ, а отчасти честностью и прямою дѣйствій. Въ 1710 г., начальствуя попережнему корабел. флотомъ, К. принялъ актив. участіе во всѣхъ воен. операціяхъ, производившихся въ Финск. заливѣ (блокада Выборга и др.), но, въ виду начавшейся войны съ Турціей, снова б. посланъ Царемъ въ Воронежъ. Благодаря громад. превосх-ву въ силахъ у турокъ (18 к-блей, 14 галеръ и др. судовъ), нашъ флотъ (4 к-бля и 2 шнявы) обреченъ б. на бездѣйствіе. По заключеніи Прутск. мира К. вернулся въ Петербургъ, гдѣ, кромѣ приготовленія корабел. и галерн. флотовъ, предстояли заботы по перевозкѣ провіанта и запасовъ для Финлянд. арміи. Въ орг-заціи и выполненіи этого важн. дѣла усерднѣйш. пом-комъ Царя былъ К. Съ обычной энергіей принялся онъ за дѣло, но въ письмахъ своихъ къ Апраксину онъ жалуется, какъ на Меншикова и его клеветовъ, такъ и на общее неустр-во матеріал. части и личн. состава флота. При всѣхъ этихъ затрудненіяхъ корабел. флотъ все же успѣлъ выйти къ Котлину, едва только разошелся ледъ. 23 іюня 1711 г. веч. 3 швед. к-бля появились въ виду Котлинской эс-дры и стали на якорь. Съ разсвѣтомъ К. вышелъ изъ Кронштадта и атаковалъ ихъ, но не преслѣдовалъ, видимо опасаясь быть отрѣзаннымъ швед. эскадрой, стоявшей у южн. берега. Случай этотъ далъ поводъ Боцису обвинять К. въ упущеніи непр-ля. Весною слѣд. года въ Ревель пришла партія купленныхъ за гр-цей к-блей, и К. б. приказано идти на со-

единеніе съ ними. Петръ хотѣлъ непременно принять участіе въ этомъ походѣ, но К., предвидя опасность, убѣдилъ его отказаться, чѣмъ навлекъ на себя гнѣвъ Гос-ря. 9 іюня 1712 г. флотъ вышелъ въ море, 10-го К. увидѣлъ по вост. сторону Гогланда 3 непріят. судна и тотчасъ же погнался за ними. На разсвѣтъ 11-го, когда К. уже поднялъ сигналъ вступить въ бой, передов. к-бль *Выборгъ*, а за нимъ *Рига* (флагм. к-бль Крейса) и *Эсперансъ* набѣжали на Кальбоденгрундскую мель. Остал. суда продолжали погоню и перестрѣлку, но, по спускѣ на *Ригъ* боев. флага, приняли это за сигналъ отст-нія, прекратили бой и занялись спасеніемъ сидѣвшихъ на мели к-блей. *Ригу* и *Эсперансъ* удалось снять, а *Выборгъ* переломился и по снятіи съ него пушекъ б. сожженъ. За этотъ неудач. бой К. б. отданъ подъ судъ, въ к-ромъ предсѣдательствовалъ Апраксинъ, а старшимъ изъ членовъ былъ к.-адм. Петръ Михайловъ (царь Петръ). Обвиненный въ нераспорядит-сти и неисполненіи своей обяз-ти, К. б. приговоренъ къ смерт. казни, к-рая, по просьбѣ Меншикова, Апраксина и др., б. замѣнена ссылкой въ Казань. Возвращенный изъ нея въ 1715 г., К. б. опредѣленъ въ помощь Меншикову при завѣдываніи адмир-скими дѣлами. Безпорядки и неустр-ва въ адмир-ствѣ, а также пост. ссоры К. со своимъ сослуживцемъ Чернышевымъ повели къ сильн. запозданію въ снаряженіи судовъ Ревельской эскадры къ кампаніи 1716 г., что вызвало гнѣвъ Петра на К. «Ежели и впредь такъ поступать станете, то можете животь свой потерять», — писалъ Царь К., хотя послѣдній едва ли былъ глав. виновникомъ опозданія: повидимому, онъ дѣлалъ, что могъ, и не б. виновенъ въ томъ, что суда, посланные въ Ревель съ порохомъ и лѣсомъ, не дошли туда, а въ адмир-ствѣ не хватало самыхъ необходим. вещей. Съ учрежденіемъ въ 1718 г. адмир-ствъ-коллегии К. б. назн. ея в.-предсѣд-лемъ. Въ этой роли онъ особенно извѣстенъ тѣмъ, что со свойственной ему аккуратностью не пропускалъ ни одного засѣданія. 22 окт. 1721 г., по случаю заключенія Нейшлотск. мира, К. б. произв. въ адм.; въ 1725 г. онъ началъ хворать и ум. въ Спб. 3 іюня 1727 г. Являясь однимъ изъ глав. сподвижниковъ Петра въ дѣлѣ созданія рус. флота, К. обнаружилъ несомнѣнный администр. талантъ. Строя и вооружая суда, гавани, кр-сти, составляя правила и положенія, исполняя порученія Царя за гр-цей и обучая личн. составъ молод. флота первымъ шагамъ на морѣ, К. во всемъ оказалъ достойнымъ пом-комъ своего Державн. Вождя. Главн. памятниками его разнообраз. трудовъ на пользу флота остались: атласъ и описаніе р. Дона, составленные въ 1699 г., и первообразъ нашего мор. устава, появившійся подъ назв. «*Статей Крюйса*» въ 1698 г. (см. Морской уставъ). Неподкупный и исключ-но добросовѣстный, К. отличался въ то же время тяжел. и неуживч. характеромъ; пост. ссоры съ сослуживцами (Боцисъ, Кикинъ, Чернышевъ и др.) тѣмъ болѣе вредили дѣлу, что К. обладалъ рѣдкимъ упорствомъ, настаивалъ на своемъ, и урезонить его не всегда удавалось даже Царю. «Такожь съ дѣдушкой нашимъ, какъ съ чортомъ вожуся, не знаю, что дѣлать, Богъ знаетъ, какой человекъ», — писалъ про него Царь Апраксину. При всемъ томъ, К. заслуженно пользовался исключит. довѣріемъ и любовью Гос-ря, к-рый, напр., на своей свадьбѣ (1712 г.) назначилъ К.

«отцово мѣсто», а женѣ его «матерно мѣсто». Но воен. дарованія К. далеко не соответствовали его администр. таланту. Энергичный и распорядительный въ снаряженіи эс-дръ или приготовленіяхъ къ встрѣчѣ непр-ля, К., несмотря на лич. храбрость, не обладалъ достаточ. рѣшит-стью въ боев. столк-ніяхъ. Послѣ первыхъ его актив. дѣйствій противъ шведовъ Петръ, видимо, понялъ это и, вернувъ его изъ ссылки, назначалъ на оч. отвѣтств. посты, но исключ-но администр-ные. К. также извѣстенъ тѣмъ, что, проживъ 30 л. въ Россіи, обрусѣлъ знач-но меньше друг. сподвижниковъ Петра и въ послѣд. годы все время стремился вернуться въ Голландію, завѣщавъ похоронить себя въ Амстердамѣ.

**КРЕЙТОНЪ.** См. **Охтенскій судостроительный заводъ.**

**КРЕЙЦБУРГЪ,** мѣст. съ развалинами замка, въ Двинск. у. Витебск. губ., на прав. бер. З. Двины, противъ Якобштадта; находится на мѣстѣ древн. Герсика, укрѣпленнаго пункта, принадлежавшаго въ нач. XIII в. рус. кн. Всеволоду изъ рода кн. Полоцкихъ, бывшему ожесточ. врагомъ ливонцевъ. Въ окт. 1209 г. рижск. епископъ Альбертъ съ многочисл. войскомъ поплылъ по Двинѣ къ Герсику, взявъ его штурмомъ и предалъ грабежу. Въ числѣ плѣнныхъ была и княгиня—жена Всеволода, спасагося бѣгствомъ. Князь смирился, поѣхалъ въ Ригу, отказался отъ союза съ Литвой, поднесъ свое княж-во епископу Рижскому и, выручивъ жену, возвратился въ Герсикъ, гдѣ возобновилъ укр-ніе. Въ 1212 г. у Герсика состоялось свиданіе Полоцк. кн. Владимира съ епископомъ Альбертомъ. Событіе это описано у Генриха Латышскаго, сопровождавшаго епископа (соотв-щаго описанія нѣтъ въ друг. первоисточникахъ,—рус. лѣтописяхъ и Риёмован. хроникѣ). Альберта сопровождали рыцари, старшины ливовъ и латышей, а также бывшій кн. псковскій Владимиръ Мстиславичъ. Князь полоцкій потребовалъ, чтобы епископъ прекратилъ крещеніе ливовъ, его подданныхъ. Епископъ отвѣчалъ уклончиво и возбудилъ гнѣвъ князя, приказавшаго своимъ войскамъ отойти отъ Герсика и изгот-виться къ бою. Ливонцы отвѣчали тѣмъ же, но столк-нія не произошло, и стороны, прійдя къ соглашенію, мирно разошлись. Между тѣмъ, Всеволодъ не исполнилъ своихъ обяз-въ предъ Альбертомъ, к-рый и приказалъ въ 1213 г. Кукейно-скимъ рыцарямъ, Мейнгарду, Іоанну и Іордану, наказать ослушника. Рыцари овладѣли Герсикомъ, но, ограничившись грабежомъ, вернулись домой. Вскорѣ Мейнгардъ опять пошелъ на Герсикъ. Всеволодъ послалъ за помощью къ литовцамъ, успѣвшимъ подойти и нанести рѣшит. поражение рыцарямъ, к-рые б. перебиты. Въ этой же схваткѣ, повидимому, б. уб. и Всеволодъ. Во всякомъ случаѣ съ этого времени Герсикъ запустѣлъ; ливонцы его не возобновляли, бывшій рус. городокъ разрушался и имя его нигдѣ больше не упоминается. Замокъ К. построенъ въ 1231 г. рижск. епископомъ Николаемъ Магдебургскимъ (какъ это полагаетъ Арндтъ, авторъ одной изъ ливон. хроникъ). Во время Ливон. войны въ 1577 г. К. б. взятъ Іоанномъ Грознымъ. По Виленск. договору 1561 г., Ливон. орденъ прекратилъ сущ-ніе, а К. въ составѣ южной Ливоніи отошелъ къ Польшѣ. Въ 1577 г. Іоаннъ, во главѣ многочисл. арміи, вступилъ въ

Ливонію безъ объявленія войны Польшѣ; въ нѣск. дней моск. войска взяли 6 ливон. городовъ, въ томъ числѣ и К. Г-зонъ, состоявшій изъ поляковъ и нѣмцевъ, просилъ пощады. Иоаннъ приказалъ укрѣпить разрушенный замокъ, уступленный Стефану Баторію въ 1582 г. *Въ нач. 1657 г.*, во время рус.-швед. войны, въ К. находился рус. намѣстникъ воевода Ординъ-Нащокинъ. Швед. полк. Толь съ сильн. отрядомъ переправился черезъ Двину у К., въ тылу рус. г-зона, и вторгся въ Литву, а на обрат. пути разбилъ рус. отрядъ, слѣдовавшій къ Кокенгаузену. Нащокинъ выслалъ изъ К. отрядъ для нечаян. нападенія на швед. квартирн. районъ, но предпріятіе это не удалось. Шведы успѣли сосредоточиться, атаковали русскихъ и принудили отойти къ К. По Кардисск. договору 1661 г., К. возвращенъ шведамъ въ числѣ проч. городовъ Лифляндіи. (*Чешинскъ*, Ливон. хроники, Рига, 1885; *Соловьевъ*, Ист. Россіи, т. I и II).

**КРЕЙЦЪ.** 1) **Карлъ-Густавъ К.**, швед. ген., сподвижникъ Карла XII, род. въ 1660 г. и 2 л. б. записанъ пор-комъ л.-гв. кон. п. Когда Карлъ XII началъ воен. походы, К. б. уже ротм-ромъ того же п. Смѣтливый и отважный, онъ участвовалъ во мног. боев. дѣлахъ и если не всегда дѣйствовалъ съ успѣхомъ, то всегда доблестно. Такъ, 19 апр. 1706 г. при Клецкѣ К. съ 1.500 всадниковъ одержалъ побѣду надъ 9 т. рус. войскъ, бывшихъ подъ нач. ген. Неплюева; вскорѣ послѣ того съ той же незначит. силой онъ захватилъ укрѣпл. гор. Лохвицу. Вскорѣ послѣ того король произвелъ К. въ г.-м. Въ Полтав. бою К. командовалъ всей швед. кав-ріей и при Переволочнѣ сдѣлся въ плѣнъ Меншикову. По возвращеніи въ отеч-во К. дослужился до полн. ген. и ум. въ 1728 г.

2) **\*Кипріанъ Антоновичъ К., графъ**, ген. отъ кав., род. въ 1777 г., происходилъ изъ старин. славян. рода, переселившагося въ XVII в. изъ Помераніи въ Польшу и Курляндію. К. поступилъ въ польск. службу и состоялъ при послѣд. польск. королѣ Станиславѣ-Августѣ Понятовскомъ. Когда послѣдній отрекся отъ престола, К. послѣдовалъ за нимъ въ Спб., а по смерти его, въ 1801 г., б. зачисленъ въ гусар. гр. Зубова полкъ полк-комъ. К. участвовалъ въ войнахъ съ Франціей въ 1805 и 1806—07 гг. Въ дѣлѣ при Лопачинѣ онъ съ 2 эск-нами прикрылъ отступление Таврич. грен. п., на к-рый насѣдали 12 эск. франц. кав-ріи и храбро сражался затѣмъ въ бою при Голыминѣ. За эти дѣла онъ б. награжденъ зол. саблею. 13 янв. 1807 г., при внезап. ночн. нападеніи на Морунгенъ, К. ворвался въ городъ съ однимъ лишь эск-номъ и здѣсь б. окруженъ франц. кав-ріей. Отвергнувъ предложенія сдаться, К. пытался пробиться и, лишь покрытый 13-ю ранами, б. взятъ въ плѣнъ, въ к-ромъ пробылъ до заключенія Тильзит. мира. Вернувшись изъ плѣна, К. б. назн. шефомъ Сибир. драг. п., съ к-рымъ и принялъ участіе въ Отеч. войнѣ. Составляя ар-рдъ к-са Дохтурова, К. прикрывалъ его отступление изъ м. Лиды въ Дриссу и затѣмъ къ Смоленску. Подъ Витебскомъ онъ съ нѣск. эск-нами обошелъ прав. флангъ непр-ля и тѣмъ остановилъ его натискъ на ав-рдъ нашей арміи. Наградой ему за это дѣло былъ чинъ г.-м. Затѣмъ К. сражался подъ Смоленскомъ, на Соловьевой переправѣ, подъ Шелконовомъ, Вязью и Гжатскомъ. Въ сраженіи подъ Бороди-

номъ К. временно командовалъ II кав. к-сомъ, неоднократно ходилъ съ полками его въ атаку и получилъ 4 раны; награжденъ орд. св. Георгія 3 кл. Несмотря на раны, К. принялъ дѣят. участіе въ преслѣд-ніи франц. арміи, сражался подъ Тарутиномъ и Малоярославцемъ, подъ Вязью врубился съ своимъ полкомъ въ гѣх. каре, разсѣялъ его и взялъ орудіе и орда; подъ Краснымъ нѣск. разъ ходилъ съ своимъ полкомъ въ атаку и столь же мужест-но дѣйствовалъ подъ Борисовомъ и Вильною. По вступленіи въ герц-во Варшавское К., находясь въ отрядѣ гр. Палена, участвовалъ въ блокадѣ Модлина, а затѣмъ, войдя въ составъ арміи Беннигсена, шелъ въ ав-рдѣ ея къ Дрездену, на пути къ к-рому разбилъ д-зію ген. Боне при Вальдсдруфѣ, взявъ приступомъ замокъ Гурбертсбургъ и гор. Вурценъ, захвативъ болѣе 2 т. плѣн. Въ битвѣ при Лейпцигѣ К. разбилъ кав. к-съ Нансути при Пальдорфѣ, овладѣлъ Цвейнауендорфомъ, Штегерлицемъ и Мейковомъ и однимъ изъ первыхъ ворвался въ городъ, а затѣмъ преслѣдовалъ прот-ка до Линденау. Награжденный за Лейпцигъ рядомъ иностр. орденовъ и орд. св. Анны 1 ст., К., продолжая командовать ав-рдомъ арміи Беннигсена, велъ энергич. преслѣд-ніе фр-зовъ до Рейна и нанесъ имъ рядъ чувствит. ударовъ при Люценѣ, Вейсенфельсѣ, Фрейбургѣ, Неймаркѣ, Тотлебенѣ, Эрфуртѣ, Готѣ и Кальбѣ, при чемъ захватилъ 8 ор. и болѣе 3 т. плѣн. Затѣмъ вмѣстѣ съ тою же арміей К. принялъ участіе въ блокадѣ Магдебурга и Гамбурга; командированный въ армію Бернадота и начальствуя ея ав-рдомъ, участвовалъ во вторженіи въ Шлезвигъ и Голштинію, во время к-раго захватилъ у датчанъ города Шлезвигъ, Фленсбургъ и Графенштейнъ, откуда по льду перешелъ на о-въ Альстеръ и готовился занять Зондербургъ, но б. остановленъ перемиріемъ, заключеннымъ съ Даніей. Назначенный послѣ этого губ-ромъ Шлезвига, К. оставался на этомъ посту до заключенія мира съ Даніей въ янв. 1815 г., послѣ чего былъ при войскахъ, блокировавшихъ Гамбургъ, до паденія его. Наградами были алмаз. знаки къ орд. св. Анны 1 ст. и орд. св. Владиміра 2 ст. По возвращеніи въ Россію К. командовалъ 1-ой улан., 3-ей драг. и 2-ой гусар. д-зіями и въ 1824 г. б. произв. въ г.-л. Въ 1827 г. К. по разстроен. ранами здоровью б. уволенъ отъ службы, но въ 1828 г., съ нач. Тур. войны, б. назн. нач-комъ 4-ой улан. д-зіи въ к-сѣ ген. Рота. Командуя ав-рдомъ, К. перешелъ Прутъ, занялъ Яссы, участвовалъ въ осадахъ Силистріи и Шумлы (зол. сабля съ алмазами). Въ камп. 1829 г. К. во главѣ отдѣл. отряда взялъ Разградъ, разбилъ подъ Эскемелемъ отрядъ Гасана-паши, а во время Кулевчин. операціи, командуя колонной, направленной къ Шумлѣ, своими побѣдами при Янибазарѣ и Буланлыкѣ облегчилъ успѣхъ подъ Кулевчею. За эти дѣла К. б. награжденъ орд. св. Александра Невск. При переходѣ черезъ Балканы К. вытѣснилъ турокъ изъ укрѣпл. лагеря на р. Камчикѣ, разбилъ тур. к-цу у Инжакіоя и участвовалъ во взятіи Сливны и Адрианополя. По заключеніи мира К. командовалъ V резерв. кав. к-сомъ, съ к-рымъ и принялъ слав. участіе въ усмиреніи польск. мятежа 1831 г. Составляя съ своимъ к-сомъ лѣвое крыло нашей арміи, К. перешелъ Бугъ у Устилуга, занялъ Люблинъ, обложилъ Замостье и, перейдя Вислу по льду у



Генераль-лейтенантъ  
В. Г. Костенецкій  
(Т. XIII, стр. 216).



Генераль-маіоръ  
Л. В. Костенко.  
Т. XIII, стр. 217).



Генераль-адъютантъ  
гр. П. Е. Коцебу.  
(Т. XIII, стр. 241).



Адмиралъ  
Н. К. Краббе.  
(Т. XIII, стр. 245).



Генераль-лейтенантъ  
Н. И. Красновъ.  
Т. XIII, стр. 257).



Генераль-адъютантъ  
А. И. Красовскій.  
(Т. XIII, стр. 271).



Генераль отъ кавалеріи  
гр. К. А. Крейцъ.  
Т. XIII, стр. 287).



Генераль-лейтенантъ  
В. Д. Кренке.  
(Т. XIII стр. 282).



Генераль отъ кавалеріи  
гр. П. К. Крейцъ.  
(Т. XIII, стр. 279).



Генералъ-лейтенантъ  
Н. В. Кретовъ.  
(Т. XIII, стр. 296).



Генералъ-аншефъ  
гр. М. Н. Кречетниковъ.  
(Т. XIII, стр. 297).



Генералъ отъ инфантеріи  
бар. Н. П. Криденеръ.  
(Т. XIII, стр. 301).



Адмиралъ  
И. О. Крузенштернъ.  
(Т. XIII, стр. 318).



Штабсъ-капитанъ  
И. И. Бряновъ.  
(Т. V, стр. 128).



Адмиралъ  
А. И. фонъ-Крузъ.  
(Т. XIII, стр. 319).



Генералъ  
Кафарелли-ди-Фальга.  
(Т. XII, стр. 463).



Контръ-адмиралъ  
В. И. Истоминъ 2-й.  
(Т. XI, стр. 77).



Генералъ  
гр. Коленкуръ.  
(Т. XIII, стр. 32).



Пулавъ (Ново-Александрія), дошелъ до Радома, разбивая отряды мятежниковъ. Атакованный у м. Козеницъ превосход. силами Дверницкаго и Сбравскаго, К. отбилъ нападеніе и, перейдя обратно на прав. бер. Вислы, задержалъ у Курова наст-ніе Дверницкаго, а когда послѣдній свернулъ на Замостье, послѣ упорн. боя снова занялъ Люблинъ, затѣмъ разбилъ Сбравскаго у Вронова, гналъ его до Казимержа, к-рый и занялъ. Предугадывая затѣмъ намѣренія прот-ка сосредоточить значит. силы къ Люблину, К. разрушилъ этотъ планъ, нанеся мятеж-мъ поражение по частямъ: Дзеконскому близъ Пулавъ, а Хржановскому—у Любартова и Ленчны. Этими побѣдами К. сохранилъ за нами Люблинское воеводство. Въ концѣ мая 1831 г. К. б. назн. ком-ромъ II пѣх. к-са и посланъ въ Литву. Разсѣявъ здѣсь отряды Гелгуда, Хлоповскаго и Дембинскаго, К. присоединился съ к-сомъ къ глав. силамъ и принялъ участіе въ штурмѣ Варшавы, во время к-раго командовалъ прав. штурм. колонною. Затѣмъ онъ блокировалъ Модлинъ и разсѣяніемъ отряда Рыбинскаго завершилъ усмиреніе мятежа. Наградой были алмаз. знаки къ орд. св. Александра Невск., чинъ ген. отъ кав. и орд. св. Георгія 2 ст. Сохранивъ по окончаніи войны командованіе II пѣх. к-сомъ, К. въ 1839 г., въ день открытія памятника Бородин. сраженія, получилъ отъ имп-ра австрійскаго граф. титулъ, а въ 1845 г. б. назн. шефомъ Сибир. улан. п. Вскорѣ послѣ того К. по разстроен. здоровью оставилъ команд-ніе к-сомъ и ум. въ 1850 г.

3) \***Петръ Киприановичъ К., графъ**, ген. отъ кав., участникъ обороны Севастополя, сынъ предыдущаго, род. въ 1816 г., образованіе получилъ въ уч-щѣ гвард. подпрап-ковъ и кав. юнкеровъ, службу началъ въ 1833 г. у-оф-ромъ въ л-гв. Улан. п. Въ 1849 г., командуя д-зіономъ 15-го драг. Тверск. п., К. участвовалъ въ усмиреніи венгер. возстанія, а въ 1853 г., командуя Каргопольск. драг. полкомъ,—въ Вост. войнѣ, сперва на Дунаѣ, а потомъ на Крым. полу-овѣ, въ сраженіяхъ при Инкерманѣ, Балаклавѣ, Евпаторіи и у с. Чеботарей (11 окт. 1855 г.); за отличіе въ послѣднемъ К. б. награжденъ зол. саблей. Произведенный въ 1862 г. въ г.-м., К. получилъ въ командованіе л-гв. Улан. Его Вел-ва п., съ к-рымъ принялъ дѣятельное участіе въ усмиреніи польскаго мятежа и за боев. отличія б. зачисленъ въ Свиту Е. И. В. и награжденъ орд. св. Владиміра 3 ст. съ меч. Въ 1867 г. К. б. назн. ком-ромъ гв. кав. бр-ды Варшав. отряда; съ 1868 по 1874 г. командовалъ 1-ой кав. дивизіей, съ 1874 г. по 1891 г. состоялъ для особыхъ порученій при ген.-инсп-рѣ кав-ріи, а въ 1892 г. б. назн. членомъ Александр. ком-та о ран. Ум. въ 1894 г.

**КРЕКИ.** 1) **Карлъ К. (1-й)**, франц. маршалъ, участвовалъ въ 1597 г. въ войнѣ противъ Савойи, въ 1621 г. возведенъ въ маршалы и затѣмъ отличился въ войнѣ съ Пьемонтомъ. Во время Мантуанской наслѣдств. войны (1626—31) командовалъ Савойск. арміей и взялъ Шамберг, Пиньероль, Аннеси и др. гор. Въ 1635 г., въ войну противъ Испаніи, К. дважды осаждалъ Валенцу, командуя сначала фр-зскими, а затѣмъ и союзн. войсками, но б. отбитъ превосходн. силами испанцевъ и въ 1638 г. при осадѣ замка Бреме б. уб.

2) **Карлъ К. (2-й), герц.**, франц. ген., сынъ марш. Карла К., род. въ 1623 г. Во время

франко-испан. войны (1635—59) К. участвовалъ во взятіи Рокруа (1643), Филипсбурга и Майнца (1644) и въ сраженіи при Нордлингенѣ. Въ 1652 г. К. возведенъ въ герцоги; въ 1663 г. командовалъ отрядомъ, посланнымъ Людовикомъ XIV противъ Рима, въ 1667 г. участвовалъ въ осадѣ Турне. Ум. въ 1687 г.

3) **Франсуа К., герц., маркизь де-Маринь**, франц. маршалъ, сынъ марш. Карла К., род. въ 1624 г., 16-ти лѣтъ участвовалъ въ осадѣ Арраса (1640) и затѣмъ отличился въ войнахъ противъ Фронды. Въ 1655 г. К. б. проинзв. въ г.-л. При осадѣ Валансьенна (1656) раненъ; въ сраж. при Дюнкирхенѣ (1658) командовалъ прав. крыломъ франц. арміи. Въ 1661 г. ему б. поручено команд-ніе галерн. флотомъ, но вскорѣ К. б. изгнанъ на нѣск. лѣтъ изъ Франціи и принялъ участіе въ англо-голландской войнѣ (1664—67), сражаясь подъ нач-вомъ Рюйтера противъ англ.-нѣ. Вернувъ себѣ расположеніе Людовика XIV, К. съ отличіемъ сражался, подъ нач-вомъ Тюрення, въ Деволюціонной войнѣ (1667—68) и принялъ участіе въ осадѣ кр-стей Режеля, Конде и Валансьенна, а затѣмъ прикрывалъ осаду Лилля, веденную Людовикомъ XIV, и нанеся поражение войскамъ пр. де-Линя, осаждавшимъ Брюгге. Возведенный въ 1668 г. въ маршалы, К. въ 1670 г., по приказанію Людовика XIV, произвелъ внезап. нападеніе съ 18-тыс. отрядомъ на Лотарингію и взялъ нѣск. городовъ. Въ началѣ войны съ Нидерландами (1672) К. б. назн. ком-щимъ Маасской арміей, но въ нѣк-рыхъ отношеніяхъ б. подчиненъ Тюренню. Считая, что, какъ маршалъ, онъ м. б. подчиненъ только королю или принцу крови, К. отказался отъ команд-нія, снова впалъ въ немилость, б. изгнанъ, но вскорѣ возвращенъ и съ отличіемъ сражался въ 1673—75 гг. въ Нидерландахъ, командуя Маасской арміей, и взялъ весной 1675 г. Динанъ. Въ авг. того же г. у Консарбрюка К., прикрывавшій Триръ, б. наголову разбитъ герц. Лотарингскимъ, укрылся съ 400 ч. въ Триръ, мужественно защищался, но вынужденъ б. сдаться. Въ 1676 г. К. б. выкупленъ за 50 т. ливровъ и вновь принялъ участіе въ воен. операціяхъ, взялъ кр-сти Конде и Бульонъ и съ отличіемъ сражался при Бушенѣ. Въ 1677 г., по смерти Тюрення, К. принялъ глав. команд-ніе надъ Рейнской арміей, воспрепятствовалъ герц. Лотарингскому соединиться съ пр. Оранскимъ и оттѣснилъ его къ Рейну. Въ 1678 г. онъ одержалъ побѣду при Рейнфельденѣ и на р. Кинцигѣ, овладѣлъ Ротгаузенскимъ горн. проходомъ и взялъ Зекингенъ, Офенбургъ и Кель. Въ 1679 г. К. съ 20 т. перешелъ Рейнъ, взялъ послѣ осады Клеве, оттѣснилъ бранденбургск. войска за Везеръ и принудилъ бранденбург. курфюрста къ миру. Въ камп. 1682—84 гг. К. оперировалъ въ Люксембургѣ, въ 1684 г. принудилъ гор. Люксембургъ къ капитуляціи, а также взялъ Триръ. Ум. въ 1687 г. (*O'Caill, Geschichte der grössten Heerführer, Frankfurt u. Leipzig, 1784—90.*)

**КРЕМАЛЬЕРНЫЙ ФРОНТЪ.** См. **Крѣпостныя фронты.**

**КРЕМАЛЬЕРЫ** или **ЗУБЦЫ**, изломы въ окопахъ или въ брустверахъ укрѣпленій; устраиваются какъ для лучшаго обстрѣливанія мѣстности, такъ и для обезпеченія отъ непріятельскаго огня, взаимнѣ траверсовъ.

**КРЕМЕНКИ**, с. близъ гор. Арзамаса, Нижегород. губ. Во время бунта Стеньки Разина въ 1670 г., когда глав. воевода московскій и знаменитый бояринъ кн. Юрій Алексѣевичъ Долгоруковъ, стоя въ Арзамасѣ, ограничивался отраженіемъ нападений воровск. шаекъ, при селѣ К. подчиненный ему воевода, думный бояринъ Феодоръ Леонтьевъ, по собств. почину, атаковалъ 9 окт. одну изъ шаекъ и разбилъ ее. Побѣда эта въ связи съ таковыми же того же Леонтьева при Путятинѣ, воеводы кн. Щербатова при Неуникѣ и Поѣ, а соединен. силъ ихъ при Пановѣ, дала возм-сть Долгорукову перейти въ наступленіе. (*Соловьевъ*, Исторія Россіи, т. III).

**КРЕМЕНЧУГСКИИ, 32-й пѣх., полкъ**, сформированъ 16 авг. 1806 г. въ составѣ 3 б-новъ подъ именемъ К. мушк. п. г.-л. Пышницкимъ изъ 1 грен. и 3 мушк. ротъ, выдѣленныхъ изъ Ширванскаго мушк. п. (нынѣ 84-й Ширванскій Его Вел. п.) съ добавленіемъ къ нимъ рекрутовъ. Въ 1808 г. п. б. отправленъ въ Финляндію, на театръ войны съ Швеціей, и вошелъ тамъ въ составъ войскъ, блокировавшихъ Свеаборгъ. Полкомъ б. взяты укр-нія: Лагерна, Витеръ-Сварто и Лиль-Остеръ-Сварто. По сдачѣ кр-сти часть въ качествѣ десанта во мног. блестящ. дѣлахъ нашего флота, а 2 б-на б. оставлены въ г. Свеаборгѣ для защиты побережья. 22 фвр. 1811 г. п. б. переименованъ въ пѣхотный, а 19 нбр. въ полку сформированъ 4-й б-нъ (рез.). Войдя въ составъ 4-ой пѣх. д-зии пр. Евгенія Вюртембергскаго, Кременчугцы участвовали почти во всѣхъ крупныхъ бояхъ Отеч. войны и въ походахъ 1813—14 гг. 8 авг. 1814 г. п. б. приведенъ въ составъ 3 б-новъ, каждый изъ 4 ротъ. Въ 1824 г. 8-я рота полка отдѣлена б. въ Ширван. пѣх. п. Въ Тур. войну 1828—29 гг. п. совершилъ форсированную переправу 27 мая черезъ р. Дунай, а затѣмъ участвовалъ въ бою у Буланлыка и въ осадѣ кр-сти Силистріи. При усмирении возстанія 1831 г. въ Польшѣ п., подъ нач-вомъ подплк. Лаврентьева, имѣлъ рядъ блестящ. дѣлъ и за отличіе при штурмѣ Воли и Варшавы 6 дкб. того же года получилъ Георг. знамена. 22 янв. 1833 г., при общей реорг-заціи арміи, К. п. б. переименованъ въ егерскій и, съ присоединеніемъ къ нему 16-го егер. п., приведенъ въ составъ 4 дѣйств. и 2 резерв. б-новъ, при чемъ 1, 2 и 5-й б-ны б. составлены изъ б-новъ прежняго К. пѣх. п. 28 фвр. 1834 г. 6-й резерв. б-нъ б. упраздненъ, а 23 дкб. 1841 г. 4-й б-нъ приведенъ въ кадр. составъ. Въ слѣд. году б. упраздненъ и 5-й б-нъ; въ запасныхъ же войскахъ повелѣно б. имѣть для полка изъ безсрочно-отпускныхъ н. ч. 5-й резерв. и 6-й запас. б-ны. Въ Венгер. кампанію 1849 г. К. п., подъ нач-вомъ полк. бар. фонъ-Менгдена, вошелъ въ составъ отряда ген. Засса и имѣлъ многократныя стычки съ венграми, а 3 іюля выдержалъ упорн. бой у д. Хараста съ многочисл. прот-комъ, за что полку 25 дкб. присвоено «походъ за воен. отличіе». Съ началомъ Вост. войны часть полка б. направлена въ Дунайск. армію и приняла участіе въ осадѣ Силистріи, при чемъ особенно отличилась въ штурмѣ Арабскаго форта. Затѣмъ п. б. отправленъ на усиленіе г-зона Севастополя и принялъ дѣят. участіе въ его оборонѣ, потерявъ за время со 2 апр. по 27 авг. 1855 г. 2.816 ч. За подвиги, оказанные полкомъ въ Севастополѣ подъ нач-вомъ

г.-м. бар. фонъ-Менгдена, Выс. приказомъ 30 авг. 1856 г. ему б. пожалованы Георг. знамена. Въ томъ же году (17 апр.) п. наименованъ пѣх-мъ и 23 авг. приведенъ въ составъ 3 б-новъ съ 3 стрѣлк. ротами; 4-й б-нъ отчисленъ въ резерв. войска, 5, 6, 7 и 8-й б-ны (последніе два сформированы 10 мрт. 1854 г.) частью поступили на пополненіе некомплекта въ другихъ б-нахъ, а частью уволены въ безсроч. отпускъ. 6 апр. 1863 г. изъ 4-го резерв. б-на и безсрочно-отпускныхъ 5 и 6-го б-новъ сформированъ К. рез. п., наименованный 13 авг. Малоярославскимъ (нынѣ 116-й пѣх.). 25 мрт. 1864 г. къ наим-нію полка прибавленъ № 32-й. 7 апр. 1879 г. К. п. переформированъ въ 4-батал. составъ. II имѣетъ слѣд. знаки отличія: 1) Георг. знамя съ надп.: «1806—1906», «За взятіе приступомъ Варшавы 25 и 26 авг. 1831 г. и за Севастополь въ 1854 и 1855 гг.», съ Александр. юбил. лентой. (Выс. прик. и грам. 16 авг. 1906 г.); 2) походъ за воен. отличіе, пожалованный 25 дкб. 1849 г. за подвиги, оказанные при усмирении Венгрии. Полковой праздникъ — 15 августа.

**КРЕМЕНЧУГЪ**, гор. на Днѣпрѣ въ Полтавской губ. Въ войну Россіи съ Польшей изъ-за Малороссіи, передавшійся полякамъ гетманъ Юрій Хмѣльницкій, послѣ нѣк-раго перерыва, возобновилъ въ 1662 г. воен. дѣйствія въ запад. Малороссіи и, одновр-но съ осадой Переяславля, сдѣлалъ попытку взять К. 23 іюня измѣнчившими Москвѣ К-скими казаками б. впущено въ городъ 2 т. казаковъ Хмѣльницкаго, к-рымъ, однако, не удалось достичь успѣха, т. к. моск. г-зонъ, въ 500 ч., вмѣстѣ съ мѣщанами засѣлъ въ мал. городѣ и отбилсъ; отчаявшись во взятіи городка, казаки осадили его. Узнавъ объ этомъ, моск. воевода кн. Ромодановскій выслалъ къ нимъ на помощь ок. 10 т. ч., к-рые 1 іюля подошли къ К. и ударили на осаждавшихъ; осажденные, со своей стороны, сдѣлали вылазку, и измѣнники потерпѣли полн. пораженіе. (*Соловьевъ*, Исторія Россіи, т. III)

**\* КРЕМЕРЪ, Оскаръ Карловичъ**, г.-ад., в.-адм., одинъ изъ типичн. дѣятелей мор. мин-ства предшествующаго рус.-яп. войнѣ періода. Финляндецъ по рожденію, К. воспитывался въ Александр. кад. и въ Мор. к-сѣ и въ 1844 г. выпущенъ въ гардемарины. До 1853 г. плавалъ въ Балт. морѣ, затѣмъ переведенъ въ Черномор. флотъ. За участіе на фр-тѣ *Месемверіа* во взятіи занятаго турками укр-нія Св. Николая на кавказ. берегу удостоенъ имен. Выс. благоволенія. Въ 1854—56 гг. находился въ г-зонѣ Севастополя, сперва на бастионѣ № 3 (съ 15 снт. по 5 апр.), затѣмъ к-дантомъ Волинск. редута. На 3-мъ бастионѣ, при взрывѣ порохов. погреба, контуженъ въ грудь и спину, а на Волинск. редутѣ ран. осколками бомбы въ ноги. За тушеніе съ опас-тью жизни пожара въ порохов. погребѣ награжденъ орд. св. Георгія 4 ст. По окончаніи Крымск. войны плавалъ въ Тих. и Атлант. океанахъ, командовалъ мног. судами; на корв. *Варягъ* ходилъ къ Нов. Землѣ и къ бер. Исландіи, на фр-тѣ *Светлана* кругомъ м. Добр. Надежды, на фр-тѣ *Ослабя* и *Александръ Невскій* плавалъ въ греч. водахъ. Возвращаясь на послѣд. фр-тѣ изъ Средизем. моря въ Кронштадтъ, потерпѣлъ крушеніе у берег. Ютландіи. На фр-тѣ въ это время находился В. Кн. Алексѣй Александровичъ (впослѣдствіи ген.-адм.).

Судь призналъ К. въ качествѣ ком-ра виновнымъ въ потерѣ фр-та, но это не сказалось на его карьерѣ. Назначенный въ 1866 г. фл.-ад., въ 1875 г. онъ б. произв. въ к.-адм. и зачисленъ въ свиту Гос-ря, въ 1884 г. назн. флаг-кап-номъ Его Вел-ва, а въ 1886 г. г.-ад-томъ. Служба К. въ адмирал. чинахъ чередовалась плаваніями (флаг-кап-номъ Его Вел. на Царскихъ яхтахъ, въ 1879 г.—нач-комъ отряда у берег. Греціи, въ 1896 г.—нач-комъ практич. эскадры Чернаго моря) и занятіемъ администр. долж-тей въ мор. мин-ствѣ. Наиб. продолжит-ной и характерной б. его дѣят-сть въ качествѣ нач-ка гл. мор. штаба, к-рымъ онъ пробылъ съ 1888 по 1896 г. При его участіи б. положено начало тому оскудѣнію въ личн. составѣ нашего флота, к-рое такъ губительно отразилось на резул-тахъ рус.-яп. войны. Бездушное примѣненіе неудач. «закона о цензѣ» было одной изъ причинъ такого печал. положенія дѣль. Назначенный чл. Гос. Сов. въ 1896 г., К. ум. въ 1910 г.

**КРЕМЕРЪ (Cremer)**, франц. ген-ль, современ. воен. писатель, род. въ 1849 г., произведенъ въ оф-ры въ 1868 г., участвовалъ въ войнѣ 1870—71 гг. и въ походахъ въ Алжирѣ, въ 1879 г. окончилъ курсъ воен. ак-міи, командовалъ бр-дами во всѣхъ родахъ войскъ и пѣх. д-зіей; въ 1911 г. назначенъ ком-ромъ I к-са (въ Лиллѣ). Перу К. принадлежатъ труды: «О воспитаніи солдата», «О посредникахъ на маневрахъ», «Опытъ инструкціи для маневровъ пѣхоты», «Азбука тактики» и др.

**КРЕМЛЬ** или **КРЕМЕНИКЪ**, то же, что древнерусскій дѣтинецъ (см. это слово). К. составляли неотъемлем. часть крѣп. обороны рус. городовъ, играя роль позднѣйш. цит-лей, какъ послѣд. оплотовъ борьбы осажденныхъ. К. составляли особую ограду, представлявшую внутр. ограду города, или же являлись отдѣленной и замкнутой частью город. ограды, только съ болѣе выс. и толст. стѣнами и съ болѣе солид. башнями, чаще расположенными. К. появились на Руси въ концѣ XV ст. Древнѣйшимъ считается моск. кремль, начатый постройкой въ 1485 г. и оконченный въ 1508 г.; затѣмъ болѣе древніе и извѣстные К.—новгородскій (1490 г.), псковской (1517 г.), тульскій и ростовскій.

**„КРЕМЛЬ“**, плавучая брон. батарея, выстроенная въ Россіи въ 1863 г., съ водоизм. ок. 3.500 тн., значит. арт-ріей, съ именемъ к-рой связано большое несчастье, постигшее эскадру адм. Бутакова 2 авг. 1869 г. Во время эволюцій эс-дры К. столкнулся съ дерев. фр-томъ *Олега*, к-рый черезъ 15 мин. пошелъ ко дну. Случай этотъ показалъ, на какой высотѣ стоялъ личн. составъ эс-дры: какъ на погибавшемъ *Олеге*, такъ и на остал. судахъ команды вели себя, какъ на ученѣхъ, въ коротк. срокъ спасено б. 539 ч., погибло же всего 16. Интересно отмѣтить, что зоркій глазъ адм-ла замѣтилъ во-время возм-сть несчастья, и онъ еще до катастрофы приказалъ набрать сигналъ о помощи, к-рый и взвился на мачтѣ въ самый моментъ столк-нія. Весь спасен. личн. составъ собранъ б. на флагман. к-блѣ *Петропавловскъ*, и здѣсь Г. И. Бутаковъ, со свойствен. ему рѣдкимъ умѣньемъ, поддержалъ и ободрилъ счастливо избѣжавшихъ гибели людей. Въ приказѣ, отданномъ по этому поводу, говорится: «По внезапн. резул-ту сво-

ему, это столк-ніе составляетъ рѣдкое событіе въ мор. дѣтописяхъ; тяжело быть очевидцемъ такого несчастья, тяжело понести такую потерю и прискорбно лишиться одного изъ средствъ пріучать къ мор. дѣлу большое число оф-ровъ и матросовъ; но въ то же время этотъ случай доставилъ мнѣ огром. удовлетвореніе по тѣмъ качествамъ, к-рыя онъ вызвалъ наружу среди командъ эс-дры. Находчивость и хладнокровіе, съ к-рыми слетѣлись всѣ суда и ихъ шлюпки на помощь гибнущимъ товарищамъ, выше всякой похвалы. Полн. порядокъ, сохраненный ком-ромъ фр-та *Олега* въ только что сформированной командѣ, когда одно за другимъ слѣдовали такія потрясающія донесенія о близости гибели, выказалъ рѣдкія кач-ва кап-на 1 р. Майделя и какими молодцами онъ командовалъ. Служившіе на *Олеге* въ 1869 г. оф-ры, гардемарины, конд-ры и н. чины имѣютъ полное право съ гордостью вспоминать эту кампанію». И дальше: «Понятно, что ком-ръ б-рей К. сокрушается отъ мысли, что именно его шпиронъ былъ непосредств. причиною потопленія фр-та. Мы же всѣ знаемъ, знаемъ и высшее нач-во неустранимость и находчивость кап. 2 р. Корнилова и какъ превосходно онъ всегда управлялъ мониторомъ *Смерчь*. Но, конечно, есть предѣлы всякому иск-ву, и быстро послушными при перемѣнѣ требованій эти суда никогда и ничѣмъ не сдѣлаешь, а перемѣнить свои требованія, да еще при совмѣстн. плаваніи мног. судовъ, всегда м. придтись... Приношу душевную признат-сть всѣмъ моимъ сослуживцамъ. Рѣдкіе такіе несчастные случаи, но они-то и показываютъ, какой у кого закалъ нервовъ, и способствуютъ къ большому укр-нію ихъ». Такова глав. часть этого приказа. Эволюціи эскадры продолжались, и случай этотъ не только не понизилъ духа личн. состава, но, если возможно, еще поднятъ его, благодаря отношенію Г. И. Бутакова къ постигшему флотъ несчастью. К. прослужилъ во флотѣ ок. 40 л., послѣд. время онъ состоялъ въ учебн. арт. отрядѣ и только послѣ рус.-яп. войны б. вычеркнутъ изъ списка судовъ.

**КРЕМНЕВОЕ ОРУЖІЕ**, ручн. огнестр. оружіе, снабженное К. замкомъ, изобрѣтеннымъ въ Испаніи въ XVII в. и сильно способствовавшимъ распространенію огнестр. оружія. Къ этому роду оружія м. отнести и колесцовое, т.-е. снабженное колесцов. замкомъ, к-рый и б. вытѣсненъ К. замкомъ. Преимущ-ва и недостатки К. ор. см. Замокъ, а типы бывшихъ на вооруженіи образцовъ К. ор. см. Пистолетъ и Ружье.

**КРЕМОНА**, гор. въ Сѣв. Италіи, на лѣв. бер. По. Въ войну за исп. наслѣдство (см. это), въ янв. 1702 г., франц. марш. Виллерау (35 т.) занималъ районъ К.—Мантуя, а имперцы пр. Евгения Савойскаго (30 т.) располагались по обонимъ бер. По, владѣя мостомъ у Боргофорте. Съ прибытіемъ подкр-ній фр-зы достигали полуторн. превосх-ва (75 т. противъ 50 т.) и готовились оттѣснить имперцевъ за Минчио. Пр. Евгенийъ рѣшилъ предупредить фр-зовъ внезап. ударомъ на К. Городъ этотъ лежалъ въ 1/4 вер. отъ По, имѣлъ ограду изъ хорош. вала и сух. рва, съ 5 воротами, изъ к-рыхъ ворота По великъ мосту, защищенному на прав. берегу тегде-пономъ; въ городѣ была крѣпкая цит-ль. Г-зонъ составляли 126-новъ и 12 эск. съ самимъ гл-щимъ. Еще въ концѣ 1701 г. Евгению удалось завязать

сношенія съ аббатомъ Козоли, к-рый получилъ разрѣшеніе к-данта очистить отъ нечистотъ каналъ (1½ фт. шир., въ ростъ челоуѣка высотой), ведущій изъ церковн. дома въ наруж. ровъ кр-сти. 31 янв. пр. Евгений собралъ два отряда: 3½ т. гр. Штаремберга въ Остіано на лѣв. бер. По, въ 20 вер. отъ К., и 4½ т. Водемона на прав. бер. Штарембергъ д. б. ночн. маршемъ обойти съ с. полев. армію ген. Креки (23 б-на, 12 эск.) и воспользоваться каналомъ, а Водемонъ овладѣть т.-де-пономъ и мостомъ. Соср-ченіе у Остіано стало извѣстно фр-замъ, но б. понято, какъ подготовка къ нападенію на Креки, и Виллеруа даже распорядился часть К-скаго г-зона приготовить къ отправленію на поддержку полев. войскъ. По диспозиціи пр. Евгения 3 пѣх. отряда д. б. проникнуть по каналу и атаковать одновр-но ворота Маргариты, глав. гауптвахту и домъ губ-ра; по овладѣніи воротами дать 3 вспышки съ вала, по к-рымъ лотарингскіе кирасиры войдутъ въ городъ и на противополож. концѣ откроютъ ворота. Но для Водемона; за ними войдетъ проч. пѣхота. Штарембергъ, изъ-за плох. состоянія дорогъ, вмѣсто ночи подошелъ лишь въ 5—6 ч. у. 1 фвр.; тѣмъ не менѣе, ему удалось овладѣть воротами Маргариты, кирасиры понесли къ воротамъ По, а пѣхота, захвативъ въ плѣнъ Виллеруа и другихъ ген-ловъ и избивая отдѣл. группы фр-зовъ, вскорѣ овладѣла внутр. частью города. Но дальнѣйш. успѣхи б. остановлены 2 б-нами, случайно собравшимися на ран. ученіе: одинъ изъ нихъ завязалъ улич. бой съ импер. пѣхотой, а другой, находившійся близъ воротъ По, оттѣснилъ кирасиръ, встрѣченныхъ также огнемъ изъ кордегардіи, въ ближайш. улицы. Водемонъ еще не прибывалъ. Тѣмъ временемъ устроившій франц. войска ген. Ревель, рѣшивъ небольш. частью силъ оборонять доступы къ цит-ли, глав. массу направилъ по обѣимъ сторонамъ вала на путь отступленія прот-ка. Между тѣмъ, Евгений безуспѣшно пытался возбудить жителей къ возстанію противъ французовъ; попытка подкупить ирландск. караулъ воротъ По также не имѣла успѣха, и при приближеніи въ 1-мъ ч. д. Водемона, тоже запоздавашаго изъ-за бездорожья, ирландцы сожгли мостъ. Евгений принужденъ б., сильно занявъ ворота и близлежащія зданія, прикрываясь кон. атаками, стягивать свои войска подъ натискомъ фр-зовъ; затѣмъ, подъ прикрытіемъ пѣхоты, отступила сильно пострадавшая кавалерія. Утомленные фр-зы не преслѣдовали, и имперцы спокойно отошли къ Остіано. Потери: имперцевъ—800 уб., ран. и плѣн.; фр-зовъ—свыше 1.400 ч. (Abtheilung für Kriegsgeschichte des K.-K. Generalstabe. Feldzüge des Prinzen Eugen von Savoyen, Wien, 1876).

**КРЕМСЪ.** См. Дирнштейнъ.

**КРЕНВИЛЬ (Crenville), Францъ, гр. Фолліотъ,** австр. фельдцейхм-ръ, род. въ 1815 г. Въ 1853 г. К. командовалъ оккупацион. арміей въ Тосканѣ, а въ Итал. войну (1859) К., въ чинѣ фельдм.-лейт., отличился въ сраж-хъ при Монтебелло и Сольферино. Ум. въ 1888 г.

**КРЕНГЕЛЬСЪ,** кольцо, свитое изъ нѣск. прядей троса; на парус. судахъ употреблялся въ шкалоринахъ парусовъ, накладываясь на брамъ-стенги подъ брамъ-такелажъ, замѣнялъ собою стropy у блоковъ, кранцы на грeбн. судахъ и пр.

**КРЕНГОВАТЬ,** наклонять судно на бокъ, килевать его (см. Килеваніе).

**КРЕНКЕ, Викторъ Даниловичъ,** инж. г.-л., кавалеръ орд. св. Георгія 4 ст.; род. въ 1816 г., изъ дворянъ Новгород. г.; воспит-къ Павл. кад. к-са, изъ коего б. выпущенъ въ 1834 г. въ грен. сап. б-нѣ. Уже въ началѣ своей службы (до 1850 г. въ б-нѣ, а затѣмъ въ распоряженіи нач-ка инж-ровъ Гвард. и Грен. к-совъ) К. обращалъ на себя вниманіе неутомимой дѣятельностью и распорядит-стью при исполненіи поручаемыхъ ему работъ и неоднократно удостоивался имен. Выс. благоволеній. Въ 1855 г. К. б. назн. ком-ромъ учебн. сап. б-на и одновр-но командированъ для надзора за работами по приведенію кр-сти Выборгъ въ оборонит. положеніе, по случаю Вост. войны. Въ 1860 г. произведенъ въ г.-м. и назн. нач-комъ 2-ой сап. бр-ды; въ 1864 г.—Петербург. окруж. интендантомъ, въ 1866 г.—нач-комъ 26-ой пѣх. д-зи, въ 1867 г. произв. въ г.-л. Въ 1869 г. болѣзн. состояніе вынудило его выйти въ запасъ инж. к-са, но съ объявленіемъ рус.-тур. войны въ 1877 г. К., по собств. желанію, б. назн. въ дѣйств. армію, въ распоряженіе гл-щаго. 9 іюля б. командированъ для изслѣд-нія пути и проложенія дороги черезъ Шипкинск. переваль; несмотря на крайн. трудность собрать и удержать на работахъ мѣстн. жителей, К. сумѣлъ съ 14 іюля по 7 авг. устроить 11-верст. шоссиров. дорогу по Шипкин. подъему и частью даже по южн. склону Балканъ. Когда же наши войска заняли Шипку, К. присоединился къ этому отряду, руководилъ съ 7 по 9 авг. оборонит. работами, а затѣмъ и самой обороной Шипки (по 11 авг.); за оказан. при этомъ мужество и распорядит-сть награжденъ орд. св. Владиміра 2 ст. и св. Георгія 4 ст. Съ прибытіемъ на Шипку ген. Радецкаго К. отправился въ Габрово для приведенія его въ оборонит. состояніе и устр-ва дороги отъ Габрова до Шипки. Съ 22 авг. по 18 снт. находился для порученій при глав. кв-рѣ, а затѣмъ на него б. возложено завѣд-ніе всѣми работами по поддержанію въ исправ-сти путей сообщенія въ районѣ, занятомъ рус. арміей въ Болгаріи; здѣсь онъ проявилъ присущую ему неутомимую энергію и особую распорядит-сть въ борьбѣ съ самыми тяж. условіями работъ въ ненастную осень и суровую снѣжн. зиму. По окончаніи войны онъ б. назн. нач-комъ воен. сообщеній въ Болгаріи; въ то же время на него б. возложено глав. наблюденіе за эвакуаціей рус. войскъ изъ Бургаса, а затѣмъ изъ Рушчука и Силистріи. Въ іюнѣ 1879 г. К. зачисленъ въ запасъ инж. войскъ. Изъ в.-литер. трудовъ К. извѣстно сочиненіе: «Оборона Балт. побережья въ 1854—56 гг.», 1887 г.; «Воспом-нія» («Ист. Вѣстн.»); кромѣ того, онъ состоялъ сотрудникомъ «Инж. Журн.». Ум. въ 1893 г.

**КРЕНОМЕТРЪ,** приборъ для измѣренія крена или дифферента судна, состоящій изъ свободно подвѣшенной металл. стрѣлки, вращающейся въ центрѣ дуги сектора; на дугѣ этой нанесены дѣленія, соотв-щія числу градусовъ крена. К. помѣщаютъ обыкновенно въ діаметрал. плоскости судна, на видномъ мѣстѣ.

**КРЕНЪ,** поперечное наклоненіе корабля (см. Живучесть корабля, Затопленіе корабля и Остойчивость).

**КРЕССИ.** См. Англо-французскія войны.

**КРЕСТА Св. КРѢПОСТЬ**, Петровская кр-сть на лѣв. берегу р. Аграхани (или Койсѣ) при слияніи ея съ р. Сулакъ, на



тогдаш. ю.-вост. (персидской) нашей границѣ, по западн. берегу Касп. моря. Крѣпость б. заложена въ 1722 г. Петромъ Вел. при возвращеніи изъ Перс. похода и отстроена въ 1725 г. Стратегич. ея значеніе заключалось въ томъ, что она была не только погранич. оплотомъ,

но и опорн. пунктомъ для наступат. дѣйствій. Крѣпостная ограда ея состояла изъ правил. 6-уг-ка бастион. начертанія, съ длинной полигоновъ въ 140 сж., съ водян. рвами и прикрыт. путемъ; впереди всѣхъ фронтовъ, кромѣ обращеннаго къ Аграхани, имѣлись рavelины; для предохраненія верховъ отъ разливовъ рѣки и ея притоковъ, кругомъ всей ограды шли на большомъ пространствѣ плотины; кромѣ того, была еще особая поперечн. плотина, отдѣлявшая Сулакъ отъ Аграхани, для поддержанія уровня воды въ послѣдней. До возведенія кр-сти Св. К. въ этой части границы по Касп. побережью имѣлись кр-ща Терки (на бер. Аграхан. залива, у устья Терека) и Аграханскій ретраншементъ (на мысѣ, вблизи устья Аграхани). Съ началомъ работъ по постройкѣ кр-сти Св. К. эти укр-нія б. уничтожены, г-зоны ихъ переведены въ новую кр-сть, а на мѣстѣ Терокъ б. рѣшено построить редутъ на 150—200 ч. и 4 ор. Для заселенія мѣстности ок. кр-сти Св. К., на Аграханъ б. переселены 1000 семействъ Донск. казаковъ, расположившихся въ нѣск. укрѣпл. городкахъ. Какъ рус. кр-сть, кр-сть Св. К. просуществовала до 1733 г., когда уже въ царствованіе Императрицы Анны Иоанновны, одновременно съ возвращеніемъ отнятыхъ у Персіи Петромъ В. провинцій, съ г. Баку и Дербентомъ, б. очищена рус. войсками. (В. Ласковскій, Матеріалы для ист. инж. иск-ва въ Россіи, ч. III, Спб., 1869; С. Соловьевъ, Ист. Россіи съ древн. временъ).

**КРЕСТОВАЯ БАТАРЕЯ.** См. Портъ-Артуръ.

**КРЕСТОВСКІЙ, Всеволодъ Владиміровичъ**, полк-къ кав-ріи, извѣст. писатель, род. 11 фвр. 1839 г., воспит-къ 1-ой Спб. гим-зіи; по окончаніи ея въ 1857 г., поступилъ на ист.-фи-

лолог. фак-тъ Сиб. унив-та и съ этого же года началъ печатать свои стихотворенія и рассказы въ журналахъ. Литератур. успѣхъ вскорѣ побудилъ К. оставить унив-тъ и всецѣло отдаться лит-рѣ. Въ 1864 г. онъ напечаталъ больш. романъ «Петербург. Трущобы», доставившій ему большую популярность среди читающей публики. Въ 1868 г. К. неожиданно для окружающихъ поступилъ юнкеромъ въ 14-й улан. Ямбург. п. Зачисленіе по собств. желанію на воен. службу и чиномъ писателя съ крупн. именемъ, уже давно вышедшаго изъ юношеск. возраста (29 л.), надѣлало въ свое время много шума: въ литератур. кругахъ и въ печати къ этому факту отнеслись съ озлобленіемъ и насмѣшками, какъ къ проявленію анти-либерал. нап-нія; въ правительств. сферахъ — съ большой дозой презрѣт-сти. Поводами вступленія К. въ ряды арміи были: его неудачно сложившаяся супруж. жизнь (въ первомъ бракѣ); неприятели въ литерат. мірѣ, вызванныя клеветническими, нынѣ вполнѣ опровергнутыми, толками объ использ-ніи якобы К. для «Петерб. Трущобъ» матеріаловъ,

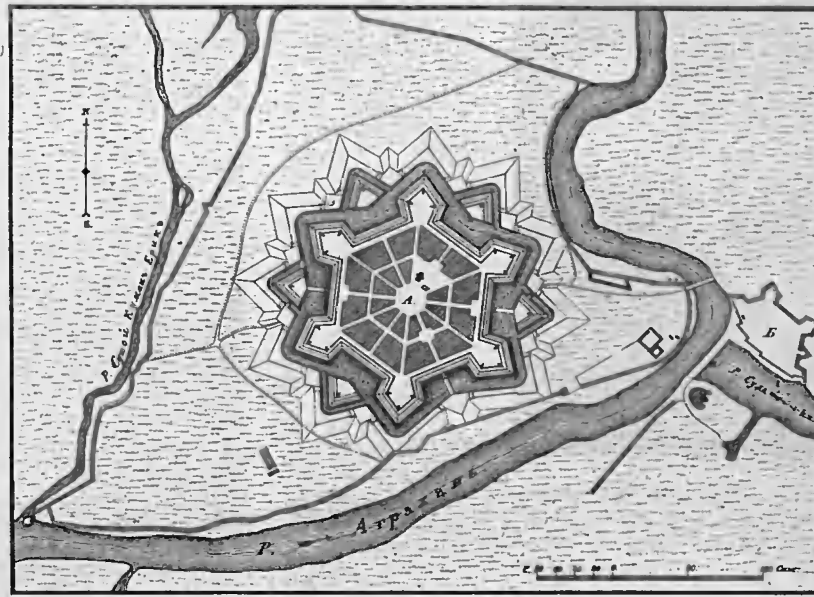

собранныхъ Н. Г. Помяловскимъ, и, наконецъ, въ связи съ этимъ — желаніе уйти изъ привычн. обстановки въ совершенно иную среду, подобно тому какъ уходять, напр., въ монастырь. Однако, воен. карьеру К. все же нельзя считать случайной: и по отцу и по матери предками онъ имѣлъ военныхъ, а въ дѣтствѣ оч. увлекался воен. дѣломъ, и вообще воен. среда, съ к-рой онъ ближе познакомился въ началѣ 60-хъ гг., когда былъ въ Царствѣ Польскомъ въ качествѣ члена к-сіи, учрежденной для разслѣд-нія подземелій г. Варшавы, пользовалась его симпатіями. Въ 1869 г., по выдержаніи экзамена при Тверск. кав. уч-щѣ, К. б. произв. въ оф-ры. Въ 1870 г. ему б. поручено составленіе исторіи Ямбург. улан. п., и онъ б. прикомандированъ къ гл. штабу на 2 г. для собиранія матеріаловъ. Во время пребыванія К. въ Спб. произошло у него громкое столк-ніе съ прис. повѣр. Соколовскимъ, закончившееся преданіемъ К. воен. суду. Соколовскій, выступая представ-лемъ интересовъ жены К. въ ея бракоразвод. процессѣ, вылилъ



цѣлые потоки грязи на К. не только какъ на человѣка, но и какъ на лит-ра и оф-ра; когда Соколовскій отказался отъ дуэли, К. нанесъ ему оскорбленіе, ударивъ перчаткою по лицу. В. окруж. судъ, послѣ блестящ. послѣдняго слова подсудимаго, встрѣченнаго громомъ аплодисментовъ публики (среди к-рой находился и В. К. Николай Николаевичъ Старшій), не нашеть возможнымъ приговорить К. къ чему-либо кромѣ дисциплин. взысканія. Къ этому же періоду относится дуэль К. (безъ кровав. резул-та) съ товарищемъ по полку, поруч. гр. Цукато, оскорбившимъ брата К., юнкера. Въ 1874 г. К. окончилъ составленіе исторіи Ямбург. п., трудъ б. представленъ шефу его — Вел. Кн. Маріи Александровнѣ, герц-нѣ Эдинбургской, и авторъ въ награду б. переведенъ тѣмъ же чиномъ (пор-ка) въ л.-гв. Улан. Его Вел. п. Осенью того же года на К., по личн. повелѣнію Имп. Александра II, б. возложено составленіе исторіи л.-гв. Улан. Его Вел. п. Порученіе б. черезъ годъ выполнено,



при чемъ чтеніе корректуры и цензуры пожелалъ взять на себя самъ Гос-рь. Въ 1875—76 гг., по порученію В. К. Николая Николаевича Старшаго, К. собиралъ матеріалы для исторіи рус. к-цы, оставшейся, однако, недоконченной. Кромѣ названныхъ спец. в. истор. изслѣдованій, К. въ эту эпоху своей жизни оч. дѣят-но продолжалъ работать и въ общей литературѣ: въ 1868—71 гг. онъ напечаталъ большой романъ-хронику «Кровавый пуфъ» («Панургово стадо» и «Двѣ силы»), изображающій польск. возстаніе 1863 г. и борьбу рус. и польск. элементовъ въ Запад. краѣ; затѣмъ написалъ рядъ рассказовъ подъ общимъ заглавіемъ: «Очерки кавал. жизни», представляющихъ одно изъ лучшихъ произведеній рус. воен. беллетристики, гдѣ зарисованъ рядъ нынѣ уже отжившихъ типичныхъ представ-лей рус. воен. быта 60-хъ гг., закончилъ истор. повѣсть изъ эпохи Павла I «Дѣды», 2-я половина к-рой посвящена Суворову и его швейц.-итал. походу 1799 г., и оч. усердно сотрудничалъ въ газ. «Рус. Міръ» (В. В. Комарова, М. Г. Черныева и Р. А. Фадѣева), удѣлявшей большое вниманіе воен. вопросамъ. Въ 1876—78 гг. шт.-ротм. К. б. командированъ, съ Выс. соизволенія, въ дѣйств. Дунайскую армию официал. воен. корресп-томъ «Правит. Вѣстн.» и сверхъ того назначенъ редакторъ издававшася при арміи «Воен.-Летучаго Листка». Интересныя и художественно написанныя корресп-ции К. б. затѣмъ (1879) изданы отдѣльно въ 2 больш. томахъ. За рядъ боев. отличій (при штурмѣ Плевны, въ Троянск. отрядѣ ген. Карцова и въ отрядѣ ген. Струкова, при набѣгѣ на Адрианополь) К. получилъ: чинъ ротм-ра, орд. св. Анны 3 ст. съ меч. и бант., св. Стани-

слава 2 ст. съ меч., св. Владимира 4 ст. съ меч. и бант. и черногорскій, сербскій и румынскій ордена. Наблюденія К. надъ орг-заціей продовольств. части и надъ ролью въ этомъ дѣлѣ еврейск. элемента дали ему впоследствии матеріалъ для трехъ больш. романовъ: «Тѣма Египетская», «Тамара Бендавидъ» и «Торжество Ваала» (послѣдній остался незаконченнымъ). Въ 1880—81 гг., въ качествѣ секретаря при глав. нач-кѣ рус. силъ въ Тих. океанѣ адм. С. С. Лесовскомъ, К. совершилъ плаваніе на Д. Востокъ на крейсерѣ *Европа*, при чемъ посетилъ и Японию; плодомъ этой поѣздки явились 2 тома книги «Въ дальнихъ водахъ и странахъ» и составленная по порученію В. К. Алексѣя Александровича печатн. записка о положеніи и нуждахъ Ю.-Уссур. края. Въ 1882 г. К. б. назн., съ перем-нѣемъ въ подполк-ки армейск. кав-риі, чиновникомъ для особ. порученій при Туркестан. ген.-губ-рѣ и ком-щемъ войсками округа М. Г. Черныевѣ; въ это время имъ написана книга «Въ гостяхъ у эмира Бухарскаго», въ к-рой онъ первый поднялъ таинств. завѣсу, долго скрывавшую отъ взоровъ рус. общ-ва внутр. жизнь этой страны. Въ 1884 г. К. вмѣстѣ съ Черныевымъ покинулъ Туркестанъ и б. назн. въ распоряженіе мин-ра внутр. дѣлъ; служба его по этому мин-ству протекла, гл. обр., въ двухъ больш. команд-кахъ — для ознакомленія съ дѣят-стью земства въ губ-хъ Тверской, Тамбовской и Владимирской и для осмотра торг.-промышл. центровъ Россіи; кромѣ официал. докладовъ о резул-тахъ этихъ команд-къ, К. напечаталъ рядъ статей: «Подъ владыч-вомъ земства» («Гражданинъ»), и «Торговые и промышл. центры Россіи» (отдѣльн. изданіе). Съ 1884 по 1892 г. К. написалъ болѣе 200 передов. статей въ газ. «Свѣтъ» (В. В. Комарова), живыхъ и яркихъ откликовъ на разл. злобы дня, изъ к-рыхъ особенно интересны по своему «подъему» и «разжигающему характеру» статьи о нашихъ отношеніяхъ съ нѣмцами. Въ 1887 г. полк. К. перевелся въ погранич. стражу, на должность шт.-оф-ра для инспектир-нія отдѣловъ и бр-дѣ этой стражи. Безпрерыв. команд-ки дали К. матеріалъ для ряда очерковъ: «Вдоль австр. гр-цы», «Рус. городъ подъ австр. маркой» и «По закавказской гр-цѣ», печатавшихся въ «Рус. Вѣстн.» и «Моск. Вѣд.». Къ этому періоду относится в.-полит. письмо К. «Наша будущая война» — о возможномъ нашемъ столк-нѣи съ Германіей. Въ 1892 г. г.-ад. Гурко пригласилъ К. въ Варшаву на постъ ред-ра единств. рус. газеты въ Польшѣ — «Варш. Дневн.». Отвѣтств. газет. дѣло и усилен. труды по редакци-нѣ, въ связи съ трудн. цензур. условіями и крайне неприязнен. отношеніемъ польск. общ-ва, не могшаго простить К. «Кроваваго пуфа» и ожесточенно боровагося съ нимъ въ загранич. печати бранью и ипсинуаціями, — все это отравило послѣд. годы К. Онъ ум. 18 янв. 1895 г. В. А. Апушкинъ, написавшій рядъ статей о К., какъ о воен. писателѣ, приходитъ къ слѣд. окончател. выводу: «Прежде всего приходится отмѣтить горяч. любовь К. къ воен. дѣлу, быющую ключомъ изъ всѣхъ его статей, но не заслоняющую отъ него др. вопросовъ рус. обществ.-политич. жизни. Онъ откликался на всѣ злобы дня. Этого требовала его страстная, кипучая натура, и оттого все написанное имъ такъ интересно и ярко. Но чрезмѣр. нервность и впечатлит-сть въ воспріятіи совершавшихся вокругъ него событій, дѣлая его рѣчь блестящей и

сильной по формѣ, мѣшали ему быть глубокимъ и объективнымъ въ анализѣ ихъ, широкимъ въ пониманіи и оцѣнкѣ». (В. В. Крестовскій, Собраніе сочиненій въ 8 тт. съ биографіей автора, подъ ред. Ю. Л. Ельца, Спб., 1899—1900; *Вл. Апушкинъ*, В. В. Крестовскій, какъ воен. писатель, «В. Сб.» 1890 г., №№ 8—12 и 1901 г., № 1; *А. И. Введенскій*, В. В. Крестовскій, «Ист. Вѣстн.» 1890 г., № 12; *Диллетантъ*, В. В. Крестовскій, «Огонекъ» 1880 г., № 18).

**КРЕСТОВЫЕ ПОХОДЫ.** Такъ назывались въ сред. вѣка экспедиціи противъ мусульманъ, организованныя папами. Эпохой К. пох. принято считать періодъ времени съ 1096 по 1270 г. Въ теченіе этого періода б. организовано и частью выполнено 8 больш. и нѣск. мал. походовъ. Къ концу XI ст. Визант. Имперія утратила почти всѣ владѣнія въ Африкѣ и Азии. Этому способствовали переворотъ, произведенный Магометомъ въ Аравіи и постепен. разложіе и деморализація визант. общ-ва и прав-ства. Послѣд-тели нов. религіи создали на развалинахъ древн. міра огром. мусульм. гос-тво, раздвинувшее свои гр-цы до Индіи на в., до р. Эбро (въ Испаніи) на з. Но къ концу XI ст. это гос-тво распалось на 3 части: Кордовскій калифатъ въ Испаніи, Египетскій—въ Африкѣ и Багдадскій—въ Азии. Въ част-ти Багдадскій калифатъ распался на множ-во отдѣл. владѣній, состоявшихъ въ номинал. зав-сти отъ калифа. Иерусалимъ со всей Палестиной входилъ въ составъ Дамас. султаната, находившагося съ полов. XI ст. въ рукахъ турокъ-сельджуковъ. Постоян. междуособія султановъ и стремленія владѣтелей Египта отнять Сирію у калифа Багдадскаго создали къ концу XI ст. крайнюю политич. слабость въ этой части мусульм. міра. Т. обр., моментъ для завоеванія Сиріи и Палестины былъ весьма благоприятенъ. Это понялъ правившій въ то время Византіей имп-рь Алексѣй Комненъ, обратившійся съ просьбою о помощи къ зап. христіанамъ и нашедшій весьма благоприят. почву. Монархія, созданная въ IX ст. Карломъ В., распалась вскорѣ послѣ его смерти и въ теченіе 3 в. не переставая дробилась на множ-во, почти независимыхъ, феодал. владѣній. Феодалы, не сдерживаемые сильн. властью, наполняли Европу смятеніемъ нескончаем. междуособицъ, дѣлавшихъ мирн. сущ-ніе невозможнымъ. Къ междуособицамъ присоединились раздоры папъ съ имп-рами и опустошенія отъ внѣшн. враговъ (нормановъ). Все это дѣлало жизнь кажд. человѣка необезпеченной и заставляло людей искать выхода изъ невыносимаго положенія въ религіоз. стремленіяхъ. Отсюда получился преувеличен. интересъ къ паломнич-вамъ въ Святую землю, к-рая не только удовлетворяла духов. потреб-стямъ, но и освобождала временно отъ нестерпимой обстановки родн. быта. Паломники, возвращавшіеся отъ Св. Гроба, рассказывали объ униженіяхъ, к-рымъ подвергаются святыни христ-ва, и идея похода для освобожденія Иерусалима стала повсюду популярной въ Зап. Европѣ. Но среди царившаго повсюду хаоса трудно было найти какую-нибудь объединяющую власть для выполнения такого предпріятія. Она нашлась въ лицѣ высшаго духовн. авторитета—папы. Крестовосныя арміи представляли, въ сущ-ти, скопленіе отдѣл. отрядовъ или бандъ, шедшихъ по одной и той же дорогѣ. Крест-цы не подчиня-

лись никакой дисц-нѣ, свободно переходили изъ отряда въ отрядъ и даже совсѣмъ покидали эксп-цію и возвращались домой, когда считали свой обѣтъ выполненнымъ. Движеніе армій было крайне медленно. Они тратили по нѣск. мѣсяцевъ на прохожденіе Венгрии или Визант. имперіи и на борьбу съ турками въ М. Азии. Не обезпеченные продовольствіемъ, они постоянно нуждались и грабили мѣстн. населеніе. Въ пустыняхъ люди и лошади гибли отъ голода, жажды и утомленія. Громад. процентъ паломниковъ оставался по дорогѣ. Эти арміи м. завоевать Палестину, но не м. бы ее удержать. Къ паломникамъ, принявшимъ крестъ съ единств. цѣлью спасенія души, присоединились люди честолюбивыя, мечтавшіе о пріобрѣтеніи земель, и купцы, намѣревавшіеся разбогатѣть. Имъ-то и обязаны крест-цы сравнит. длит-стью своихъ успѣховъ. Энтузіазмъ и муж-во крест-цевъ являлись слѣпой силой, нуждавшейся въ напр-ніи людьми опытными. Основателями христіан. государствъ на Востокъ были искатели приключеній и купцы, отправившіеся въ Палестину съ цѣлью основаться тамъ. Въ теченіе 50 л. христіан. гос-твамъ, основаннымъ крест-цами въ Азии, приходилось воевать лишь съ мусульм. князьями Сиріи. Египет. мусульмане сохраняли съ ними мирн. отношенія. Затѣмъ, когда Каирскій калифатъ, разрушенный Саладиномъ, б. замѣненъ воен. гос-твомъ мамелюковъ, христіанамъ пришлось бороться и съ египт-ми. Однако, войны смѣнялись мирн. періодами, длившимися иногда по нѣск. лѣтъ. Но не всѣ христіан. гос-ри вели войну съ мусульманскими. Политич. интересы обык-но бывали сильнѣе религіоз. ненависти. Сплошь и рядомъ христіане дрались противъ христіанъ и мусул-не противъ мусул-нѣ. Часто даже кто-нибудь изъ христіан. влад-лей прибѣгалъ къ помощи мусульм. князей противъ другого христіан. владѣтеля. Никогда среди христіанъ Св. земли не существовало полн. согласія, и объединявшій ихъ религіоз. энтузіазмъ не м. уничтожить сопернич-ва на почвѣ торг. интересовъ и расов. вражды. Постоянно возникали распри между феодал. влад-лями, между фр-зами, англ-ми и нѣмцами, между венец. и генуэз. купцами, между воен. орденами тамплиеровъ и іоаннитовъ. Несогласія возникали и между крест-цами, прибывавшими изъ Европы, и христіанами, основавшимися въ Палестинѣ. Живя посреди вост. народовъ, эти послѣдніе постепенно переняли ихъ обычаи и образъ жизни. Они были склонны поддерживать съ мусул-ми добрыя сосѣд. отношенія. Рыцари же Запада прибывали въ Палестину съ намѣреніемъ нанести какъ м. больше вреда невѣрнымъ, горя нетерпѣніемъ сражаться и грабить и не слушая благоразум. совѣтовъ болѣе опытныхъ мѣстн. христіанъ, на к-рыхъ они смотрѣли какъ на измѣнниковъ. Всѣ эти причины, наравнѣ съ сокращеніемъ эмиграціи изъ Европы, способствовали упадку христіан. гос-твъ Востока. *Военное искусство крест-цевъ* не соответствовало предпринятой ими задачѣ. Лишенные прочной орг-заціи, незнакомыя съ театромъ воен. дѣйствій, оторванные отъ базы, крестонос. арміи находились все время въ состояніи неустойч-сти, рискуя погибнуть отъ голода, жажды или внезап. нападенія прот-ка на плохо охраняемые биваки. Общ. плана дѣйствій обык-но не было и все предоставлялось на волю Божию. Изъ всѣхъ

отрядовъ только рыцарск. духовн. ордена (юанниты, храмовники и тевтоны), дисциплинированные и имѣвшіе стройн. воен. іерархію, представляли извѣст. тактич. цѣнность. Поэтому въ походахъ они обыкновенно составляли аврѣдъ и несли службу проводниковъ и развѣдчиковъ. Въ походѣ между отдѣл. колоннами не было связи, охраненіе отсутствовало. Въ бою, за рѣдк. исключеніями, не было общаго рук-ства, взаимная поддержка была слаба. Къ этому нужно прибавить пост. ссоры и сопернич-во вождей. Несмотря на это, боев. качества средневѣк. рыцар-ва были таковы, что мусул-не лишь въ рѣдк. случаяхъ могли выдержать съ ними открытый бой. Рыц-во б. проникнуто истинно боев. духомъ, порывомъ, беззавѣт. храбростью. Видя невозм-сть одержать верхъ въ открытомъ бою, турки стали прибѣгать къ тактикѣ мал. войны, къ утомленію непривычнаго къ климату прот-ка, къ нападеніямъ изъ засадъ и уклоненію отъ рѣшит. боя до полн. изнеможенія прот-ка. Что касается пѣхоты, то вначалѣ это былъ сбродъ, лишенный, повидимому, какой-либо орг-заціи и вооруженный чѣмъ попало. Впослѣдствіи, въ XIII ст., боев. кач-ва пѣхоты повысились, она приобрѣла большее значеніе, и выработалась своя тактика. Вообще, въ XIII ст. характеръ К. пох. нѣск. измѣнился. Тутъ мы уже не видимъ стихійн. арміи первыхъ походовъ. Обык-но вождемъ признавался старшій по положенію нач-къ и хотя дисц-на продолжала оставаться слабою, но было больше единства въ дѣйствіяхъ. Были попытки устройства операц. базы (Людовикъ IX). Во всякомъ случаѣ больш. шагъ впередъ б. сдѣланъ перемѣной сухоп. пути на морской. Въ XIII ст. крест-цы не предпринимали уже утомит. и опас. пути черезъ М. Азію, они садились на суда въ портахъ Средизем. моря и моремъ прибывали къ мѣсту назначенія. Этимъ сберегалось много силъ и поддерживалась пост. связь съ Европой.—*1-й К. пох. г* (1095—99 гг.). Въ нбр. 1095 г. папою Урбаномъ II б. созванъ въ г. Клермонтѣ Овернскомъ соборъ, на к-ромъ присутствовали епископы, свѣтскіе князья и до 30 т. прост. народа. Рѣчь папы о бѣдствіяхъ Св. земли б. встрѣчена бурн. энтузіазмомъ, и всѣ присутствующіе приняли крестъ, поклявшись идти на ея освобожденіе. Днемъ выст-нія б. назначено 15 авг. 1096 г. Пользуясь этимъ вре-

менемъ, монахи и свящ-ки стали обходить предѣлы Франціи и Германіи, возбуждая повсюду религіоз. подъемъ. Особенно прославился своими проповѣдями нѣкто Петръ Пустынникъ. Энтузіазмъ былъ настолько великъ, что массы народа, не дожидаясь установлен. срока, уже весной 1096 г. двинулись въ Палестину. 8 мрт. Петръ Пустынникъ и рыцарь Вальтеръ Неимущій, «сопровождаемые великимъ числомъ пѣш. франковъ изъ Галліи и имѣя съ собой всего 8 рыцарей, вступили въ Венгрію и направили путь свой къ Іерусалиму»; другія банды, сформированныя въ Германіи, Фландріи и Лотарингіи, двинулись тѣмъ же путемъ въ нач. лѣта, подъ предвод-ствомъ гр. Эмико, Кларебольда изъ Вандейля и др. Безпорядоч. моб-зація этихъ скопищъ сопровождалась всякаго рода неистовствами, избіеніями и грабежомъ евреевъ. Не имѣя понятія о пути, банды крест-цевъ шли наугадъ, продовольствовались въ дорогѣ преимущественно грабежомъ, вслѣдствіе чего происходили пост. столк-нія съ жителями. При Мерзбургѣ венгры избили огром. число паломниковъ. Также поступили съ ними болгары при Ниссѣ. Въ Константинополѣ грабежи крест-цевъ побудили имп-ра Алексѣя поскорѣе переправить этотъ сбродъ въ М. Азію, гдѣ они б. въ скоромъ времени истреблены турками. Только 3 т. ч. съ Петромъ Пустынникомъ во главѣ вернулись обратно въ Константинополь. Въ пол. авг. выступили изъ разл. пунктовъ Европы принявшіе крестъ князья со своими войсками и множ-вомъ паломниковъ. Общее число крест-цевъ опредѣлить невозможно. По однимъ источникамъ оно равнялось 100 т. рыцарей и 600 т. пѣхоты, по другимъ не превышало 300 т. ч. Еся эта армія направлялась къ сборн. пункту, Константинополю, 4 путями: жители южн. Франціи и сѣв. Италиі, подъ предвод-ствомъ папск. легата Адемара и Раймунда IV гр. Тулузскаго, прошли черезъ Италію, Далмацію и Эпирскія горы; нѣмцы и народы вост. Франціи направились внизъ по теченію Дуная; вождями ихъ были: Готфридъ Бульонскій, герц. Лотарингскій, его братъ Балдуинъ, Балдуинъ гр. Геннегау, Гуго гр. Сень-Поль и Ренардъ гр. Тульскій; крест-цы южн. Италиі и норманд. владѣній въ Сициліи, предводимые Боэмундомъ гр. Тарентскимъ и племянникомъ его Танкредомъ, переплыли на судахъ Адриатич. море и прошли по



Эпиру и Фракии; отряды изъ сѣв. Франціи: Гуго гр. Вермандуа (брата короля Филиппа I), Роберта герц. Нормандскаго и гр. Шартрскаго и Фландрскаго пересѣкли Францію и Италію до Бриндизи, гдѣ сѣли на суда и продолжали походъ по пути Раймунда Тулузскаго. Перечисленные арміи б. вооружены и снабжены несравненно лучше полчищъ Петра Пустынника и въ нихъ было меньше сброду. Прохождение ихъ по Европѣ не сопровождалось грабежами. Но все же и ихъ нельзя б. признать соотвѣщими поставленной тяж. задачѣ. Не существовало общ. плана дѣйствій, не было расчета движенія и даже общ. предвод-ля. Первымъ прибылъ на сборн. пунктъ герц. Готфридъ, за нимъ постепенно и остальные. Съ первыхъ же дней начались недоразумѣнія между Готфридомъ и имп. Алексѣемъ. Алексѣй, считая своею собств-стью страны, к-рыя собирались завоевывать крест-цы, потребовалъ присяги себѣ какъ сюзерену. Готфридъ отказался. Имп-рь запретилъ продавать пришельцамъ сѣст. припасы. Тогда крест-цы ограбили окр-сти Константинополя. Имп-рь принудилъ Готфрида силою принести лен. присягу, послѣ чего послѣдній переправился на Малоаз. берегъ, гдѣ и расположился лагеремъ близъ Никеи. Его примѣру послѣдовали и остал. нач-ки. Туда же подошелъ и отрядъ визант. войскъ. Воен. дѣйствія противъ турокъ открылись осадой Никеи, сильно укрѣпл. города, к-рый б. взятъ 20 іюня 1097 г. (см. Н и к е я) 27 іюня армія крест-цевъ двинулась дальше черезъ Фригію и Киликію на Антиохію. 2 дня армія шла одной дорогой, но затѣмъ рѣшено б. раздѣлиться. Готфридъ, епископъ Адемаръ и др. шли долиной Дорилеи; Боэмундъ, Робертъ Нормандскій и др. взяли вглубь страны, восточнѣе, и пошли по долинѣ Горгона. 29 іюня, въ то время какъ колонна Боэмунда только что расположилась на отдыхъ, она б. неожиданно атакована никейскимъ султаномъ Солиманомъ, успѣвшимъ собрать войска изъ Антиохіи, Тарса, Алеппо и др. городовъ. Пославъ за помощью къ Готфриду, Боэмундъ собралъ все что было возможно и оказалъ нападавшимъ отчаян. сопр-леніе (см. Г о р г о н и). Турки б. разбиты и бѣжали. Отдохнувъ 3 дня на мѣстѣ, крест-цы двинулись дальше одною колонною. Имъ пришлось проходить по бесплодной, выжженной солнцемъ равнинѣ. Къ мукамъ жажды присоединился голодъ. Большая часть лошадей пала. Усѣявъ дорогу трупами, крест-цы вышли, наконецъ, изъ предѣловъ пустыни и прибыли въ горн. страну Киликію, гдѣ б. дружелюбно встрѣчены армянами, находившимися подъ тур. игомъ и надѣявшимися при помощи крест-цевъ избавиться отъ него. Простые паломники и больш-во рыцарей желали какъ можно скорѣе добраться до Іерусалима. Но феодал. князья, наоборотъ, затягивали движеніе и пользовались всяк. случаемъ, чтобы обезпечить себѣ какое-нибудь земел. владѣніе. Танкредъ и Балдуинъ (братъ Готфрида) отдѣлились съ этой цѣлью отъ остал. арміи и направились къ мор. берегу, гдѣ овладѣли городомъ Тарсомъ. Немедленно же между ними возникли недоразумѣнія, дошедшія до открыт. боя, въ к-ромъ Танкредъ б. разбитъ. Затѣмъ Балдуинъ направился въ Арменію, что совершенно отклонило его отъ глав. цѣли, т.-е. похода въ Іерусалимъ. Владѣтель небол. армянскаго гос-тва Эдессы звалъ его туда для защиты противъ турокъ. Балдуинъ благополучно до-

стигъ Эдессы. Тамъ онъ свергнувъ призвавшаго его владѣтеля и самъ провозгласилъ себя графомъ Эдессы (1098). Т. обр., возникло первое латин. гос-тво на Востока. 21 окт. 1097 г. армія крест-цевъ подошла къ Антиохіи, осадила ее и, послѣ 7-мѣс. осады, взяла, но и сама б. осаждена въ томъ же городѣ султаномъ мосульскимъ Кербогой, к-рый, однако, 28 іюня 1098 г. б. разбитъ крест-цами (см. А н т и о х і я). Послѣ этого пораженія турки скрываются надолго. вмѣсто того, чтобы немедленно идти къ Іерусалиму, к-рый, вѣроятно, сдался бы безъ боя, крест-цы остаются въ Антиохіи, гдѣ ихъ прельщаетъ празд. и обильн. жизнь. Вскорѣ начала свирѣпствовать чума. 1 авг. отъ нея умеръ папскій легатъ Адемаръ, игравшій роль миротворца между князьями. Недоразумѣнія не замедлили вспыхнуть. Боэмундъ желалъ владѣть Антиохіей самъ. Раймундъ считалъ необходимымъ отдать ее византійск. имп-ру. Походъ грозилъ кончиться ничѣмъ, и Готфридъ уже собирался возвращаться въ Европу. Но масса паломниковъ, воодушевленная желаніемъ видѣть Св. Гробъ, заставила нач-ковъ забыть личн. счеты и продолжать прерванный походъ. Въ концѣ нбр. 1098 г. крест-цы выступили изъ Антиохіи, но не пошли прямо къ Іерусалиму, а осадили городъ Марру. Завоеваніе этого города вызвало новую ссору между Боэмундомъ и гр. Тулузскимъ. Несмотря на это, вожди осадили сильн. крѣпость Акру, что задержало ихъ до апр. 1099 г. Только 7 іюня того же года армія крест-цевъ подошла къ Іерусалиму и расположилась лагеремъ вблизи города. Числ-сть ея въ это время не превышала 25 т. ч. Городъ б. обложенъ и 15 іюля 1099 г., послѣ кровопролит. штурма, Іерусалимъ б. взятъ (см. І е р у с а л и м ъ). Чувствуя необходимость въ единой твердой власти, для избѣжанія вѣчн. раздоровъ и укр-нія завоеван. земель, князья собрались и выбрали главой новаго гос-тва Готфрида, к-рый, т. обр., является первымъ королемъ Іерусалимскимъ, хотя онъ не носилъ этого титула, а былъ лишь барономъ Гроба Господня. Немедленно же Готфриду пришлось напрячь всѣ усилія для защиты молодого гос-тва. Изъ Египта надвигалась армія визиря Афдала, достигавшая 140 т. ч. Сбравъ все, что у него было подъ рукою, и пославъ приказаніе Раймунду Тулузскому и Роберту Нормандскому, ушедшимъ на осаду Наплузы, присоединиться къ нему, Готфридъ выступилъ навстрѣчу непр-лю. Въ сраж. у Аскалона 12 авг. христіане нанесли египтянамъ пораженіе (см. А с к а л о н ъ). Эта побѣда обезпечила 7-мѣс. миръ, к-рый былъ использованъ Готфридомъ на внутр. устройств. гос-тва. Между тѣмъ, въ Европѣ вѣсти объ успѣхахъ крестонос. арміи породили небывалый энтузіазмъ. Массы рыцарей и прост. людей стали собираться подъ знамена князей Франціи, Италіи и Германіи. Образовались 3 арміи, во главѣ к-рыхъ стали: гр. Неверскій, гр. Пуату, епископъ Миланскій, герц. Баварскій и др. Походъ первой арміи (ломбардской) черезъ земли, подвластныя Венгріи и Византіи, представлялъ рядъ неистовствъ и грабежей. Произведя разгромъ части Константинополя, толпы паломниковъ, по настоян. просьбамъ имп. Алексѣя, переправились черезъ Босфоръ и углубились въ М. Азію. Движеніе колоннъ совершалось въ больш. безпорядкѣ, безъ мѣръ охраненія и стѣсн. присутствіемъ огром. числа безоруж.

монаховъ, женщинъ и дѣтей. Прельщенные слухами о богатствѣ Багдада и др. вост. городовъ, крест-цы забыли о первонач. цѣли похода и заставили своихъ вождей уклониться отъ прямого пути въ Иерусалимъ. Углубившись въ пустыни Пафлагоніи, крест-цы начали терпѣть лишения отъ недостатка продовольствія и воды. Туркав-рія слѣдовала по пятамъ за арміей, тревожа тылъ, убивая отсталыхъ и производя панику въ обозахъ. Въ узк. долинѣ Османджика (въ 3 переходахъ отъ Синопа) огром. скопища туркомановъ заградили дорогу христ-мъ. Вой длился цѣлый день безъ рѣшит. резул-та. Но ночью въ лагерѣ крест-цевъ возникла паника и всѣ бросились бѣжать по напр-нію къ Синопу, оставивъ на произволъ судьбы дѣтей и женщинъ. Утр. началось преслѣд-ніе и истребленіе бѣжавшихъ. Вторая армія, гр. Неверскаго, насчитывала 15 т. воиновъ и толпы монаховъ, женщинъ и безоруж. паломниковъ. Слѣдую по стопамъ первой арміи, она дошла до Гераклеи, гдѣ встрѣтила значит. тур. силы. Въ послѣдовавшемъ бою христіане б. разбиты и разсѣяны. Оставалась третья армія, шедшая подъ предвод-ствомъ Вильгельма Пуату, Вольфа IV Баварскаго и Иды маркграфини Австрійской. Въ Константинополѣ возникли разногласія относительно пути дальнѣйш. слѣд-нія. Часть крест-цевъ съѣла на к-бли и благополучно достигла Яффы. Остальные двинулись сух. путемъ черезъ М. Азію, гдѣ вскорѣ стали испытывать тѣ же бѣдствія, что и ихъ предшеств-ки. Совершенно истомленные трудн. переходами и жаждой, они дошли до Гераклеи и здѣсь б. встрѣчены и разбиты турками. Во время преслѣд-нія почти всѣ крест-цы погибли. Толпы женщинъ и дѣтей б. отведены въ плѣнъ. Такъ погибли три многочисл. арміи вслѣдствіе однѣхъ и тѣхъ же причинъ: неискуства вождей, недисциплинир-сти солдатъ, перегрузки боев. элементомъ и незна-нія мѣс-ти. Иерусалимское корол-во, такъ нуждавшееся въ помощи изъ Европы, б. представлено своимъ собств. силамъ.—*Второй К. походъ* (1147—49). Въ 1100 г. умеръ Готфридъ. Время правленія его преемниковъ, Балдуина I и Балдуина II Буржскаго (1100—31), было временемъ процвѣтанія Иерусалим. корол-ва. Гр-цы его раздвинулись, и въ рукахъ мусул-нъ оставались въ Сиріи только Дамаскъ и Алеппо, окруженные со всѣхъ сторонъ христ. владѣніями. Но уже при преемникѣ Балдуина II, Фулько Анжуйскомъ (1131—43), начинаются внутр. смуты и первые признаки упадка. А при слѣдникѣ Фулько, Балдуинѣ III, Нуреддинъ, владѣтель Моссула, пользуясь раздорами христіанъ, отнял у нихъ Эдессу (1144). Это событіе послужило толчкомъ къ проповѣди 2-го К. пох. Проповѣдникомъ на этотъ разъ выступилъ Бернаръ, аббатъ монастыря Клерво, по порученію папы Евгенія III, и къ веснѣ 1147 г. 2 больш. арміи были готовы къ выступленію въ походъ: одна, короля Франціи Людовика VII, другая—имп-ра герман. Конрада III. Съ самаго начала б. сдѣлана непоправимая ошибка: Конрадъ не сталъ дожидаться союзника и выступилъ одинъ. Переправившись черезъ Дунай у Регенсбурга, онъ двинулся черезъ Венгрію и Византію, дорогою первыхъ крест-цевъ. Въ предѣлахъ Визант. имперіи не замедлили возникнуть недоразумѣнія между нѣм. арміей и греч. населеніемъ. Дошло до вооруж. столк-нія: отрядъ брата Конрада, Фридриха Барбаруссы, б. разбитъ греч

отрядомъ Прозуха. Крест-цы б. вынуждены прекратить грабежи мирн. жителей. Переправившись черезъ Босфоръ, армія Конрада расположилась лагеремъ у Никеи. Въ окт. 1147 г. она выступила въ дальнѣйш. путь, раздѣлившись на 2 отряда. Одинъ, подъ нач. самого имп-ра, направился по пути первыхъ крест-цевъ. Другой, имѣвшій во главѣ Фридриха Барбаруссу, выбралъ дорогу ближайшую къ морю, черезъ Лаодикею и Эфесъ. Первый отрядъ, вслѣдствіе упоминавшихся уже трудностей похода, не будучи ни разу въ открытомъ бою, прекратилъ свое сущ-ніе. Съ горстью уцѣлѣвш. людей явился Конрадъ къ стѣнамъ Никеи, гдѣ уже стояла армія Людовика VII. Та же участь постигла и отрядъ Фридриха. Франц. армія собралась ок. Меца и направилась тѣмъ же путемъ, что и нѣмецкая, и достигла Никеи. Грустная дѣйств-ность, обнаружившаяся послѣ прибытія Конрада въ лагерь подъ Никеей, не охладила рвенія Людовика. Король и имп-ръ поклялись продолжать походъ, не разлучаясь. Однако, Конрадъ не сдержалъ слова и возвратился въ Константинополь, гдѣ провелъ всю зиму, пользуясь на этотъ разъ широкимъ гостеприимствомъ Мануила. Армія Людовика выступила отъ Никеи, избравъ дорогу по бер. моря, представлявшую больш. выгоды въ отношеніи продовольствія. При переправѣ черезъ р. Меандръ фр-зы впервые встрѣтились съ войсками султана Конійскаго. Въ кровопролит. бою послѣдніе б. разбиты и бѣжали, оставивъ христ-мъ свой лагерь. Торжество крест-цевъ было, однако, непродолж-но. Черезъ 2 дня они подошли къ Лаодикеѣ, откуда повернули на Саталию. Армія шла, имѣя передъ собою сильный ав-рдъ Жоффруа Ранконскаго. При переходѣ черезъ хребетъ Кадмъ (нынѣ Баба-Дагъ), ав-рдъ этотъ, вопреки приказаніямъ короля, не остановился въ назнач. мѣстѣ, слишкомъ оторвался отъ глав. силъ и далъ возм-сть туркамъ напасть врасплохъ на эти послѣдніе. Въ кровопролит. схваткахъ погибло множ-во рыцарей и прост. паломниковъ. Самъ король едва спасся отъ смерти. Остатки арміи поздно ночью достигли бивака ав-рда, гдѣ даже не подозрѣвали о происшедшемъ боѣ. Суровый урокъ не пропалъ, однако, даромъ. Король назначилъ гл-щимъ арміей стараго испытан. рыцаря Жильбера. Укрѣпленная дисц-ной армія продолжала путь къ Саталии. Четыре раза атаковали ее турки, но каждый разъ б. отбиваемы съ урономъ. Изъ Саталии крест-цы хотѣли плыть въ Палестину моремъ, но число судовъ оказалось недостаточнымъ, и большей части арміи пришлось остаться подъ стѣнами Саталии. Здѣсь много паломниковъ погибло отъ болѣзней и голода. Остальные съ больш. усиліями пробились въ Антіохію, гдѣ соединились съ королемъ и тѣми крест-цами, к-рые отплыли ранѣе на судахъ. Король Франціи б. весьма дружелюбно принятъ князьями Палестины, к-рые возлагали надежды съ его помощью возвратить Эдессу. Однако, подъ влияніемъ убѣжденій короля Иерусалимскаго Балдуина III, Людовикъ рѣшилъ идти на Дамаскъ, богатства к-раго давно привлекали сирійск. христіанъ. Въ іюнѣ 1148 г. христ. армія, состоявшая изъ остатковъ европ. крест-цевъ (въ числѣ к-рыхъ находился и Конрадъ III, приплывшій моремъ изъ Константинополя), войскъ короля Иерусалимскаго, іоаннитовъ и храмовниковъ, выступила изъ Галилеи, перешла горн.



цѣпь Анти-Ливана и расположилась лагеремъ при входѣ въ долину Дамаска. Защищенный высокими стѣнами съ вост. и южн. сторонъ, городъ этотъ съ з. и с. б. окруженъ густыми садами, приведенными въ оборонительное состояніе. Этими садами рѣшили овладѣть христіане. Осажденные, послѣ боя въ садахъ, бѣжали и укрылись въ городѣ, забаррикадировавъ улицы. Однако, вмѣсто того, чтобы использовать успѣхъ и энергич. ударомъ ворваться въ плохо защищен. городъ, вожди крест-цевъ стали спорить о томъ, кому д. принадлежать Дамаскъ по овладѣніи имъ. Споры эти продолжались нѣск. дней. Этимъ воспользовались предводители осажденныхъ, открыли переговоры съ крест-цами и искусно ввели въ Дамаскъ 20 т. курдовъ. Христіане нѣск. разъ подступали къ стѣнамъ, но б. постоянно отражаемы. Наконецъ, въ ихъ средѣ возникли раздоры, что, вмѣстѣ со слухами о приближеніи на выручку Дамаска султаномъ Алеппо и Мосула, послужило причиной послѣдш. снятія осады и отст-нія. Такъ окончился 2-й походъ. Онъ имѣлъ роков. вліяніе на судьбу христіан. владѣній въ Палестинѣ. — *Третій К. походъ* (1189—92 гг.). Иерусалимское корол-во и другія латин. гос-ва Сири и Египта клониться къ упадку. Этому много способствовало объединеніе почти всей Сири и Египта подъ властью султана Саладина и распри среди христіан. влад-лей. По смерти Балдуина V (1185—86) Гюи Лузиньянъ провозгласилъ себя королемъ Иерусалима, но эту власть оспаривалъ у него Раймундъ, гр. Триполісскій. Саладинъ сначала поддерживалъ послѣдняго, а затѣмъ вступилъ въ открыт. борьбу съ христ-ми и въ бою при Тиверіадѣ (1187) разбилъ ихъ, взявъ въ плѣнъ самого короля. Въ томъ же году сдался Саладину Иерусалимъ. Извѣстіе о паденіи Иерусалима б. принято въ Европѣ съ жив. горемъ. Папа Григорій VIII приказалъ проповѣдывать новый К. походъ. На этотъ разъ з. могуществомъ гос-ря: имп-рь герман. Фридрихъ Барбарусса, франц. король Филиппъ-Августъ и англійскій Ричардъ I (Львиное Сердце) приняли крестъ. Несмотря на уроки прежн. походовъ, вожди крест-цевъ и на этотъ разъ дѣйствовали несогласованно. Первымъ выступилъ весною 1189 г. Фридрихъ. Его войска (ок. 100 т. ч.) собрались у Регенсбурга и двинулись черезъ Австрію и Венгрію. Они знач-но отличались отъ прежнихъ крестонос. арміи своимъ составомъ, т. к. Фридрихъ не допустилъ въ ихъ ряды ни монаховъ, ни женщинъ, ни безоруж. паломниковъ. Каждый крест-ць д. б. имѣть вполне исправное оружіе и сумму денегъ, достаточную для содержанія себя въ теченіе 2 л. Дисц-на и внутр. порядокъ также стояли въ этой арміи несравненно выше. Для обезпеченія продовол-вія въ походѣ, Фридрихъ вошелъ въ сношенія съ королемъ Венгріи, взявъ имп-ромъ и Конійск. султаномъ. На тер-ри Австріи и Венгріи армія Фридриха ни въ чемъ не нуждалась, но въ предѣлахъ Визант. имперіи крест-цы начали чувствовать недостатокъ въ продовол-віи, вслѣдствіе чего попрежнему начались грабежи и насилія, и лишь послѣ вооруж. столк-нія Фридрихъ принудилъ имп-ра Исаака Комнена доставить запасы продовол-вія и быстро собрать у Галлиполи суда для переправы крест-цевъ черезъ Дарданеллы. На Пасхѣ 1190 г. нѣм. армія переправилась на малоаз. берегъ и двинулась черезъ Пергамъ, Сарды и Филадельфію на Лаодикею. При арміи находи-

лись заложники султ. Конійскаго. Тѣмъ не менѣе, войска этого послѣдняго безпрестанно нападали на крест-цевъ. Однако, армія Фридриха, несмотря на лишенія, голодъ, болѣзни и падежъ лошадей, медленно, но вѣрно приближалась къ столицѣ султаната Коніи (Иконія). Этотъ городъ б. взятъ приступомъ послѣ ожесточ. боя. Пробывъ въ немъ 2 дня среди полного изобилія, крест-цы двинулись дальше, сильно страдали отъ развившихся болѣзней. Армія таяла съ кажд. днемъ. Переваливъ черезъ Тавръ, спустились въ долину р. Селепа. Здѣсь крест-цы понесли невозградимую потерю. Имп-рь Фридрихъ, желая переправиться вплавь черезъ рѣку, б. снесенъ сильн. теченіемъ и утонулъ. Его смерть имѣла послѣдствіемъ разложеніе арміи. Хотя сынъ его, Фридрихъ Швабскій, и б. провозглашенъ нач-комъ войскъ, но ему удалось собрать вокругъ себя лишь незначит. часть крест-цевъ, съ к-рыми онъ и прибылъ въ Антиохію. Многие возвратились въ Европу; нѣк-рые избрали другой путь въ Св. землю (черезъ султанатъ Алеппо) и почти всѣ пали отъ меча мусул-нъ. Въ Антиохіи крест-цы отдохнули отъ лишеній, но среди нихъ вновь возникли эпидемич. заболѣванія съ сильн. смерт-стью. Умерли многие изъ знатн. крест-цевъ, въ томъ числѣ Готфридъ, епископъ Бюрцбургскій, имѣвшій большое вліяніе на армію. Съ жалкими остатками (5 т. ч.) выступилъ герц. Фридрихъ изъ Антиохіи и въ концѣ 1190 г. прибылъ къ Акрѣ, гдѣ стояла армія Иерусалим. короля, 1½ г. уже осаждавшая этотъ городъ. Здѣсь, 20 янв. 1191 г. онъ скончался отъ болѣзни. Между тѣмъ, въ Европѣ приготавлились къ походу короли Франціи и Англии. Рѣшивъ избрать мор. путь, чтобы избѣжать трудностей, сопряженныхъ съ переходомъ Византіи и М. Азіи, монархи отплыли изъ Марселя и Генуи и прибыли на о-въ Сицилію, гдѣ приняли участіе въ междоусобіяхъ, возникшихъ послѣ смерти короля Сициліи Вильгельма II. Лишь весною 1191 г. Филиппъ пустился въ дальнѣйш. путь къ Палестинѣ. Его прибытіе въ лагерь подъ стѣнами Акры б. встрѣчено съ восторгомъ. Однако, вмѣсто того, чтобы немедленно штурмовать городъ, что, по условіямъ момента, было вполне возможно, онъ рѣшилъ дожидаться Ричарда, чтобы дать своему союзнику возм-сть раздѣлить славу побѣды. Пользуясь этимъ, осажденные успѣли исправить поврежденія стѣнъ и получить подкр-нія. Въ это время Ричардъ завоевывалъ о-въ Кипръ, гдѣ царствовалъ Исаакъ изъ семейства Комненовъ; спѣшно создавъ упр-ніе о-вомъ, онъ отплылъ въ Палестину и присоединился къ арміи, осаждавшей Птолемаиду (Акру). По его прибытіи, 12 июля 1191 г., послѣ 2-лѣт. осады, городъ сдался (см. Акра). Саладинъ, к-рый находился со своей арміей невдалекѣ, постоянно тревожа осаждающихъ, отступилъ вглубь страны. Послѣ взятія Акры между вождями крест-цевъ возникли несогласія. Король Филиппъ покинулъ армію. Онъ оставилъ въ Палестинѣ лишь 10 т. фр-зовъ подъ нач. герц. Бургундскаго. Т. обр. Ричарду одному приходилось продолжать дѣло освобожденія Гроба Господня. Пробывъ нѣск. дней въ Птолемаидѣ, онъ двинулся, во главѣ 100-тыс. арміи, на ю. вдоль берега къ Яфѣ, въ то время какъ флотъ съ продовол-віемъ сопровождалъ армію. Близъ р. Арсура Саладинъ собралъ все, что у него было подъ рукою, твердо рѣшивъ дальше не пускать крест-цевъ, но понесъ въ

бою полное поражение (см. Арсурское сражение). Победа была рѣшит-ная и, если бы Ричардъ захотѣлъ ее использовать, то онъ не только овладѣлъ бы Иерусалимомъ, но и всей страной, бывшей раньше во власти христіанъ. Но вмѣсто того, чтобы преслѣдовать разбит. прот-ка и ворваться на его плечахъ въ Иерусалимъ, онъ пошелъ къ Яффы и сталъ возстанавливать ея разруш. стѣны. Переговоры, въ к-рые онъ вступилъ вслѣдъ за тѣмъ съ Саладиномъ, носили настолько дружеств. характеръ, что среди крест-цевъ начался ропотъ. Уступая энергич. настояніямъ вождей, король двинулся, наконецъ, къ Иерусалиму. Движеніе это б. принято среди зимы, когда дожди и бури свирѣпствовали съ необычайной силой, дороги б. испорчены, страна разорена. Тѣмъ не менѣе крест-цы съ радостью шли къ цѣли стольк. трудовъ и лишений. Но посрединѣ дороги Ричардъ прервалъ походъ и, несмотря на ропотъ арміи, двинулся обратно къ морю. Онъ направился къ Аскалону и занялся возстановленіемъ его стѣнъ, разрушенныхъ Саладиномъ. Между тѣмъ, среди мусульм. вождей началъ замѣчаться упадокъ духа. Пост. неудачи въ столк-ніяхъ съ крест-цами отнимали у нихъ прежнюю энергію, и многіе эмиры совѣтовали Саладину поспѣшить заключеніемъ мира. Изъ Месопотаміи приходили тревож. извѣстія: часть населенія возстала противъ султана. Моментъ для нападенія на Иерусалимъ былъ весьма благоприятенъ. Но по причинѣ, совершенно необъяснимой, Ричардъ, хорошо знавшій обстановку отъ перебѣжчиковъ, не воспользовался ею. Недовольный медл-стью Ричарда, герц. Бургундскій со своими фр-зами удалился въ Тиръ. Многіе паломники, потерявъ надежду дожидаться конца похода, стали возвращаться на родину. Тогда король возобновилъ переговоры съ Саладиномъ и заключилъ миръ, по к-рому христіане получили во владѣніе берег. полосу отъ Яффы до Тира и свобод. доступъ въ Иерусалимъ. Укр-нія Аскалона б. снова срыты. 3-й К. походъ не достигъ цѣли, какъ и 2-й. Но онъ далъ латин. владѣніямъ значит. приращеніе въ видѣ о-ва Кипра, к-рый оставался во власти христіанъ болѣе 300 л. и, кромѣ этого, сознание воен. превосх-ва надъ турками, к-рые въ теченіе этого похода ни разу не одержали значит. успѣха. Личный составъ арміи, вооруженіе, дисц-на. тактика—все это было знач-но выше, чѣмъ въ предшествовавшихъ походахъ. Единственно, что не измѣнилось, это своеволие и раздоры вождей; это привело къ тому, что войска 3 сильнѣйшихъ державъ послѣ 3 л. ожесточ. войны вырвали у прот-ка лишь ничтож. клочекъ владѣній, завоеванныхъ ихъ предками.—*Походъ имп-ра Генриха VI* (1197 г.) Въ 1193 г. умеръ Саладинъ и распалось его огром. гос-тво. Въ Сири провозгласилъ себя султаномъ братъ Саладина Малекъ-Адель. Христіане владѣли узкой прибреж. полосой и держались на ней собственно лишь благодаря раздорамъ своихъ враговъ. Обратился за помощью къ Европѣ они не могли, т. к. нарушили бы условія мира съ мусул-ми, чѣмъ эти послѣдніе не замедлили бы воспользоваться. Однако, стремленіе къ религіоз. войнамъ жило еще среди народовъ Запада, и когда папа Целестинъ началъ проповѣдь новаго К. похода, то герм. князья, во главѣ съ имп. Генрихомъ VI, взялись за оружіе. Впрочемъ, самъ Генрихъ руководился болѣе политическими, не-

жели религіоз. интересами и лично свою армію употребилъ не на освобоженіе Гроба Господня, а на завоеваніе Сициліи. Но другая армія, архіепископа Майнцскаго и гр. Лимбургскаго, двинулась весной 1197 г. въ Палестину черезъ Византію. Къ ней д. б. присоединиться еще армія герц-въ Саксонскаго и Брабантскаго, посаженная на суда въ портахъ Нѣмец. моря. Общимъ нач-комъ считался все же имп-рь. Когда армія арх-па Майнцскаго высадилась въ Итолемаидѣ, палестин. христіане, сохранявшіе дружеств. отношенія съ турками, б. поставлены въ затруднит. положеніе, но не м. долго противиться настояніямъ прибывшихъ и дали себя вовлечь во враждеб. дѣйствія противъ мусул-нъ. При первыхъ слухахъ о томъ, что христіане опустошаютъ погранич. страну, сарадины прекратили междуособія, и Малекъ-Адель выступилъ съ огром. арміей изъ Дамаска на помощь Иерусалиму. Разбивъ крест-цевъ близъ Наплузы, онъ осадилъ и взялъ Яффу. Но въ это время въ Итолемаидѣ высадилась армія герц. Саксонскаго. Дѣло христіанъ приняло болѣе благоприят. оборотъ. Они осадили Бейрутъ. Узнавъ объ этомъ, Малекъ-Адель, отступившій послѣ взятія Яффы къ Анти-Ливану, двинулся на выручку. Между Тиромъ и Сидономъ произошло столк-ніе, въ к-ромъ турки б. разбиты, и всѣ города Сирійск. берега отворили крест-цамъ свои ворота. Бейрутъ сдался безъ сопр-ленія. Громад. добыча досталась на долю побѣдителей. Т. к. въ это время имп-рь завоевалъ Сицилію и прислалъ нов. помощь крест-цамъ, то они рѣшили идти къ Иерусалиму. Но по пути рѣшили осадить небольшую неприступ. кр-сть Торонъ, близъ Тира, о к-рую и разбилась вся ихъ энергія. Вскорѣ стали распространяться слухи о приближеніи Малекъ-Аделя, успѣвшаго собрать нов. армію и получившаго помощь отъ султана Алеппо и изъ Египта. Чтобы не быть захваченными врасплохъ, крест-цы д. б. снятъ осаду. При этомъ между нѣмцами и сирійск. христ-ми возникли раздоры, и послѣдніе ушли въ Яффу. Пользуясь благоприят. моментомъ, Малекъ-Адель рѣшилъ разбить христіанъ по частямъ. Въ нѣск. миляхъ отъ Яффы онъ напалъ на нѣмцевъ, но снова б. жестоко разбитъ. Обстоят-ва опять складывались въ пользу крестоносцевъ, но въ это время б. получено извѣстіе о смерти Генриха VI, и нѣмец. князья поспѣшили вернуться въ Европу.—*Четвертый К. походъ* (1202—04). Отплытіе нѣмец. крест-цевъ поставило вост. христіанъ лицомъ къ лицу съ сильными и озлобленными неудачами прот-комъ. Папа Иннокентій III, опасаясь потерять послѣд. христ. владѣнія на Востокъ, а вмѣстѣ съ ними и надежду на возвращеніе Иерусалима, предпринялъ проповѣдь нов. похода въ Св. землю. Но сборы въ походъ продолжались 2 г. и собралось ок. 35 т. ч. Первымъ принялъ крестъ гр. Тибо IV Шампанскій. Онъ же б. выбранъ гл-щимъ. Но преждеврем. болѣзнь унесла его въ могилу, и на его мѣсто крест-цы избрали Бонифація, маркиза Монферратскаго. Кромѣ него, приняли крестъ: Балдуинъ, гр. Фландрскій, Иоаннъ Бриенскій и др. представ-ли знатн. роды Фландріи и Шампани. Крест-цы, желавшіе достигнуть Палестины мор. путемъ, наняли у венец-въ необходимое число к-блей и галеръ. Вен-цы, побуждаемые болѣе торговыми, нежели религіоз. интересами, также приняли участіе въ походѣ, и ихъ дожъ Дандоло снискалъ

даже большой авторитетъ среди крест-цевъ. По его просьбѣ, эти послѣдніе, прежде чѣмъ плыть въ Св. землю, осадили на Андриатич. берегу городъ Зару, возставшій противъ Венеціи. Несмотря на протесты папы, указывавшаго на нежелательность такого отклоненія отъ цѣли похода, городъ б. взятъ и разграбленъ въ нбр. 1202 г. (см. З а р а). Покончивъ съ Зарой, крест-цы, вмѣсто того, чтобы плыть въ Палестину, увлеклись новой авантюрой. Еще до отплытія ихъ изъ Венеціи туда прибылъ царевичъ Алексѣй, сынъ Визант. имп-ра Исаака Ангела, свергнутаго съ престола своимъ братомъ Алексѣемъ. Цар-чъ просилъ помощи противъ узурпатора. Увлеченные отчасти романтизмомъ предпріятія, отчасти богатствомъ столицы Визант. имперіи и подстрекаемые дожемъ, видѣвшимъ въ этомъ походѣ средство устранить изъ греч. владѣній своихъ конкурентовъ, пизанцевъ и генуэзцевъ, крест-цы дали обѣщаніе Алексѣю стать на защиту правъ его отца. Перезимовавъ въ завоеван. городѣ, крестонос. армія сѣла на суда и 23 іюня 1203 г. высадилась въ Скутари, близъ Константинополя, которымъ и овладѣла послѣ продолжительной борьбы 12 апр. 1204 г. (см. К о н с т а н т и н о п о л ь). Крест-цы предали Константинополь огню и разграбили его несмѣт. богатства. При этомъ погибло много памятниковъ античнаго искусства. Визант. имперія пала, уступивъ мѣсто Латинской, императоромъ к-рой 9 мая 1204 г. б. избранъ Балдуинъ, гр. Фландрскій. Всѣ усилія папы заставить крест-цевъ выполнить свой обѣтъ остались тщетными. Завоеваніе Визант. имперіи, не будучи вызвано никакой жизнен. необходимостью, оказалось недолговѣчнымъ, и вскорѣ Латин. имперія пала подъ напоромъ болгар. полчищъ и соединившихся съ ними грековъ.—*К. походы двѣтней* (1212 г.). Эпоха, проникнутая религіоз. воодушевленіемъ и страстью къ приключеніямъ, не м. не отразиться и на дѣтск. умахъ. Въ 1212 г., подъ вліяніемъ рассказовъ паломниковъ и рѣчей проповѣдниковъ, масса дѣтей, собравшись въ отряды, двинулась изъ Франціи и Германіи въ К. пох. Несмотря на отрицат. отношеніе къ этому предпріятію со стороны болѣе дальновидной части духов-ва и общ-ва, оно получило дальнѣйш. развитіе, гл. обр., благодаря невѣжеств. массѣ, видѣвшей въ невин. дѣтяхъ оружіе Божіе для борьбы съ невѣрными. Отряды дѣтей, сформировавшіеся въ Германіи, направились черезъ Италію, къ портамъ Средизем. моря. Здѣсь одни разсѣялись по деревнямъ, б. ограблены жителями и обращены въ крѣпост. состояніе. Другія умерли отъ лишеній и болѣзней. Третьи вернулись домой. Подобную же судьбу имѣли и франц. дѣти-крест-цы. Небол. ихъ часть возвратилась на родину, остальные сдѣлались предметомъ спекуляціи двухъ марсельск. купцовъ, Феррея и Парка. Подъ видомъ желанія перевезти дѣтей даромъ въ Палестину, они посадили ихъ на свои галеры и, доведя до Александріи, продали въ рабство.—*Пятый К. походъ* (1217—21 гг.). Папа Иннокентій не м. примириться съ неудач. исходомъ 4-го К. пох. Въ 1213 г. въ Римѣ состоялся соборъ, на к-ромъ б. рѣшено вновь помочь вост. христ-мъ. Гос-рями, принявшими крестъ, были: Іоаннъ, король англійскій, Фридрихъ II, имп-ръ германскій, и Андрей II, король Венгріи. Двое первыхъ, однако, не увидѣли Палестины. Первый б. удержанъ раздорами, происходившими въ странѣ,

второй умеръ во время сборовъ. Король венгерскій б. признанъ вождемъ эксп-ціи. Весною 1217 г. Андрей, вмѣстѣ съ герман. крест-цами, двинулся къ Спалато, гдѣ его ожидали к-бли, доставленные разл. портами Адриатики. Одновременно друг. полчища крест-цевъ сажались на суда въ Марсели, Генуѣ и Бриндизи. Король Кипрскій Лузиньянъ и Іерусалимскій Іоаннъ Бриеннъ присоединились къ европ. крест-цамъ. Къ концу года вся армія сосредоточилась у стѣнъ Птолемаиды (Акры) противъ мусульманъ и вторгнулся въ Іудею, не встрѣтивъ прот-ка. Тогда нач-ки рѣшили перенести воен. дѣйствія въ Египетъ, справедливо полагая, что, пока врагъ не будетъ пораженъ въ самомъ источникѣ своихъ силъ, палестин. завоеванія христіанъ не будутъ обеспечены. Но начавшаяся зима помѣшала выполненію этого плана. Чтобы избѣжать бездѣйствія и сопряженныхъ съ нимъ вредн. явленій, вожди сочли нужнымъ занимать войска мелк. эксп-ціями, к-рыя успѣха не имѣли, а между тѣмъ поселили раздоры среди вождей. Короли Кипра и Венгріи рѣшили вернуться обратно. Однако, первый умеръ въ Триполи. Второй же въ нач. 1218 г. отплылъ въ Европу. Часть его войскъ осталась въ Палестинѣ. Весною 1218 г. въ Птолемаиду прибыло большое число крест-цевъ изъ Голландіи, Франціи и Италиіи. Ихъ прибытіе подняло духъ арміи и побудило вождей къ скорѣйш. выполненію задуман. осенюю плана. Всѣ войска б. посажены на к-бли и въ началѣ апр. высадились на африкан. берегу, близъ Даміетты. Эта кр-сть, расположенная въ Дельтѣ, на бер. одного изъ рукавовъ Нила, считалась ключомъ страны и защищалась тройн. рядомъ стѣнъ и глуб. рвами. Входъ въ рукавъ запирался сильн. башней, отъ к-рой шли цѣпи къ об-имъ берегамъ. Крест-цы расположились на противополож. берегу и всѣ усилія направили на овладѣніе башней. Порвавъ цѣпи и разрушивъ мостъ, соединявшій башню съ Даміеттой, они изолировали ее и, окруживъ к-блями, неоднократно пытались штурмовать, но безуспѣшно. Понявъ, что одной изъ причинъ неудачъ является неогласов-сть въ дѣйствіяхъ, крест-цы поручили общее рук-ство операціей герц. Леопольду Австрійскому. На двухъ к-бляхъ, скрѣпленныхъ вмѣстѣ, б. выстроена колоссал. дерев. башня съ опускн. мостомъ. Въ назначенный день (24 авг.) эта плавучая кр-сть, съ г-зономъ въ 300 ч., б. подведена къ башнѣ, и, несмотря на отчаян. сопр-леніе египтянъ, успѣвшихъ даже зажечь к-бли, башня б. взята. Какъ разъ въ это время пришло извѣстіе о смерти Малекъ-Аделя, умершаго въ Сиріи. Событіе это вызвало смуты во мног. мѣстахъ монархіи айюбидовъ, и въ арміи, оборонявшей Египетъ, обнаружился сильн. упадокъ духа. Моментъ для перехода къ актив. дѣйствіямъ былъ самый подходящий. Но, вмѣсто переправы черезъ Нилъ и обложія Даміетты, крест-цы, по непонят. причинѣ, остались стоять на мѣстѣ. Многие, наскучивъ ожиданіемъ, возвращались домой. Между тѣмъ, въ дек. 1218 г. прибылъ нов. отрядъ папск. легата, еписк. Пелагія. Этотъ послѣдній, пользуясь авторитетомъ своего сана, быстро приобрѣлъ рѣшающій голосъ, и, несмотря на противодѣйствіе короля Іерусалимскаго и свѣтск. бароновъ, по его настояніямъ, армія приступила къ актив. дѣйствіямъ, не приведшимъ, однако, ни къ какому резул-ту. Въ нач. 1219 г. Каирскій султанъ, находившійся съ начала осады въ окр-стяхъ Да-

мѣтты, ожидая помощи изъ Сиріи, приблизил-ся къ Нилу и сталъ лагеремъ противъ лагеря христіанъ. Положеніе знач-но осложнилось. Но неожиданное обстоятельство помогло крестонос-цамъ: противъ султана составилъ заговоръ, и, спасая свою жизнь, онъ бѣжалъ изъ лагеря, покинувъ войска на произволь судьбы; солдатъ охватила паника, и они стали въ безпорядкѣ хватить изъ лагеря. Узнавъ объ этомъ, крест-цы переправились на друг. берегъ и преслѣдовали египтянъ, нанеся имъ больш. потери. Египет. армія остановилась на бер. канала Ашмуна, гдѣ нашла бѣжавшаго султана. Вскорѣ къ нему присоединился султанъ Дамаска со всѣми сво-ими силами. Предвар-но этотъ султанъ разру-шилъ стѣны Іерусалима, чтобы, въ случаѣ за-нятія палестин. христ-ми этого города, они не м. въ немъ укрѣпиться. Между мусул-ми и крест-цами начались стычки съ перемѣн. счасть-емъ. Въ этихъ стычкахъ прошли вся весна и лѣто 1219 г. Отчаявшись въ возм-сти прогнать стойк. врага, сарадины начали переговоры о мирѣ, къ чему ихъ также побудили слухи о прибытіи имп-ра Фридриха съ новой крестонос. арміей. Гл. условіями мира были: уступка Іеру-салима, уплата 200 т. динариевъ на восстано-вленіе его стѣнъ и уплата подати за сохране-ніе нѣск. укрѣпл. пунктовъ на ю. Палестины. Больш-во бароновъ и Іерусалим. король выска-зались за принятіе этихъ условій. Но противъ этого возсталъ Пелагій, доказывая, что отступ-ить, не взявъ Даміетты послѣ 17-мѣс. осады, было бы позоромъ для христіанъ. Споръ про-должался нѣск. дней, а между тѣмъ, враждеб. дѣйствія возобновились. Наконецъ, Даміетта па-ла 5 нбр. 1219 г. Это событіе произвело удру-чающее впечатлѣніе на весь мусульм. міръ. Кр-сть Танисъ сдалась безъ боя кучкѣ кресто-носцевъ. Въмѣсто того, чтобы немедленно идти на Каиръ, послѣдніе начали обычно свои раздоры. Король Іерусалимскій, недовольный поведеніемъ папск. легата, удалился въ Птолемаиду. Другіе крест-цы возвращались въ Европу. Между тѣмъ, среди мусул-нъ несчаст. е пробудило чувства еди-нодушія и патриотизма. Со всѣхъ сто онъ подъ знамена Каирск. султана стекались сирійск. и аравійск. князья. Его лагерь превратился въ укрѣпл. городъ, к-рый б. названъ Мансура (по-бѣда). Крест-цы настояли на возвращеніи Іеру-салим. короля; однако, несогласія по его при-бытію не прекратились. Пелагій настаивалъ на немедл. движеніи къ Каиру. Короли и пале-стин. бароны указывали на крайнюю трудность этого предпріятія. Мнѣніе Пелагія, прибѣгну-вшаго къ угрозѣ отлучить непокорныхъ отъ церкви, восторжествовало, и 16 авг. 1221 г. христ. армія двинулась вверхъ по правому бер. Нила, направляясь къ Мансурѣ. Въ то время, какъ она подходила къ каналу Ашмуну, явились посланные султана съ нов. предложеніемъ ми-ра. На этотъ разъ султанъ предлагалъ христ-мъ взамѣнъ очищенія Египта все бывшее корол-во Іерусалимское. Іоаннъ Бріеннскій и свѣтск. ба-роны немедленно согласились на эти условія, к-рыми достигалась глав. и единств. цѣль К. по-ходовъ. Но они уже не имѣли никакого авторите-та въ арміи, слушавшейся одного Пелагія, к-рый отказался отъ заключенія мира. Три недѣли простояла армія въ бездѣйствіи передъ Мансу-рой, въ к-рую ежедневно прибывали подкр-нія. За это время египет. султану удалось отрѣзать крест-цевъ отъ Даміетты, и въ арміи сталъ ощу-

щаться недостатокъ въ припасахъ; Ниль разлил-ся, и сарадины, воспользовавшись прибылью во-ды, открыли шлюзы и затопили лагерь кресто-носцевъ. Положеніе было отчаянное, обратились къ султану съ просьбою о мирѣ. Малекъ-Камель согласился на свобод. отступление христіан. ар-міи, подъ условіемъ сдачи Даміетты и немедл. очищенія Египта, что и б. исполнено въ тече-ніе авг. 1221 г. Неудач. окончаніе этого похо-да нужно приписать, помимо обычн. недостат-ковъ крестонос. армій (слабость дисц-ны, отсут-ствіе единства дѣйствій и т. п.), непосред-ному вмѣшат-ву въ рук-ство воен. дѣйствіями дух-ова въ лицѣ Пелагія. — *Шестой К. походъ* (1227—29 гг.). Имп. германскій Фридрихъ II, еще до взятія крест-цами Даміетты, послалъ въ Египетъ своихъ уполномоченныхъ, съ прика-заніемъ содѣйствовать папск. легату въ его предпріятіяхъ и не заключать мира съ сара-динами безъ согласія церкви. Несмотря на это, папа, знавшій лучше другихъ причину печал. исхода эксп-ціи, сложилъ всю вину на голову имп-ра, обвиняя его въ томъ, что своей медл-стью (Фридрихъ принялъ крестъ еще въ 1215 г.) онъ скомпрометтировалъ все дѣло освобожденія Св. Гроба. Желая избѣжать этихъ обвиненій, Фри-дрихъ началъ приготовленія къ новому К. пох., но т. к. внутр. дѣла гос-тва не допускали его отсутствія, то онъ откладывалъ выступленіе съ года на годъ. Между тѣмъ, Іоаннъ Бріеннскій (король Іерусалимскій) объѣзжалъ дворы Евро-пы, убѣждая гос-рей помочь христ. владѣніямъ въ Палестинѣ. Множ-во бароновъ Англии и Фран-ціи откликнулось на его зовъ. Въ Италиі и въ Германіи шли приготовленія къ походу. Даже въ далекую Грузію проникла вѣсть о походѣ, и грузин. князья собирались принять въ немъ участіе, но имъ помѣшало вторженіе татаръ. Посреди этихъ приготовленій, въ 1225 г. Фрид-рихъ женился на Іолантѣ, дочери Іоанна Бріенн-скаго и принялъ титулъ Іерусалимск. короля, отстранивъ своего тестя отъ упр-нія корол-вомъ. Въ нач. 1227 г. крестонос. армія собралась, на-конецъ, въ Апуліи; Фридрихъ, прибывъ въ авг. въ Бриндизи, подалъ сигналъ къ отплытію. Но только что суда вышли въ море, какъ буря разсыяла флотъ крест-цевъ; имп-ръ заболѣлъ и, не рѣшаясь продолжать путь, высадился въ гавани Отранто. Однако, едва оправившись отъ болѣзни, возобновилъ приготовленія къ походу. Въ это время, опасаясь возраставшаго мо-гуш-ва Дамас. султана, Малекъ-Камель предло-жилъ союзъ имп-ру, для чего просилъ прибыть въ Палестину и обѣщалъ возвратитъ христ-мъ Іерусалимъ. Эти предложенія побудили Фрид-риха ускорить отплытіе, к-рое и состоялось въ іюнѣ 1227 г. По дорогѣ онъ остановился на о-вѣ Кипрѣ и въ снт. высадился въ Птолемаи-дѣ. Между тѣмъ, обстановка въ Сиріи нѣск. измѣ-нилась. Владѣтель Дамаска умеръ, и его насл-къ не былъ уже такъ страшенъ Малекъ-Камелю. Вслѣдствіе этого, когда послы имп-ра явились къ султану напомнить объ его обѣщаніяхъ, они получили весьма уклонч. отвѣтъ. Въ безплодн. переговорахъ прошла зима. Наконецъ, 20 фвр. 1229 г. состоялся мирн. договоръ, установившій перемиріе на 10 л. 6 мѣс. и 10 дн. Іерусалимъ и другія святыя мѣста переходили къ христ-мъ. За мусул-ми сохранена мечеть Омара въ Іеру-салимѣ и право богослуженія. Этотъ договоръ никого, повидимому, не удовлетворилъ. Дух-во энергично протестовало противъ оскверненія

Св. города мечетью. Патриархъ воспретилъ совершать въ Иерусалимѣ службы во время пребывания въ немъ имп-ра. Фридрихъ, однако, обратилъ мало вниманія на гнѣвъ дух-ва. Окруженный своими войсками, онъ вступилъ въ Иерусалимъ и самъ короновалъ себя. По возвращеніи въ Птолемаиду Фридрихъ получилъ тревож. извѣст.я изъ имперіи, гдѣ папѣ удалось поднять противъ него нѣск. вассаловъ. Съ отъѣздомъ имп-ра изъ Палестины кончился 6-й К. пох. Онъ замѣчательнъ двумя обстоят-вами: отсутствіемъ боев. столкновеній между прот-ками и полн. забвеніемъ христ-ми конечной цѣли похода.—*Походъ короля Наваррскаго* (1239—40 гг.). Имп. Фридрихъ оставилъ Иерусалимъ въ самомъ жалкомъ состояніи. Немногочисл. жители ежеминутно могли ожидать нападенія мусул-нъ, противъ к-рыхъ были безпомощны. Ихъ жалобы побудили папу Григорія IX начать проповѣдь нов. похода. Собрать армію, однако, было не легко: въ Европѣ всюду шли мелкія войны. Однако, проповѣдникамъ удалось отчасти восстановить миръ, и тогда больш. число феодаловъ приняло крестъ. Первое мѣсто между ними занималъ Тибо, король Наварры. Послѣ долг. сборовъ, въ нач. 1239 г. армія крест-цевъ собралась въ Лионѣ и выступила въ походъ. Но по дорогѣ рады ея сильно порѣдѣли, и въ Палестину король Наваррскій привелъ лишь малочисл. отрядъ. Немедленно же начались раздоры и полн. несогласов-сть въ дѣйствіяхъ. Бароны предприняли самост-ные, лишенные общаго плана набѣги, исключ-но съ цѣлью возмѣстить свои путевые расходы добычей. Во время такого набѣга на окрес-ти г. Газы крест-цы потерпѣли пораженіе, послѣ к-раго нечего было и думать о дальнѣйш. борьбѣ съ невѣрными, и король Наваррскій въ томъ же году вернулся въ Европу. Его смѣнилъ въ 1240 г. Ричардъ, герц. Корнуэльскій, высадившійся въ Птолемаидѣ съ значит. арміей, к-рой, однако, не пришлось дѣйствовать вслѣдствіе нежеланія палестин. христіанъ вступить въ новую борьбу съ сильн. прот-комъ. Посѣтивъ Иерусалимъ, Ричардъ вернулся въ Англію.—*Седьмой К. походъ* (1248—50 гг.). Иерусалим. король-во продолжало существовать лишь благодаря раздорамъ, царившимъ среди мусул-нъ. Въ 1243 г. сирійск. мусул-не, составивъ коалицію противъ египет. султана Малекъ-Салеха, вовлекли въ нее и христіанъ, заключившихъ съ Египтомъ въ 1240 г. перемиріе на 10 л. За содѣйствіе христ-мъ не только возвращались Тиверіада и княж-во Галилейское, но обѣщано б. еще и участіе въ предстоящемъ раздѣлѣ Египта. Непредвидѣнное обстоят-во помѣшало выполненію этого плана и послужило причиной окончат. утраты христ-ми Иерусалима. Незадолго передъ тѣмъ изъ степей Сред. Азіи вышли монголы. Часть ихъ обрушилась на Ховарезмійское ханство (Хива), населеніе к-раго, тѣснимое варварами, ушло на з., къ бер. Евфрата, ища мѣста для поселенія. Дамас. мусул-не неоднократно подвергались нападеніямъ ховарезмійцевъ, всегда, однако, отбивая ихъ. Видя въ ховарезмійцахъ естеств. союзниковъ противъ сирійск. коалиціи, Малекъ-Салехъ вошелъ съ ними въ переговоры, принявъ ихъ на свою службу и обѣщавъ отдать имъ для поселенія всѣ палестин. земли, если они ихъ завоюютъ. Вслѣдствіе этого, несмѣт. полчища варваровъ вторглись въ 1244 г. въ Св. землю, взяли и раз-

рушили Иерусалимъ и нанесли союзной христіанско-мусульм. арміи рѣшит. пораженіе при Газѣ (см. это слово). Вслѣдъ за симъ ихъ власти подчинился и Дамаскъ. Исползовавъ ховарезмійцевъ для нанесенія неоправимаго удара своимъ прот-камъ, султанъ Египта рѣшилъ избавиться отъ безпокойн. союзниковъ и въ двухъ бояхъ совершенно уничтожилъ ихъ. Лишь небол. часть ховарезмійцевъ нашла себѣ убѣжище въ земляхъ султана Конійскаго. Т. обр., христіане потеряли снова Палестину (кротъ прибреж. городовъ), и власть надъ ней еще разъ перешла въ руки Египет. султана. Проповѣдь нов. похода не имѣла успѣха. Однако, въ 1243 г. франц. кор. Людовикъ IX, будучи больнымъ, далъ обѣтъ по выздоровленіи принять крестъ; его примѣру послѣдовали вассалы. 25 авг. 1248 г. крестонос. войско сѣло на Эгъ-Мортѣ на суда, а 21 снт. высадилось на Кипрѣ. Было рѣшено нанести ударъ султану въ Египтѣ, а затѣмъ уже подчинить Палестину. Планъ самъ по себѣ былъ хорошъ, но послѣдующее выполненіе было полно ошибокъ. Всю зиму 1248—49 гг. крест-цы провели на о-вѣ, предаваясь праздн. жизни. Армія разстраивалась вслѣдствіе упадка дисц-ны и болѣзней. Съ наступленіемъ весны начались приготовления къ отплытію въ Египетъ. Ежедневно прибывали новые крест-цы. Всѣ бароны Кипра приняли также крестъ и готовились къ походу. Людовикъ приказалъ построить больш. число плоскодон. судовъ, удобныхъ для высадки на отмеляхъ Дельты. Со всѣхъ сторонъ собирались и нанимались к-бли, для перевозки крест-цевъ, продовольствія и машинъ. Имп. Фридрихъ II прислалъ больш. колич-во запасовъ. Въ моментъ прибытія крест-цевъ на Кипрѣ Малекъ-Салехъ б. занятъ войной съ владѣтелемъ Алеппо. Немедленно же онъ заключилъ съ нимъ миръ и принялъ мѣры къ оборонѣ своего гос-тва. Укр-нія Даміетты б. усилены и городъ б. снабженъ больш. запасомъ продовольствія. Многочисленный флотъ б. снаряженъ и помѣщенъ въ устьѣ Нила. Сухоп. армія эмира Фахрэддина расположилась на бер. моря, въ томъ мѣстѣ, гдѣ 20 л. назадъ произвела высадку армія Иерусалимск. короля. 15 мая 1240 г. христіан. флотъ отплылъ отъ Кипра и 4 июня, выдержавъ бурю, отнесшую большую часть к-блей къ бер. Сиріи, бросилъ якорь въ виду Даміетты. Въ полдень крест-цы, подойдя на к-бляхъ къ берегу, высадились подъ прикрытіемъ арбалетчиковъ, размѣщенныхъ на баржахъ. Армія Фахрэддина, занявшая берегъ, не м. выдержать натиска крест-цевъ и послѣ упорн. боя съ больш. урономъ отошла на прав. бер. рукава. Въ то же время к-бли напали на египет. флотъ, часть его потопили, часть обратили въ бѣгство. Ночью многіе эмиры ушли изъ лагеря вмѣстѣ со своими отрядами. Г-зонъ Даміетты тоже удалился, бросивъ городъ и не уничтоживъ моста. Утромъ крест-цы увидѣли оплотъ Египта покинутымъ и заняли городъ. Но затѣмъ начинаются обычн. ошибки, присутія всѣмъ К. походамъ. Людовикъ имѣлъ всѣ средства, чтобы использовать побѣду у Даміетты и, преслѣдуя разстроен. мусул-нъ, овладѣть Мансурой и путями на Каиръ. Но король, не смотря на совѣты нѣк-рыхъ вождей, рѣшилъ дожидаться на мѣстѣ прибытія изъ Франціи своего брата, гр. Пуату, съ ополченіемъ. Это рѣшеніе было губительно для крест-цевъ. Какъ толь-



ко боев. дѣйствія отошли на задн. планъ, начались несогласія. Между тѣмъ, мусул-не, оправившись отъ пораженія, начали обнаруживать дѣят-сть. Султанъ прибылъ въ Мансуру, занялся укр-нiемъ этого пункта и организовалъ малую войну. Каждый день отряды сарацинъ нападали на разсѣянные по странѣ партіи крестоносцевъ, предававшихся грабежу. Это поднимало духъ мусул-нъ и вносило еще большее ра-ложение въ среду фр-зовъ. Наконецъ, въ дкб. 1249 г. прибылъ гр. Пуату съ город. ополченіями. Рѣшено немедленно идти на Мансуру и Каиръ. 7 дкб. 1249 г. 60 т. крест-цевъ (40 т. пѣхоты, 20 т. кав-ри) выступили изъ Даміетты и 19 дкб. подошли къ каналу Ашмунъ, на друг. берегу к-раго находилась Мансура и лагерь египет. арм.и. Немедленно же б. начаты работы по устр-ву гати. Мусул-не, оправившись отъ перваго впечатлѣнiя, к-рое на нихъ произвело приближеніе крест-цевъ, белъ устали нападали на прот-ка, мѣшая работать, производя набѣги на тылъ, уничтожая отдѣл. партіи христіанъ. Болѣе мѣсяца тянулась осада, а гать далеко еще не б. окончена и у христіанъ стала ощущаться недостатокъ въ сѣстн. припасахъ и распространились болѣзни. Въ это время (конецъ янв. 1250 г.) какой-то бедунтъ, за вознагражденіе въ 500 визант. золотыхъ, указалъ крест-цамъ на бродъ, находившійся въ 4 мил. отъ ихъ лагеря. Было рѣшено переправиться на ту сторону ночью и съ разсвѣтомъ напасть на сарацинъ. Въ ночь на 23 янв. король и другіе вожди со всѣмъ рыц-вомъ выступили къ броду, имѣя въ ав-рдѣ гр. Артуа съ иоаннитами, храмовниками и англ. крест-цами (ок. 1½ т. рыцарей). Въ лагерѣ остался герц. Бургундскій съ пѣхотой. Съ разсвѣтомъ гр. Артуа перешелъ каналъ и разсѣялъ неболш. отрядъ египет. кав-ри. Здѣсь ему слѣдовало остановиться и ожидать гл. силъ. Но спѣша воспользоваться смятеніемъ сарацинъ и не обращая вниманія на предостереженія орден. рыцарей, онъ бросился за отступавшимъ прот-комъ, увлекая за собою весь ав-рдѣ. Внезап. появленіе крест-цевъ привело всю сарацин. армію въ смятеніе. Все, что было въ лагерѣ, бѣжало по напр-нiю къ Мансурѣ. Напрасно самъ Фахрэддинъ, съ небол. горстью людей, пытался остановить натискъ рыцарей. Онъ б. убитъ, и по слѣдамъ бѣжавшихъ крест-цы ворвались въ Мансуру. Если бы вся армія христіанъ была уже на этомъ берегу, пораженіе мусул-нъ было бы полное. Но переправа совершалась медленно и ок. 2 милъ отдѣляло голову глав. силъ отъ ав-рда. Опомившіеся мусул-не замѣтили, что бѣжали отъ ничтожн. горсти людей и быстро оправившись. Когда, проскакавъ насквозь всю Мансуру, рыцари хотѣли повернуть назадъ, съ крышъ и изъ оконъ домовъ на нихъ посыпался градъ стрѣлъ и камней, и въ послѣдовавшемъ уличн. бою болш. часть изъ нихъ погибла (въ томъ числѣ гр. Артуа). Переходившія въ бродъ части, вмѣсто того, чтобы собираться на берегу, бросались небол. группами по слѣдамъ Артуа, что повело къ беспорядку. Разсѣянный, групповой бой продолжался до вечера. Крест-цы понесли огром. потери, но оставили за собой поле боя и захваченный ими непр. лагерь. Ночью, несмотря на продолжавшіяся нападенія сарацинъ, успѣли навести мостъ, и пѣхота герц. Бургундскаго, вмѣстѣ съ б-бозами, перешла на сторону Мансуры. Че-

резъ 2 дня мусульмане, получившіе подкр-нiе изъ Каира, снова атаковали крест-цевъ, но послѣ упорн. боя б. отброшены съ болш. потерями. Въ э.омъ бою обращаетъ на себя вниманіе: широкое употребленіе сарацинами греч. огня, нанесшаго болшія потери крест-цамъ, и фланг. обстрѣлъ черезъ каналъ арбалетч.ками Генриха Бріеннскаго мусульм. кав-ри, атаковавшей лагерь. 1. оложеніе крест-цевъ, понесшихъ огром. уронъ, было, несмотря на успѣхи, настолько тяжелымъ, что единственнымъ бл-горазум. рѣшеніемъ слѣдовало считать отступленіе къ Даміеттѣ, что было еще легко исполнимо. Но вмѣсто этого они остались въ лагерѣ подъ Мансурой, гдѣ вскорѣ начались зараз. болѣзни, вызванныя гніеніемъ труповъ, дизентерія и лихорадка. Армія таяла съ кажд. днемъ. Между тѣмъ, въ концѣ фвр. въ Мансуру прибылъ нов. султанъ Тураншахъ. Онъ приказалъ собрать боев. суда и провести ихъ каналами въ рукавъ Нила, гдѣ они захватили 50 франц. галеръ съ продовол-в-емъ, послѣдств-емъ чего явился голодъ въ лагерѣ крест-цевъ. Положеніе стало невыносимымъ, и Людовикъ рѣшилъ вступить съ прот-комъ въ переговоры о мирѣ. Султанъ соглашался на предложенныя условія, но потребовалъ въ заложники самого короля. Армія не согласилась на это, и переговоры б. прерваны. Ничего, кромѣ отст-нiя, не оставалось. 5 апр., посадивъ на суда женщинъ, дѣтей и больныхъ, христіан. армія погинулась вдоль рукава рѣки по напр-нiю къ Даміеттѣ. При этомъ забыли уничтожить мостъ черезъ Ашмунъ. Съ неимовѣр. усиліями, страдая отъ голода, болѣзней и нападений непр-л., дошли крест-цы до Миніеха, гдѣ б. окружены мусул-ми и принуждены сдатьсь. Самъ король, его 2 брата, ок. 3 т. рыцарей и 15 т. пѣхоты б. взяты въ плѣнъ. До 30 т. ч. б. уб. во время отст-нiя и по сдачѣ (сарацины убивали всѣхъ больныхъ). При такихъ обстоя-вахъ м. б. ожидать, что условія мира будутъ чрезвычайно тяжелыми для крест-цевъ. Однако, благодаря твердости, обнаруженной Людовикомъ, несмотря на всѣ испытанныя бѣдствія, султанъ согласился лишь на сдачу Даміетты и уплату контрибуціи въ размѣрѣ 40 т. франц. ливровъ (8 милл. фр.). По заключеніи этого договора произошло возмущеніе мамелюковъ противъ султана, к-рый б. уб. ть, а договоръ признанъ не имѣющимъ силы. Твердость Людовика, не желавшаго подписывать нов. условій, и здѣсь побѣдила: мамелюки удовольствовались прежн. условіями и освободили короля и остатокъ его арм.и. По освобожденіи Людовикъ отправился въ Палестину, гдѣ и пробылъ до 1254 г., устраивая дѣла христіанъ. Ему удалось, пользуясь несогласіями египет. и сирійск. мусул-нъ, заключить съ первыми весьма выгодный договоръ, по к-рому христ-мъ не только б. выданы плѣнные, содержавшіеся въ Каирѣ, но и возвращалась вся Палестина. Однако, договоръ этотъ осуществился лишь въ отношеніи плѣнныхъ. Калифъ Багдадскій успѣлъ примирить египтянъ съ сирійцами, слѣдствіемъ чего явилось прекращеніе переговоровъ.—*Восьмой К. походъ* (1268—70 гг.). По отбытіи Людовика IX въ Европу, палестин. владѣнія христ-нъ продолжали существовать, гл. обр., благодаря раздорамъ, царившимъ среди египет. эмировъ. Когда же въ 1260 г. власть надъ Египтомъ б. объединена въ лицѣ энергич. султана Бибарса, бывшаго предвод-ля ма-

мелюковъ, положеніе стало критическимъ. Одни за другими завоевывались и разрушались города и укрѣпл. пункты христіанъ и вскорѣ въ ихъ рукахъ остались лишь Птолемаида и Триполисъ. Сознавая свое отчаян. положеніе, архіеп. Тирскій и гротмейстеры орденовъ предприняли путешествіе въ Европу съ цѣлью побудить зап. гос-рей помочь Св. землѣ. Но реніе къ К. пох. сильно охладѣло. Одинъ только Людовикъ IX мечталъ еще о борьбѣ съ невѣрными. 23 мрт. 1268 г. въ парламентѣ Людовикъ объявилъ о своемъ намѣреніи. Несмотря на полн. несочувствіе такому предпріятію, многіе изъ вассаловъ и кор. Сицилійскій приняли крестъ. Сборы на этотъ разъ шли неуспѣшно, средствъ было мало. Пунктомъ сбора крест-цевъ снова б. назн. гавань Эгъ-Мортъ. Сюда въ апр. прибылъ Людовикъ, но лишь долгое время спустя стали прибывать участники похода, а также уступленные за оч. высок. цѣну суда. 4 іюля 1270 г. 60 т. крест-цевъ отплыли изъ Эгъ-Морта и 8-го бросили якорь въ портѣ Кальяри въ Сардиніи. Здѣсь Людовикъ рѣшилъ предвар-но овладѣть Тунисомъ, а затѣмъ уже обратиться къ Египту и Палестинѣ. 17 іюля флотъ Людовика подошелъ къ Тунису; простоявъ 3 дня въ виду берега, фр-зы высадились и устроили укрѣпл. лагерь. Крест-цы не принимали никакихъ актив. дѣйствій, выжидая прибытія короля Сициліи. Это бездѣйствіе привело армию къ роковымъ послѣдствіямъ. Мѣс-ть вокругъ лагера была пустынная и нездоровая, питьевой воды б. мало. Жара изнуряла солдатъ. Болѣзни стали опустошать ряды христіанъ. Въ довершеніе несчастій самъ король скончался 13 авг. 1270 г. Въ день смерти Людовика прибылъ, наконецъ, король Сицилійскій, к-рый и принялъ команд-ніе арміей. Нанеся арміи султана нѣск. пораженій, онъ вступилъ съ нимъ въ мирные переговоры. 31 окт. б. заключено 15-лѣт. перемиріе на выгодн. для христіанъ условіяхъ. На этомъ кончается эпоха К. походовъ. Религіоз. воодушевленія, вызвавшего эти необычайные походы, хватило почти на 2 ст. Въ концѣ XIII ст. иммиграція въ Палестину прекратилась, и немногіе оставшіеся въ рукахъ христіанъ города (Триполисъ, Птолемаида, Тиръ, Сидонъ и Бейрутъ) владели жалкое сущ-ніе подъ угрозой нападенія со стороны сильн. и фанатич. врага. Въ 1291 г. султанъ египетскій Келаунъ, рѣшивъ покончить съ христ. владѣніями на Востокѣ, осадилъ и взялъ Триполисъ, а затѣмъ его преемникъ Малекъ-Ашрафъ, послѣ упорн. осады, разрушилъ Птолемаиду. Остал. пункты сдались безъ боя. Т. обр., окончило свое сущ-ніе Иерусалимское корол-во. Никакія усилія не м. уже побудить народы Запада вновь поднять оружіе противъ невѣрныхъ.—*Послѣдствія К. походовъ.* Огромное движеніе, возникшее въ концѣ XI ст., продолжавшееся два столѣтія и имѣвшее цѣлью завоеваніе Св. земли, потерпѣло полную неудачу. Гробъ Господень остался въ рукахъ мусул-нъ, и христіане б. изгнаны изъ Палестины, не оставивъ въ ней друг. слѣдовъ пребыванія, кромѣ развалинъ своихъ замковъ и городовъ. Но К. пох., не достигнувъ своей прямой цѣли, имѣли весьма большое значеніе для жизни зап.-европ. гос-твѣ. До начала К. пох. Зап. Европа жила замкнутой жизнью, находясь въ полн. невѣдѣніи относ-но того, что дѣлается за ея предѣлами. Хотя торг. сношенія съ Востокомъ и существовали, но въ нихъ принимали участіе лишь

итал. порта въ весьма небол. размѣрахъ. Какъ высшій классъ общ-ва, такъ и буржуазія пребывали въ полн. невѣжествѣ и вели замкнутую жизнь. К. пох. всколыхнули обществ. жизнь. Трудно дать точныя указанія относ-но того, чѣмъ именно обязана Европа К. пох. Несомнѣнно, однако, что главнымъ благодѣт. послѣдствіемъ ихъ было сильное развитіе торговли. Европ. купцы уже не боялись пускаться въ дальній путь и завязывать личн. сношенія съ представ-лями вост. рынковъ. Вторымъ важнымъ послѣдствіемъ К. пох. явилось ослабленіе чувства вѣры, что повело къ уменьшенію престижа папск-й власти и, черезъ это, косвен. образомъ, способствовало усиленію власти королей, поддерживавшихъ обык-но города въ борьбѣ съ крупн. вассалами. Это обстоя-во, въ связи съ развитіемъ торговли, повліяло на ростъ и благосостояніе городовъ, к-рые являлись средоточіемъ культуры и колыбелью новой гражданств-ти. Послѣдствія К. пох. сказались и на рядѣ мелк. явленій въ области обществ. жизни, иск-въ, ремесль и пр. Въ высшихъ классахъ общ-ва развился вкусъ къ роскоши; б. введенъ рядъ усовершенствованій въ различныхъ ремеслахъ; эпическая поэзія почерпнула новую силу въ воспѣваніи заморск. походовъ и подвиговъ рыцарей креста и т. п. К. пох., какъ и всѣ продолжит. войны, не могли не оказать на военное иск-во своего полезнаго вліянія, хотя медленнаго и отдаленнаго. Крест-цы, убѣдившись въ затрудненіи содержать въ Азіи многочисл. тяж. конницу, начали увеличивать и совершенствовать пѣхоту и лег. к-цу. Необходимость имѣть всегда готовые пост. войска, для отраженія безпрерыв. непріят. нападений, повела къ учрежденію в.-монаш. орденовъ, превосходное устр-во к-рыхъ, опытность и дисциплина послужили въ послѣдствіи примѣромъ для преобразования войскъ. Крест-цы заимствовали у сарацинъ усовершенствованія въ вооруженіи; употребленіе арбалетовъ повело къ учрежденію легк. пѣхоты; въ операціяхъ во время К. пох. и особенно послѣ нихъ, въ европ. войнахъ уже чаще встрѣчаются дѣйствія легк. войскъ, малая война, уклоненіе отъ боя и проч., — словомъ, тотъ способъ дѣйствій, к-рый сарацины съ такимъ успѣхомъ употребляли противъ крестоносцевъ. Въ иск-вѣ производить правил. осады, заимствованномъ у византійцевъ, у к-рыхъ оно б. доведено до большого соверш-ва, сарацины стояли гораздо выше крест-цевъ, тѣмъ болѣе, что первымъ б. извѣстно уже употребленіе зажигат. составовъ, греч. огня и даже орудій для метанія ихъ, довольно сходныхъ съ позднѣйшимъ огнестрѣл. оружіемъ, дѣйствіе к-рыхъ европейцы испытали на себѣ при осадѣ Даміетты и въ сраж. подъ Мансурой. Объ этомъ крест-цы принесли съ собой первыя свѣдѣнія въ Европу. Въ част-ти у сарацинъ заимствовано употребленіе барабановъ, литавръ и друг. в.-музыкал. инструментовъ. К. пох. вызвали также огром. развитіе мореплаванія. Дѣйств-но, путь въ Св. землю по сушѣ былъ очень длиненъ и труденъ, какъ по несоверш-ву дорогъ вообще, такъ и потому, что при движеніи черезъ Азію надо б. пробиваться черезъ области, завоеван. арабами и турками. Какъ указано б. выше, все огромное движеніе, вызванное К. пох., направилося въ концѣ концовъ моремъ. Между тѣмъ, состояніе морепл-нія въ періодъ до К. пох. было далеко неудовлетвор-но. Воен. флоты того

времени состояли исключ-но изъ гребн. судовъ, к-рыя не м. подымать больш. тяжестей, т. к. б. переполнены гребцами и для быстроты хода имѣли оч. острые обводы. Плавали они почти исключ-но вдоль береговъ, и потому меньше нуждались въ больш. запасахъ, а если и являлась потребность въ таковыхъ, то довольствовались неуклюж. грузов. судами, к-рыя таскали во время переходовъ за собой на буксирѣ. Мор. торговля б. развита оч. слабо, какъ вслѣдствіе слабаго развитія промысл-ти въ средн. вѣка, такъ и благодаря опас-ти отъ многочисл. пиратовъ и общей враждеб-ти мусульм. міра, захватившаго къ этому времени южн. и вост. берега Средизем. моря. Чтобы въ достаточ. мѣрѣ обезпечить себя отъ пиратовъ, для торговли приходилось употреблять тѣ же гребн. суда, быстроходныя, независимыя отъ вѣтра, съ многочисленными и хорошо вооруженными экипажемъ, но вмѣстѣ съ тѣмъ оч. невыгодныя въ коммерч. отношеніи, т. к. грузъ они поднимали небольшою, а стоимость ихъ содержанія была оч. велика. Когда же начались К. пох., понадобилось перевозить не только большія массы войскъ и лошадей, но и цѣлыя арміи пилигримовъ. За все время К. пох., и даже въ самые счастливыя періоды для крест-цевъ, они владѣли въ М. Азии только узкой берег. полосой и нѣск. о-вами, а потому поддерживать эти владѣнія они могли только съ помощью пост. сообщеній моремъ съ метрополіями и посредствомъ пост. притока оттуда подкр-ній и запасовъ. Огром. спросъ на к-бли далъ сильный толчекъ развитію соответст. типовъ. Таковыми м. б. только парус. суда. Вслѣдъ за крест-цами устремились и купцы, и, т. к., вслѣдствіе сильнаго и почти непрерывнаго поступат. движенія христіанъ моремъ на в., путь этотъ дѣлался сравнит. безопаснымъ, торговля тоже могла производиться на парус. судахъ, что сдѣлало ее гораздо болѣе прибыльной, привлекло къ ней значит. капиталы и большое колич-во людей. К. пох. повлекли за собой не только оживленіе мор. торговли съ Востокомъ, но въ значит. мѣрѣ усилили и пост. сношенія между европ. гос-твами, а это отразилось, въ свою очередь, благотворно на всей ихъ торговлѣ. Сношенія съ арабами дали толчокъ развитію астрономіи; съ Востока б. въ это же время заимствованъ компасъ. А въ резул-тѣ развитія парус. к-блей, примѣненія къ мореплаванію астрономіи и компаса и знакомства (черезъ посредство Востока) съ произведеніями тропич. странъ, явилось стремленіе европейцевъ добраться до этихъ странъ моремъ, когда періодъ К. пох. кончился полной неудачей. Это же, въ свою очередь, повело къ океан. плаваніямъ, открытіямъ нов. земель и къ колониал. политикѣ (см. К о л о н і и). Т. обр., періодъ К. пох. положилъ начало къ переходу отъ гребн. флота къ парусному, выходу человѣч-ва на океан. просторъ и къ міровой политикѣ. (*Кн. Н. С. Голицынъ*, Всеобщая воен. ист. сред. времени, ч. I и II, Спб., 1876; *Michaud*, Histoires des croisades, Paris, 1829; *Recueil des historiens des croisades*, Paris, 1844; *Wilken*, Geschichte der Kreuzzüge, Leipzig, 1807—32; *Kugler*, Geschichte der Kreuzzüge, Berlin, 1891; *Delbrück*, Geschichte der Kriegskunst, Berlin, 1907).

**КРЕСТЬЯНСКАЯ ВОЙНА ВЪ ГЕРМАНИИ** (1524—25 гг.). Войны противъ гусситовъ оставили среди герман. крестьянъ броженіе, въ к-ромъ религіоз. идеи шли рука объ руку съ социаль-

ными. Происшедшій въ концѣ сред. вѣковъ экономич. переворотъ, сильно умалившій права и преимущ-ва помѣщиковъ, заставилъ низшее дворянство и духов-во, чтобы не отстать отъ богат. город. патриціевъ, возложить еще болѣе тяжел. подати на крестьянъ. Это вызвало недовольство, к-рое, при возросшемъ самосознаніи крестьянъ, закончилось возстаніемъ. Уже въ XV ст. во многихъ мѣстахъ вспыхнули возстанія, к-рыя были подавлены. Но съ 1524 г. движеніе приняло болѣе серьезные размѣры. Къ движенію присоединились город. пролетаріатъ, ландскнехты и даже кое-гдѣ рыцари. Противъ этого возстанія, сопровождавшагося разгромомъ замковъ, монастырей и городовъ, пришлось примѣнить вооруж. силы, дѣйствія к-рыхъ не представляють интереса съ воен. точки зрѣнія. Послѣ подавленія возстанія положеніе кр-нъ сильно ухудшилось, и, оставаясь подъ тяжел. гнетомъ, герман. народъ утерялъ всякій политич. интересъ. Преобразовательное движеніе, такъ сильно и широко пустившее корни въ началѣ столѣтія, приостановилось и проявилось затѣмъ лишь въ реформации церкви. (*L. Fries*, Geschichte des Bauernkriegs in Ostfranken; *Zimmermann*, Allgemeine Geschichte des Bauernkriegs; *Jörg*, Deutschland in der Revolutionsperiode 1522—26; *Baumann*, Akten zur Geschichte des deutschen Bauernkriegs aus Oberschwaben).

**\* КРЕТОВЪ, Николай Васильевичъ**, г.-лейт., участникъ наполеон. войнъ, род. въ 1773 г. Записанный въ дѣтствѣ въ л.-гв. Преображ. п., К. б. выпущенъ въ 1793 г. капит. въ армію и участвовалъ въ 1794 г. въ воен. дѣйствіяхъ противъ поляковъ. Въ 1795 г. К. поступилъ волонтеромъ на рус. эс-дру адм. Ханыкова, отправленную въ Англію, и, находясь затѣмъ на англ. флотѣ, участвовалъ въ сраж-хъ съ фр-зами. По возвращеніи въ Россію, въ 1797 г. К. поступилъ въ Моск. драг. п. и, послѣ назначенія въ Свиту Е. В., ѣздилъ съ особ. порученіемъ къ франц. принцамъ, братьямъ кор. Людовика XVI. Произведенный въ 1798 г. въ подплк., К. сопровождалъ Суворова въ Итал. и Швейцар. походахъ. Суворовъ выказывалъ К. особ. расположеніе и нерѣдко диктовалъ ему свои «замѣтки». 19 дкб. 1799 г. К. б. произв. въ полк-ки, а черезъ 2 г. б. уволенъ по прошенію въ отставку г.-м. Въ 1806 г. К. вернулся на службу, участвовалъ въ камп. этого года противъ фр-зовъ и за отличія въ сраж. подъ Пултускомъ, Прейсишъ-Эйлау и Гутштадтомъ б. награжденъ орд. св. Георгія 4 ст. и св. Владиміра 3 ст. Назначенный шефомъ Екатеринослав. кир. п., К. довелъ его до такого соверш-ва, что п. этотъ «сталъ примѣромъ для всей кав-ріи». Во время Отеч. войны К. съ своимъ полкомъ, въ составѣ 2-ой Запад. арміи, участвовалъ въ сраж-хъ при Смоленскѣ, Тарутинѣ и Красномъ и б. ран. при Бородинѣ, гдѣ онъ геройски атаковалъ съ своими кирасирами наполеонов. латниковъ, отбросивъ ихъ за оврагъ у д. Семеновской. За эту молодец. атаку онъ б. награжденъ орд. св. Георгія 3 ст. Въ камп. 1813 г. К. участвовалъ въ сраж-хъ при Люценѣ, Бауценѣ, Кульмѣ, Лейпцигѣ и б. произведенъ въ г.-л. Въ 1814 г. К., командуя 2-ой кирас. д-зіей, участвовалъ въ сраж-хъ при Ла-Ротьерѣ, Баръ-сюръ-Объ и Фершампенуазѣ. Въ 1823 г. К. б. назн. сенаторомъ, а въ 1831 г. уволенъ въ отставку. Умеръ 11 янв. 1839 г. (Воен. галерея Зимняго дворца, т. VI, № 35)

**КРЕФЕЛЬДЪ**, прус. гор. въ Рейнской провинціи, въ 20 вер. къ с.-з. оъ Дюссельдорфа; извѣстенъ сраж. 23 іюня 1758 г. во время Семил. войны (см. это) между союзной герм. арміей герц. Брауншвейгскаго и фр.-запн. гр. Клермона. Перейдя Рейнь, герц. Брауншвейгскій (38 б-на и 58 эск., ок. 33 т. ч.) повелъ наступленіе на Кемпень и Гюльсъ, съ цѣлью овладѣть франц. магазинами въ Рюрмонѣ и вторгнуться во Францію. Его прот-къ (91 б-нъ, 109 эск., ок. 47 т. ч.) занялъ позицію у К.: пѣхота стала въ 3 линіи за высок. насыпью съ двумя канавами съ водой, к-рыя тянулись отъ Неерскаго болота до р. Шуппы; за пѣхотой—конница; оба фланга арміи б. загнуты назадъ; глав. проходы черезъ насыпь, у Гюкесмей и Штекена, б. прикрыты б-реями; легк. отряды занимали: впереди позиціи—городъ и сел. С.-Антони и на лѣв. флангѣ—сел. Ворстъ, проходъ у Борсельбаума и Анрадъ. Между тѣмъ, ночью 23 іюня герц. Брауншвейгскій двинулъ армію 3 колоннами: лѣвую, ген. Сперкена (15 б-новъ, 23 эск.)—къ К., на правый непріят. флангъ; средн. колонна, ген. Оберга (6 б-новъ, 6 эск.), д. б., подъ прикрытіемъ лѣсистой мѣс-ти, демонстрировалъ у проходовъ Гюкесмей и Штекенъ, съ фронта; съ правого, сильнѣйшей (17 б-новъ, 24 эск.), самъ герцогъ, направляясь на Ворстъ и Анрадъ, хотѣлъ обойти Клермона слѣва. Въ виду пересѣч. мѣс-ти, колонны достигли указан. пунктовъ не ранѣе 12 ч. д. Сперкенъ, вытѣснивъ фр-зовъ изъ К., выстроился противъ прав. ихъ крыла; Обергъ взялъ С.-Антони и направилъ огонь б-рей на Гюкесмей; герцогъ, занявъ Ворстъ и перейдя съ больш. трудомъ болотист. рѣчку у Борсельбаума, направился на Анрадъ, пройдя к-рый, развернулъ пѣхоту, а к-ца стала правѣе, до с. Виллихъ. Клермонъ усилилъ свой лѣв. флангъ 15 б-нами и 26 эск. Герцогъ выдвинулъ нѣск. грн. б-новъ, к-рые послѣ долгаго и упорн. боя перешли рѣку и открыли дорогу остал. пѣхотѣ. К-ца союзниковъ, переправившись противъ Виллиха и Остерата, сперва б. опрокинута фр-зами, но, получивъ подкр-ніе, въ свою очередь, прогнала франц. к-цу и примкнула къ обоимъ флангамъ пѣхоты, стоявшей уже въ 2 линіи между отнятымъ у фр-зовъ Штекен. проходомъ и рѣчкой. Клермонъ, послѣ тщетн. усилій остановить союзниковъ своими резервами, загнулъ лѣвое крыло угломъ между Гюкесмей и с. Фиселемъ. Герцогъ слѣдовалъ за этимъ движеніемъ, постоянно угрожая лѣв. крылу фр-зовъ; къ этому же времени Обергъ занялъ Гюкесмейскій проходъ, оставленный непр-лемъ, а Сперкенъ атаковалъ прав. его крыло. Клермонъ, несмотря на превосх-во своихъ силъ, изъ к-рыхъ только часть б. введена въ дѣло, прекратилъ бой и ночью отступилъ къ Нейсу, слабо преслѣдуемый противникомъ. Потери: у французовъ—4 т. ч., у союзниковъ—1.700 ч. (*Кн. Н. С. Голицынъ*, Всеобщая воен. исторія нов. времени, ч. III, Спб., 1874; *Der Siebenjährige Krieg 1756—63. Herausgegeben v. Grossem Gen.-Stabe, Kriegsgeschichtl. Abtheilung II, Berlin, 1901—09.*)

\* **КРЕЧЕТНИКОВЪ, гр., Михаилъ Никитичъ**, ген.-аншефъ, одинъ изъ видн. воен. и госуд. дѣятелей Екатеринин. царст-нія, род. въ 1729 г., воспит-къ Сухоп. шляхет. к-са, въ чинѣ сек.-майора участвовалъ въ Семил. войнѣ, въ 1769 г. былъ уже полк-комъ и командовалъ полкомъ въ арміи кн. А. М. Голицына, осаждавшей

Хотинь. Затѣмъ К. съ отличіемъ участвовалъ въ Кагульск. сраженіи, взявъ штурмомъ г. Краюво и б. награжденъ чинами бриг-ра, г.-м. и ген.-пор-ка. Еще война съ Турціей не б. окончена, какъ въ 1772 г. К. б. призванъ управлять Псков. губ., въ 1773 г.—Тверской, въ 1776 г.—Калужской, а въ 1778 г.—совмѣстно съ послѣднею и Тульской, въ званіи намѣстника ихъ. Дѣят-сть К. не была ординарною губернатор. дѣят-стью. Вслѣдствіе 1-го раздѣла Польши къ Псков. губ. б. присоединена часть земель, отошедшихъ къ Россіи, и на долю К. выпала задача объединить ихъ съ Имперіей не только въ порядкѣ упр-нія, но и духовно. Въ то же время К. поручено б. установить и новую госуд. гр-цу съ Польшей, и на К. б. возложена организатор. работа въ 1775 г. при открытіи нов. губ-ній (Калуж. и Тульской), а также по улучшенію Тульск. оруж. заводовъ (1778). Наградами К. за эту дѣят-сть были: пожалованіе 1.016 душъ кр-нъ въ Бѣлоруссіи (1780 г.), чинъ ген.-анш. (1790 г.) и орд. св. Александра Невск. и св. Владимира 1 ст. Въ 1789 г. Имп-ца Екатерина предположала назначить К. гл-щимъ арміи, дѣйствовавшей противъ Швеціи, но Потемкинъ, высоко цѣня К., предпочелъ сохранить его въ своемъ распоряженіи, и въ Финляндію б. посланъ Игельстромъ. О томъ, какъ цѣнилъ Потемкинъ К., м. судить по слѣд. фактамъ: въ 1787 г., во время 2-ой войны съ Турціей, онъ просилъ для лучш. обученія рекрутовъ передавать ихъ предвар-но, до отсылки въ дѣйств. армію, въ вѣдѣніе К.; въ 1790 г. поручилъ ему же упр-ніе 3 малоросс. губ-ми, во время какового К. учредилъ въ Кіевѣ инвалид. домъ, а въ 1791 г., жалуюсь, что въ арміи «нѣтъ генераловъ на дѣло», просилъ о назначеніи въ нее Гудовича, де-Бальмена и К. Въ 1792 г., приступая ко 2-му раздѣлу Польши, Имп-ца Екатерина поставила К. во главѣ 30-тыс. к-са, назначеннаго для занятія Литвы. К. раздѣлил свои войска на 4 колонны, к-рыя 11 мая перешли гр-цу, 31-го заняли Вильну, а 6 іюня—Несвижъ. 14 іюня К. съ присущею ему торжест-стью и пышностью открылъ въ Вильнѣ генер. конфедерацію вел. княж-ва Литовскаго и, награжденный за успѣш. дѣйствія свои въ Литвѣ орд. св. Андрея Первозв., въ дкб. 1792 г. б. назн. ген.-губ-ромъ вновь присоединенной области и гл-щимъ въ ней войсками. Сдѣлать что-либо на этомъ посту К. не успѣлъ, т. к. тяжело заболѣлъ и 9 мая 1793 г. скончался. За 3 дня до кончины ему б. пожалованъ граф. титулъ. (*Баянъшигъ-Каменскій*, Словарь достопамят. людей земли русской; *Ф. Смитъ*, Суворовъ и паденіе Польши; *Письма къ К. и его журналы исходящ. бумага*, «Чтенія Моск. общ-ва любителей древности» 1863 г. т. IV, 1877 г. т. II; *Сб. Имп. рус. ист. общ-ва*, тт. 26, 47 и 51; *А. Н. Петровъ*, Война Россіи съ Турціей и польск. конфедератами; *Федоровъ*, Гр. М. Н. К., Кам.-Подольскъ, 1893).

**КРЕШЕРЪ**, одинъ изъ баллистич. приборовъ, для опредѣленія давленій газовъ. (См. Д а в л е н і е п о р о х о в ы х ъ г а з о в ъ).

**КРИВАЯ ЛУКА**, урочище недалеко отъ р. Торье, въ нынѣшнемъ Бахмут. уѣздѣ Екатеринослав. губ. Въ 1708 г., во время усмиренія Булавин. бунта, Петръ, получивъ свѣдѣнія о предположенномъ соединеніи Запорожцевъ съ Донцами, отправилъ кн. Долгорукому инструкцію, указывая не допускать этого соединенія. Между тѣмъ, Булавинъ, оставаясь въ Черкасскѣ, раздро-

былъ свои силы: на с. отправились атаманы Драный и Голый, а другой отрядъ двинулся на ю., къ Азову. Голый отдѣлился отъ Дранаго и, напавъ врасплохъ, вырѣзалъ Сумской полкъ въ Валуйск. уѣздѣ, на погранич. р. Уразовой. Между тѣмъ, отр. брига-ра Шидловскаго, соединясь съ отрядами полк. Кропотова, 1 іюля встрѣтилъ Дранаго въ урочищѣ К. Л. У Дранаго было 5 т. ч. Донск. каз-въ и 1.500 Запорожцевъ. Бой продолжался 5 ч., казаки б. разбиты, а Драный уб. Запорожцы отошли и засѣли въ Бахмутъ, но Шидловскій разбилъ ихъ и тамъ, а Бахмутъ разорилъ и сжегъ. (*Соловьевъ*, Исторія Россіи, т. 15).

**\*КРИВОШЕИНЪ, Григорій Григорьевичъ**, воен. инж-ръ, г.-м., экстраорд. проф. Ник. инж. ак-міи, адъютантъ-проф. технол. инст. Имп. Николая I, членъ мостовой к-сіи при инж. совѣтѣ мин-ства путей сообщенія. Изъ дворянъ Таврич. г., род. въ 1868 г.; воспитаникъ 4-го Моск. кад. к-са, Ник. инж. уч-ща (окончилъ въ 1889 г.) и ак-міи (окончилъ въ 1894 г.), при чемъ въ обоихъ послѣднихъ заведеніяхъ имя его занесено на почетныя мрамор. доски. Въ 1896 г. назначенъ репетиторомъ въ инж. ак-мію и уч-ще по строит. иск-ву и тогда же командированъ на годъ за гр-цу для усовершенія въ математ. наукахъ и осмотра сооружений (послѣ поѣздки помѣстилъ статьи въ «Инж. Журн.» за 1897 г.: «Новые мосты въ Парижѣ» и «Новые мосты въ Будапештѣ»). Преподавалъ былъ съ 1898 г. и экстраорд. проф-ромъ съ 1903 г. При сравнит-но непродолжит. работѣ на избран. поприщѣ К. приобрѣлъ уже извѣстность, какъ талантл. и знающій составитель проектовъ желѣз. конструкцій. Въ в.-инж. вѣд-вѣ премированы двѣ его конкурсн. работы: «Проектъ разборчаго металл. моста пролетомъ до 30 мтр. для полев. ж. д.» (1-я премія въ 1899 г., описанъ въ «Инж. Журн.» за 1900 г.) и «Проектъ разборчатой мачты для полев. искров. станцій» 2-я премія въ 1908 г.). Въ конкурсѣ имъ б. разработанъ въ 1907—08 гг. проектъ вьючн. моста для Кавказ. воен. округа. Изъ многочисл. работъ его внѣ воен. вѣд-ва извѣстны проектъ моста-перекрытія передъ храмомъ Воскресенія въ Спб., на Екатерин. каналѣ, проектъ мостовъ черезъ Неву: Охтенскаго Имп. Петра I и ж.-дорожнаго на соединительной съ Финлянд. дорогами вѣткѣ (составленъ совмѣстно съ проф. Бѣлелюбскимъ и Спб. Металл. заводомъ), а также проектъ моста черезъ Русановскій протокъ Днѣпра у Києва (съ проф. Бѣлелюбскимъ). При постройкѣ Троицк. моста въ Спб. К. былъ помощникомъ инсп-ра работъ; постройкой Охтен. моста руководилъ въ качествѣ глав. инж-ра. Имъ же составленъ б. проектъ нов. Дворц. моста, отличавшійся больш. изяществомъ, но, къ сожалѣнію, не принятый къ осуществленію. Сочиненія К.: «Мосты съ художеств. точки зрѣнія», 1899 г., «Данныя для расчета мостовъ», 1911 г.; «Сопровиженіе матеріаловъ», 1911 г. (2-е изд.). Изъ ряда статей, помѣщенныхъ въ «Инж. Журн.» съ 1897 г.; выдѣляются: «Возвышенныя арки съ затяжкой», 1905 г. (удостоена почет. отзыва); «Проекты Перольскаго моста во Фрейбургѣ» въ 1910 г. (первая премія журнала); «Мостъ Имп. Петра В. (Охтенскій) въ Спб.» (технич. отчетъ 1913 г.) и др.

**КРИГСЪ-КОМИССАРИАТЪ.** Съ учрежденіемъ регуляр. полковъ, Имп. Петръ В. приступилъ къ орг-заціи хозяйств. упр-нія въ арміи,

на обяз-сть к-раго возложилъ заботы о денеж. довольствіи войскъ и доставленіи имъ продовольствія, обмундированія и снаряженія. 18 фвр. 1700 г. б. изд. указъ о передачѣ дѣлъ инозем. и рейтар. приказовъ въ завѣдываніе кн. Як. Долгорукову, к-рому поручалось образованіе новый приказъ, предназначавшійся для снабженія полковъ жалованьемъ, обмундир-ніемъ и снаряженіемъ. Завѣд-ніе провіант. частью при этомъ б. выдѣлено и представлено ген.-провіант-ру Сем. Языкову, поставленному въ независ. положеніе отъ кн. Долгорукова, получившаго званіе ген.-комиссара. Такой двойствен. характеръ орг-заціи хозяйств. части арміи просуществовалъ съ небол. перерывомъ въ теченіе свыше 150 л., до интендант. реформы 1864 г. 23 іюня 1701 г. особый приказъ кн. Долгорукова получилъ названіе «приказа воен. дѣлъ». Въ вѣдѣніе его вошли всѣ комиссарскіе чины, находившіеся при войскахъ для непосред. завѣд-нія вещев. довольствіемъ, выдачей жалованья, ремонтомъ конск. состава и снаряженіемъ войск. части. У. азомъ 31 іюля 1711 г. комиссаріат. вѣд-во получило окончат. устр-тво. Во главѣ вѣд-ва б. оставленъ кн. Як. Долгоруковъ съ титуломъ «ген.-пленипотенціаръ-кривгъ-к-сара» и съ правомъ личн. участія въ засѣданіяхъ сената. Непосред. завѣдываніе к-саріатомъ поручалось об.-кривгъ-к-сару или об.-штеръ-кривгъ-к-сару. Въ ихъ вѣдѣніи состояли кривгъ-к-сары съ подчиненными имъ канц-ріями. При выдѣленіи изъ арміи отдѣл. отряда или к-са въ его составъ командировался особый к-саръ. На обяз-сть чиновъ комиссар. вѣд-ва возлагалась распорядит. часть по завѣд-нію вещев., денеж. и др. видами довольствія войскъ. Исполнит. органами являлись к-сары, входившіе въ составъ мѣстн. областн. упр-нія. Въ кажд. губерніи находился об.-к-саръ, подчиненный непосред-но губ-ру и обязанный заботиться о своеврем. сборѣ съ населенія денеж. подати на воен. нужды. Эти деньги расходовались затѣмъ на денеж. довольствіе войск. частей, приписанныхъ съ этой цѣлью къ губерніи, и на снабженіе ихъ проч. видами довольствія. Всѣ дѣйствія по сбору денегъ и выдачѣ ихъ частямъ или по заготовкѣ предметовъ фактически производились земск. к-сарамъ при участіи и наблюденіи ком-ра и оф-ровъ войск. части. Для усиленія надзора и контроля за дѣят-стью исполнит. органовъ, регламентомъ отъ 10 дкб. 1711 г. чинамъ К.-К. б. предоставлено право производить смотры и фактик. повѣрку имущ-ва войск. частей. 23 апр. 1713 г. послѣдовало объединеніе провіант. и комиссар. вѣд-въ, съ подчиненіемъ ихъ общ. рук-ству ген.-кривгъ-к-сара, обяз-ти к-раго подробно изложено въ уст. 1716 г. Съ учрежденіемъ воен. коллегіи и съ назначеніемъ бывшаго главы вѣд-ва кн. Як. Долгорукова нач-комъ ревизіонъ-коллегіи, К.-К. постепенно утрачивалъ свою самостоя-ность и б. подчиненъ през-ту воен. коллегіи кн. Меншикову. Согласно изданной въ 1720 г. «табели о полев. арміи», К.-К. имѣлъ слѣд. орг-зацію: во главѣ его находился ген.-кривгъ-к-саръ, въ чинѣ г.-л. При немъ состояла особая канц-рія, 2 об.-штеръ-кривгъ-к-сара, въ чинѣ бр-дира, и 6 об.-кривгъ-к-саровъ въ чинѣ полковника. Увеличеніе работы комиссар. вѣд-ва вызвало выдѣленіе провіант. части снова въ особое вѣд-во съ подчиненіемъ его непосред-но воен. коллегіи. Личн. составъ К.-К. являлся предметомъ особыхъ заботъ Петра В. Приказывая избирать



на хозяйств. долж-ти людей «добрыхъ», «к-рымъ бы м. б. вѣрить», и разрѣшая, подъ конецъ своего царст-вія, брать въ К.-К. лишь воен. чиновъ, Петръ угрожалъ корыстолюбцамъ «жестокимъ отвѣтомъ» и «истязаніями». Однако, ни заботы о подборѣ людей, ни угрозы не обезпечили вѣд-во отъ многочисл. злоупотребленій, и войск. хозяйство приходило въ упадокъ. Съ своей стороны, чины комиссар. вѣд-ва усматривали причину дезорг-заціи въ двойств-сти завѣд-нія хозяйств. вопросами: К.-К-томъ и воен. коллегіей, самост-но распоряжавшейся и производившей расходы по предметамъ вѣдѣнія комиссар. части. Для устраненія этого затрудненія, въ 1731 г. вновь б. сдѣлана попытка создать самост-ное вѣд-во: «генеральный к-саріатъ», к-рое объединяло бы комиссар. и провіант. части въ одно цѣлое учрежденіе, независимое отъ воен. коллегии. Затѣмъ указомъ отъ 12 нбр. и инструкціей отъ 12 дкб. 1731 г. въ рукахъ ген.-кригсъ-к-сара б. сосредоточено завѣд-ніе всѣми денеж. средствами и сборами, поступавшими на содержаніе арміи. Однако, на практикѣ эта мѣра лишь усилила разстр-во хозяйств. части: недоборъ увеличился, и арміи стала угрожать опас-ть недостатка средствъ на заготовленіе продовольствія. Согласно положенію 1731 г. генер. к-саріатъ раздѣлялся на 4 деп-та: комиссариатскій, провіантскій, казначейскій и мундирный. Во главѣ упр-нія попрежнему оставался ген.-кригсъ-к-саръ. Его пом-ками были об.-кригсъ-к-саръ и чины провіант. части. Затѣмъ въ составъ вѣд-ва входили всѣ комиссар. и провіант. чин-ки и чины особой комиссар. конторы, учрежденной въ Спб. для завѣд-нія хозяйств. частью войскъ Прибалт. района. Впослѣдствіи при ген.-к-саріатѣ б. открыта еще «счетная» контора, вѣдавшая контроль и учетъ расходовъ. Непосред. учетъ прихода и расхода денегъ и предметовъ довольствія производился двумя цалмейстерами, входившими въ число чиновъ к-саріата. Общее наблюденіе за дѣят-стью ген. к-саріата принадлежало сенату. Ближайшій же контроль съ 1733 г. б. порученъ особ. прокурору, подчинявшемуся ген.-прок-ру. 25 янв. 1736 г. ген. к-саріатъ снова б. подчиненъ воен. коллегии. Реформа воен. коллегии, произведенная гр. Минихомъ, коснулась и комиссар. упр-нія. По указу 1736 г., завѣд-ніе комиссар. частью распредѣлялось между 5 конторами воен. коллегии. Во главѣ каждой находился дир-ръ, при к-ромъ состояли пом-ки. Ген.-кригсъ-комиссар. контора завѣдывала сборомъ доходовъ и подушн. денегъ и отпускомъ средствъ на воен. потребность. Выдача жалованья производилась об.-цалмейстер. конторой. Вещев. довольствіе и снабженіе мундир. одеждою возлагались на мундир. контору. Повѣрка счетовъ и вся контролн. бухгалтерія сосредоточивались въ счетн. конторѣ и, наконецъ, завѣд-ніе провіантомъ и фуражомъ принадлежало провіант. конторѣ. Затѣмъ при к-саріатѣ состояла причисленная къ провіант. конторѣ особая экспедиція по закупкѣ лошадей для арміи. Для надобностей воен. времени въ томъ же 1736 г. б. образованъ поход. к-саріатъ, чѣмъ достигалась больш. незав-сть дѣйств. войскъ отъ центр. учр-ній мирн. времени. Съ воцареніемъ Императрицы Елисаветы, въ числѣ реформъ, возвращавшихъ госуд. строй къ петровскому устройству, было и выдѣленіе к-саріата въ самост. учр-ніе и отдѣленіе отъ него провіант. вѣд-ва (25 янв. 1742). Дѣят-сть преобра-

зованна: о к-саріата нормировалась воен. уставомъ Петра В., и комиссар. чины снова стали пользоваться правомъ контроля и надзора за хозяйств. частью строев. частей, до производства имъ смотровъ включ-но. Имѣсть съ тѣмъ б. уничтожена счетн. контора съ передачей всѣхъ счетовъ и дѣлъ въ ревизионъ-коллегію. Въ дополненіе и развитіе всѣхъ ранѣе изданныхъ законоположеній по довольствію арміи, въ 1758 г. б. изданъ кодифицированный сборникъ «провіантскихъ и комиссар. регулъ», опредѣлявшій кругъ дѣят-сти и обяз-сти чиновъ этихъ вѣд-въ. Въ царст-віе Императрицы Екатерины II б. пр-нятъ рядъ мѣръ къ упорядоченію комиссар. части. Для всесторон. выясненія недостатковъ орг-заціи и внутр. быта арміи б. учреждена «воен. к-сія» изъ наиболѣе опытныхъ и авторитетныхъ въ воен. дѣлѣ нач-ковъ. Одной изъ задачъ, подлежащихъ разрѣшенію к-сіи, была разработка хозяйств. условий быта въ связи съ возможн. реформой вѣд-ва. Обнаруженные данныя послужили основаніемъ къ осуществленію преобразования к-саріата на новыхъ началахъ, знач-но приближившихъ вѣд-во къ арміи и установившихъ связь орг-заціи хозяйств. упр-нія съ центр. властью въ мирн. и воен. время. Эта реформа послѣдовала 19 снт. 1764 г., съ изданіемъ нов. штатовъ комиссариат. вѣд-ва. Во главѣ вѣд-ва попрежнему находился ген.-кригсъ-к-саръ въ чинѣ ген.-пор-ка. При немъ состояла личн. канц-рія. Центр. органомъ, имѣвшимъ распорядит. власть, былъ «глав. К.-К.». Въ составъ к-саріата входили г.-м., 2 об.-штеръ-кригсъ-к-сара, об.-кр.-гсъ-к-саръ, прокуроръ и экзекуторъ въ Спб. б. учреждена «контора» глав. К.-К. Исполнит. функціи возлагались на комиссар. к-сію, учреждаемую при каждой арм. д-зіи. К-сія составлялась изъ об.-штеръ-кригсъ-к-саровъ, въ чинѣ брига, или об.-кригсъ-к-сара, въ чинѣ полк-ка, кригсъ-цалмейстера, казначея, секретаря и канц-ристовъ. При погранич. к-сіяхъ находились запас. магазины мундирн. и аммуничн. вещей, а въ Москвѣ, при главн. к-саріатѣ, — «главн. вещевоу запасн. магазинъ» К-сія д. б. безотлучно состоять при д-зіи въ мѣстѣ кварт-нія штаба. На случай войны формировался «походн. к-саріатъ», упр-ніе к-мъ возлагалось или на ген.-кригсъ-к-сара, независимаго отъ гл-щаго, но сохранившаго подчиненіе воен. коллегии, или на одного иль г.-м. Исполнит. часть въ воен. время оставалась на дивизион. к-сіяхъ. Съ введеніемъ «учр-нія о губерніяхъ» 1775 г., комиссариат. вѣд-во б. освобождено отъ обяз-ти собирать подушн. подать. Всѣ денеж. поступления д. б. сосредоточиваться въ уѣздн. казнач-вахъ и оттуда выдавались, по распоряженію казен. палаты, главн. к-саріату. При преобразованіи воен. коллегии въ 1791 г., глав. К.-К. вошелъ въ составъ коллегии и образовалъ ея особый деп-тъ. Всѣ принятые мѣры къ улучшенію постановки к-саріата не устранили, однако, глав. недостатокъ его орг-заціи; попрежнему отсутствовало объединеніе комиссар. и провіант. вѣд-въ, не было подчиненія хозяйств. органовъ строев. нач-ву и сохранялась зав-сть орг-заціи упр-нія воен. времени отъ органовъ мирн. времени. Императоръ Павелъ I намѣтилъ рядъ существен. мѣръ къ преобраз-нію к-саріата и строго каралъ виновныхъ въ злоупотр-ніяхъ, ставшихъ обычн. явленіемъ службы по вѣд-ву. 27 янв. 1797 г. послѣдовалъ переводъ главн. к-саріата изъ Москвы въ Спб. Взаимнъ кор

пусн. и дивизион. к-сій въ Спб., Ригѣ, Смоленскѣ, Кіевѣ, Херсонѣ, Казани и Москвѣ б. учреждены комиссар. депо. Кромѣ того, въ Москвѣ б. открыта «контора отъ главн. к-саріата». Всѣ заготовленія производились по распоряженіямъ центр. упр-нія. 29 янв. гл. к-саріатъ б. наименованъ экспедиціей воен. коллегіи, безъ измѣненія, однако, орг-заціи. Черезъ мѣсяць послѣдовала отмѣна долж-ти прокурора при комиссар. эксп-ціи; полная реформа вѣд-ва б. объявлена въ 1798 г. Согласно новымъ штатамъ, всѣ комиссар. учр-нія, упр-нія и зав-нія составили вѣд-во комиссар. деп-та, подчиненное воен. коллегіи. Глав. комиссар. упр-ніе сохранило названіе «экспедиціи воен. коллегіи». Эксп-ція состояла изъ присутствія и канц-ріи. Кромѣ того, при ней состояли чины для порученій, казнач. и экзекутор. части. Общее завѣд-ніе вѣд-вомъ поручалось ген.-кригсъ-к-сару, въ чинѣ г.-л.; при немъ состояла особая канц-рія. Исполнит. органами были комиссар. депо (7), состоявшія изъ комиссар. к-сій и отдѣл. комиссар. учр-ній. Всѣ мѣстн. учр-нія располагались по районамъ, гдѣ завѣдывали не только хозяйств. заготовками, но также и госп-лями. Избраніе комиссар. чиновъ на долж-ти, повышеніе ихъ и перемѣщеніе предоставлялось власти ген.-кригсъ-к-сара. Определеніе на службу происходило по представленію ген.-кригсъ-к-сара воен. коллегіей, изъ дворянъ—для замѣщенія высш. и сред. должностей, а лицъ прочихъ сословій—для замѣщенія низш. долж-тей. Никакого ценза не требовалось. Бывали случаи, когда на службѣ состояли люди неграмотные и не имѣвшіе никакихъ свѣдѣній по своей спец-сти. Въ общемъ, реформа все же дѣлала работу вѣд-ва болѣе планомѣрною и цѣлесообразною, но зато порывалась связь съ строев. упр-ніемъ. Всѣ руководящія распоряженія отдавались воен. коллегіей. Дальнѣйшія мѣры, общее напр-ніе и надзоръ за дѣят-стью подчиненныхъ органовъ поручались ген.-кригсъ-к-сару. Его распоряженія передавались для исполненія въ эксп-цію. Здѣсь дѣла рассматривались въ присутствіи и затѣмъ обращались для исполненія въ депо. Упр-ніе личн. составомъ б. предоставлено единолич. власти, а направленіе дѣят-сти—коллегіальной. 25 авг. 1800 г. учреждена новая должность ген.-интенданта арміи (кн. Волконскій 2-й), вѣдѣнію коего подчинялись ген.-кригсъ-к-саръ и весь комиссар. деп-тъ. Компетенція комиссар. учр-ній осталась безъ измѣненія, на ихъ обяз-сть возлагалось удовлетвореніе войскъ денежн., мундирн. и аммуничн. довольствіемъ, предметами вооруженія, отпускомъ ремонтн. суммъ на лошадей, обозъ и безрочн. вещи, и, наконецъ, на к-саріатъ же лежало завѣдываніе и упр-ніе госп-лями. Съ учр-ніемъ долж-ти мин-ра в.-сухопут. силъ измѣнилось лишь высш. упр-ніе комиссар. вѣд-вомъ, въ виду подчиненія его непосредств. вѣдѣнію мин-ра. 13 іюля 1805 г. комиссар. и провіант. депо б. объединены подъ упр-ніемъ ген.-инт-та, на к-раго б. возложена обяз-сть упр-нія обоими вѣд-вами и предсѣд-ніе въ комиссар. и провіант. эксп-ціяхъ. Затѣмъ началась и въ теченіе почти 5 л. продолжалась передача казен. фабрикъ изъ вѣд-ва мин-ства внутрь дѣлъ въ вѣдѣніе к-саріата и происходило урегулированіе сношеній к-саріата съ фабрикантами и мануфактуръ-коллегіей. Напряженіе воен. силъ, вызванное войнами съ Наполеономъ, отразилось на развитіи дѣят-сти

к-саріата и повлекло реорг-зацію его устройства при дѣйств. арміи. 4 іюля 1806 г. при кажд. д-зии б. учреждены комиссар. к-сии для непосред. завѣд-нія предметами довольствія и снабженія войскъ д-зии. Эти к-сии дѣйствовали по распоряженіямъ, исходившимъ отъ комиссар. деп-та. При арміи учреждались 2 глав. к-сии, чѣмъ достигалась нѣк-рая связь съ строев. составомъ, хотя и безъ отношенія подчиненности. Лишь 12 снт. 1806 г. этотъ пробѣлъ б. уничтоженъ, и к-сии поступили въ вѣдѣніе и подчиненіе корпусн. ком-ровъ. Въ 1807 г., въ періодъ спѣшн. заготовокъ обмундир-нія и вещей. довольствія, комиссар. вѣд-во проявило обычн. медленность и злоупотребленія, что вызвало сильный гнѣвъ Имп. Александра I. По заключеніи Тильзит. мира б. возбуждено уголов. преслѣд-ніе противъ всѣхъ уличенныхъ въ преступленія, при чемъ предписывалось виновныхъ «наказывать примѣрно». Всѣ чины комиссаріат. вѣд-ва б. лишены права ношенія общаго арм. мундира. Печальный исходъ кампаніи въ связи съ обнаруженными безпорядками по хозяйств. части повлекъ реформу к-саріата. 28 окт. 1807 г. ген.-кригсъ-к-саръ б. подчиненъ воен. коллегіи, и на него б. возложена обяз-ть присутствовать въ воен. коллегіи по дѣламъ, относящимся до его деп-та, а 30 нбр. тайн. сов. Поповъ, завѣдывавшій ранѣе продовольств. частью и денежн. средствами въ арміи Беннигсена, б. поставленъ во главѣ объединенныхъ комиссар. и провіант. деп-товъ съ особ. полномочіями по приведенію въ порядокъ этихъ вѣд-въ. Въ то же время послѣдовало назначеніе Аракчеева воен. мин-ромъ, какъ лица, по мнѣнію Александра I, имѣющаго надлежащую энергію для обузданія «безстыднаго хищничества комиссар. и провіант. чин-ковъ». По мѣрѣ возрастанія личн. вліянія Аракчеева, въ его рукахъ сосредоточивалось фактич. упр-ніе всѣмъ воен. вѣд-вомъ. 28 янв. 1808 г. т. с. Поповъ б. уволенъ, и завѣд-ніе хоз-вомъ арміи Аракчеевъ принялъ на себя. Рядъ крут. мѣръ возстановилъ дѣят-сть к-саріата, а существн. измѣненія самой постановки дѣла довольствія и снабженія облегчили комиссар. чинамъ ихъ отвѣтств. и сложную работу. Особенно важны б. распоряженія о передачѣ шитья мундирн. одежды изъ к-саріата въ войсков. части, улучшеніе довольствія больныхъ въ госп-ляхъ, переустр-во обоза и учр-ніе запасовъ вещей. и госпитал. имуществъ. Энергич. мѣры Аракчеева способствовали нѣк-рому возстановленію довѣрія Государя, и онъ постепенно возвращалъ наиболѣе отличившимся право ношенія мундира, а съ 1809 г. избраніе отдѣл. лицъ для удостоенія этой награды б. предоставлено усмотрѣнію воен. мин-ра. При учр-ніи воен. мин-ства 1812 г. комиссар. эксп-ція б. переименована въ деп-тъ и отдѣлена отъ провіант. части. Дир-ръ деп-та сохранилъ званіе ген.-кригсъ-к-сара. Деп-тъ раздѣлялся на 5 отд-ній, безъ измѣненія, однако, предметовъ вѣд-ва. 1-е отд-ніе завѣдывало денеж. довольствіемъ, 2-е—снабженіемъ аммуниціей, мундир. годов. вещами, 3-е—устр-вомъ комиссар. фабрикъ, 4-е—снабженіемъ арміи медиц. и аптечн. материалами и 5-е—госпитал. частью. Одновр-но съ этой реформой б. издано «учр-ніе для упр-нія больш. дѣйств. арміей 1812 г.», измѣнившее орг-зацію комиссар. вѣд-ва въ воен. время. Согласно этому учр-нію, право распоряженія хозяйств. частью дѣйств. арміи б. сосредоточено въ рукахъ гл-щаго. Непосредственныя

же заботы по обезпеченію войскъ жалованьемъ, вещами, аптеч. принадлеж-ми, лошадьми и обозомъ возлагались на ген.-инт-та и состояще при немъ упр-ніе. Всѣ распоряженія ген.-инт-та приводились въ исполненіе полев. комиссар. упр-ніями и армейскими земск. прав-лями или к-сарами. При учр-ніи главн. штаба Е. Имп. Вел-ва 12 дкб. 1815 г. имѣлось въ виду сосредоточить въ вѣдѣніи воен. мин-ра всю хозяйств. часть арміи, съ тѣмъ, чтобы освободить упр-ніе строев. части отъ заботъ по обезпеченію арміи довольствіемъ и снаряженіемъ. Поэтому, согласно указу «объ упр-ніи воен. деп-томъ», вся команд. власть б. поручена нач-ку штаба Е. И. В. съ подчиненіемъ ему воен. мин-ра и всѣхъ нач-ковъ отдѣл. вѣд-въ и упр-ній арміи, въ томъ числѣ и ген.-кр.-к-сара. Воен. же мин-ру непосред-но подчинялись всѣ хозяйств. деп-ты, въ томъ числѣ и к-саріатскій. Въ 1827 г. снова б. возбужденъ вопросъ о преобраз-ніи комиссар. части, при чемъ особое вниманіе б. обращено на приведеніе въ исправ. состояніе госпит. до-вольствія и общаго состоянія госп-лей. Съ изданіемъ «образованія воен. мин-ства» (1832 г.), комиссар. деп-тъ поступилъ въ совокупное за-вѣд-ніе воен. мин-ра и воен. совѣта. Затѣмъ въ томъ же году б. изданы нов. штаты, увеличившіе число чиновъ вѣд-ва и ихъ содержаніе. Существен. облегченіе работы центр. упр-нія б. достигнуто передачей повѣрки всѣхъ накопившихся счетовъ (на сумму 65 милл. р.) въ госуд. контроль. Для упорядоченія дѣят-сти мѣстн. органовъ, б. изданы новыя положенія о комиссар. к-сіяхъ и о казен. заготовленіяхъ, опредѣлявшихъ составъ, устр-во ихъ и права и обяз-ти. При изданіи «учр-нія воен. мин-ства 1836 г.» въ отношеніи реорг-заціи комиссар. деп-та б. приняты во вниманіе указанія практики и произведены соотвѣств. измѣненія въ его устр-вѣ. Во главѣ вѣд-ва по-прежнему оставался ген.-кригс-к-саръ. Компетенція деп-та состояла въ завѣд-ніи снабженіемъ войскъ вещей., денеж. и аммунич. довольствіемъ, устр-вомъ и содержаніемъ госп-лей и управленіемъ инвалид. ротъ, состоявшихъ при госп-ляхъ и казен. фабрикахъ. Съ 1859 г. б. приступено къ преобраз-нію вѣд-ва на нов. началахъ и сокращено число комиссар. к-сій, а въ 1864 г. послѣдовало образованіе нов. инт. вѣд-ва, объединившаго предметы вѣдѣнія к-саріата и провіант. деп-та (см. Интендантство).

**КРИГСРЕХТЪ**, какъ терминъ, по «Крат. изображенію процессовъ» (см. это) имѣлъ двойное значеніе. Такъ назывались: 1) «воинскій судъ», раздѣлявшійся на генерал. и полков. К., и 2) 3-я часть процесса, состоявшая въ постановленіи сентенца или приговора. Въ широк. смыслѣ, К. означалъ всякій воен. судъ; первое упоминаніе о немъ находимъ въ док-тахъ, касающихся москов. инозем. войскъ 2-ой четверти XVII ст.; въ этомъ смыслѣ терминъ К. продержался въ нашемъ законодат-вѣ до изданія в.-угол. уст. 1839 г.

**\*КРИДЕНЕРЪ, бар., Николай Павловичъ**, ген. шт. ген. отъ инф., участникъ войны съ Турціей въ 1877—78 гг., род. въ 1811 г., воспит-къ Ник. инж. уч-ща и офицер. классовъ при немъ (нынѣ Ник. инж. ак-мія); въ 1828 г. произведенъ въ оф-ры, въ 1833 г. поступилъ въ Имп. воен. ак-мію и по окончаніи ея б. переведенъ въ ген. штабъ, въ к-ромъ и занималъ

разл. администр. долж-ти до 1849 г., когда б. назн. ком-ромъ полка пр. Евг. Вюртембергскаго. Въ 1858 г. К. получилъ въ команд-ніе Кексгольм. грен. п., а въ 1859 г.—д.-гв. Волын. п., съ прозв-вомъ въ г.-м. Въ 1863 г. К. б. назн. ком-щимъ 27-ой пѣх. д-зіей, съ к-рою принялъ участіе въ усмирении польск. мятежа, и б. награжденъ зол. саблею. Произведенный въ 1865 г. въ г.-л., К. въ 1876 г. получилъ въ команд-ніе IX арм. к-съ, назначенный въ составъ Дунайск. арміи, дѣйствовавшей противъ турокъ. На к-съ К. б. возложена операція противъ кр-сти Никополя, к-рую онъ и взялъ 4 іюля 1877 г. Награжденный за это дѣло орд. св. Георгія 3 ст., К. б. двинутъ съ своимъ к-сомъ къ Плевнѣ, но дѣйствія его здѣсь 8 и 18 іюля были неудачны. Оставшись во главѣ к-са, К. принялъ участіе въ блокадѣ Плевны и отраженіи прорыва изъ нея войскъ Османа-паши, а затѣмъ начальствовалъ гѣв. колонной войскъ отряда ген. Гурко во время зимн. похода за Балканы. По окончаніи войны, произведенный въ ген. отъ инф., К. б. назн. пом-комъ командующаго войскамъ Варшавскаго воен. округа и умеръ въ 1891 г.

**КРИЛЬОНЪ**, франц. полк-децъ, род. въ 1543 г. Еще мальчикомъ, въ 1557 г., К. б. сдѣланъ малют. кавалеромъ и ад-томъ герц. Гиза. Въ 60-хъ гг. онъ участвовалъ въ рядѣ битвъ и б. ран. По заключеніи Сень-Жерменск. мира К. перешелъ на службу къ Донъ-Жуану Австрійскому, чтобы принять участіе въ войнѣ противъ турокъ, и отличился въ битвѣ при Лепанто. Во время преслѣд-нія гугенотовъ (К. осудилъ Вареломеев. ночь), при осадѣ Ларошели, б. раненъ. При Генрихѣ III, въ 1580 г. К. б. назн. ген.-полк-комъ всей франц. пѣхоты (долж-тъ, спец-но для него учрежденная и упраздненная послѣ его смерти). Въ 1586 г. онъ б. снова ран. при взятіи Ла-Рошели. Генрихъ IV также весьма почиталъ К., к-рый участвовалъ во всѣхъ воен. операціяхъ этого царст-нія. Въ 1600 г. К. вмѣстѣ съ Сюлли командовалъ Савойск. арміей и овладѣлъ Шамбери, Эклюзомъ и Макмеліаномъ. Генрихъ IV далъ К. прозвище «brave des braves» и назвалъ «первымъ полк-дцемъ міра». Подъ конецъ жизни К., страдающій отъ ранъ, удалился въ Авиньонъ, занялся тамъ дѣлами благотворит-сти, обнаруживъ экзальтированную религ.озность, и ум. 2 дкб. 1615 г.

**КРИНГЕЛЕНЪ (Крингенъ)**, горн. проходъ въ области Гудбрандсдаленъ въ Норвегіи. Извѣстенъ истребленіемъ крестьянами шотланд. отряда наемниковъ, шедшаго на помощь шведамъ въ 1612 г. (см. Кальмарская война).

**КРИНОЛИНЫ**, устарѣвшее названіе сѣтей миннаго загражденія (см. это).

**КРИТЪ (КАНДІЯ)**, одинъ изъ наиб. крупн. о-вовъ Средизем. моря, расположенъ въ вост. его части. Протяженіе съ з. на в. 230 вер., съ с. на ю. 11—50 вер.; площадь—ок. 7.800 кв. вер. О-въ гористъ и возвышается надъ ур. моря 3 массивами: на з.—Мадара, въ центрѣ—Ида и на в.—Ласити. Склоны ихъ на ю. спускаются круто, а на с. болѣе полого и сопровождаются отрогами, вдающимися въ море. Здѣсь образуются заливы: Кисамскій, Канейскій, Судскій, Армирскій, Мегало-Кастронскій и Мирабельскій. На южн. берегу одинъ только значит. заливъ—Мессара. Море, омывающее берега К., безо-

пасно для плаванья. Въ стратегич. отношеніи К., занимая въ вост. части Средизем. моря выгодное централ. положеніе, лежитъ вблизи всѣхъ торгов. путей изъ Европы на в. (Судская бухта,—одна изъ лучш. якорн. стоянокъ во всемъ Левантѣ,—м. вмѣстить больш. эскадру (6 кв. миль якор. стоянки съ удобн. глубиной и хорош. грунтомъ). Больш. во рѣкъ—горн. потоки, пересыхающіе лѣтомъ. Климатъ мягкій. Жаркое лѣто съ полн. отсутствіемъ дождей смѣняется зимой—2—3 мѣс. дождл. погоды съ умѣр. темп-рой (мин. +6°Ц.). Зимой запасаются водой на весь годъ. Горы покрываются снѣгомъ мѣс. на 5—6. Въ концѣ XIX ст. число жит. К. достигало 300 т. ч., изъ коихъ  $\frac{2}{3}$  было христ-нѣ и  $\frac{1}{3}$  мусульманѣ. Послѣ дарованія о-ву автономіи въ 1897 г. большая часть мусул. населенія покинула о-въ, въ 1910 г. ихъ насчитывалось ок. 28 т. Христиане, въ больш-вѣ греч. происхожденія, говорятъ на греч. языкѣ или мѣстн. его діалектѣ. Изъ нихъ сфакіоты, живущіе въ горахъ, наиб. сохранили націонал. мѣстн. характеръ. Мусул-не—тѣ же критяне, предки к-рыхъ приняли исламъ, но сохранили греч. яз. Турокъ пришлыхъ въ наст. время почти нѣтъ. Кромѣ того, на К. до сихъ поръ сохранились потомки сарациновъ, абадіоты, и выходцы изъ Триполитаніи, бенгазиоты. Не взирая на единство происхожденія, критяне-христ-не и мусул-не живутъ между собой въ постоян. враждѣ. Занятіе жителей—культура маслины, винограда, апельсиновъ, разведеніе овецъ и выдѣлка шерсти. Ввозъ—хлѣбъ и хлопокъ, вывозъ—шерсть и оливк. масло. Промыслы и торговля въ упадкѣ. Столицей с-ва считается Канея, въ к-рой сосредоточены администр. учр-нія. Во главѣ прав-ства стоитъ верхов. комиссаръ, назначаемый королемъ Греціи съ согласія державъ-покровительницъ К.; при к-сарѣ—совѣтъ упр-нія изъ 2 совѣтниковъ, дир-ровъ финансовъ и иностр. дѣлъ, греч. митрополита и нѣск. выборн. членовъ. Законодат. власть въ рукахъ палаты деп-товъ, избираемыхъ христ. и мусульм. населеніемъ отдѣльно. Охраненіе порядка и полиц. власть поддерживаются крит. жандармеріей, учрежденной въ 1899 г. Воен. силы о-ва состоятъ и.ъ 2 т. ч. милиціи, комплектуемой изъ христ. населенія, обученной и вооруж. на греч. ладъ и находящейся подъ ком. греч. оф-ровъ. К. до 1913 г. составлялъ отдѣл. автоном. провинцію Турціи и съ 1898 г. находился подъ покров-ствомъ державъ: Россіи, Франціи, Англии и Италіи. Въ дѣйств-сти Турція сохраняла на К. лишь сюзерен. права, выражавшіяся оттоман.

флагомъ, поднятымъ на о-вкѣ Суда, наравнѣ съ воен. флагами державъ-покровительницъ. Покров-ство державъ выражалось пост. присутствіемъ въ критск. водахъ к-блей-стаціонеровъ перечисленныхъ державъ и наличіемъ генер. консуловъ, совѣтъ к-рыхъ (во время возстаній и смуть совмѣстно съ ком-рами судовъ) производилъ давленіе на критск. прав-ство въ смыслѣ поддержанія status quo. Въ 1898 г., послѣ возстанія на К., державами б. обѣщано Турціи заставить критянъ уважать сюзерен. права Порты на о-вѣ. Въ 1905 г., на вопросъ времен. критск. прав-ства о намѣреніяхъ державъ, консулами б. выработана слѣд. отвѣтъ: «Les Puissances protectrices sont unanimement d'accord pour ne pas permettre dans les conjonctures actuelles l'annexion de l'île au royaume de Grèce». Въ то же время широкая автономія о-ва, право содержать милицію, обучаемую греч. оф-рами, и право короля Греціи назначать на постъ верховн. к-сара греч. сановника усугубили тяготѣніе о-ва къ Греціи. Логич. несомнѣстимость автономіи К. съ правами Турціи создали о-ву политич. положеніе, именуемое «критск. вопросомъ», разрѣшеніе к-раго тянулось многіе годы и, повидимому, закончится съ ликвидаціей славяно-греко-тур. войны. Хронич. болѣзнь К. сдѣлалась пост. возстанія, имѣющія въ своей основѣ вражду между христ-ми и магом-ми.—Начало исторіи К. тер-ется въ мнѣч. преданіяхъ о царѣ Миносѣ, Тезеѣ, Минотаврѣ и проч. Есть основаніе предполагать, что древн. населеніе К. б. финикійскаго и частью карійскаго происхожденія. Доряне, ахеяне, пеласги и сидоняне, присоединившіеся къ нимъ, образовали на о-вѣ независ. респ-ку. Въ 69 г. до Р. Х. К. б. завоеванъ Римомъ и вошелъ въ составъ Киренаикской провинціи. Послѣ раздѣленія имперіи владычицей К. стала Византія. Въ 820 г. К. б. завоеванъ сарацинами, к-рые въ 825 г. основали Кандію, столицу о-ва. Визант. имп. Никифоръ Фока въ 962 г. возвратилъ о-въ имперіи, у к-рой онъ снова б. отвоеванъ норманнами. Въ 1204 г., во время 4-го крестов. похода, К. достался маркгр. Бонифацію Монферратскому, к-рый продалъ его Венеціи. Венец. владыч-во связано съ періодомъ процвѣтанія о-ва. Чтобы утвердиться на К., вен-цы покрыли его рядомъ укр-ній: Грабуза, Канея, о-въ Суда, Кандія, Спиналонга. Возстанія подавлялись съ большою жестокостью. Въ XVII вѣкѣ Венеціи пришлось вести упорн. борьбу за о-въ съ Турціей, въ к-рой критяне видѣли своего избавителя отъ венец. ига (см. Кандія). Съ паде-



ніемъ въ 1669 г. Кандіи турки фактически овладѣли всѣмъ о-вомъ. Укр-нія Грабузы, Спиналонги и Судскаго о-вка держались еще 25 л., но въ концѣ-концовъ и они б. проданы Турціи. Во время войны за незав-сть Греціи К. не остался чуждымъ греч. движенію. Рядъ возстаній подавлялся турками силой или обѣщаніемъ реформъ, к-рыя не исполнялись. Присоединенію Ионич. о-вовъ къ Греціи (1863 г.) вызвало сильн. броженіе на К., разразившееся крупн. возстаніемъ 1866 г. Инсургенты утвердились на Апокоронск. горахъ; турки долго и безуспѣшно ихъ осаждали; взятый приступомъ мон-рь Аркадіонъ въ послѣд. моментъ взорвался, погребя подъ своими развалинами побѣдителей и побѣжденныхъ. Возстаніе росло, и въ нач. 1867 г., при поддержке Греціи, К. образовалъ именованн. кор. Георга I времен. прав-ство. Въ 1868 г. Турція, убѣдившись въ безуспѣш-ти своей борьбы на К., предъявила Греціи ультиматумъ. Въ слѣд. году конф-ція представ-лей европ. державъ (въ Парижѣ) предложила Греціи отказаться отъ притязаній на К. Нѣк-рыя обѣщанныя Турціей реформы б. проведены; однако, положеніе дѣль не измѣнилось, и мятежи слѣдовали въ 1887, 1889, 1894 и 1896 гг. 24 мая 1896 г. на улицахъ Канеи произошла рѣзня. Мусул-не, враждуя съ христ-ми, убили между проч. кавасовъ росс. и греч. консульствъ. Возникшая въ городѣ паника и разраставшійся мятежъ приняли угрожающій характеръ. Встревоженные за участь своихъ подданныхъ, европ. гос-тва послали на К. свои к-бли. 29 мая на рейдѣ Канеи уже стояла эс-дра изъ 6 судовъ Россіи, Франціи, Англіи и Германіи. Эс-дра и консульства приняли подъ свое покров-ство иностранцевъ и христіанъ Канеи. Въ то же время 6 европ. державъ черезъ своихъ представ-лей въ Константинополѣ предложили Портѣ, для успокоенія о-ва, назначить губ-ромъ христ-на, созвать народ. собраніе и объявить всеобщ. амнистію. Предложения державъ б. приняты султаномъ, и требуемыя реформы въ скор. времени проведены; сессія собранія открылась 13 іюля 1896 г. Однако, вскорѣ возникли новые безпорядки съ убійствами въ Канеѣ. Тур. власти были не въ силахъ справиться не только съ населеніемъ, но и съ собств. войсками. Греція, желая использовать выгодное для нея положеніе, рѣшилась на актив. выступленіе. Въ нач. 1897 г. греч. эс-дра, подъ ком. пр. Георга, произвела мор. демонстрацію у бер. К., ликвидированную лишь по настоянію адм-ловъ, нач-ковъ междунар. эс-дръ въ критск. водахъ. Въ ночь на 15 фвр. между о-вомъ Теодора и полуо-вомъ Спада произошла высадка греч. войскъ (1.400 ч. при 8 ор.), подъ нач. фл.-ад. полк. Васоса. Греки начали наст-ніе на Канею, уже занятую моряками съ междунар. эс-дры. Одновр-но со стороны полуо-ва Акротири начали наступать на Канею инсургенты, подкрѣпленные греч. добров-цами. Совѣтъ адм-ловъ послалъ 4 к-бли на рекогнос-ку греч. позицій, близъ д. Платанья, съ приказаніемъ открыть огонь по грекамъ въ случаѣ ихъ наст-нія. Вслѣдствіе этого полк. Васосъ, опасаясь разстрѣла своихъ войскъ и междунар. осложненій, б. принужденъ приостановиться. Инсургенты, утвердившіеся въ д. Керакіесь на Акротири, открыли было огонь по Канеѣ, но б. разсѣяны огнемъ эс-дры, стоявшей на Канейскомъ рейдѣ. Берега К. б. объявлены въ блокадѣ, и греч. войска оказались отрѣзанны-

ми и лишенными боев. припасовъ и продовольствія. Десанты съ эс-дръ неоднократно освобождали мусул-нъ, заблокированныхъ инсург-ми. Адм-лы составили воззваніе къ инсург-мъ, обѣщая имъ автономію подъ суверенитетомъ Турціи; нач-ки инсург-въ б. собраны на брон. *Илт. Александръ II*, гдѣ имъ б. прочитано это воззваніе. Выслушавъ его, они отвѣтили, что будутъ попрежнему добиваться присоед-нія К. къ Греціи и «вмѣсто того, чтобы пасть подъ выстрѣлами турокъ, умрутъ подъ выстрѣлами европейцевъ». Въ мрт. 1897 г. на К. начали прибывать междунар. войска, вытребованныя совѣтомъ адм-ловъ, и о-въ б. разбитъ на зоны иностр. наблюденія. Германія не прислала войскъ, заявивъ, что считаетъ себя не заинтересованной въ критск. дѣлахъ. Въ скор. времени герм. к-бли б. отозваны. Австрія послѣдовала примѣру Германіи. Однако, Австрія оставила за собой право голоса въ критск. вопросѣ. 17 апр. Турція объявила Греціи войну. Васосъ б. принужденъ покинуть К. Отъѣздъ его произвелъ потрясающее впечатлѣніе среди критянь, к-рые б. готовы считать его измѣнникомъ. Случаи обстрѣла междунар. войскъ участились. Вскорѣ, однако, наступило нѣк-рое успокоеніе; войска, оккупировавшія о-въ, внесли начало порядка. Въ окт. состоялось объявленіе автономіи, принятой затѣмъ генерал. собраніемъ инсург-въ въ Мелидонѣ. Этимъ же собраніемъ б. в. работанъ критск. націонал. флагъ: черн. крестъ на бѣл. полѣ съ бѣлымъ крестомъ на синемъ полѣ въ крыжѣ. Въ сер. 1898 г. Турціей б. сдѣлана послѣд. попытка утвердить за собой о-въ. Въ іюлѣ прибылъ въ Канею Джевадъ-паша, назначенный сначала ген.-губ-ромъ, но вскорѣ смѣщенный на болѣе скромный постъ нач-ка тур. войскъ на К. Джевадъ-паша началъ энергич. дѣйствія по восстановленію порядка и дисциплины среди тур. войскъ. Однако, неоднократ. столк-нія Джевада-паши съ совѣтомъ адм-ловъ заставили Порту въ окт. 1898 г. отозвать его. При содѣйствіи адм-ловъ б. образовано врем. прав-ство. Еще 6 снт. 1898 г. отъ англ. стационера въ Кандіи б. получены тревож. извѣстія; башибузуки и мусул-не начали рѣзню. Патруль англ. войскъ, преградившій путь бунтовщикамъ и защищавшій христіанъ, потерялъ 1 оф-ра и 13 солд. уб. и вдвое болѣе ран. Кромѣ того, б. убитъ англ. в.-консулъ и нѣск. сотъ христіанъ. Прибывшіе изъ Суды к-бли не могли высадить десанта изъ-за свѣж. погоды. Мятежъ удалось прекратить лишь угрозой бомбард-ки. Англ. адм-лъ вызвалъ съ Мальты значит. сухоп. силы. По его требованію, б. выданы зачинщики и разоружены башибузуки. Этотъ бунтъ въ Кандіи заставилъ державы предложить Портѣ черезъ своихъ представ-лей въ Константинополѣ эвакуировать тур. войска. 19 окт. отбыли съ о-ва первые транспорты, увозившіе турокъ въ Салоники. Въ концѣ года, по предложенію державъ, пр. Георгъ греч. б. назн. верх. комиссаромъ К., и 21 дкб. 1898 г. онъ занялъ свой постъ. Наступило давно желанное успокоеніе; въ пр. Георгъ критяне видѣли залогъ присоед-нія ихъ родины къ Греціи. Тур. войска окончат-но покинули К., магом-не массами эмигрировали въ Турцію. Въ 1901 г. верх. к-саръ представилъ державамъ-покров-цамъ меморандумъ объ аннексіи К. Греціей. Меморандумъ б., однако, отклоненъ. Безоблач. г-зонть К., съ этими событіями, сталъ снова покрываться тучами. Нача-



лись раздоры политич. партій, грозившіе осложненіями. Георгъ, между тѣмъ, продолжалъ свою аннексион. политику, и отношенія между нимъ и представлѣями державъ становились все болѣе натянутыми. Со стороны критянъ вновь начались выступленія за присоединеніе К. къ Греціи. Палата деп-товъ, присягнувъ въ вѣрности королю Греціи, постановила замѣнить поднятый повсюду критск. флагъ греческимъ. Адм-лы б. принуждены просить подкр-ній и настаивать на спускѣ греч. флаговъ. Въ снт. 1906 г. пр. Георгъ покинулъ свой постъ. Его замѣнилъ Заимисъ, бывший предсѣдатель совѣта мин-ровъ въ Греціи. Спокойствіе понемногу возстановилось, и это позволило державамъ начать эвакуацію своихъ войскъ. К-бли б. также возвращены въ свои порты, и К. остался подъ наблюденіемъ генер. консуловъ и стаціонеровъ. (*Баранцевичъ*, О-въ Критъ, 1897; *Пападаки*, О-въ Кандія, 1869; *De la Martinière*, *La Marine Française en Crète*, «Revue Maritime» 1910—11).

**КРНКА (Sylvester Krnka)**, чешскій оружейный мастеръ, неоднократно (1849, 1856, 1866 гг.) предлагавшій австр. правительству заряжавшіеся съ казны образцы ружья. Его предложенія не встрѣчали, однако, одобренія; въ Россіи же одно изъ его предложеній б. принято въ 1868 г. для передѣлки 6-лн. съ дула заряжавшихся винтовокъ, обр. 1856 г., въ казнозарядныя; передѣланное ружье съ затворомъ сист. К. б. введено полъ именемъ винтовки обр. 69 г. За время съ 1873 по 80 гг. онъ же предлагалъ въ Россіи особые ускорители стрѣлбы для винтовокъ, но опыты не привели къ благоприятнымъ результатамъ.

**КРОА - де - КРОИ (Крой, Круа, Croy), герц., Карль-Евгеній**, сакс. и рус. ген-фельдм., происходилъ отъ венгер. королей; одинъ изъ его предковъ въ XII в. переселился во Францію и женился на Ек. де-К., владѣлицѣ крупн. помѣстій на р. Соммѣ. Имп. Максимилианъ возвелъ фамилію де-К. въ княж. дост-во, а кор. Генрихъ IV пожаловалъ ей герцог. титулъ. Карль-Евгеній де-К. род. въ 1651 г. и въ 1676 г. принялъ участіе въ войнѣ Даніи противъ Швеціи, за воен. отличія въ к-рой получилъ отъ датск. короля въ 1677 г. чинъ г.-л. и назначеніе к-дантомъ кр-сти Гельзинборгъ. Черезъ нѣск. лѣтъ К. перешелъ на службу къ герм. имп-ру съ чиномъ ген.-фельдм-ла-лейт-та. Онъ отличился въ сраж. при Гранѣ (1685 г.), участвовалъ во взятіи авст-цами Офена (1686 г.), при чемъ б. ран., и въ побѣдѣ, одержанной въ 1686 г. надъ турками при Ниссѣ. Въ 1690 г. К. взялъ кр-сть Эссекъ; въ 1691 г. содѣйствовалъ пр. Людвигу Баденскому въ пораженіи вел. визиря при Саланкеменѣ и б. вѣрично ран. Въ 1693 г., уже самост-но командуя венгер. арміей, К. осаждалъ Бѣлградъ, но принужденъ б. отступить съ значит. урономъ. Въ Вѣнѣ К. встрѣтилъ при дворѣ холод. приемъ, имъ были недовольны и за отступленіе отъ Бѣлграда и за крайне неумѣр. образъ жизни—пьянство и пост. крупную игру въ карты. Назначеніе нов. гл-щаго заставило К. бросить службу при импер. дворѣ. Еще раньше, во время пребыванія Петра В. въ Амстердамѣ (1688 г.), К. явился къ Царю съ рекомендац. письмомъ отъ имп. Леопольда I, въ к-ромъ имп-рь называлъ его «храбрымъ опытнымъ ген-ломъ» и просилъ «дозволить ему снискать

новую славу подъ знаменами русскихъ». Въ томъ же году, въ день своего вѣзда въ Вѣну, Гос-рь изъявилъ согласіе на принятіе К. въ рус. службу. Но вмѣсто отправленія въ Россію, К. поступилъ на службу къ польск. королю Августу II. Объясненіе этому факту Бантышъ-Каменскій находитъ въ предположеніи, что К. предварно хотѣлъ получить званіе ген.-фельдм-ла саксон. войскъ и не ошибся въ расчетъ. Въ 1700 г. К. пріѣхалъ въ Новгородъ съ жалобой на наши полки, разорявшіе Лифляндію и Эстляндію, и съ просьбой оказать содѣйствіе Августу II 20-тыс. вспомогат. к-сомъ. Петръ В. готовясь въ это время начать борьбу со шведами и нуждаясь въ опытн. нач-кахъ, задержалъ (30 авг.) К. и вмѣстѣ съ нимъ отправился къ



Герцогъ де-Кроа въ гробу.

арміи, уже сосредоточенной у Нарвы. Печальная роль де-К. въ сраж. подъ Нарвой (см. это) извѣстна. Но безпристрастіе требуетъ отмѣтить, что не одинъ К. виноватъ въ погромѣ нашей арміи 19 нбр. 1700 г. Прибывъ къ Нарвѣ, онъ вмѣстѣ съ Царемъ участвовалъ въ развѣдкѣ кр-сти, при чемъ ѣхалъ подъ выстрѣлами въ своемъ ярк. красн. мундирѣ съ позументами, являясь прекрас. мишенью для шведовъ; только по приказанію Царя герцогъ согласился надѣть плащъ. Обстоят-ва заставили Петра вмѣстѣ съ ген.-фельдм. гр. Головинымъ въ ночь на 18 нбр. покинуть армію и отправиться въ Новгородъ. Вышшее команд-ніе арміей б. поручено Царемъ старшему въ чинѣ—герц. К. Последний долго отказывался, отговариваясь своимъ недавн. прибытіемъ въ армію, но Петръ настоялъ на своемъ и, давъ ему собственноручно составленную инструкцію, оставилъ укрѣпл. лагерь. Въ этой инструкціи указывалось, что «всѣ ген-лы, оф-ры, даже и до солдата, имѣютъ (въ небытіи его Царск. Вел-ва) быть подъ его (герц. де-К.) командою во всемъ, яко самому его Царск.

Вел-ву, подь тѣмъ же артикуломъ». Вмѣстѣ съ инструкціей Царемъ б. данъ слѣд. рескриптъ на имя старѣйшаго ген.-ла въ арміи Шереметева: «Борисъ Петровичъ! Приказаль я бѣдаты надь войски и надь вами арцуху ф.-Кроу: изволь сѣе вѣдаты и по тому чинитъ, какъ написано въ статьяхъ у него за моею рукою, и сему повѣрь. Но понеже всего на всякій случай предусмотрътъ невозможно, того ради полагаеть его цар. вел-во на его обыкное разсужденіе, вѣдая его искусна въ воинск. случаяхъ». Т. обр., Петромъ б. сдѣлано все, чтобы не нарушить единаначала въ арміи и дать полн. мощь избран. имъ полк-дцу. Требовалось лишь полное подчиненіе новому гл-щему. Но молодая, едва сбитаая армія не знала иностранца К., и онъ не зналъ войскъ. Бутурлинъ, оцѣнивая фактъ передачи Петромъ команд-нія арміей, пишетъ, что «рус. ген.-лы, еще не привыкшіе къ строг. дисц-нѣ, завидовали довѣренности Гос-ря къ иностранцу и не б. расположены ему повиноваться». Бумага, выражавшая непреклон. волю Петра, не м. замѣнить взаимн. довѣрія, и, т. обр., почва для катастрофы б. подготовлена. Въ ночь на 19 нбр. К. принялъ мѣры охраненія, но его приказаніе б. исполнено настолько плохо, что шведы успѣли подробно развѣдать расположеніе русскихъ и даже измѣрить глубину рововъ и высоту валовъ нашихъ укр-ній. Во время боя К. тщетно старался остановить дрогнувшія войска центра, — среди бѣгущихъ раздались возгласы: «нѣмцы намъ измѣнили», и началось избіеніе своихъ же нач-ковъ-иностранцевъ. Видя все это, К., вмѣстѣ съ нѣк-рыми друг. нач-ками, сдѣлалъ въ плѣнъ. Современ-ки обвиняли К. въ измѣнѣ; нѣтъ никакихъ основаній считать эти обвиненія основат-ми. Послѣ взятія въ плѣнъ К. б. отправленъ въ Ревель, гдѣ сначала содержался подь оч. строг. надзоромъ. Все имущ-во б. у него отобрано, и К. испытывалъ острую матеріал. нужду. Въ моск. глав. архивѣ хранятся его письма изъ Ревеля къ Гос-рю, Меншикову, Головину, въ к-рыхъ онъ слезно умоляетъ прислать ему денегъ и доставить возм-сть оправдаться передь Царемъ за Нарву. Уже по первому письму Петръ приказаль перевести 6 т. руб.; врядь ли Царь сталъ бы заботиться о К., если бы считалъ его измѣнникомъ. Ум. К. 20 янв. 1702 г. въ крайн. бѣдности, обремененный долгами. Кредиторы заарестовали его трупъ и, набальзамировавъ его, не позволили хоронить. До 1858 г. превратившееся въ мумію тѣло герцога оставалось непогребеннымъ: оно лежало въ Ревелѣ въ капеллѣ мертвыхъ кирхи св. Николая, на катафалкѣ, подь стекл. крышей, въ мундирѣ и въ парикѣ. Говорятъ Петръ, узнавъ о смерти К., сказалъ: «Сердечно жаль мнѣ добраго старика: онъ былъ псистиный умный и опытный полк-децъ. Ввѣривъ ему команду 14 дн. прежде, я бы не потерпѣлъ поражения подь Нарвою». Въ то же время Петръ приказаль запросить Ревель о размѣрѣ долговъ К., намѣреваясь ихъ уплатить изъ своихъ средствъ. Гадебушъ въ своей исторіи, характеризуя К., пишетъ: «до обѣда онъ былъ велик. полк-дцемъ, по послѣ стола дѣлался столько откровеннымъ, что каждый могъ узнать сокровеннѣйшія его тайны». (Устряловъ, Исторія царст-нія Петра В., т. IV, Спб., 1863; Бантышъ-Каленскій, Біографія рос. генералисс. и ген.-фельдмарш., Спб., 1840; Бутурлинъ, Военная исторія походовъ Россіянъ въ XVIII ст., т. I, Спб., 1819).

**КРОАТЫ**, легк. конница, существовавшая въ эпоху 30-лѣт. войны и комплектовавшаяся, гл. обр., изъ венгерцевъ. Кроат. полки существовали до введенія гусаръ и постепенно б. замѣнены послѣдними. Въ составъ кроат. отрядовъ входило нѣск. славян. народностей, преимущ-но хорваты. К. проявили поразит. храбрость, но ихъ разбойничьи инстинкты и склонность къ грабежу сдѣлали ихъ бичами населенія. Въ войскахъ Валленштейна, Паленгейма, Пикколомини и Галласа больш-во кав-ріи состояло изъ К.

**КРОГЪ, Гергардтъ-Христофоръ**, датск. ген., род. въ 1785 г. Въ 1807 г. участвовалъ въ защитѣ Копенгагена противъ англ-нъ, въ 1840 г. б. произв. въ полк-ки, въ 1847 г.—въ г.-м. Во время датско-прус. войны 1848—50 гг. К. б. назн. гл-щимъ датск. арміи, но вслѣдствіе неудач. дѣйствій при Экернферде (1849) б. замѣненъ ген. Буловымъ. Когда послѣдній заболѣлъ, К. вновь получилъ глав. команд-ніе датск. арміей и при Ишмедтѣ (1850) нанесъ шлезвигъ-гольштинскимъ войскамъ поражение. По окончаніи войны онъ б. ком-щимъ войсками сначала въ Шлезвигѣ, а затѣмъ въ Голштиніи. Ум. въ 1860 г.

**КРОКИ**, спѣшно составленный и наскоро вычерченный планъ мѣс-ти, при выполненіи к-раго все вниманіе обращается на выраженіе особенностей мѣс-ти, имѣющихъ значеніе только для той задачи, для к-рой К. составляется. Все, что не м. б. выражено графически на К., заносится въ краткое описаніе, называемое *легендой* и обык-но помѣщаемое на поляхъ К. Все нанесенное на К. д. б. лично изслѣдовано съемщикомъ. Въ нѣк-рыхъ частн. случаяхъ можно пользоваться разспросн. свѣдѣніями, но необходимо оговаривать это. К. д. давать возм-сть ориентироваться въ люб. точкѣ, д. б. окончено въ указан. срокъ, а въ кажд. дан. моментъ д. имѣть закончен. видъ, для чего необходимо всю работу по съемкѣ и вычерчиванію выполнять въ полѣ. Съемка К. производится по правиламъ глазомѣр. съемки, съ тою разницею, что основ. линиями съемки являются не однѣ дороги, а по преимущ-ву тѣ напр-нія, к-рыя наиб. благоприятствуютъ изслѣд-нію мѣс-ти или предмета въ дан. отношеніи.

**КРОМВЕЛЬ, Оливеръ**, извѣст. англ. госуд. и воен. дѣятель, род. въ 1599 г. Сынъ небогат. помѣщика, онъ выросъ въ деревнѣ и получилъ начальн. образованіе въ мѣстн. приход. школѣ. Окончивъ затѣмъ Кембриджскій унив-тъ, К. нѣкоторое время занимался адвокатурою въ Лондонѣ, но вскорѣ женился и поселился на родинѣ. На 30-мъ г. жизни К. б. избранъ отъ своего округа деп-томъ въ парламентъ. Первые его шаги на политич. поприщѣ ограничились участіемъ въ проведеніи извѣст. «петиціи о правахъ». Послѣ роспуска парл-та К. уѣхалъ въ имѣніе. Когда же въ 1640 г. кор. Карль I, нуждаясь въ деньгахъ, б. вынужденъ снова созвать парламентъ, К. явился въ него уже представ-лемъ отъ г. Кембриджа. Однако, и въ этомъ парл-тѣ, просуществовавшемъ всего 3 нед., К. ничѣмъ себя не проявилъ. Только въ качествѣ деп-та слѣдующаго, т. наз. «долгаго», парл-та, на 43 г. жизни, К. сразу выдвинулся впередъ и занялъ одно изъ первыхъ мѣстъ. Въ это время назрѣвала серьез. борьба парл-та съ Карломъ I, к-рый стремился къ неогранич. власти. Воспитанный въ духѣ суров. и строг. пуританизма,

искренно и глубоко религиозный, К. съ присушей ему прямою, смѣлостью и страстностью, открыто сталъ на сторону парл-та и вступилъ въ борьбу съ королемъ за права народа, «во имя Бога и ради свободы своей родины». Въ отвѣтъ на враждеб. акты «долгаго» парл-та Карль I уѣхалъ изъ Лондона и поднялъ въ Шотландіи знамя междоусоб. войны. Тогда К. предложилъ парл-ту образовать съ своей стороны армію «для защиты палатъ, истинной религіи, свободы, законовъ и мира». Предложеніе это б. принято, и К., принявшій личн. участие въ созданіи парламент. арміи, превратился въ «пламеннаго воина во имя Бога». Взявъ себѣ въ учителя голл. оф-ра и быстро выучившись воен. дѣлу, онъ на вербовалъ въ своемъ графствѣ 1 т. ч. и сформировалъ изъ нихъ кав. полкъ, послужившій ядромъ парламент. арміи. Набирая въ свой отрядъ «богобоязненн. людей и достойн. гражданъ, готовыхъ жертвовать всѣмъ



для свободы родины», К. пользовался кажд. случаемъ водить своихъ «драгунъ» въ огонь, съ цѣлью закалить ихъ, находя такой способъ обученія лучшей боев. подготовкой. Сплоченные суров. дисциплиной, хорошо обученные и беззавѣтно преданные своему вождю, драгуны К. въ первомъ же серьез. бою при

Эджигилѣ въ 1642 г. заслужили общее удивленіе своею храбростью въ отраженіи неприят. атакъ. Отрядъ К. быстро увеличивался, и въ слѣд. году, въ сраж. при Марстонъ-Мурѣ, К., во главѣ 26 тыс. своихъ драгунъ, рѣшилъ исходъ боя блестящ. побѣдою надъ роялистами. Кав. атаку К. въ этомъ сраженіи сравниваютъ съ атакою ген. Зейдлица при Цорндорфѣ. Хотя въ бою при Марстонъ-Мурѣ войскамъ короля б. нанесено жесток. пораженіе, однако, плодами этого сраженія парламент. вожаки не воспользовались. Среди нихъ возникли разногласія, и въ самомъ парл-тѣ образовалась партія, настаивавшая на примиреніи съ королемъ и на прекращеніи войны. На почвѣ личн. недовольства К. и прямой къ нему зависти, многіе ген-лы парламент. арміи, стоявшие во главѣ отдѣл. армій, лишь номинально объединенныхъ подъ властью гл-щаго гр. Эссекса, сознательно бездѣйствовали, давая возм-сть Карлу I привести въ порядокъ свои разстроен. войска. Считая невозможнымъ идти на какія-либо уступки передъ корол. властью, К. съ удвоен. энергіей вступилъ въ борьбу съ своими прот-ками въ парл-тѣ. Настаивая на необходимости вести войну до конца, К. не остановился передъ прямымъ обвиненіемъ Манчестера и др. ген-ловъ въ преступн. медл-сти и въ измѣнѣ парламент. дѣлу. Указывая на всю опасность той орг-заціи парламент. арміи, при к-рой каждый отрядъ, собранный на средства отдѣл. ген-ловъ, м. дѣйствовать почти независимо отъ друг. отрядовъ, К. предложилъ создать единую парламент. армію,

общее команд-ніе коей б. бы фактически сосредоточено въ рукахъ одного лица. Парламент. единая армія д. б., по мнѣнію К., содержаться исключ-но на средства госуд. казнач-ва и не д. б. состоять «изъ негодяевъ, пьяницъ и всякаго рода обществ. подонковъ», какъ это б. при прежн. порядкѣ. Послѣ долг. и упорн. борьбы К. удалось провести эту реформу, при чемъ онъ добился весьма важн. постановленія, въ силу коего члены обѣихъ палатъ б. лишены права занимать высшія воен. долж-ти. Это заставило всѣхъ членовъ парл-та, прот-ковъ К., командовавшихъ арміями, подать въ отставку. Гл-щимъ б. назн. ген. Ферфаксъ, пригласившій себѣ въ пом-ки К. Т. обр., новый законъ не коснулся К., и онъ, будучи членомъ палаты, остался фактич. руков-лемъ арміи. Враги К. начали противъ него процессъ, обвиняя его въ двойн. игрѣ изъ личн. видовъ, но новая блестящая побѣда надъ роялистами при Нэзби въ 1646 г. заставила ихъ замолчать. Въ этомъ больш. сраженіи парламент. армія, однообразно обученная, стройно организованная и проникнутая строгой и разум. дисц-ной, выказала необыкновен. энергію и стойкость. Стремит-ми кон. атаками и быстр. перемѣнами фронта кав-рии, общее команд-ніе к-рой б. поручено К., армія роялистовъ б. смята, приведена въ полное разстр-во и обращена въ бѣгство. Карль I въ концѣ 1647 г. заключилъ тайн. договоръ съ шотландцами, к-рые обязались возстановить его неогранич. власть подъ условіемъ, что пресвитеріанство будетъ объявлено госуд. религіей, а индипендентство уничтожено. Послѣдствіемъ этого была 2-я гражд. война. Палата лордовъ открыто стала на сторону короля, и хотя въ нижн. палатѣ въ это время б. довольно много сторонниковъ примиренія съ королемъ, тѣмъ не менѣе наст-ніе корол. арміи изъ Шотландіи заставило парл-тѣ продолжать борьбу. Назначенный гл-щимъ всею парламент. арміей, К. съ такой энергіей началъ воен. дѣйствія, что въ 10 дн. покончилъ войну, разбивъ на голову корол. войска подъ Престономъ и очистивъ Англію отъ шотландцевъ. Потерявъ всѣ свои воен. средства, Карль I залегъ въ Карлсбургскій замокъ и вступилъ въ переговоры съ Ирландіей и Голландіей. Между тѣмъ, сторонникамъ короля въ парл-тѣ удалось добиться того, что вся нижняя палата отказалась отъ борьбы съ королемъ. Т. обр., противъ К., стоявшаго во главѣ всей «народной» арміи, оказались не только король, но и обѣ палаты. По распоряженію К., отрядъ его арміи захватилъ короля въ Карлсбург. замкѣ и заключилъ его сначала въ замокъ Гурстъ, а затѣмъ въ Виндзоръ (1648 г.). Во время пребыванія К. въ Шотландіи, послѣ того, какъ нижн. палата отклонила горяч. протестъ королев. арміи противъ сдѣлки съ королемъ, полк. Прайдъ окружилъ парл-тѣ войсками и арестовалъ всѣхъ прот-ковъ К. Имѣя въ своемъ распоряженіи всѣ воен. силы страны, К. твердо рѣшилъ вести борьбу до конца. Ок. года, однако, онъ колебался надъ рѣшеніемъ вопроса о преданіи суду короля. Лишь 26 янв. 1649 г. верховн. судъ, учрежденный по предложенію К., приговорилъ короля къ смертн. казни, по исполненіи к-рой страна б. объявлена респ-кой. Палата лордовъ б. уничтожена, законодат. власть предоставлена одной ниж. палатѣ, а исполнит. власть вручена госуд. совѣту, избираемому парл-томъ на годъ. Предоставивъ управ-ніе страною палатѣ и совѣту, К.

принялъ вновь нач-ваніе надъ арміей и отпра-вился въ Ирландію и Шотландію для усмиренія вспыхнувшихъ тамъ мятежей. Подавленіе воз-станія въ Ирландіи продолжалось почти 9 мѣс. и б. достигнуто цѣною неслыхан. жестокостей. Мятежъ въ Шотландіи б. прекращенъ безъ особ. затрудненій: послѣ двухъ рѣшит. поражений шотл. войска признали себя побѣжденными. Ок. 3 л. затѣмъ К., оставаясь гл-щимъ, не принималъ прямого участія во внутр. политикѣ. Между тѣмъ, въ парл-тѣ и гос. совѣтѣ шли внутр. раздоры. Противъ К. и его арміи началось движеніе; враждебная ему парт.я настаивала на роспускѣ арміи, оф-рамъ и солдатамъ стали задерживать жа-лованье. Тогда, весною 1652 г., послѣ бесплодн. попытокъ къ примиренію съ деп-тами, К. явил-ся со своими солдатами въ палату и объявилъ, что онъ вынужденъ «волею Божіей распустить парл-тъ на пользу народа». Вслѣдъ за тѣмъ, по его предложенію, армія сама выбрала 139 деп-товъ изъ убѣжденныхъ пуританъ. Однако, это «цар-ство святыхъ» (такъ б. названа палата пуританъ) просуществовало недолго: черезъ нѣск. мѣс. всѣ эти деп-ты сложили свои полномочія, не желая быть послушн. орудіемъ въ рукахъ арміи. Тогда представ-ли послѣдней выработали новую кон-ституцію, и 16 дкб. 1653 г. ген. Ламбертъ «отъ имени арміи и трехъ націй» предложилъ К. при-нять званіе пожизн. лорда-протектора респ-ки англійской, шотландской и ирландской. Хотя, да-вая свое согласіе на это званіе, К. д. б. торжест-но принести присягу и подписать особый консти-туц. актъ, гдѣ въ 42 пунктахъ б. изложены пра-вила упр-нія гос-твомъ, тѣмъ не менѣе, опираясь на армію, онъ оч. скоро сумѣлъ сосредоточить въ своихъ рукахъ всю полноту власти и сталъ управлять страной почти неограниченно. Послѣ только что окончившейся революціи, когда вся страна находилась еще въ періодѣ внутр. бро-женія на почвѣ борьбы за религ. и политич. идеи, положеніе К., какъ фактич. правителя гос-твомъ, б. чрезвычайно труднымъ. Если прежде ему при-ходилось вести борьбу противъ короля и роя-листовъ, то теперь къ числу его враговъ при-соединились и тѣ республ-цы, к-рые видѣли въ немъ узурпатора и измѣнника. Сверхъ того, въ странѣ не прекращалась острая вражда мно-гочисл. религ. партій. Непрерыв. заговоры, на-правленные противъ личности К. и къ госуд. перевороту, пост. вооруж. столк-нія отдѣл. партій, сопровождавшіяся разбоемъ и грабежами, при-вели страну въ полное разстр-во. Принявъ зва-ніе лорда-протектора и твердо вѣря въ то, что онъ «призванъ для осущ-ленія воли Промысла», К. употребилъ всю свою энергію на возст-леніе внутр. порядка въ гос-твѣ. Предпринятая имъ реформы скоро показали, что К. б. не только замѣчат. полк-дцемъ, но и велик. госуд. дѣяте-лемъ. Менѣе чѣмъ въ 2 г. онъ сумѣлъ внести въ страну почти полн. успокоеніе. Благодаря уничтоженію инквизиціи и отмѣнѣ преслѣд-ній за религ. убѣжденія, религ. распри перестали носить остр. характеръ. Для подавленія революц. выст-ній К. раздѣлилъ всю страну на воен. округа, поставивъ во главѣ каждого изъ нихъ г.-м., и соз-далъ превосход. полицію. Введя затѣмъ значит. улучшенія въ налогов. систему, преобразовавъ корен. образомъ судебн. учрежденія, предпри-нявъ обшир. работы по устр-ву путей сообще-нія и усиленно заботясь о распростра-ніи народн. школъ, К. достигъ того, что въ странѣ воцар-ился порядокъ, торговля и промысл-ость за-

мѣтно оживились, и казна стала наполняться деньгами. Наличность денегъ въ госуд. казнач-вѣ дала возм-сть К. увеличить и довести до выс. степени соверш-ва англ. флотъ. Во внѣшн. сно-шеніяхъ съ друг. гос-твами К. проявилъ себя оч. умн. и тонк. дипл-томъ и пользовался огром. влияніемъ во всей Европѣ. При немъ Англія покрыла себя славою на сушѣ и на морѣ въ войнѣ съ исп-цами, завладѣла частью В.-Индск. о-вовъ, приобрѣла кр-сть Дюнкирхенъ на фла-манд. бер. и заключила чрезвычайно выгодный для англ. торговли договоръ съ Голландіей. Нѣск. лѣтъ К. управлялъ гос-твомъ единолично, т. к. вскорѣ послѣ своего избранія на постъ лорда-протектора онъ распустилъ парл-тъ. Когда же, вслѣдствіе войны съ Испаніей, средства гос. казнач-ва изсякли, К. вынужденъ б. вновь соз-вать парл-тъ. Времен. затрудненіемъ К. рѣ-шили воспользоваться его враги и составили обшир. заговоръ на его жизнь. Но въ это время популярность К. б. уже настолько велика, что этотъ заговоръ послужилъ лишь къ упроченію его положенія. Когда въ день открытія парл-та въ 1656 г. деп-ты узнали объ этомъ заговорѣ, то палата постановила восстановить верхнюю па-лату и корол. власть въ лицѣ К. Послѣ долг. переговоровъ, не желая разрыва съ арміей, к-рая не сочувствовала этой мысли, К. отклонилъ отъ себя корону. Тогда парл-тъ настоялъ на пре-образ-нии протектората въ конституц. монархію, но безъ короля. Титулъ короля не б. восстано-вленъ, но корол. прерогативы б. ввѣрены лорду-протектору, к-рый сталъ называться «вы-сочествомъ» и хотя не б. коронованъ и пома-занъ въ Вестминстер. аббатствѣ, но б. торжест-но возведенъ на престолъ, облаченъ въ пурпур. мантию, препоясанъ госуд. мечомъ и надѣленъ драгоц. корол. библіей и скипетромъ. Его санъ не б. объявленъ наслѣдс-нымъ, но ему б. пред-оставлено право назначить себѣ преемника. Окруженный царск. пышностью и придвор. эти-кетомъ, К. поселился въ королев. покояхъ. Та-кое необыч. возвышеніе К. было уже запоздалой наградой ему. Чрезмѣрно напряженная дѣят-сть его въ послѣд. годы подорвала его здорove и силы. Отъ пост. заговоровъ и покушеній на его жизнь К. сталъ мраченъ, началъ избѣгать лю-дей, не дававшая ему покоя ни днемъ, ни ночью. Онъ никогда не выходилъ изъ дворца безъ кон-воя, а самъ имѣлъ на себѣ латы и б. всегда вооруженъ. Бѣдиль онъ всегда оч. быстро, часто мѣняя напр-ніе, и никогда не возвращался до-мой тою же дорогой. Любившій раньше обществ. жизнь, блестящія собранія, особенно музыку, К. по цѣлымъ недѣлямъ не показывался даже въ кругу своей семьи. Онъ ум. 3 снт. 1658 г., въ годовщину своихъ побѣдъ при Дунбарѣ и Ворчестерѣ. Этотъ день онъ называлъ «счастли-вымъ». По возвращеніи въ Англію Стюартовъ трупъ К. б. извлеченъ изъ гробницы и обез-главленъ рукою палача. Голова К. на шеѣ была водружена на крышѣ Виндзорскаго замка вмѣстѣ съ головами друг. госуд. прест-ковъ и пребывала тамъ, какъ говорятъ, свыше 100 л., пока бурей не б. снесена оттуда. Подобранный сторожемъ, она переходила изъ рукъ въ руки и лишь въ 1911 г. нашла успокоеніе въ Британ. нац. музеѣ. Роль и значеніе К., какъ госуд. и политич. дѣятеля, до конца прошл. столѣтія часто подвергались суров. критикѣ со стороны из-слѣд-лей англ. исторіи. Признавая бесспорно его

выдающіяся дарованія во всѣхъ областяхъ его политич. дѣят-сти, мног. историкн не м. простить К. его воен. диктатуры и деспот. образа правленія, к-рымъ онъ нарушилъ вѣков. традиціи Англіи. Отдавая дань его больш. уму, крупн. дарованіямъ, огром. силѣ воли и выдающейся трудоспособности, они обвиняли К. въ лицемеріи и двуличности. Начавъ свою политич. роль идейн. борцомъ «за права народа», онъ кончилъ, по ихъ мнѣнію, тѣмъ, что, захвативъ власть въ свои руки, управлялъ страною, какъ деспотъ, отрицая за народомъ всѣ права его на свободу. Если и среди прежн. историковъ встрѣчались такіе, какъ Карлейль, к-рые смотрѣли на К., какъ на народн. героя, то эти голоса были одинокими. Больш-во изслѣд-лей не раздѣляло даже мнѣнія Гизо, что «немного найдется деспотовъ, к-рые до такой степени, какъ К., сдерживали бы себя въ предѣлахъ дѣйствит. необходимости и предоставляли бы уму человѣч-му столько свободы мысли». Лишь въ послѣд. время, съ появленіемъ замѣч. монографіи Дж. Морлея, изучившаго эпоху К. съ исключит. тща-стною, госуд., обществ. и политич. жизнь К. получила надлежащ. освѣщеніе и завоевала этому велик. человѣку всеобщ. признаніе и удивленіе. По словамъ Морлея, «К. принадлежалъ къ рѣдкому и благород. типу правителей, к-рые руководятся только честью, совѣстью и практич. разумомъ. Его идеалы всегда б. возвышенны, и онъ честно и благородно стремился къ ихъ осуществленію». Благодаря тому, что во главѣ революц. движенія Англіи сталъ такой человѣкъ, какъ К., въ основу англ. революціи б. положены идеи и принципы, а не эгоизмъ и личн. интересы. Не менѣе замѣчат-на дѣят-сть К., какъ орг-затора и вождя народ. арміи, заслужившей наим-ніе «желѣзной». Эта армія не знала поражений. Со времени ея образованія до ея роспуска ни на брит. о-вахъ, ни на материкѣ она не встрѣчала врага, к-рый м. бы устоять противъ ея натиска. Создалась поговорка, что «солдаты К.—люди иной породы». Они шли въ бой съ точностью машинъ, и день битвы считали днемъ праздника, заранѣе увѣренные, что побѣда останется за ними. Такія исключит. боев. качества К-ской арміи находятъ себѣ объясненіе не только въ рѣдкихъ организатор. способ-тяхъ К., но и въ умѣнн его одушевить солдатъ и оф-ровъ одной общей идеей, ради к-рой сама армія б. создана. Неуклонно проводя свое правило принимать въ войска людей только богобоязненныхъ, готовыхъ жертвовать всѣмъ за свободу своей родины, К. сумѣлъ создать хорошо дисциплинированную армію. Нельзя не отмѣтить особой черты, рѣзко отличающей К-скую армію отъ другихъ, современныхъ ей: въ теченіе долг. госп-ва этой арміи собств-сть мирн. гражданна и честь женщины считались неприкос-ными. Самъ К., отдавшій арміи почти 20 л. жизни, смотрѣлъ на нее не какъ на войско наемниковъ, а какъ на священ. воинство, призванное защищать свободу и права народа. Какъ госуд-ственнаго и воен. дѣятеля, К. ближе всего можно сравнить съ Вашингтономъ. (*Гаррисонъ*, О. Кромвель, М., 1902; *Е. А. Соловьевъ*, О. Кромвель, 1893; *John Morley*, О. Cromwell, London, 1900).

**КРОМЪ** или **ГОРОДЪ КРОМЪННЫЙ**, одно изъ лѣтописн. названій наруж. оборон. ограды въ древ.-рус. городахъ, ближайшей къ дѣтнцу (см. это слово); внутри К. помѣщались житницы—*кромы*; др. названіе К. *окольный градъ* или *охабенъ*.

**КРОМЫ**, у. гор. Орловской губ.; памятенъ событіями въ Смутное время (см. это). Въ 1605 г. армія кн. Мстиславскаго принуждена б. снять осаду Рылска, боясь быть отрѣзанной отъ Москвы, въ случаѣ движенія войскъ Лжедмитрія черезъ К. на украинскіе города, и отошла по напр-нію къ К., на Радогожскій острогъ, а затѣмъ б. направлена на смѣну отряда Ѳ. И. Шереметева, уже 2 мѣсяца безуспѣшно осаждавшего К. Въ свою очередь, Самозванецъ, теряя К., лишился удобн. выхода къ Калугѣ, а оттуда къ Москвѣ; кромъ того, онъ принужденъ б. бы двигаться по прав. бер. Оки, преодолевая сопротивление ряда сильн. кр-стей. Поэтому, обѣ стороны стремились къ обладанію К. и всю весну 1605 г. провели въ борьбѣ за этотъ пунктъ. Городъ построенъ на нагорн. лѣв. бер. р. Кромы; со всѣхъ сторонъ окруженъ болотами и камышами, по к-рымъ шла единств. дорога. Кр-сть состояла изъ внѣшн. города и внутр. цитадели-ostroга; тотъ и другой б. окружены выс. валами (осыпи) съ дерев. стѣнами, башнями и бойницами. Г-зонъ состоялъ изъ 200 стрѣльцовъ и 300 казаковъ. Подошедшая въ мрт. 1605 г. моск. армія штурмовала К. и заставила г-зонъ укрыться въ острогъ, но не была въ состояніи удержаться на валу внѣшн. города и отошла, г-зонъ же б. усиленъ большимъ отрядомъ казаковъ атамана Корѣлы. Оборона приняла характеръ чрезвыч. упорства. Осаждающіе разбиты острогъ съ помощью арт-рии; дерев. стѣны сгорѣли, но Корѣла искусно возвелъ земл. укр-нія, провелъ траншеи и отсиживался «въ нарахъ земныхъ». Моск. армія б. утомлена войной, а сверхъ того, страдала отъ эпидеміи («мытомъ») и тяготилась пребываніемъ въ разоренной странѣ среди болотъ и топей, въ сырое время ран. весны. Царь Борисъ присылалъ подкр-нія, преимущ-но ополченіе, незнакомое съ воен. дѣломъ. Между тѣмъ, Самозванецъ формировалъ въ Путивлѣ нов. армію, готовясь идти на выручку К. Въ это время скончался царь Борисъ. Армія присягнула его сыну, но тотчасъ же обнаружилась смута, а черезъ 3 нед., 7 мая, моск. армія передалась Лжедмитрію. Съ воцареніемъ В. И. Шуйскаго б. пущенъ слухъ на Украинѣ, что Дмитрій живъ; повѣрившіе этому считали моск. бояръ съ В. И. Шуйскимъ во главѣ не прав-ствомъ, а «шайкой временно торжествующихъ мятежниковъ»; возстаніе получило быстрое развитіе. Всего годъ назадъ гл. кв-рой служилъ Путивль, средоточеніемъ операціи—К., цѣлью дѣйствій—сред. Ока, а за нею Москва. То же повторилось и въ 1606 г., съ той лишь разницей, что въ Путивлѣ сидѣлъ и всѣмъ распоряжался кн. Григорій Шаховской, высланн.й «большого воеводу», знамен. Ив. Болотникова, к-рый повель устроен. имъ войска къ К., гдѣ и разбилъ моск. воеводу, кн. Ю. П. Трубецкого. (*С. Ѳ. Платоновъ*, Очерки по ист. Смуты въ Моск. гос-ствѣ; *Костомаровъ*, Истор. монографіи, т. 4—6)

**КРОНА БРУСТВЕРА**, рѣдко употребляемый фортификац. терминъ, обозначающій внутр-нній гребень бруствера или линію огня.

**КРОНВЕРКЪ**. См. **Вспомогательныя постройки**.

**КРОНИОРТЪ** (*Cronhiort*), швед. ген., род. въ Лифляндіи въ 1634 г. и 14 л. поступилъ оф-ромъ въ полкъ своего отца, гдѣ затѣмъ без-



прерывно служилъ до 1668 г., когда, въ чинѣ подплк., вышелъ въ отставку. Въ слѣд. году К. поступилъ на службу герц. Эбергарда Виртембергскаго и б. назн. нач-комъ всей его пѣхоты, затѣмъ въ 1675 г. вернулся въ Швецію и б. назн. ком-ромъ драг. п. Въ 1700 г. К. б. произв. въ г.-м. и назн. ком-щимъ собраннымъ на рус. гр-цѣ, въ Ингерманландіи и Кареліи, отрядомъ финск. войскъ (до 6 т. ч.). Здѣсь К. проявилъ себя храбр. солдатомъ, но осторожн. полк-дцемъ. Въ 1703 г. К. сдѣлалъ попытку перейти въ наст-іе противъ строившагося Петербурга, но б. разбитъ 9 іюля 1703 г. у р. Сестры, при Іоутсельке, послѣ чего Карлъ отозвалъ К. изъ Финляндіи. К. ум. 12 іюля того же года. (М. М. Бородкинъ, Исторія Финляндіи, время Петра В., Спб., 1910).

**КРОНШЛОТСКІЙ, 200-й пѣх., полкъ,** составленъ изъ двухъ частей. Старѣйшая изъ этихъ частей—2-й Кронштадтскій крѣп. пѣх. п.—вела свое начало съ 16 мая 1803 г., когда б. сформированъ Петровскій мушк. п., переименованный 22 фвр. 1811 г. въ Петровскій пѣх. п. и усиленный въ 1833 г. (28 янв.) 2½ б-нами 45-го егер. п. (происходящаго изъ пѣхоты. Николая ф.-Вердена п., образованнаго 25 іюля 1700 г.). 3 іюля 1835 г. изъ 4, 5, 6 и 10-ой ротъ Петровск. п. б. сформированъ Финлянд. лин. № 4 б-нѣ, названный въ 1854 г. (17 окт.) Финлянд. лин. № 2 б-номъ, а въ 1856 г. (24 снт.) 2-мъ Кронштадт. лин. б-номъ. 13 апр. 1863 г. этотъ б-нѣ поступилъ на сформ-іе 2-го б-на Кронштадт. крѣп. п., а 13 дкб. 1874 г., по расформ-іи этого полка, б. вновь выдѣленъ и образовалъ 2-й Кронштадт. крѣп. б-нѣ. Затѣмъ б-нѣ б. названъ 6-мъ резерв. пѣх. (кадров.) б-номъ (31 авг. 1878 г.) и вновь 2-мъ Кронштадт. крѣп. пѣх. б-номъ (10 мрт. 1889 г.). 23 фвр. 1906 г. б-нѣ б. переформированъ въ 2-й Кронштадт. крѣп. пѣх. п. Другая составная часть 200-го пѣх. К. п.—200-й пѣх. рез. Ижорск. п., ведетъ начало отъ Динабург. крѣп. б-на, сформированнаго 4 дкб. 1863 г. и послѣдовательно переформированнаго въ 2-батал. Динабург. крѣп. пѣх. п. (1864 г.) и въ 4-батальонные 1 и 2-й Динабург. крѣп. пп. (1877). Въ томъ же году (4 авг.) 3-й б-нѣ 1-го п. составилъ отдѣльный 49-й резерв. пѣх. б-нѣ, наименованный 10 окт. 1878 г. 8-мъ резерв. пѣх. (кадров.) б-номъ, а 25 мрт. 1891 г.—Ижорск. рез. б-номъ. 3 янв. 1897 г. б-нѣ б. переформированъ въ 210-й пѣх. резерв. Ижорскій п., получившій въ 1899 г. (26 мая) № 200-й. 20 фвр. 1910 г. изъ 2-го Кронштадт. крѣп. пѣх. и 200-го пѣх. рез. Ижорск. пп., соединенныхъ вмѣстѣ, б. образованъ 200-й пѣх. К. п. Полкъ имѣетъ простое знамя, съ юбил. Александр. лентой, пожалованное 16 мая 1903 г. 2-му Кронштадтскому крѣп. б-ну. Полковой праздникъ—30 авг.

**КРОНШЛОТЪ.** См. **Котлинъ и Кронштадтъ.**

**КРОНШТАДТСКАЯ КРѢПОСТНАЯ АРТИЛЛЕРІЯ.** Въ 1809 г., 8 нбр., арт. г-зонъ кр-сти Кронштадта б. причисленъ къ Спб. округу и его составили рота № 1 и ½-роты № 2 гарниз. арт-ріи. Въ 1810 г., 14 мая, и вторая ½-рота роты № 2 переведена въ Кронштадтъ изъ Шлиссельбург. кр-сти по случаю упраздненія послѣдней. Въ 1820 г., 20 фвр., роты №№ 1и 2 наименованы ротами №№ 3 и 4. Въ 1826 г., 4 снт., эти роты включены въ составъ 1-ой гарниз. арт.

бр-ды. Въ 1833 г., 11 дкб., переведена въ Кронштадтъ изъ Нарвы гарниз. арт. рота № 5. Въ 1844 г., 13 дкб., для Кронштадта и примор. укр-ній сформирована вновь гарниз. арт. рота № 6. Въ 1856 г. (21 янв.) переведена въ Кронштадтъ гарниз. арт. рота № 37 гарниз. арт. бр-ды съ переим-ніемъ въ гарниз. арт. роту № 8 1-ой гарниз. арт. бр-ды. Въ 1859 г. (23 іюня) гарниз. арт. роты №№ 3, 4, 5, 6 и 8 наименованы крѣп. арт. ротами №№ 3, 4, 5, 6 и 7, а въ 1864 г. (11 нбр.) соотвѣт-но переименованы въ 1, 2, 3, 4 и 5-ю крѣп. роты, и сформированы вновь 6, 7 и 8-я крѣп. арт. роты. Въ 1877 г. сдѣл. роты К. кр. арт-ріи развернуты въ б-ны 4-ротн. состава: 1-я въ 1-й б-нѣ, 3-я—во 2-й, 4-я—въ 3-й, 5-я—въ 4-й и 8-я—въ 5-й; остал. роты упразднены. Въ томъ же году (10 іюля) сформированы вновь 6-й б-нѣ. Въ 1899 г. (8 мрт.) 9 и 22-я роты К. кр. арт-ріи переименованы въ 5 и 6-ю роты Квантунской крѣп. арт-ріи, а взамѣнъ ихъ сформированы новыя. Въ 1904 г. (5 окт.) 6-й б-нѣ К. кр. арт-ріи переименованъ въ 6-й б-нѣ Владивосток. крѣп. арт-ріи. Въ 1908 г. роты К. кр. арт-ріи сведены въ К. крѣп. арт. бр-ду, состоящую изъ 1-го (12 рр.) и 2-го (8 рр.) К. крѣп. арт. пп. Отличія: у 1 и 5-ой рр. 1-го п.—юбил. серебр. трубы съ юбил. лентою и надписью «1809—1877—1909» (Выс. утв. росп. гарниз. арт. ротъ: 8 нбр. 1809 г., 20 фвр. 1820 г. и 4 снт. 1826 г.; Пр. воен. мин-ра 1859 г. № 159, 1864 г. № 339; Пр. по в. в. 1876 г. № 76 и 303, 1899 г. № 69 и 1904 г. № 617; Выс. пр. 8 нбр. 1909 г.).

**„КРОНШТАДТСКІЙ ВѢСТНИКЪ“.** мор. и город. газета, изд. въ Кронштадтѣ съ 1861 г., выходитъ ежедневно; съ 1862 г. получаетъ 3 т. р. въ годъ за печатаніе приказовъ, циркуляровъ и распоряженій по мор. вѣд-ву. Въ 1911 г. вышелъ кратк. истор. оч. «К. В.» и списокъ болѣе выдающихся статей по мор. дѣлу съ начала изданія.

**КРОНШТАДТСКІЙ, 199-й пѣх., полкъ,** образованъ 20 фвр. 1910 г. изъ 1-го К. крѣп. пѣх. и 199-го пѣх. рез. Свирскаго пп. 1-й К. крѣп. пѣх. п. имѣлъ старш-во съ 16 авг. 1806 г., когда изъ 4 ротъ Томск. мушк. п., съ дополненіемъ ихъ рекрутами, б. сформированъ 3-батал. Нейшлотскій мушк. п. 22 фвр. 1811 г. Нейшлот. п. б. наименованъ пѣхотнымъ. 28 янв. 1833 г., при преобраз-ніи арм. пѣхоты, п. этотъ, съ присоединенными къ нему 2 дѣйств. и ½ рез. б-нами 46-го егер. п., б. переформированъ въ составъ 4-хъ б-новъ и названъ К. 1-мъ егерскимъ. При преобразованіи расположенныхъ въ Финляндіи пѣх. и егер. пп., К. егер. п. б. расформированъ на составленіе лин. б-новъ, при чемъ 4, 5, 6 и 10-я роты его составили Финляндскій № 1 лин. б-нѣ. 24 снт. 1856 г. б-нѣ этотъ б. названъ 1-мъ К. лин. б-номъ и 17 апр. 1863 г. поступилъ на составленіе К. крѣп. пѣх. п. и составилъ его 1-й б-нѣ, а 31 авг. 1878 г. отдѣленъ отъ п. и наименованъ 5-мъ рез. пѣх. б-номъ (кадровымъ); 10 мрт. 1889 г. названъ 1-мъ К. крѣп. пѣх. б-номъ, а 7 мрт. 1906 г. переформированъ въ 2-батал. полкъ. 199-й пѣх. рез. Свирскій п. имѣлъ старш-во съ 17 янв. 1811 г., когда изъ роты, оставшейся отъ расформ-нія Роченсальмск. гарниз. п. и штатной губ. роты Олоонецкой губ. въ г. Петрозаводскѣ б. сформированъ Петрозаводск. внутр. губ. полуб-нѣ. 27 мрт. 1811 г. въ полуб-нѣ б. сформирована 3-я рота, и онъ переформированъ въ б-нѣ, 14 іюля 1816 г. наименованъ Петрозавод-

скимъ внутр. гарниз. б-номъ, 13 авг. 1864 г.—Петрозаводскимъ губ-скимъ, 26 авг. 1874 г.—Петрозаводскимъ мѣстнымъ, 4 дкб. 1877 г. перереформированъ въ рез. пѣх. б-нѣ (кадров.). 25 мрт. 1891 г. названъ Свирскимъ рез. б-номъ, 3 янв. 1897 г. перереформированъ въ 2-батал. п. и наименованъ 204-мъ пѣх. рез. Свирск. п., 26 мая 1899 г. ему присвоенъ № 199. К. полку присвоенно старш-во съ 16 авг. 1806 г. Полков. праздникъ — 30 авг. Полкъ имѣетъ прост. знамя, съ надп. «1806—1906», съ Александр. юбил. лентою.

\* **КРОНШТАДТЪ**, крѣпость и портъ. Укр-нія К. состоятъ изъ централ. кр-сти на о-вѣ Котлинѣ (по-фински Рету-сари) и изъ окружающихъ мор. фортовъ б-рей между нимъ и финляндскимъ и ораніенбаумскимъ берегами, а также изъ передов. б-рей и укр-ній на томъ и друг. берегу, обезпечивающихъ мор. доступы къ К. Первонач. оборонит. сооруженія о-ва Котлина состояли изъ дерев. форта *Кроншлотъ*, возведеннаго къ 1704 г., и ряда земл. б-рей, въ общемъ полев. профили, построенныхъ на южн. побережьѣ и на косѣ Котлина въ 1705 г. Островныя б-реи имѣли на вооруженіи 60 ор., к-рыя, впрочемъ, оставались на мѣстахъ не долго, т. к. возбужденъ б. вопросъ, оставлять ли ихъ на зиму на Котлинѣ или убрать въ Петербург. кр-сть. В.-адм. Крейсъ настаивалъ на оставленіи, но петерб. об.-к-дантъ, г.-м. Брюсъ, к-рому б. подчинены всѣ кр-сти Ингерманландіи, приказалъ всѣ пушки перевезти въ Петербург. кр-сть. Это приказаніе б. обжаловано Крейсомъ Царю, что не помѣшало, однако, приведенію его въ исполненіе, и къ нбр. 1705 г. на островн. б-реяхъ не было ни одного орудія; вооруженнымъ остался только одинъ Кроншлотъ. Къ тому же времени ушелъ изъ-подъ Кроншлота и весь нашъ флотъ; эту зиму, какъ и послѣдующія, до устр-ва гаваней онъ провелъ въ Петербургѣ, въ Кронверкск. протокѣ. 1706 г. является для кр-сти у Котлина знаменат-нымъ: съ этого года Петромъ В. б. рѣшено застроить о-въ различ. воен. учрежденіями и «партикулярными» зданіями, а также укрѣпить его пост. верками, к-рые уже не разоружались бы на зиму. Наиб. серьезнымъ оборонит. сооруженіемъ явилось укр-ніе «Александръ-Шанць», возведенное къ 8 снт. 1706 г. на Толбухиной косѣ (т. наз. коса Котлина по имени славнаго защитника о-ва противъ шведск. десанта въ 1705 г. во всѣхъ док-тахъ отъ Петра Вел. до Екатерины II включ.), «для воспрепятствія учиненію на сей о-въ десантовъ». Размѣры и начертаніе этого укр-нія не сохранились. Извѣстно только, что оно было сомкнутое и что въ немъ б. возведены казармы для постоян. г-зона. Работы производилъ новый к-дантъ Кроншлота и Котлина, полк. Толбухинъ. Въ то же время перестраивались въ долговр-ныя Ивановскія б-реи, соединенныя при этомъ въ одну и образовавшія серьезное берег. укр-ніе, оборонявшее вмѣстѣ съ Кроншлотомъ перекрест. огнемъ корабли, проходъ къ Петербургу. Громад. участіе во всѣхъ этихъ работахъ принялъ самъ Петръ: онъ давалъ строителямъ самыя подробныя, подчасъ даже мелочныя, технич. и хозяйств. указанія. М. проч., 16 іюня на Котлинѣ б. отпраздновано освященіе дерев. церкви, возведеніе к-рой м. считать началомъ устр-ва на Котлинѣ города, быстро затѣмъ разросшагося, но остававшагося долгое время безъ имени. Полтав. побѣда и усиліе рус. флота нѣск.

ослабили интенсивность работъ собственно по кр-сти на Котлинѣ. Центръ тяжести строит-ва перешелъ на устр-во тамъ порта. Подготовительныя по гаванямъ операціи начались уже въ 1710 г., а къ самымъ работамъ приступили черезъ 2 г. Все же нѣк-рыя новыя крѣпостн. сооруженія возводились преимущ-но для прикрытія города съ запад. стороны, а также приступили къ перестройкѣ ф. Кроншлотъ (въ янв. 1716 г.) и къ расширенію его, съ приданіемъ фигуры, одинаковой съ нынѣшнею. Новые верки Кроншлота—ряжевое основаніе, а на немъ «нарубленъ брустверкъ и насыпанъ землею, и окладенъ дерномъ». Повидимому, старый Кроншлотъ ок. того же времени перестроенъ въ камен. оборонит. башню. По крайней мѣрѣ, по описанію неизвѣст. очевидца, въ 1711 г. онъ представлялъ собою дерев. 3-этаж. башню, а видѣвшій фортъ черезъ 10 л. франц. посоль Кампредонъ называетъ его «каменною башнею». Также и голштин. кам.-юнк. Берхольцъ, бывшій въ 1723 г. на самомъ Кроншлотѣ съ своимъ герцогомъ, опредѣляетъ укр-ніе: «большая башня, массивно сложенная изъ камня». Еще въ нбр. 1709 г. Петръ В. отдалъ повелѣніе строить на Котлинѣ гавань, пристани и магазины (до того воен. суда зимовали въ Спб., что б. связано съ разгрузкой и затруднит. проводкой вверхъ по Невѣ). Постройка порта началась въ 1712 г. подъ рук-ствомъ адм. Крейса, а затѣмъ кап. Лейна, и закончена къ 1716 г. Но тѣснота первоначал. гавани и опасность бомбардир-ки со стороны рейда обратили на себя вниманіе Гос-ря, и въ 1715 г. онъ составилъ проектъ котлинскихъ гаваней въ томъ видѣ, какъ онѣ (въ общ. чертахъ) существуютъ и понынѣ. Въ то же время, чтобы создать удобныя водян. сообщенія будущ. торг. города и порта, к-рый Петръ I называлъ *Новыиъ Амстердаломъ*, предполагалось перерѣзать весь Котлинъ 4 каналами (см. планъ); по берегамъ послѣднихъ д. б. быть расположены доки, ремонт. мастерскія и корабел. амбары. Въ 1717 г. приступлено б. къ работамъ. Высоч. указами губерніямъ повелѣвалось выставить для постройки гаваней 31.456 рабочихъ; б. приняты самыя суров. и рѣшит. мѣры; для ускоренія работъ въ помощь рабочимъ наряжены солдаты, к-рымъ объявлено, что по окончаніи назначенныхъ каждому полку уроковъ имъ будетъ данъ отпускъ; назначенному къ строенію гаваней сенатору М. М. Самарину предписывалось «радѣть и дѣлать и понуждать, чтобы конечно было сдѣлано, несмотря ни на кого; дѣлать прямо подъ потеряніемъ живота». Каждая губернія строила отдѣл. часть. Парал-но съ этимъ велись работы по усиленію крѣпост. обороны К. и приняты мѣры къ заселенію нов. города. Къ 1720 г. постройка гаванскихъ стѣнъ б. закончена. Земл. работы Усть-Канала и вост. его заворота окончены б. къ 1722 г., но облицовка канала камнемъ и постройка доковъ затянулись до 1752 г. Съ 20-хъ гг. XVIII ст. К. портъ становится главной, а когда строит. работы въ Ревелѣ и въ Балт. портѣ прекратились, и единств. базой нашего флота. Послѣ кончины Петра В. строит. работы производились лишь въ самыхъ ограничен. размѣрахъ (служительскіе и офиц. флигеля, провіант. магазины и т. п.), гл. обр., въ силу финанс. затрудненій. Особое вниманіе на кронштадтскій портъ обращено б. только по воцареніи Имп. Николая I; строит. доки б. отремонтированы и расширены и сооруженъ нов.



Утвержденный Имп. Петромъ Вел. въ 1721 г. планъ крѣпости Кронштадтъ.



Оборонительная ограда крѣпости въ войну со Швеціей въ 1741—43 гг.

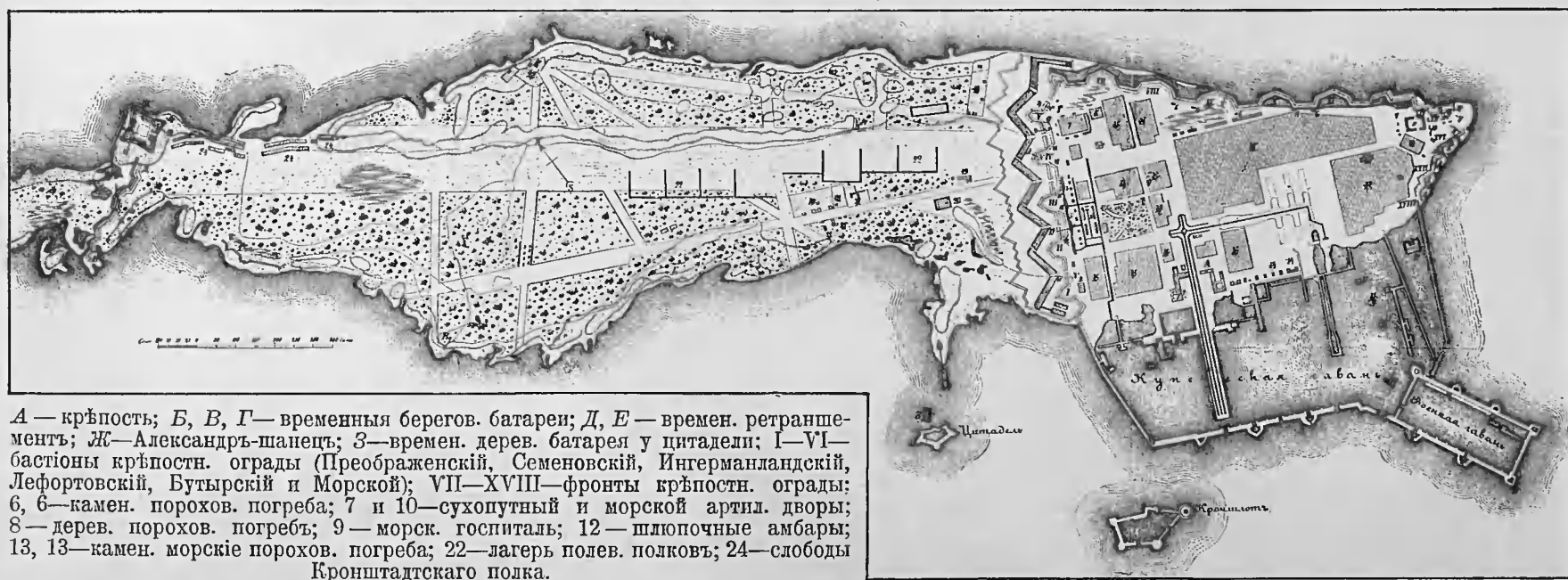

двойн. докъ (Николаевскій) для крупн. судовъ. Вновь построены мор. арсеналь (1835), порох. заводъ (1839 г.), обшир. мор. госп-ль (1839 г.), манежъ, и въ 1847 г. приступлено къ сооруженію пароходн. завода. Въ 1859 г. спец. к-сія, подъ предсѣд-вомъ Авг. Ген.-Адмирала, пришла къ заключенію о настоят. необходимости переоборудовать кроншт. портъ. Приступлено б. къ обширн. работамъ по углубленію гаваней; доки Петровскіе и Николаевскій б. настолько расширены и углублены, что м. вмѣщать суда больш. ранговъ; построенъ б. вблизи пароходн. завода большой Константиновскій докъ (1861—76 гг.) и Мортоновъ эллингъ для подъема судовъ до 1.200 тн.; стѣнки всѣхъ гаваней облицованы гранитомъ (1874—92 гг.). Для храненія казен. имущ-ва б. построены 2 адмир-ства: Доковое (у Петровск. доковъ) и Новое (у пароходн. завода); по всему порту проложены рельс. пути, водопроводы и газопроводы. Пароход. заводъ оборудованъ нов. станками и кранами. Въ царствіе Имп. Александра III, съ развитіемъ въ Балт. морѣ крупн. судостроенія, на долю кроншт. порта выпала работа по достройкѣ судовъ, спущенныхъ на воду на Спб. эллингахъ. Въ 1892—96 гг. построенъ второй крупный (Александровскій) докъ. Наконецъ, въ 1910 г. состоялась закладка аварийнаго дока имени Цес-ча Алексѣя (см. Докъ).—Къ 1717 г., по вѣд-сти 25 апр., Котлинская кр-сть состояла изъ слѣд. *постоянныхъ* верковъ: 1) Старый Кроншлотъ, вооруженіе—42 ор.; 2) Новый Кроншлотъ—76 ор.; 3) Александръ-Шанць—43 ор.; 4) Сергіевскій раскатъ—12 ор.; 5) Ивановскій раскатъ—10 ор.; 6) Новый раскатъ—12 ор.; 7) «Бастіонъ»—52 ор. и 8) на военной гавани—36 ор. (больверки воен. гавани б. окончат-но вооружены 72 ор. 24 и 18-фн. клб. въ 1720 г.). Въ томъ же 1717 г., въ іюль, б. заложенъ новый «редуть» въ 1,5 вер. отъ Александръ-Шанца. Къ 1 мая 1718 г. относится знаменател. указъ Петра В. брига-ру Василю Ивановичу Порошину «и прочимъ ком-рамъ, кто по немъ будетъ вѣдать Кроншлотъ и прочія кр-сти на Котлиномъ о-ву». М. проч., 1-й пунктъ указа гласитъ: «Въ кр-стяхъ имѣтъ непрестанно великую осторожность, ибо примор. кр-сти весьма разнотъ имѣютъ съ тѣми, к-рыя на сух. пути. Ибо на сух. пути стоящія кр-сти всегда заранѣе м. о непріятельск. приходѣ вѣдать, понеже довольно времени требуетъ войску маршировать. А на морѣ такъ безызвѣстно есть, какъ человѣку о своей смерти. Ибо, получая вѣтеръ свободный, безъ всякаго вѣдѣнія м. внезапно притти и все свое намѣреніе исполнить, когда неготовыхъ застанеть. Того ради, непрестанно готовымъ быть, а особливо чтобъ б-реи всегда въ добромъ осмотрѣніи были; тако же и людей часть, съ ихъ офицеры, при пушкахъ въ готовности на караулѣ были, а именно: ежели покажется отъ моря отъ одного до пяти к-блей, то быть на б-реяхъ готовымъ солдатамъ и пушкарямъ третьей части; а ежели усмотрѣно будетъ отъ пяти до десяти к-блей, то быть половинѣ на караулѣ; а ежели болѣе, отъ 10 до 15, то быть всѣмъ въ гот-сти. Для чего надлежитъ быть: третьей части пушекъ день и ночь набитыми ядрами (обязанными верезочками, дабы для салютаціи вынять б. мочно) и оной порохъ по недѣлю вывертывать и сушить, а инымъ набивать, и ядра, кнпелесь (снарядъ изъ двухъ чугуновъ, соединенныхъ желѣз. стержнемъ), шродъ (картечь), патроны съ порохомъ,

ганшпуги, фитиль и проч. все такъ имѣтъ въ готов-сти, что к-рый часъ, увидя какой парусъ или парусы, тотчасъ люди, съ ихъ инструменты, въ парадъ стать должны и ожидать повелѣнія». Прочіе пункты указа касались орг-заціи бригад-вахт. службы, осмотра приходящихъ судовъ, сигнальціи и салютаціи. Накрѣпко повелѣвалось, при осмотрѣ иностран. судовъ, убѣждаться «не брандерные ль». Въ 1719 г., послѣ разрыва Аландскаго конгресса, нашъ постоян. прот-къ въ то время, шведы, сталъ знач-но болѣе грознымъ: съ Швеціей заключила союзъ Англія. Уже въ іюль того года англ. флотъ, съ адм. Норрисомъ, показался въ Балтикѣ. На слѣд. годъ ожидалось открытіе воен. дѣйствій союзн. мор. силъ. Мѣры предосторожности по Котлину поэтому б. усилены. 18 мая 1720 г. Петръ при-слалъ указъ гв. майору Матюшкину—нач-ку берег. обороны Котлина, гдѣ, гл. обр., даны б. наставленія о рационал. исполъ-ніи для обороны галеръ; кромѣ того, повелѣвалось кругомъ о-ва, во всѣхъ мѣстахъ, доступныхъ для причала мелк. судовъ, устроить траншеи и б-реи, поставивъ на послѣднія «малыхъ желѣз. пушекъ, гдѣ сколько пристойно будетъ». Документъ заканчивается такъ: «Оборону флота и сего мѣста держать до послѣд. силы и живота, яко наиглавнѣйшее дѣло; также чего здѣсь и не написано, а къ пользѣ б. можетъ, чинить съ совѣта (съ флотскими) безъ азарта, какъ доброму и честному оф-ру надлежитъ, не пропуская никакого удобн. случая». Вскорѣ же послѣ этого первому своему воен. инж-ру изъ русскихъ, «дѣтинѣ разумному», г.-м. Корчнину (см. эт о), замѣстившему на Котлинѣ Матюшкина, Петръ даетъ подробное наставленіе о способахъ отраженія атаки вражеск. флота, указывая даже, какими снарядами и въ какихъ случаяхъ пользоваться. Любопытны слѣд. строки: «Стрѣлять, какъ возможно скоро, однако же съ доброю прикладкою, дабы дѣйствит-ны б. выстрѣлы, а не громъ одинъ, и для лучшей цѣли (прицѣливанія) поставить бакенъ въ срединѣ фарв-ра (противъ каждой б-реи), гдѣ бы всѣ пушки... заранѣе могли направлены быть, и когда поравняется непр-ль съ онимъ бакеномъ, чтобъ надежнѣе починать стрѣлять». Тревоги оказались напрасными: англ-не ограничились одними демонстрат. маневрами. При очерченныхъ орг-заціи обороны и воспитаніи живой силы, Петръ твердо вѣрилъ въ непреодолимость созданнаго имъ оплота на устьяхъ Невы и потому не стѣснялся показывать въ 1720 г. кр-сть представителю Швеціи, съ к-рой еще воевалъ, г.-ад. Марксу. Берхольцъ ок. того же времени удостовѣрялъ, что котлинск. гавань «укрѣплена такъ, что м. считаться одною изъ безопаснѣйшихъ и лучшихъ въ Европѣ». Въ началѣ 1722 г. приступлено б. къ постройкѣ нов. мор. дерев. форта, «Цитадели», и тогда же утверждёнъ грандіоз. проектъ созданія «главн. кр-сти», долженствовавшей заключить весь городъ и всѣ портов. сооруженія и дать оборону во всѣ стороны. Особенно предполагалось развить запад. фронтъ, придавъ ему большое ко-лич-но внѣшн. верковъ, возведя впереди на разстояніи пушечнаго отъ этихъ верковъ выстрѣла, «фельдшанцы» и усиливъ Александръ-Шанць. Закладка «глав. кр-сти» состоялась, въ присутствіи Имп-ра и Имп-цы, 7 окт. 1723 г. По свидѣ-ству Берхольца, участника торжества, «положили начало одному бастіону и опустили боль-



шой, освященный дух-ствомъ, камень, а вокругъ него наложили кучу дерну, к-рый д. б. сносить туда и дамы... Когда окончилась первоначальная закладка..., не только новое укр-ніе, но и самый городъ получили названіе *Кронштадта*, тогда какъ прежде этотъ городъ назывался только по имени форта Кроншлота или по имени о-ва, на к-ромъ находится. Въ «разсужденіяхъ» Петра В. «о фортеціяхъ и цитаделяхъ», относящихся къ 1724 г., замѣчалось: «Кронштадтъ—фортеція зѣло великая, въ к-рую съ 2 т. пуш. надобно». По кончинѣ Петра съ «главною» К-ской кр-стью дѣло долго не ладилось. 7 авг. 1728 г. англ. посланникъ въ Спб., Клавдій Рондо, писалъ по поводу дѣят-сти Петра II: «Великіе замыслы его дѣла скоро обратятся въ ничто; уже работы въ К. почти прекратились» Фактически, прежде всего б. видоизмѣненъ петровск. проектъ «главной кр-сти», а въ особ-сти запад. ея фронта, проектированнаго по сист. Кегорна. Инициатива этого измѣненія принадлежала ген-фельдцейхм. Миниху, тогдашн. вершителю судебъ всѣхъ инж. сооружений. Минихъ вообще б. врагомъ всякихъ сложн. фортификац. системъ и въ особ-сти—системъ Кегорна и Вобана. Упрощеніе системы и крайнее ослабленіе профили «главн. кр-сти» не повлекли за собою успѣшности работъ въ смыслѣ быстѣйшаго ихъ окончанія. Изъ док-товъ 1739 г. видно, что и тогда кр-сть была далеко не готовой: были участки предположенной ограды, гдѣ «весь берегъ голый и никакой фортификаціи дѣлать не начало»; по всему западному и сѣв. фронтамъ «никакой наруж. дифензи, яко прикрытаго пути, палисадовъ, гласиса и прочаго, ничего не имѣется»; кромѣ двухъ баст-въ, «мостовъ (платформъ) подѣ пушки не имѣется». Главн. кр-сть, земляная, б. закончена только при Екатеринѣ II. Въ теченіе всего XVIII ст. К. (городъ и портовый сооруженія) считался находящимся подѣ угрозой захвата непріят. десантомъ и при томъ не только захвата открыт. силою или ускорен. атакой, но и атакою постепенною. Эти опасенія перешли даже въ XIX ст., и, примѣрно до половины послѣдняго, постепен. атака на К. не представлялась невѣроятной. Едва ли будетъ ошибкою утвержденіе, что за весь указанный періодъ возм-сть подобной операціи отвергалъ категорически одинъ лишь воен. инж-ръ того времени, полк. де-Кулонъ. Соображенія на случай постепен. осады К. сухопут. войсками имѣются въ док-тахъ Оппермана и даже вѣнценосн. воен. инж-ра — Николая Павловича. Въ царст-ніе Имп. Павла I б. усилена мор. оборона южн. фарв-рѣ постройкою дерев. форта Рисбанкъ и ок. того же времени перестроенъ въ камен. фортъ Кроншлотъ. Въ нач. же XIX ст., подѣ опасеніемъ мор. операцій англ-нъ въ 1801 г. и фр-зовъ въ 1806 г., К. б. усиленъ значит-но, и впервые обращено вниманіе на необходимость надежной обороны со стороны сѣв. фарв-ра, к-рую прилежавшіе фронты главн. кр-сти не давали. Дѣло въ томъ, что при Петрѣ В. сѣв. фарв-рѣ у Котлина признавался, по глубинамъ, для большихъ к-блей совершенно недоступнымъ, а для судовъ со средн. осадкою почти недоступнымъ по крайней извилистости фарв-ровъ. Петръ, поэтому, ограничился устр-вомъ на этомъ плесѣ нѣк-рыхъ ряжев. загражденій. Между тѣмъ, въ 40-хъ гг. XVIII ст. сѣв. фарв-ромъ прошло въ Спб. крупн. иностран. судно и въ корень измѣнило репутацію этого прохода. Съ

тѣхъ поръ о сѣв. фарв-рѣ, объ оборонѣ его, разсуждали немало, и въ концѣ концовъ соорудили на немъ нѣск. дерев. б-рей впереди сѣв. фронтовъ главн. кр-сти. Надо думать, что б-рей эти б. возведены въ помянутое тревожное время первыхъ годовъ минувш. столѣтія, однoвр-но съ усиленіемъ и всей кр-сти. Такое усиленіе, помимо исправленія ея верковъ, выразилось, гл. обр., въ слѣдующемъ: близъ главн. кр-сти б. возведенъ редутъ Св. Александра; по его сторонамъ устроены б-рей Св. Андрея, Константина и Владиміра; у Александръ-Шанца возведены редуты Св. Эмилиіи и Петра, «шанць» Св. Екатерины и б-рей Св. Анны, Николая, Дмитрія и Феодора. Повидимому, всѣ эти верки б. времен. профили. Ко времени вступленія Бел. Кн. Николая Павловича въ долж-ть ген.-инсп-ра инж. части въ 1818 г., составными частями К-ской кр-сти б.: 1) глав. кр-сть, земляная, бастіон. начертанія, прикрывавшая со всѣхъ сторонъ городъ; эскарпы частью земляные, частью усиленные—либо камен. кладкой насухо, либо срубамн, наполненными камнями, либо бревенчат. одеждой; 2) земляная, бастіон. начертанія, кр-стица Александръ-Шанць; 3) островныя, земляныя, частью сомкнутыя, б-рей: 2—на траверсѣ Александръ-Шанца и 3—по южн. побережью. Всѣ эти верки имѣли на вооруженіи 279 ор.; 4) Воен. гавань, частью съ деревянными, частью съ камен. бoльверками, вооруженными 123 ор.; 5) Средняя гавань—того же характера, съ 30 ор.; 6) Купеч. гавань—того же типа, вооруженная 184 ор.; 7) камен. фортъ Кроншлотъ съ 147 ор.; 8) дерев. фортъ «Цитадель» (переименованный въ 1834 г. въ фортъ Петра I), временно разоруженный «по совершенной гнилости»; 9) дерев. «Защитательная» б-рея, одноэтажная, съ 24 ор.; 10) южная «Двухъ-этажная» дерев. б-рея (переим-ная въ 1834 г. въ ф. Константинъ), съ 49 ор.; 11) дерев. 1-этаж. ф. Рисбанкъ, съ 79 ор.; 12) южная «Одноэтажная» б-рея, деревянная, съ 19 ор.; 13, 14 и 15) однотипныя, дерев., одноэтаж. б-рей сѣв. фарв-ра №№ 1, 2 и 3, каждая на 16 ор.; 16) дерев. 2-этаж. б-рея сѣв. фарв-ра № 1, съ 39 ор.; 17, 18 и 19) однотипныя, деревянные, 2-этаж. б-рей сѣв. фарв-ра №№ 2, 3 и 4, каждая на 23 ор. Т. обр., на вооруженіи К. тогда состояло 1.074 ор. Въ 1824 г. сильн. наводненіемъ 7 нбр. многія дерев. и земл. укр-нія К. б. полуразрушены. Это дало толчекъ къ переустр-ву верковъ, начатому въ авг. 1825 г. Первою мѣрою явилось устр-во въ главн. кр-сти камен. эскарповъ. Впослѣдствіи же, съ 1825 по 1855 г., б. произведены слѣд. главнѣйшія работы: въ главн. кр-сти сѣв. и вост. стороны обведены прочными, предохранит-ми отъ наводненія дамбами; перестроена запад. часть, съ устр-вомъ 2 тенал. фронтовъ съ 4 реданами, водян. рва и 2-этаж. камен. оборонит. казармъ съ двумя полубашнями; на сѣв. сторонѣ построено 5 долговрем. б-рей, 4 камен. оборонит. казармы съ 4 полубашнями и камен. башня въ с.-вост. углу кр-сти, со взаимн. соединеніемъ всѣхъ этихъ верковъ камен. оборонит. стѣною; на вост. сторонѣ устроена оборонит. казарма, соединенная оборонит. стѣною съ с.-вост. башней и съ охранител. платиною; въ Купеч. гавани построена новая камен. 4-этаж. б-рея «Князь Меншиковъ»; капитально перестроена ю.-зап. часть ф. Кроншлотъ, съ устр-вомъ 4 камен. баст-въ; возведены на старыхъ основаніяхъ новые 3-этаж. каменные,

съ гранит. облицовкой, фф. «Петръ I», «Имп. Александръ» и «Рисбанкъ»; значит-но усилено въ качеств. отношеніи берег. вооруженіе. Несмотря на перечисл. огромныя работы, перестройка К. б. произведена далеко не въ полн. объемѣ; перестроеннымъ веркамъ придана не та мощность, какая первонач-но намѣчалась; къ нѣк-рымъ работамъ, признаннымъ необходимыми, не б. даже приступлено. Причина — недостатокъ финансов. средствъ. Перестройка, напр., дерев. ф. «Константинъ» б. принцип-но рѣшена еще въ 1840 г., проектъ б. составленъ тогда же, Высоч. утвержденъ, но осуществленіе отложено. Въ Вост. войну 1853—56 гг., по имѣвшимся свѣдѣніямъ, союзники предполагали атаковать К., демонстрируя на сѣв. фарв-рѣ и направивъ глав. ударъ на южный. Былъ принятъ рядъ мѣръ, осуществленіе к-рыхъ б. возложено на инсп-ра по инж. части ген. Дена, назначеннаго воен. губ-ромъ К., съ оставленіемъ въ прежней долж-сти. Оборонит. работы заключались: въ возведеніи на косѣ Котлина 6-рей «Греббе» и «Литке», люнетовъ «Швебсъ» и «Подитковскаго» и редута «Дена»; въ испр-ніи и вооруженіи ф. «Константинъ»; въ испр-ніи и устр-вѣ нов. ряж. загражденій; въ минир-ніи водн. плесовъ гальванич. минами системы акад. Якоби; наконецъ, въ усиленіи вооруженія. Фактически англо-франц. флотъ относ-но К. дѣйствія свои ограничилъ однѣми демонстраціями. Въ 1854 г. онъ былъ лишь въ виду его. Въ 1855 г. союзн. эс-дра въ 21 вымпель, преимущ-но паров. судовъ, маневрировала у кр-сти съ 15 мая по 15 авг. Она производила рекогнос-ки и промѣры вѣв выстрѣла съ 6-рей; случались и незнач-ныя, обоюдно безвредныя, перестрѣлки. По иностран. источникамъ, 28 мая 2 парохода коснулись нашихъ минъ и получили серьез. поврежденія. Въ періодъ, непосред-но слѣдовавшій за войною, въ К. б. сооружены 2 нов. 6-рей на южн. фарв-рѣ, 7 нов. 6-рей, преградившихъ сѣв. фарв-рѣ, и усилена оборона косы. Дальнѣйшія по кр-сти работы заключались въ выносѣ обороны впередъ, вначалѣ — для обезпеченія 6-рей на косѣ и южн. фарв-ра отъ пораженія непр. судов. огнемъ съ сѣв. фарв-ра во флангъ, а отчасти въ тылъ, а затѣмъ для упр-женія дальн. бомбард-къ ядра кр-сти. Серьез. работы по усиленію К. б. предприняты въ 80-хъ, затѣмъ 90-хъ гг. XIX в. и съ особою энергіей продолжаютъ и нынѣ, обращающ. К. въ одну изъ сильнѣйшихъ въ Европѣ примор. кр-стей.

К., какъ воен. портъ для нашего Балт. флота, служить глав. ремонт. базой и арсеналомъ; въ немъ сосредоточены обширныя ремонт. мастерскія, 2 казен. сух. дока (Константиновскій и Александровскій) для крупн. судовъ, 1—двойной (Николаевскій) докъ для мин-цевъ и канон. лодокъ, Петровск. докъ, въ к-рый м. войти одновр-но нѣск. судовъ, и нѣск. плавуч. доковъ и Мортон. эллинговъ для мелк. судовъ. Въ 1910 г. приступлено къ постройкѣ новаго аварийнаго дока (см. это) для самыхъ крупн. судовъ. Всѣ доки и больш. часть мастерскихъ и складовъ расположены на участкахъ, прилегающихъ къ *Военной* и *Средней* гаванямъ; подъ коммерч. портъ отведена *Купеческая* гавань. Подходъ къ К. съ моря возможенъ лишь вдоль южн. бер. Котлина; по сѣв. сторону о-ва фарв-рѣ для плаванія закрытъ. У вост. берега Котлина расположенъ *Восточный К-скій* рейдъ съ глуб. 3—4 сж.; на югъ отъ Воен. гавани — *Малый*

*рейдъ* (глуб. ок. 4 сж.), а къ з. отъ Кроншлота и до входн. бочекъ—*Большой* (глуб. 4—5 сж.). Отсюда къ Толбухину маяку ведетъ углубленный до 30 фт. каналъ, дл. ок. 5 м. Глав. недостаткомъ К. является замерзаніе на 5 зимн. мѣс. Но и положеніе въ глубинѣ Финск. зал. затрудняетъ актив. операціи базирующагося на него флота. Ген. Мышлаевскій заканчиваетъ свое изслѣд-ніе о камп. 1712—14 гг. въ Финляндіи такими словами: «*Въ камп. 1713—14 гг. наибол. задержки въ развитіи воен. дѣйствій заключались въ полн.мъ несоответствіи К., какъ базы для наступат. дѣйствій нашего флота*» и далѣе: «*ни одна изъ послѣдующихъ войнъ на томъ же театрѣ не избѣжала въ той или иной формѣ вредн. вліянія К-ской базы*». Эти недостатки К. б. оцѣнены еще Петромъ В., и онъ предполагалъ перенести глав. базу флота изъ К. въ Ревель или въ Балт. Портъ (Рогеръ-Викъ); въ обоихъ пунктахъ начаты б. обшир. работы, но послѣ смерти Петра все прекратилось. Вновь вопросъ о непригод-ти К. б. поднятъ при Екатеринѣ II и затѣмъ возбуждался періодически при кажд. нов. царст-ніи, но практич. осуществленія не получалъ, гл. обр., въ силу финанс. затрудненій. Въ 1856 г. особ. ком-тъ подъ предсѣд-вомъ Ген.-Адм. Вел. Кн. Константина Николаевича пришелъ къ слѣд. заключенію: «*Доколь флотъ нашъ будетъ находиться въ К., до тѣхъ поръ онъ будетъ осужденъ на пассив. роль, совершенно несовмѣстную съ назначеніемъ мор. силъ Россіи*». Въ 1857 г. участь К. б. почти рѣшена, и уже б. назначена к-сія изъ пнж-ровъ и адм-ловъ для разработки окончат. проекта переноса К-скихъ адмир-ствъ въ Балт. Портъ; но составленная при этомъ смѣта достигла 400 мил. р., и, благодаря этому, дѣло заглохло. Со вступленіемъ на престолъ Имп. Александра III вновь б. возбужденъ вопросъ о переносѣ гл. базы Балт. флота изъ К. на западъ, и выборъ остановился на Либавѣ (см. Александра III Портъ). Но вскорѣ выяснились крупныя недостатки этого порта, и въ 1912 г. начаты работы по устр-ву первокласс. воен. порта въ Ревелѣ. Какъ коммерч. портъ, К. самостоят. значенія не имѣетъ и является лишь аванпортомъ для Спб.: самое сущ-ніе его обуславливается недостаточ. оборуд-ніемъ Петербургскаго коммерч. порта. Коммерч. значеніе К. сильно упало послѣ постройки мор. канала, соединившаго Спб. съ Малымъ К-скимъ рейдомъ. (Рукописи кабинета Петра Вел. въ госуд. архивѣ; Архивъ гл. инж. упр.; Журналъ или поденная записка Петра В.; Сборн. Имп. Росс. истор. общ-ва; *Елагинъ*, Начало К.; *Веселаго*, Очеркъ рус. мор. исторіи; *Голиковъ*, Дѣянія Петра В.; *Шеловъ*, Ист. очеркъ кр-сти К.).

**КРОНШТЕДТЪ (Кронстедтъ), бар., Карлъ**, швед. г.-л., род. въ 1672 г. и съ 1699 г. съ отличіемъ принималъ участіе въ походахъ Карла XII; въ 1709 г. онъ сражался подъ Полтавой и б. взятъ въ плѣнъ, но при размѣнѣ плѣн. скоро получилъ свободу, и въ 1710 г. уже сражался при Гельсинборгѣ, командуя шведск. арт-ріей, к-рая обязана ему многими улучшеніями. Въ 1716 г. К. б. назн. нач-комъ всей швед. арт-ріи и посредствомъ дальнѣйш. улучшеній довелъ ее до образцов. состоянія. Ум. въ 1750 г.

**КРОНЬЕ, Питъ**, извѣст. бурск. ген.; былъ типич. представ-лемъ старш. поколѣнія буровъ: честный, храбрый, глубоко-религіозный, но огра-

ниченный и совершенно невѣжественный въ воен. дѣлѣ. Стойкій приверженецъ націонал. политики през-та Крюгера, К. еще въ молодости первый поднялъ возстаніе противъ англ-нъ и захватомъ Почестроома и побѣдою при Маубѣ обнаружилъ рѣшимость, энергію и личн. храбрость. Дальнѣйш. упроченію воен. репутаціи К. среди буровъ помогли событія 1896 г., въ к-рыхъ онъ сыгралъ выдающуюся роль. Пользуясь полн. довѣріемъ през-та Крюгера, съ к-рымъ сходился въ политич. и религіоз. взглядахъ, К., по его приказу, даже безъ вѣдома исполнит. совѣта, въ кач-вѣ команданта Почестроома такъ подготовилъ ополченіе этого округа, что едва партизан. отрядъ Джемсона вторгся въ предѣлы Трансваала, какъ К. мобилизовалъ свою команду, двинулся ему навстрѣчу и захватилъ



Джемсона въ окр-стяхъ Крюгерсдорпа ранѣе, чѣмъ онъ достигъ преданнаго англ. политикѣ г. Йоганнисбурга. Этотъ успѣхъ послужилъ для буровъ окончат. мѣриломъ стратегич. способ-тей К., и потому, когда въ 1899 г. началась война съ англ-нами, К. б. ввѣрено команд-ніе войсками на запад. театрѣ воен. дѣйствій. Побѣда при Маггерсфонтейнѣ прославила имя К. и въ Европѣ. Однако, по свидѣтельству одного изъ вдумчивыхъ участ-ковъ этой войны, «эта блестящая побѣда была въ сущ-ти такой же счастл. случ-стью, какими изобилуетъ вся воен. карьера К., во мног. же подробностяхъ обличала полн. отсутствіе стратегич. способ-тей и даже предусмот-рит-сти или какого-либо плана. Такт., ночн. нападеніе англ-нъ на бурск. позиціи не удалось только потому, что они запоздали съ нимъ до разсвѣта, когда К., поднявшись по своему обык-нію раньше всѣхъ, случайно обнаружилъ приближеніе прот-ка, поднялъ тревогу и привелъ его въ замѣшат-во мѣткимъ огнемъ всего лишь 8 ч. Самый выборъ позиціи и способъ укр-нія ихъ проволооч. сѣтями принадлежалъ не К., а Деларею» (см. э т о). Оставшись послѣ Маггерсфонтейнской побѣды въ бездѣйствіи, К., увѣренный въ томъ, что онъ хорошо изучилъ психологію прот-ка, и что послѣдній не способенъ на смѣлыя комбинаціи, просмотрѣлъ соср-ченіе въ теченіе января 35—40-тыс. к-са Робертса и наст-ніе его въ нач. фвр. на сообщенія буровъ съ Бломфонтейномъ. Напрасно Вильбуа де-Марейль, Деларей и Деветъ (см. э т и с л о в а) обраца-ли вниманіе К. на передвиженія англ-нъ,

на растянутость слабо имъ занятыхъ позицій и указывали на необходимость отступить къ Кимберлею или къ Босгофу, онъ на все отвѣчалъ только типич. приказомъ: «Loop, skiet de laats'e engelschen tod» (Бѣгите обратно и застрѣлите всѣхъ англ-нъ до послѣдняго). Когда же сомнѣваться въ томъ, что англ-не обошли и отрѣзали его отъ южн. войскъ нельзя было, К. растерялся и потерялъ 2 дня на выборъ пути отст-нія. Послѣднее затруднено б. тѣмъ, что К. разрѣшилъ бурамъ отослать лошадей на пастбище вер. за 25, и онъ б. отрѣзаны англ-ми, вслѣдствіе чего обозъ м. двигаться лишь крайне медленно на быкахъ; кромѣ того, лагерь К. б. переполненъ женщинами, дѣтьми и стариками, бѣжавшими туда со всѣмъ скарбомъ изъ занятыхъ англ-ми фермъ. Напрасно Деветъ и Деларей гелиографировали К., чтобы онъ оставилъ обозъ и женщинъ на мѣстѣ и пробивался къ нимъ навстрѣчу лишь съ людьми, способными сражаться. К. не рѣшился этого сдѣлать и таборомъ двинулся на Абраамскрааль, предпочтя это напр-ніе Босгофу, какъ кратчайшее, хотя и менѣе безопасное. Движеніе совершалось медленно, и на переправѣ черезъ р. Модеръ у Пардеберга К. б. настигнуть и окруженъ англ-ми. Попытка ихъ взять штурмомъ лагерь К. не удалась, и тогда они блокировали его, постепенно все болѣе сжимая кольцо своихъ войскъ. Первонач-но К. отвергалъ всѣ предложенія сдать-ся и по гелиографу успокаивалъ шедшаго ему на выручку Деларея, увѣряя, что м. долго держаться. Эти мужеств. заявленія приковали къ К. вниманіе всего цивилиз. міра; о К. говорили, какъ о выдающемся героѣ, и въ Европѣ уже б. открыта подписка на поднесеніе ему почет. сабли. Но К. не дождался ея. Сознаніе громад. превосх-ва силъ прот-ка и бесполез-ти дальнѣйш. обороны, подвергавшей опас-ти находившихся въ его лагерѣ женщинъ и дѣтей, вліяніе тѣхъ и другихъ на бойцовъ и начавшаяся деморализація поколебали энергію К. и онъ, полагая, что сдача 3.500 ч. не м. оказать сущ-ств. вліянія на ходъ войны, 15 фвр. 1900 г. капитулировалъ. Моментъ для сдачи б. выбранъ имъ крайне неудачно, т. к. выручка была уже близка. Внезап. кап-ція К. явилась тяжел. ударомъ для буровъ, вѣрившихъ въ его непобѣдимость, и впервые надломила ихъ духъ и энергію. К. б. отправленъ англ-нами на о-въ св. Елены и получилъ свободу въ 1902 г. Вернувшись на родину и встрѣтивъ здѣсь враждеб. отношеніе соотеч-ковъ, лишенный ихъ уваженія и заподозрѣнный въ измѣнѣ, онъ скоро покинулъ ее и влачилъ жалкое сущ-ніе. Нужда заставила его въ концѣ концовъ эксплуатировать когда-то громкое свое имя и въ 1904 г. онъ запродавалъ себя какому-то американцу, к-рый показывалъ его въ С.-Луи съ подмошковымъ балагана, заставляя участвовать въ сценахъ изъ англо-бур. войны и рассказывать ея событія устами «знаменит. героя ген. К.». Ум. онъ, на родн. своей фермѣ въ Трансваалѣ, въ янв. 1911 г.

**КРОНЬЯ**, мѣст. въ южной Венгріи въ 17 клм. къ с. отъ Мехадіи. *Сраженіе 3 іюля 1738 г.* (въ рус.-австро-тур. войну 1736—39 гг.). Кампанія 1738 г. началась для авст.-цевъ несчастливо: они постепенно начали терять всѣ завоеванія пр. Евгенія Савойскаго. Побѣда при К. была единственная, одержанная ими надъ турками въ этомъ г. Въ концѣ іюня австр. армія (40 т.)

фельдм. Кенгсека (см. К в и с т е л л о) двинулась къ Мехадіи для овладѣнія этой кр-стью. На выручку послѣдней поспѣшилъ 17-тыс. отрядъ турокъ Гаджи-Магомета-паши. 3 іюля у К. арміи столкнулись; сраженіе черезъ нѣск. часовъ окончилось полн. пораженіемъ турокъ, потерявшихъ 2 т. уб. и ран. Потери авст-цевъ—1.300 ч. Г-зонъ Мехадіи (2.400 ч.) сдался вмѣстѣ съ 13 ор. (*Léger, Histoire de l'Autriche-Hongrie; De La Jonquière, Histoire de l'Empire Ottoman.*)

**КРОПАЧЕКЪ, Альфредъ** (1838—1911), австр. арт. ген.-фельдцейхм-ръ, извѣст. воен. конструкторъ и писатель. Въ 1874 г., въ чинѣ кап., спроектировалъ магазин. ружье. Въ 1877 г., въ чинѣ майора, будучи нач-комъ воен. ак-міи въ Вѣнѣ, принялъ участіе въ конкурсѣ по проекту магазин. ружья для мор. пѣхоты, объявленномъ во Франціи. Проектъ К., примѣнившаго для нов. ружья стволъ и замокъ франц. пѣх. винтовки обр. 74 г., б. принятъ во Франціи подъ названіемъ обр. 1878 г. Ружья системы К. извѣстны также и среди охотниковъ.

**КРОТСКА**, сел. въ сѣв. Сербіи, на прав. бер. Дуная, въ 25 вер. къ ю.-в. отъ Бѣлграда. *Сраженіе 23 іюля 1739 г.* Австро-тур. война 1736—39 гг., веденная Австріей въ союзѣ съ Россіей, к-рая покрыла себя славой у Ставучанъ (см. э т о с л о в о), для Австріи была несчастлива. Въ походѣ 1739 г. австр. войсками (40 т.) командовалъ гр. ф.-Валлисъ, а отдѣл. к-сомъ—гр. Нейпергъ, находившійся съ Валлисомъ въ раздорѣ и дѣйствовавшій по инструкціямъ Маріи-Терезіи, между тѣмъ какъ гл-щій слѣдовалъ повелѣніямъ имп-ра Карла VI. Въ виду этого Нейпергъ не поддержалъ своими войсками Валлиса, когда послѣдній 23 іюля 1739 г. при д. К. встрѣтилъ 80-тыс. армію вел. визиря Элмасъ-Магомета-паши. Послѣ упорн. боя, подавленные числ-стью, авст-цы потерпѣли пораженіе, лишившись 5.600 уб. и ран. и пл. Между павшими находились ген-лы Карафа, ландгр. Гессенъ-Кассельскій, Фельнеръ и Витторфъ. Турки потеряли 8 т. Вслѣдъ за этой побѣдой вел. визирь осадилъ Бѣлградъ, гдѣ 18 снт. 1739 г. б. заключенъ миръ, по к-рому Австрія теряла приобрѣтенія, сдѣланныя пр. Евг. Савойскимъ, и превосходную стратегич. границу. (*Léger, Histoire de l'Autriche-Hongrie; De la Jonquière, Histoire de l'Empire Ottoman.*)

**КРОУНЪ (Кронъ, Кровнъ), Романъ Васильевичъ**, адм., род. въ 1754 г. въ Шотландіи. Еще совѣмъ молодымъ К., вопреки желанію родныхъ, поступилъ матросомъ въ коммерч. флотъ, откуда вскорѣ перешелъ въ военный. Во время С.-Амер. войны за независ-ть К. находился въ В.-Индской эксп-ціи, исполняя послѣдов-но обяз-ти штурмана и перваго лейт-та, и заслужилъ хорошую репутацію. Однако, несмотря на засвидѣт-ныя нач-вомъ заслуги, онъ не б. зачисленъ въ спискиоф-ровъ британск. флота и считая себя обиженнымъ, 4 фвр. 1788 г. перешелъ на рус. службу съ чиномъ лейт-та; уже 11 мрт. того же г. онъ б. произв. въ кап-лейт. и посланъ въ эксп-цію Фондезена, дѣйствовавшаго противъ Швеціи. Назначенный сначала на к-бль *Іоаннъ Креститель-Чесма*, К. по прибытіи эксп-ціи въ Копенгагенъ получилъ въ команд-ніе 22-пуш. бригъ *Меркурій*; крейсера у съ этимъ бригомъ у о-ва Борнгольма и въ Кат-

тегатѣ, онъ овладѣлъ 29 неприят. купеч. судами. На слѣд. годъ, съ открытіемъ навигаціи, К. б. посланъ къ Карлскронѣ на развѣдку. Приведа рангоутъ и такелажъ своего брига въ намѣренн. небреж. видѣ, чтобы походить на купца, К., несмотря на мѣшавшій ему ледъ, пробрался до Борнгольма, гдѣ встрѣтилъ высланный изъ Карлскроны съ той же цѣлью швед. 12-пуш. бригъ *Снаппунъ*. Обманутый наруж. видомъ *Меркурія*, швед. бригъ подпустилъ его слишкомъ близко, а затѣмъ, послѣ непродолжит. боя, принужденъ б. сдаться. Въ этомъ бою большую роль сыграли карронады, к-рия б. поставлены на *Меркурій* по настоянію К. Вошедшій 16 мая въ



составъ отряда кап-на ген-майор. ранга Лажнева, имѣвшаго задачей привести къ эскадрѣ к-бль № 9, шедшій изъ Архангельска и зимовавшій въ Норвегіи, К., попрежнему замаскировавъ свой бригъ, получилъ лоцмановъ у Гетсборга, и отъ кап-на англ. коммерч. судна узналъ о нахожденіи швед. фр-та въ Христиансфюрдѣ. Т. к. отрядъ Лажнева не рѣшался войти въ незнакомыя шхеры, то К. одинъ атаковалъ непр-ля (40-пуш. фр. *Венусъ*), воспользовавшись штилемъ, позволившимъ ему выкинуть весла. Въ резул-тѣ 2-час. сраженія *Венусъ* спустилъ флагъ и сдался. Несмотря на желаніе Лажнева обойти его, К. б. за это дѣло произв. въ кап. 2 р., награжденъ орд. св. Георгія 4 ст. и пенсіономъ по смерти, а также назначенъ ком-ромъ взятаго фр-та. Жена К., находившаяся съ нимъ на *Меркурії* во время боя и ухаживавшая за ранеными, б. награждена орд. св. Екатерины. Въ 1790 г. за участіе въ Ревельск. мор. бою К. б. награжденъ зол. шпагой. 22 іюня,

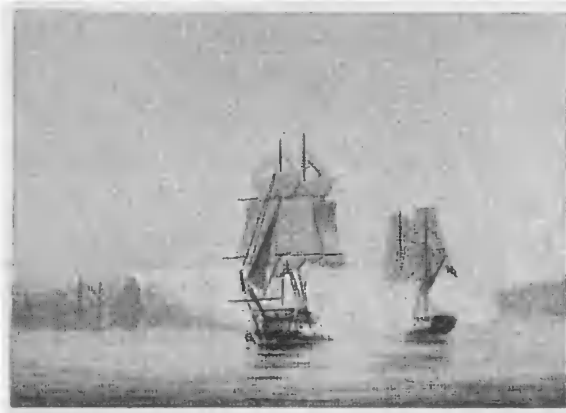

Взятіе швед. фрегата „Венусъ“, подъ флагомъ его корол. высоч. герц. Зюдерманландскаго, російск. бригамъ „Меркурій“, подъ командой кап. Крунъ, 21 мая 1789 г.

при прорывѣ шведовъ изъ Выборг. губы, К. атаковалъ и потопилъ 15 непр. гребн. судовъ и взялъ катеръ *Луиза-Ульрика*. Преслѣдуя далѣе бѣгущаго непр-ля, К. у о-ва Гогландъ нагналъ швед. фр-тъ и принудилъ его спустить флагъ. Фр-тъ, пользуясь темнотою и свѣж. попутнымъ вѣтромъ, успѣлъ скрыться. 23-го К. продолжалъ гнать бѣжавшаго къ Свеаборгу непр-теля, атаковалъ 64-пуш. к-бль *Ретвизанъ* и, съ помощью к-бля *Изяславъ*, послѣ 11½ час. боя взялъ его. За эти подвиги К. получилъ чинъ кап. 1 р., орд. св. Владиміра 3 кл. и б. назн. ком-ромъ эс-дры изъ 4 фр-товъ и 2 катеровъ, съ к-рой и крейсеровалъ у Поркалауда и Варезунда. Въ 1791 г., въ виду ожидавшейся войны съ Англіей, К., какъ англ. подданный, б. отправленъ въ Черн. море, гдѣ и находился при берегѣ. Въ 1793 г. переведенъ обратно въ Балт. флотъ и продолжалъ находиться при берегѣ до 1795 г., когда получилъ въ команд-ніе послѣдовно к-бли *Св. Николай* и *Побѣдославъ*; командуя послѣднимъ въ 1797 г., во время крейс-ва у Красной Горки имѣлъ на к-блѣ штандартъ Гос-ря Имп-ра. Въ 1798—99 гг., командуя к-блемъ *Мстиславъ* въ эск-дрѣ в.-адм. Макарова, участвовалъ въ блокадѣ (совмѣстно съ англ. флотомъ) бер. Батавской респ-ки (Голландіи). Въ 1804 г. К. б. произв. въ в.-адм. и плавалъ, командуя эс-дрой, въ Балт. морѣ. Въ 1807 г., по заключеніи Тильзит. мира, К. былъ, какъ и всѣ дру-

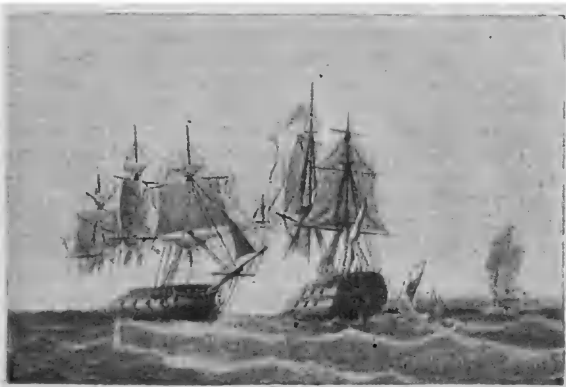

Взятіе шведск. корабля «Ретвизанъ» російскимъ фрегатомъ «Венусъ», подъ командой кап. Крунъ, 25 июня 1790 г.

гіе англ-не, находившіеся на рус. службѣ, по требованію Наполеона, отправленъ въ незаслуженную ссылку въ Москву, гдѣ и оставался не у дѣлъ до 1812 г. Съ началомъ Отеч. войны К. б. посланъ въ Архангельскъ, чтобы привести въ Балт. море строившіеся тамъ к-бли. Это порученіе б. имъ блестяще выполнено, хотя к-бли оказались оч. скверной постройки, а командиры были почти сплошь изъ рекрутъ, впервые попавшихъ въ море. Не разъ пришлось К. во время перехода личн. указаніями спасать отъ гибели свой особенно сильно пострадавшій отъ штормовъ флагм. к-бль *Нордъ-Адлеръ*. По приходѣ въ Свеаборгъ, 28 окт., К. получилъ приказаніе немедленно идти въ Англію; въ 2 недѣли приготовивъ эс-дру, вышелъ по назначенію и пробылъ въ крейс-вѣ у береговъ Англіи до 1814 г., при чемъ, между прочимъ, сопровождалъ изъ Англіи во Францію короля Людовика XVIII. Въ 1816—27 гг. К. (въ 1824 г. б. произв. въ адм-лы) командовалъ практич. эс-драми, вооружавшимися ежегодно въ Балт. морѣ. Въ 1830 г. принялъ рус. подданство, а въ 1835 г. пожалованъ шифромъ Его Имп. Вел. для ношенія на эполетахъ. 21 апр. 1841 г. К. скончался. Успѣхомъ своей блестящей карьеры К. б. обязанъ одному себѣ. Прослуживъ въ Россіи 53 г., сроднившись съ нею и отдавъ всю свою жизнь новой родинѣ, К. по справедливости считается адм-ломъ русскимъ, а не только рус. службы.

**КРУГЛЫЯ СУДА** или **ПОПОВКИ**, броненосцы берег. обороны, построенные въ Черн. морѣ въ 1873—74 гг. по идеѣ в.-адм. А. А. Попова и названные *Новгородъ* и *В.-Адм. Поповъ* (см. чертежъ къ ст. **Броненосный флотъ**). Созданіе К. судовъ б. вызвано желаніемъ имѣть мелкосидящій брон-цъ возможно менш. водоизмѣщенія при сильн. вооруженіи и бронѣ; расчеты показали, что, при заданной длинѣ судна, вѣсъ к-са его получается минимальный при однорвно максимал. водоизм-ніи, когда судно въ планѣ представляетъ кругъ и имѣетъ плоск. дно. Длина (діаметръ) *Новгорода* по верхн. палубѣ была 101 фт., при водоизм. 2.500 тн., а *В.-Адм. Пстова*—120 фт. при водоизм. 3.550 тн.; днища имѣли нѣск. меньшіе діаметры—71 и 91 фт. Идея адм. Попова б. заимствована отъ извѣст. англ. инж-ра Рида (Reed), к-рый въ 70-хъ годахъ пропагандировалъ укорачиваніе и расширеніе боев. судовъ, общаая отъ этого больш. преимущ-ва; адм. Поповъ довелъ эту мысль до конца и сдѣлалъ судно круглымъ. Заданіемъ ему служили предѣл. углубленіе 13 фт., водоизмѣщеніе и вѣсъ 2 тяжел. орудій въ барбетѣ, составлявшихъ вооруженіе этихъ судовъ. Ск-сть отъ К. судовъ не требовалась, и они, несмотря на свои 6 гребн. винтовъ, ходили ок. 5 узловъ. Бронир-ніе борта было 12—18 дм., барбета—11—18 дм., палубы—2¾ дм., весьма солидное по тому времени. К. суда имѣли громадную остойчивость, что вызывало стремительную качку; въ непогоду они хотя и ходили, но стрѣлять съ успѣхомъ при этихъ условіяхъ не могли; кромѣ того, удары волнъ въ плоское днище расшатывали корпусъ. Нѣск. отступивъ отъ идеала, была также при адм. Поповѣ построена Имп. яхта *Ливадія*, представлявшая въ подводной своей части эллипсисъ съ осями 235 и 153 фт. и съ незначит. угл-ніемъ (7 фт.). Надвод. часть яхты напоминала судно обыкнов. типа. Мор. кач-ва этого судна оказа-



лись также неудачными, и оно закончилось своим концом в бухтахъ Севастополя, сперва подъ именемъ парохода *Опытъ*, а затѣмъ, какъ блокшивъ.

**КРУГОСВѢТНЫЯ ПЛАВАНІЯ**, получили свое начало въ періодъ состязанія испанцевъ и португальцевъ въ открытіяхъ нов. земель и достиженіи «Индій». Согласно папской буллѣ (см. К о л о н і и), исп-цы м. идти къ этой цѣли, только направляясь на з. Въ 1513 г. португальцы открыли Молуккскіе о-ва, богатые пряностями; изъ хвастовства или по ошибкѣ они значительно преувеличили ихъ отстояніе отъ Малакки. Это дало мысль португальцу Магеллану (Fernando de Magalhaens), человеку съ больш. мор. опытомъ, почерпнутымъ въ плаваніяхъ на в., но впадшему въ немилость и принужденному оставить службу, предложить Испаніи достигнуть Молуккск. о-вовъ съ з. Предложеніе его б. принято и въ снт. 1519 г. эксп-ція Магеллана изъ 5 суд. вышла по назначенію. Въ окт. 1520 г., потерявъ одно судно, Магелланъ вошелъ въ проливъ, носящій нынѣ его имя, и 28 нбр. вышелъ въ Тих. океанъ. Дойдя вдоль зап. берега Южн. Америки до 37° южн. широты, Магелланъ направился на с.-з. Съ огромн. трудностями, едва не погибнувъ отъ голода, эксп-ція послѣ болѣе чѣмъ 3-мѣс. перехода добралась до группы о-вовъ, к-рыя Магелланъ назвалъ Филиппинами въ честь насл-ка исп. престола. Оказалось, что жители этихъ о-вовъ уже были въ сношеніяхъ съ португ. и араб. купцами; несмотря на противоѣдствіе послѣднихъ, эксп-ція б. хорошо принята туземцами, и король перваго о-ва (Зебу), къ к-рому присталъ Магелланъ, легко согласился на подчиненіе исп. коронѣ. Но король сосѣд. о-ва (Машанъ) рѣшилъ сопротивляться; въ эксп-ціи противъ него б. убитъ Магелланъ, и съ нимъ погибло 40 исп-цевъ. Изъ-за недостатка людей пришлось сжечь одно изъ судовъ, а съ остал. двумя Себастьянъ Дель-Кано, к-рый теперь принялъ нач-во надъ эксп-ціей, направился дальше на з., все въ поискахъ Молуккск. о-вовъ; наконецъ, 8 нбр. 1521 г., его к-бли добрались до завѣтн. цѣли—о-ва Тидора. Здѣсь они столкнулись съ португальцами, у к-рыхъ оказалась факторія на близлежащемъ о-вѣ Тернате. Послѣ ряда столк-ній испанцы все-таки пришли къ соглашенію съ португальцами, и имъ удалось принять на одинъ изъ к-блей грузъ пряностей. Другой к-бль пришлось бросить за полной негодностью. Единственный оставшійся теперь въ составѣ эксп-ціи к-бль *Victoria* вышелъ 21 дкб. на з., обогнулъ 19 мая 1522 г. мысъ Доброй Надежды, и, наконецъ, 6 снт., послѣ ряда немалыхъ трудностей, прибылъ въ Испанію. Изъ 47 исп-въ, вышедшихъ на немъ съ Тидора, въ живыхъ осталось только 18. Т. обр., первымъ морякомъ, совершившимъ К. плаваніе, явился испанецъ Дель-Кано съ к-блемъ *Victoria*; въ гербъ его, пожалованномъ ему исп. королемъ, помѣщенъ земной шаръ съ надписью: «Primum circum dedistime». Стѣдующее К. плаваніе въ 1577—80 гг. совершилъ англ-нъ—знаменитый корсарь, а впоследствии адмиралъ—Френсисъ Дрэкъ; но причины, вызвавшія это плаваніе, были уже совсѣмъ другія (см. А н г л о - и с п а н с к і я в о й н ы, стр. 473). Цѣль Дрэка, к-рый дѣйствовалъ за свой рискъ и страхъ, была разграбить исп. колоніи въ Америкѣ, появившись тамъ совершенно внезапно, а затѣмъ скрыться въ Тих. океанѣ и вернуть-

ся кругомъ мыса Доброй Надежды, чтобы не попасть въ руки исп. воен. судовъ, к-рыя будутъ высланы для его поимки. Примѣръ Дрэка нашель подражателей, и въ 1586—88 гг. еще одна англ. эксп-ція, разграбившая исп. колоніи, обошла кругомъ свѣта. Такія К. плаванія съ чисто воен. цѣлью повторялись и впоследствии, напр., 4-лѣтн. эксп-ція англ. адм. Ансона (см. э т о с л о в о) въ 1740—44 гг. Впоследствии К. плаванія предпринимались или съ мирн. цѣлями географич. изслѣд-ній, или въ видахъ болѣе выгод. плаванія, сообразно вѣтрамъ и теченіямъ, въ соотвѣтств. времена года, при отправленіи воен. к-блей изъ Европы въ Тих. океанъ и обратно. Попутно съ этимъ производились географич. и океанографич. изслѣд-нія, достигались разл. политич. цѣли, а личн. составъ воен. флотовъ получалъ и въ мирное время превосход. практику въ своемъ дѣлѣ, расширяя свой умствен. кругозоръ знакомствомъ съ чуждыми странами и народами. Въ Россіи первое К. плаваніе б. совершено съ торгово-политич. цѣлями. Мысль о такомъ плаваніи явилась еще въ царст-ніе Екатерины II, когда (1788 г.) начала снаряжаться эксп-ція подъ нач. кап. Муловскаго; обойдя мысъ Горнъ, она д. б. посѣтить наши владѣнія въ Сѣв. Америкѣ, произвести подробное изслѣд-ніе всѣхъ рус. владѣній въ Тих. океанѣ, промѣнять грузъ мѣховъ изъ этихъ владѣній на кит. товары въ кит. портахъ и затѣмъ вернуться кругомъ мыса Д. Надежды. Но неждан. война съ Швеціей и смерть Муловскаго въ Эландскомъ сраженіи приостановили эксп-цію, к-рая б. осуществлена только въ 1803—06 гг. на шлюпахъ *Надежда* и *Нева*, подъ ком. кап.-лейт-въ Круzensштерна и Лисянскаго. Суда эти б. снаряжены не правительствомъ, а Росс.-Америк. компаніей, но имъ разрѣшено б. носить воен. флагъ. Цѣлью эксп-ціи было доставленіе въ наши америк. колоніи нужныхъ для нихъ предметовъ, принятіе тамъ груза пушн. товаровъ, продажа или промѣна ихъ китайцамъ и доставленіе кит. товаровъ въ Россію. Кромѣ того, эксп-ція д. б. произвести въ назначенныхъ мѣстахъ гидрографич. изслѣд-нія и доставить въ Японію особое посольство; во главѣ послѣдняго стоялъ камергеръ Рязановъ, одинъ изъ глав. акціонеровъ компаніи, к-рому б. поручено завязать съ японцами торг. и политич. сношенія. Послѣ Отеч. войны, прекратившей временно мор. сношенія съ нашими колоніями, какъ военная, такъ и принадлежащая компаніи суда отправлялись въ подб. плаванія каждыя 2—3 г., а съ 1819 г. до конца царст-нія Александра I—ежегодно. На нихъ отправлялись казен. грузы для Камчатки и Охотска и поручалась охрана владѣній компаніи отъ иностр. судовъ, занимавшихся хищнич. торговлей мѣхами, и т. п. Снаряжались въ это время К. эксп-ціи и на частн. средства, иногда съ чисто науч. цѣлью. 30 июля 1815 г. отправился въ такое плаваніе бригъ *Рюрикъ*, подъ нач. кап.-лейт. Коцебу, снаряженный на счетъ канцлера гр. П. Румянцева, к-рый поставилъ Коцебу цѣль—открыть проходъ вдоль сѣв. бер. Америки изъ Великаго въ Атлантич. океанъ. Это было 6-е рус. судно, шедшее въ К. плаваніе. *Рюрикъ* вернулся въ 1818 г.; сѣв.-вост. прохода онъ не открылъ, но выполнилъ много важн. гидрографич. работъ и сдѣлалъ нѣск. замѣчат-ныхъ открытій. Вышеуказанный рядъ русскихъ К. плаваній какъ разъ совпалъ

съ періодомъ наибольш. упадка нашего воен. флота, вызваннаго рядомъ сухопут. войнъ царствования Александра I. Въ этотъ тяжелый для нашего флота періодъ К. плаванія явились для него свѣтлымъ животворнымъ лучемъ. Въ нихъ образовывался, закалялся и расширялъ свой умствен. горизонтъ кадръ превосходныхъ, образованныхъ строев. оф-ровъ и опытныхъ командъ, к-рые дали возм-сть быстро возстановить рус. флотъ, когда потребовала этого политич. обстановка и позволило это сдѣлать финанс. состояніе гос-тва. Въ наст. время задачи, военныя, политическія и торговыя, для к-рыхъ прежде предпринимались К. плаванія, уже не имѣютъ мѣста. Практика личн. состава воен. флота приобретаетъ теперь непрерыв. плаваніемъ въ своихъ водахъ и на станціяхъ, гдѣ того требуетъ политич. обстановка. К. же плаванія теперь совершаются почти исключительно туристами.

**КРУГЪ, Р.**, механич. заводъ, находится въ Спб., на о-вѣ Голодаѣ, изготовляетъ опрѣснители, испарители, стерилизаторы и подогреватели воды своей системы для берег. и судов. установокъ. Его опрѣсн-лями и испар-лями съ 1891 г. снабжено больш-во стар. и соврем. судовъ рус. воен. и коммерч. флотовъ. К. изготовляетъ опрѣсн-ли производ-стью 2—6 тн. въ сутки для мин-цевъ, до 50 тн.—для большихъ и въ 150 тн. для спец. водоналив. судовъ. Производит-сть испар-лей 10—15 тн. для мин-цевъ, до 300—500 тн. въ сутки для больш. судовъ. Испар-ли К. въ общихъ чертахъ состоятъ изъ стальн. или мѣдн. клепан. к-са, въ видѣ 2 полыхъ цилиндровъ, поставленныхъ одинъ на другой и непосредно сообщающихся своими полостями другъ съ другомъ. Нижній цилиндръ съ гориз-но расположенной осью имѣетъ съемное перед. днище, позволяющее вынимать изъ ап-та нагрѣвател. б-рею для чистки и ремонта. Послѣдняя представляетъ собою нѣск. вертик. рядовъ трубокъ красн. мѣди, изогнутыхъ въ вертик. плос-ти съ такимъ расчетомъ, чтобы получить возможно большую нагрѣват. пов-сть. Концы трубокъ присоединяются къ камерамъ, к-рыя сообщаются съ клапанами, подающими паръ въ б-рею и отводящими его изъ б-рей. Кромѣ того, ап-тъ снабженъ предохранит. клапаномъ въ верхн. части и водомѣр. приборами, питат. и продуват. клапанами въ нижней. Дѣйствіе ап-та: «первичный паръ», поступающій въ б-рею, нагрѣваетъ находящуюся въ нижн. части ап-та забортную мор. воду и, конденсируясь, отводится черезъ нижн. клапанъ наружу. Получающійся изъ мор. воды «вторичный паръ» отводится по предназначенному напр-нію. Испаренная вода пополняется черезъ питат. клапанъ особой помпой, когда же соленость находящейся въ ап-тѣ воды сильно возрастаетъ, то ее выкачиваютъ за бортъ черезъ продуват. клапанъ. Для лучшей утилизаціи тепла отъ поступающаго въ ап-тъ пара устанавливается еще подогреватель воды—цилиндрич. сосудъ со змѣвикомъ внутри. По этому змѣвику и проходитъ сконденсированная въ б-реѣ испарителя вода и тѣмъ подогреваетъ забортную воду передъ поступленіемъ послѣдней въ испаритель. Вторич. паръ отводится или въ трубу отработавшаго пара отъ вспомогат. механизмовъ, или въ питат. систерну для подогреванія котельной воды. Опрѣснители К. отличаются отъ испар-лей явличіемъ спец. холодиль-ка для охлажденія вто-

рич. пара. Въ предупрежденіе отравленія, всѣ части прибора, соприкасающіяся со вторич. паромъ, хорошо вылуживаются; кромѣ того, конструкція холодиль-ка способствуетъ насыщенію получающейся воды воздухомъ и не пускаетъ въ нее масла. Чтобы съ еще большей экономіей использовать теплоту первич. пара, если на суднѣ имѣются два или нѣск. испар-лей, ихъ соединяютъ въ системы «компаундъ» и даже «тройного дѣйствія». Въ этомъ случаѣ вторич. паръ перваго ап-та поступаетъ, какъ первичный, во второй ап-тъ, а получающійся изъ послѣдняго «третичный» паръ отводится въ трубу отработавшаго пара въ системѣ «компаундъ» или же, какъ первичный паръ, въ третій аппаратъ въ системѣ тройн. дѣйствія; получающійся уже въ третьемъ ап-тѣ паръ отводится по назначенію. Многолѣт. практика съ испар-лями и опрѣс-лями К. во флотѣ показала, что вопросы экономіи и надлежащ. обезпеченія прѣсн. водой к-бля рѣшены ими весьма удовлетвор-но. Изъ друг. системъ испар-лей и опрѣсн-лей наиб. распространенными въ иностр. флотахъ и встрѣчающимися также у насъ являются ап-ты Вира (см. э т о с л о в о), Киркальди, Райнера и др., основанные на томъ же принципѣ и отличающіеся конструкціей б-рей и деталями

**\* КРУЗЕНШТЕРНЪ, Иванъ Федоровичъ**, извѣст. адм., первый рус. кругосвѣт. мореплав-ль; род. 8 нбр. 1770 г. въ отцовск. имѣніи Гаггутъ въ Эстляндіи. Въ 1785 г. поступилъ въ Мор. к-съ. По случаю войны со шведами К. б. выпущенъ изъ к-са преждевр-но, въ маѣ 1788 г. Въ мичманы произв. въ янв. 1789 г. и назн. на к-бль *Мстиславъ*, на к-ромъ участвовалъ въ сраж-хъ: при Гогландѣ, на Ревельск. рейдѣ, у Красн. Горки и при прорывѣ шведовъ изъ Выборг. бухты. За отличіе въ Выборг. сраженіи К. въ 1790 г. б. произв. въ лейт-ты. Въ 1793 г. посланъ, въ числѣ 12 отличн. оф-ровъ, для усовершенія въ мор. дѣлѣ въ Англію, гдѣ плавалъ долгое время у свѣ. береговъ Америки на фр-тѣ *Thetis* и участвовалъ въ сраженіяхъ съ франц. судами. Пока фр-тъ ремонтировался, К. предпринялъ путешествіе въ В.-Индію, посѣтилъ Барбадосъ, Суринамъ и Бермудскіе о-ва, добрался до мыса Добр. Надежды, О.-Индіи, побывалъ на о-вѣ св. Елены и въ Китаѣ. Будучи въ Кантонѣ, К. имѣлъ случай убѣдиться въ тѣхъ выгодахъ, какія м. бы имѣтъ Россія отъ непосредств. сбыта мор. путемъ своихъ пушн. товаровъ въ Китай. Въ это время К. уже началъ серьезно обдумывать возникшіи у него еще до швед. войны проектъ кругосвѣт. плаванія съ цѣлью совершенія рус. флота посредствомъ отдален. плаваній, развитія колониал. торговли и выгоднѣйш. снабженія нашихъ амер. колоній всѣмъ необходимымъ. Въ 1799 г. К. вернулся въ Россію. Въ томъ же году онъ представилъ свой проектъ въ мор. мин-ство, но не встрѣтилъ сочувствен. отношенія. Къ счастью, черезъ 2 г. проектомъ К. заинтересовался мин-ръ мор. силъ, адм. Н. С. Мордвиновъ, к-рый, вмѣстѣ съ тогдашн. мин-ромъ коммерціи гр. Н. П. Румянцевымъ, успѣлъ поднять дѣло и возбудить къ проекту сочувствіе Имп. Александра I. Въ 1802 г. Гос-рь утвердилъ проектъ и предоставилъ К. самому осуществить его. Въ плаваніе б. назначены 2 небольш. судна, *Надежда* и *Нева*, въ 450 и 370 тн. Шлюпомъ *Надежда* командовалъ нач-къ эксп-ціи, К., к-рый былъ тогда въ чинѣ

кап.-лейт., а *Невой* товарищъ его, кап.-лейт. Ю. Лисянскій. Судамъ этимъ б. приказано носить воен. флагъ. Кромѣ исполненія торгов. цѣлей, *Надежда* д. б. перевезти въ Японію посла нашего, камерг. Резанова, к-рому б. поручено завести торг. сношенія съ Японіей. Для учен. изслѣд-ній отъ ак-міи наукъ б. командированы астрономъ Горнеръ и естествоисп-ли Лагсдорфъ и Тилезіусъ. Въ 1803 г., 26 іюля, суда вышли съ Кроншт. рейда, зашли въ Копенгагенъ, Фальмутъ, на о-въ Тенерифъ, и 14 нбр., перейдя экваторъ, первый разъ внесли рус. флагъ въ южн. полушаріе. Во время плаванія К. исправлялъ карты, искалъ сомнител. о-ва, а во время якорн. стоянокъ занимался съемкою окрест. береговъ. 26 снт. 1804 г. *Надежда* прибыла въ Нагасаки. Въ Японіи К. принужденъ б. оставаться до 5 апр. 1805 г. вслѣдствіе недовѣрчивости и крайней медлит-сти японцевъ, рѣшит-но отказавшихся, наконецъ, принять нашего посла. Возвращаясь съ Резановымъ на Камчатку, К. избралъ путь Япон. моремъ, въ ту эпоху почти неизвѣстнымъ морепл-лямъ. На этомъ пути имъ б. изслѣдована часть зап. берега о-ва Нипона и весь зап. берега Матсмая, южный и половина вост. берега о-ва Сахалина и опредѣлено положеніе мног. о-вовъ. Придя въ Петропавлов. портъ и высадивъ Резанова, К. возвратился къ Сахалину, окончилъ изслѣд-ніе его вост. берега и, обогнувъ о-въ съ с., дошелъ до Амур. лимана, откуда 2 авг. вернулся на Камчатку. Пополнивъ запасы и сдѣлавъ нѣк-рѣя испр-нія, изъ Петропавловска К. отправился къ бер. Китая. Въ нбр. К. соединился съ Лисянскимъ, к-рый привезъ на *Невъ* изъ нашихъ колоній много пуши. товаровъ. Произведя обмѣнъ товаровъ, К. въ концѣ янв. 1806 г. покинулъ Китай, пройдя Зондск. проливомъ, обогнулъ мысъ Д. Надежды и, послѣ 79-днев. перехода, пришелъ къ о-ву св. Елены. Отсюда, получивъ извѣстіе о войнѣ Россіи съ Франціей и избѣгая встрѣчи съ непр-лемъ, К. пошелъ кругомъ Шотланд. о-вовъ, сдѣлавъ 86-дневн. переходъ и благополучно прибылъ въ Копенгагенъ, а 7 авг. 1806 г. бросилъ якорь на Кронштадтск. рейдѣ, пробывъ въ плаваніи 3 г. и 12 дн. Путешествіе это вполне оправдало намѣченный проектъ К.; составивъ эпоху въ исторіи рус. флота, оно обогатило географію и естеств. науки мног. свѣдѣніями о мало извѣстн. странахъ и дало возм-сть снабжать колоніи мор. путемъ. Государь щедро наградилъ К., Лисянскаго и всѣхъ участниковъ эксп-ціи, и въ память этого важн. событія приказалъ выбить особ. медаль. К. съ помощью сопутствовавшихъ ему учен. спец-стовъ б. обработано прекрасное учен. описаніе путешествія, съ больш. атласомъ картъ и рисунковъ. Изданное на рус. и нѣм. языкахъ, оно впоследствии б. переведено на всѣ европ. языки. Въ 1811 г. К. б. назн. инсп-ромъ классовъ Мор. к-са. Начертавъ подробную инструкцію 2-ой кругосвѣт. эксп-ціи, подъ нач-вомъ Коцебу, К. ѣздилъ въ 1814 г. въ Англію заказывать всѣ необходимые инстру-ты. Въ 1827 г. К. б. назн. дир-ромъ Мор. к-са, въ к-ромъ успѣлъ произвести коренное преобразование: поднялъ нравствен. и образоват. его уровень, устроилъ довольно обширн. музей, бібліотеку, физич. кабинетъ и астрон. обсерваторію. Особому ходат-ву К. обязаны своимъ основаніемъ офицер. классы, учрежденные при к-сѣ въ 1827 г. и превратившіеся впоследствии въ Мор. ак-мію.

Въ 1842 г., въ чинѣ адм-ла, К. б. назн. состоять при Гос-рѣ Импер-рѣ. К. составилъ «атласъ Южнаго моря» съ приложеніемъ гидрографич. записокъ, подъ заглавіемъ: «Собраніе сочиненій, служащихъ разборомъ и изъясненіемъ Атласа Южнаго моря», Спб., 1823 и 1826 гг.; сочиненіе это увѣнчано полной Демидовскою преміей. К. принадлежатъ еще изданія: «Wörter-Sammlungen aus den Sprachen einiger Völker des östlichen Asiens und der Nord-Westküste von America», Спб., 1813; «Mémoires sur une carte du détroit de la Sonde et de la rade de Batavia», Спб., 1813; «Beiträge zur Hydrographie d. Größeren Ozeane», Лейпцигъ, 1819; статьи въ «Bulletin» академіи наукъ, въ «Запискахъ» адмирал. деп-та (1807—27 гг.), въ «Nouvelles Annales de Géographie de Malte» и въ другихъ изданіяхъ. Ум. К. 12 авг. 1846 г., а въ 1874 г. въ Спб., на Ник. набережной, противъ Мор. к-са открытъ памятникъ К., сооруженный на частн. пожерт-нія при небол. пособіи отъ прав-ства. Открытіе памятника вызвало рядъ біограф. оч. К. на рус., франц., нѣм. и друг. иностран. языкахъ.

**\* КРУЗЪ, фонъ** (онъ же **Крюйсъ**), **Александръ Ивановичъ** (1727—99); род. въ Москвѣ. Отецъ его, датчанинъ, выходецъ изъ Голландіи (von Krus), прибылъ въ Россію въ 1723 г. въ числѣ моряковъ, приглашенныхъ на службу Петромъ I. Первоначальное воспитаніе К. получилъ въ Моск. навигацкой школѣ и б., по видимому, отправленъ для практики въ англ. флотъ; пробывъ тамъ до 1753 г., принять на службу въ рус. флотъ съ чиномъ унт.-лейтенанта. Плавалъ въ Балт. и Средизем. моряхъ, командовалъ придворными яхтам. и пинкомъ *Холмогоры*. Въ 1760—61 гг. участвовалъ въ Колл-бергской эксп-ціи и въ крейс-вѣ въ Балт. морѣ, послѣ чего командовалъ фрег-ми *Св. Михаила* и *Надежда* и к-блемъ *Евстафій*. На послѣднемъ въ 1770 г. совершилъ походъ въ Англію въ эс-дрѣ адм. Спиридова, въ томъ же году перешелъ въ Средизем. море и участвовалъ въ кампаніи противъ турокъ. 24 іюня 1770 г. отличился въ Хиосск. сраж., въ теченіе к-раго, атаковавъ адмир. турец. к-бль, свалился съ нимъ на бордажъ; во время боя оба к-бля загорѣлись; К. овладѣлъ тур. к-блемъ, но не м. прекратить пожара, и оба к-бля взлетѣли на воздухъ. За нѣск. минутъ до взрыва адм. Спиридовъ, гр. Ф. Орлово и ихъ штабы успѣли съхватить съ к-бля, на к-ромъ имъ б. отданы установлен. почести и даже вызваны музыканты. Не покидавшій своего к-бля К. б. выброшенъ взрывомъ и оказался въ числѣ спасенныхъ (изъ всей команды б. спасены только 4 оф. и 6 н. ч.). Послѣ истребленія тур. флота въ Чесмен. бухтѣ (24 іюня 1770 г.), К. б. назн. ком-ромъ взятаго въ плѣнъ тур. к-бля *Родосъ*, единственнаго уцѣлѣвшаго отъ пожара. Но этотъ к-бль б. такъ избитъ, что безъ основат. ремонта не м. продолжать плаванія, а потому К. получилъ приказаніе отвести *Родосъ*, съ набранной для него со всего флота командой, въ портъ Магонъ на о-въ Минорка. Во время перехода к-бль попалъ близъ м. Матапанъ въ жестокой штормъ, въ немъ открылась сильная течь, и К. для спасенія экипажа рѣшилъ выброститься на берегъ; 5 нбр., не дойдя до берега, к-бль сталъ на камни. Находясь въ столь бѣдств. положеніи, К. д. б. отражать нападенія вооруж. туземцевъ, собравшихся къ мѣсту крушенія въ числѣ до 3 т. ч. 16 сутокъ продолжалась эта отчаян. борьба, пока К.

не удалось сообщить о себѣ на ближайш. о-ва и получить помощь шлюпками съ Цериго и Занте. За время этого бѣдствія на к-блѣ умерли отъ изнуренія 2 оф-ра и 21 н. ч. На присланныхъ шлюпкахъ К. переправилъ команду на о. Цериго, а покинутый и разбитый окончат-но к-блѣ сжегъ. Послѣ гибели *Родоса* К. со всей командой б. принятъ на эс-дру и за неимѣніемъ свобод. вакансіи назн. ком-ромъ корабля *Сверный Орелъ*, к-рымъ уже командовалъ кап-лейт. Жемчужниковъ. По поводу этого назначенія, а также по случаю потери к-бля *Родосъ* адмир-ствъ-коллегія 29 снт. 1771 г. слушала рапортъ адм. Спиридова и приказала: «Понеже объявленный К. до сожженія тур. флота въ опредѣленіи б. ком-ромъ на 66-пуш. кор. *Евстафій*, а по сгорѣніи онаго имѣлся ком-ромъ на взятомъ тур. того же ранга к-блѣ *Родосъ*, на к-ромъ слѣдовалъ въ Портъ-Магонъ, но по причинѣ въ немъ немалой течи поставленъ на мель и сожженъ, а по слѣдствію оказался не виновнымъ, и такъ онъ старш-ва своего ком-ромъ не теряетъ, да и потому что онъ на к-блѣ *Евстафій* претерпѣлъ не малыя опасности; а противу непріятел. флота поступалъ порядочно; чего ради его, К., по старш-ву на лин. к-блѣ и опредѣлить, по усмотрѣнію адм. Спиридова, о чемъ ему при оказіи послать указъ и на к-рый к-блѣ опредѣлить, велѣтъ рапортовать». Однако, К. предпочелъ списаться въ Россію, чтобы изъ-за своего старш-ва не лишитъ команд-нія достойнаго во всѣхъ отношеніяхъ оф-ра Жемчужни-

кова, а по прибытіи въ Россію получилъ по болѣзни отпускъ на 1 годъ съ сохраненіемъ содержанія. Выс. ук. 22 фвр. 1773 г. К. б. награжденъ орд. св. Георгія 4 кл., со старш-вомъ съ того дня, какъ получилъ этотъ крестъ отъ гр. А. Орлова, и въ томъ же г. назначенъ ком-ромъ к-бля *Андрей Первозванный*, а въ 1775 г.—к-бля *Пантелеймонъ*. Въ 1777—79 гг. былъ пом-комъ адм. Клокачева въ Черн. и Азов. моряхъ и въ 1778 г. не допустилъ высадку турокъ въ Крыму. Въ 1780—82 гг. К., въ чинѣ к.-адм., командовалъ эс-дрой въ Нѣмец. морѣ, для охраны правъ вооруж. нейтрал-та; въ 1785 г., въ чинѣ в.-адм.,—практич. эсд-рой въ Кронштадтѣ, въ 1789 г.—эс-дрой у Аспнэ и гребн. флотомъ подъ Роченсальмомъ до принятія надъ нимъ главн. нач-ва пр. Нассау-Зигенъ; но вслѣдствіе несогласій съ Нассау-Зигеномъ онъ въ авг. б. отозванъ въ Кронштадтъ. 23—24 мая 1790 г. съ 17 к-блями, имѣя флагъ на *Иоаннъ Креститель*, К. далъ швед. флоту сраженіе у Красной Горки (см. это), за к-рое награжденъ пожизн. арендой въ Лифляндіи. За Выборгское сраженіе (флагъ на к-блѣ *Князь Владиміръ*) К. б. произв. въ адм-лы и пожалованъ орд. св. Георгія 2 кл., а въ день заключенія мира со Швеціей получилъ шпагу съ алмазами. Въ 1797 г. командовалъ 2-ой д-зіей въ эс-дрѣ подъ личнымъ нач-вомъ Имп. Павла. Въ 1798 г. съ эс-дрой изъ 15 к-блей и 10 друг. судовъ охранялъ въ Балт. морѣ правила вооруженнаго нейтралитета. Ум. въ Кронштадтѣ 5 мая 1799 г.



## СПИСОКЪ СОТРУДНИКОВЪ, ПРИНИМАВШИХЪ УЧАСТІЕ ВЪ СОСТАВЛЕНІИ ТРИНАДЦАТАГО ТОМА.

- Аврамовъ, Н. Н., полк.  
Андогскій, А. И., ген. шт. полк.  
Антулаевъ, Е. В., кап.  
Апухтинъ, А. Н., ген.-м.  
Апушкинъ, В. А., полк.  
Арнольди, К. Н., полк.  
Бадеръ, фонъ, Г. А., кап.  
Барковъ, М. Г., кап. 2 ранга.  
Башинскій, Р. И., полк.  
Бельцманъ, С. И., ст. сов.  
Борисевичъ, А. Т., подполк.  
Бородинъ, А. В., кап.  
Бородкинъ, М. М., ген.-л., сенаторъ.  
Вакаръ, Я. Я., подполк.  
Величко, К. И., воен. инж., заслуж. проф.,  
ген.-л.  
Виноградскій, А. Н., полк.  
Вишняковъ, Н. П., полк.  
Волковъ, А. Д., кораб. инж., шт.-кап.  
Габаевъ, Г. С., кап.  
Герихъ, фонъ, П. К., кап.  
Гиссеръ, Г. Г., ген. шт. полк.  
Годлевскій, М. К., кап.  
Гродскій, Г. Д., полк.  
Гулевичъ, С. А., кап.  
Де-Ливронъ, А. К., контръ-адм. въ отставкѣ.  
Дитерихсъ, В. В.  
Дмитріевъ, В. П.  
Добровольскій, А. М., заслуж. проф.,  
ген.-м.  
Долголенко, А. Д., корп. инж.-мех. флота,  
кап. 1 ранга.  
Доливо-Добровольскій, Б. О.,  
кап. 2 ранга въ отставкѣ.  
Дроздовскій, Л. А., ген. шт. полк.  
Духанинъ, Н. Е., полк.  
Дымманъ, В. Л., кап.  
Жервэ, Н. П., подполк.  
Жервэ, Б. Б., кап. 2 ранга.  
Житковъ, К. Г., лейт.  
Жуковскій, Н. И., кап.  
Закржевскій, Л. А., полк. въ отставкѣ.  
Златолинскій, В. А., ген. шт. полк.  
Ивановъ, С. Л., подполк.  
Ипановъ, С. С., кап.  
Казинъ, В. Х., гражд. инж.  
Каллистовъ, Н. Д., лейт.  
Кефели, Я. И., докторъ.  
Кира-Динжанъ, А. Д., ст. лейт.  
Кладо, Н. Л., проф., ген.-м.  
Колтовской, А. Е., лейт.  
Копыловъ, В. И., шт.-кап.  
Коровиченко, П. А.  
Корсунъ, Н. Г., ген. шт. полк.  
Котельниковъ, В. Ф., воен. инж., подполк.  
Крузенштернъ, Н. В., лейт.  
Крузенштіернъ, фонъ, О. А., подполк.  
Кутейниковъ, Н. Н., кораб. инж., полк.  
Лебедевъ, А. И., лейт.  
Лисовскій, А. И., подполк.  
Лучаниновъ, В. И., шт.-кап.  
Лыкошинъ, А. С., бывш. проф., ген.-м.  
Максутовъ, кн., В. П., подполк.  
Марковъ, С. Л., ген. шт. полк.  
Мессеръ, П. В., лейт.  
Михайловъ, И. Д., подполк.  
Муромскій, В. И.  
Нерике, фонъ, А. К., ген. шт. полк.  
Нечаевъ, В. Н.  
Никифоровъ, Т. Ф., подполк.  
Новиковъ, Н. В., лейт.  
Носковъ, А. А., ген. шт. полк.  
Носковъ, Н. Д.  
Обручевъ, Н. А., ген. шт. ген.-м.  
Орловъ, П. А., ген. шт. полк.  
Пелль, Н. Н., старш. лейт.



Пересвѣтъ, В. П., кап.  
Перетцъ, Г. Г., полк.  
Петровъ, Ф. В., ген.-м.  
Пилкинъ, В. К., кап. 1 ранга.  
Плющевскій-Плющикъ, Ю. Н.,  
ген. шт. полк.  
Поливановъ, М. Д., полк.  
Рейнгардъ, Ф. Ф., лейт.  
Римскій-Корсаковъ, М. М., кап. 1 ранга.  
Рождественскій, А. С., лейт.  
Рыльскій, К. О., ген. шт. полк.  
Сиверсъ, А. Н., подполк.  
Симоновъ, И. С., полк.  
Смирновъ, А. Н., воен. инж., подполк.  
Смирновъ, М. И., кап. 2 ранга.  
Соболевъ, А. Н.  
Соколовскій, М. К.

Страховъ, Б. П., старш. лейт.  
Судравскій, В. К., кап.  
Тавастшерна, А. В., ген.-м.  
Тарановъ-Бѣлозеровъ, Г. И., подполк.  
Тарновскій, А. В., кап.  
Тимченко-Рубанъ, Г. И., ген.-м.  
Толь, фонъ, В. Г., шт.-кап.  
Федоровичъ, М. I., кап. 1 ранга.  
Хрущевъ, А. А., кап.  
Шавровъ, Н. Н.  
Шакѣевъ, В. Е., лейт.  
Шварцъ, фонъ, А. В., воен. инж., полк.  
Шульцъ, фонъ, Г. К., кап. 1 ранга  
въ отставкѣ.  
Эллерсъ, В. В., кап.  
Эсенъ, фонъ, А. Н., лейт.  
Ягелловичъ, В. А., кап.

---

## ДОПОЛНИТЕЛЬНЫЙ СПИСОКЪ СОТРУДНИКОВЪ.

Ипановъ, С. С., кап.  
Пелль, Н. Н., старш. лейт.  
Соколовъ, А. А., полк.

---

---

## СПИСОКЪ

**картъ, чертежей, таблицъ и портретовъ, приложенныхъ на отдѣльныхъ  
листахъ къ тринадцатому тому.**

	<i>Къ стр.</i>
1. Переходъ черезъ Нѣманъ 12 іюня 1812 г. и начало войны 1812, 1813, 1814 гг. (Дуплексъ) . . . . .	10
2. Карта колониальныхъ владѣній. (Цвѣтная таблица) . . . . .	42
3. Колонны боевыя. (Таблица) . . . . .	44
4. Портреты: ген.-майора А. М. Кованько, ген.-лейт. А. П. Кобелева, ген. отъ инф. А. К. Ковторадзе, ген. отъ арт. П. А. Козена, ген.-адъют. Н. Ф. Козлянинова, ген. отъ кав. А. С. Кологривова, ген. отъ инф. Г. А. Колпаковского, адм. Е. И. Колтовскаго, ген.-адъют. П. А. Колзакова . . . . .	45
5. Планъ осады крѣпости Кольбергъ въ 1758 г. и 1760 г. . . . .	52
6. » » » » » 1761 г. . . . .	53
7. » » » » » 1807 г. . . . .	54
8. Таблица компасовъ № I . . . . .	86
9. » » № II . . . . .	87
10. Портреты: ген. П. М. Колюбакина, ген. Н. П. Колюбакина, ген.-лейт. Б. М. Колюбакина, ген. отъ инф. А. В. Комарова, полк. В. В. Комарова, ген.-лейт. Д. В. Комарова, ген.-лейт. К. В. Комарова, ген.-адъют. гр. Е. Ф. Комаровскаго, ген. отъ инф. К. А. Кондратовича . . . . .	104
11. Портреты: ген.-адъют. Н. В. Копылова, ген.-лейт. П. Я. Корнилова, ген.-адъют. Н. В. Корсакова, ген. отъ арт. А. И. Корсакова, ген.-лейт. Ф. К. Корфа, ген.-адъют. бар. А. Н. Корфа, ген. отъ инф. А. И. Косича, ген.-лейт. В. Д. Коссинскаго, ген.-адъют. А. С. Костанда . . . . .	105
12. Историческія формы обмундированія конно-гренадеръ; копейщикъ 1613 г. . . . .	111
13. Историческія формы обмундированія конно-егерей . . . . .	112
14. » » » Коннаго л.-гв. полка . . . . .	118
15. » » » Коннаго л.-гв. полка и Курляндскаго драгунскаго полка . . . . .	119
16. Первая атака Константины въ ноябрѣ 1837 г. (Съ картины <i>Симеона Фора</i> ); взятіе г. Константины 13 октября 1837 г. (Съ картины <i>Ораса Верне</i> ) . . . . .	124
17. Планъ гор. Константины; схема Красносельскаго лагернаго района въ 1823 и 1912 г. . . . .	125

18. Портретъ Его Императорскаго Высочества Великаго Князя Константина Константиновича. (Дуплексъ) . . . . .	132
19. Портретъ Его Императорскаго Высочества Великаго Князя Константина Николаевича. (Дуплексъ) . . . . .	136
20. Портретъ Его Императорскаго Высочества Цесаревича и Вел. Кн. Константина Павловича. (Дуплексъ) . . . . .	142
21. Сраженіе въ Корейскомъ проливѣ. (Цвѣтная таблица) . . . . .	184
22. Планы Копенгагенскаго рейда . . . . .	224
23. Чертежи судовыхъ котловъ. Таблица I . . . . .	225
24. » » » Таблица II . . . . .	226
25. » » » Таблица III . . . . .	227
26. Карта Красносельскаго лагеря. Старый лагерь 1823 и 1827 г. (Цвѣтная таблица) . . . . .	258
27. Карта Красносельскаго лагеря. Современный лагерь 1912 года. (Цвѣтная таблица) . . . . .	260
28. Бой подъ Краснымъ. (Съ картины П. Гесса) . . . . .	266
29. » » » » П. Гесса . . . . .	267
30. Портреты: ген.-лейт. В. Г. Костенецкаго, ген.-м. Л. В. Костенко, ген.-адъют. гр. П. Е. Коцебу, адм. Н. К. Краббе, ген.-лейт. Н. И. Краснова, ген.-адъют. А. И. Красовскаго, ген. отъ кав. гр. К. А. Крейца, ген.-лейт. В. Д. Кренке, ген. отъ кав. гр. П. К. Крейца .	278
31. Портреты: ген.-лейт. Н. В. Кретьова, ген.-аншефа гр. М. Н. Кречетникова, ген. отъ инф. бар. Н. П. Криденера, адм. И. О. Крузенштерна, шт.-кап. И. И. Брянова, адм. А. И. фонъ-Круза, ген. Кафарелли-ди-Фальга, контръ-адм. В. И. Истомина, ген. гр. Коленкура . . . . .	279
32. Карта Краснаго моря съ планомъ Суэцкаго канала . . . . .	310
33. Планъ крѣпости Кронштадтъ, утвержденный Имп. Петромъ Великимъ въ 1721 г.; оборонительная ограда крѣпости Кронштадтъ въ войну со Швеціей въ 1741—43 гг. . . . .	311

**Болѣе значительныя и оригинальныя статьи тринадцатаго тома  
„ВОЕННОЙ ЭНЦИКЛОПЕДИИ“.**

Ковка . . . . .	полк. <i>Л. А. Закржевскій.</i>
Ковна . . . . .	воен. инж., подполк. <i>Г. И. Тарановъ-Бьлозеровъ.</i>
Кожуховскій походъ . . . . .	ген. шт. полк. <i>С. Л. Марковъ.</i>
Кокандская экспедиція . . . . .	ген. шт. ген.-м. <i>Н. А. Обручевъ.</i>
Колензо . . . . .	ген. шт. полк. <i>А. И. Андоскій.</i>
Колоколь водолазныи . . . . .	кораб. инж., полк. <i>Н. Н. Кутейниковъ.</i>
Колоніи . . . . .	проф., ген.-м. <i>Н. Л. Кладо.</i>
Колонна . . . . .	ген. шт. полк. <i>К. О. Рылъскій.</i>
Колумбіа . . . . .	ген. шт. полк. <i>Г. Г. Гиссеръ.</i>
Командованіе во флотѣ . . . . .	кап. 1 ранга <i>М. М. Римскій-Корсаковъ.</i>
Комбаттанты . . . . .	полк. <i>Г. Г. Перетцъ.</i>
Комиссіи (комитеты) военныя временныя . . . . .	подполк. <i>Т. Ѳ. Никифоровъ.</i>
Комиссія по госуд. оборонѣ III-й Госуд. Думы . . . . .	полк. <i>Г. Г. Перетцъ.</i>
Комитетъ по устройству и образованію войскъ . . . . .	шт.-кап. <i>В. И. Копыловъ.</i>
Коммуникаціонная линія . . . . .	ген. шт. полк. <i>А. А. Носковъ.</i>
Компаніи торговыя . . . . .	проф., ген.-м. <i>Н. Л. Кладо.</i>
Компасъ . . . . .	ст. лейт. <i>Б. П. Страховъ.</i>
Комплектованіе: 1) арміи и 2) флота . . . . .	заслуж. проф., ген.-м. <i>А. М. Добровольскій</i> и кап. 2 ранга <i>М. И. Смирновъ.</i>
Компрессора . . . . .	полк. <i>Г. Д. Гродскій</i> и лейт. <i>Н. Н. Пелль.</i>
Конвойныя команды . . . . .	ген.-м. <i>А. В. Тавастшерна.</i>
Конго . . . . .	ген. шт. полк. <i>Г. Г. Гиссеръ.</i>
Кондратенко, Р. И. . . . .	воен. инж., полк. <i>А. В. фонъ-Шварцъ.</i>
Конкуры . . . . .	полк. <i>Л. А. Закржевскій.</i>
Конная артиллерія . . . . .	кап. <i>Г. А. фонъ-Бадеръ.</i>
Конно-гренадеры . . . . .	кап. <i>В. К. Судравскій.</i>
Коннозаводство и коневодство . . . . .	полк. <i>Л. А. Закржевскій.</i>
Консервы . . . . .	подполк. <i>И. Д. Михайловъ.</i>
Константинополь . . . . .	<i>В. П. Дмитріевъ.</i>
Константинъ Константиновичъ, Его Имп. Выс. Вел. Князь . . . . .	полк. <i>И. С. Симоновъ.</i>
Константинъ Николаевичъ, Его Имп. Выс. Вел. Князь . . . . .	лейт. <i>К. Г. Житковъ.</i>
Константинъ Павловичъ, Его Имп. Выс. Вел. Князь . . . . .	кап. <i>Г. С. Габаевъ.</i>
Контрабанда военная . . . . .	кап. 1 ранга <i>М. М. Римскій-Корсаковъ</i> и кап. 1 ранга <i>Г. К. фонъ-Шульцъ.</i>

Контроль въ военномъ вѣдомствѣ . . . . .	ген.-м. <i>Ф. В. Петровъ.</i>
Конфирмація . . . . .	ген.-м. <i>А. С. Лыкошинъ.</i>
Конфискація . . . . .	полк. <i>Г. Г. Перетцъ.</i>
Конюшня . . . . .	полк. <i>Л. А. Закржевскій.</i>
Копенгагенскія экспедиціи . . . . .	проф., ген.-м. <i>Н. Л. Кладо.</i>
Копенгагенъ . . . . .	воен. инж., подполк. <i>В. Ѳ. Котельниковъ,</i> воен. инж., подполк. <i>А. Н. Смирновъ</i> и лейт. <i>Б. П. Страховъ.</i>
Корабельная гигиена . . . . .	докторъ <i>Я. Г. Кефели.</i>
Корабль военный . . . . .	кап. 1 ранга <i>Г. К. фонъ-Шульцъ.</i>
Корволантъ . . . . .	ген. шт. полк. <i>С. Л. Марковъ.</i>
Кордитъ . . . . .	кап. <i>Н. И. Жуковскій.</i>
Кордонная стража . . . . .	ген.-м. <i>А. В. Тавастшерна.</i>
Кордонъ (Кордонная система) . . . . .	полк. <i>А. Н. Виноградскій.</i>
Корейскій проливъ . . . . .	проф., ген.-м. <i>Н. А. Кладо.</i>
Корея . . . . .	ген. шт. полк. <i>Г. Г. Гиссеръ.</i>
Корниловы: А. М. и В. А. . . . .	лейт. <i>А. И. Лебедевъ.</i>
Корпуса морского вѣдомства . . . . .	кап. 1 ранга <i>Г. К. фонъ-Шульцъ.</i>
Корреспонденты военные . . . . .	полк. <i>В. А. Апушкинъ.</i>
Корфу . . . . .	кап. 1 ранга <i>Г. К. фонъ-Шульцъ</i> и лейт. <i>Н. Д. Калмистовъ.</i>
Костюшко, Т. . . . .	<i>П. А. Коровиченко.</i>
Котель паровой . . . . .	корп. инж.-мех. флота, кап. 1 ранга <i>А. Д. Домоленко.</i>
Котлинъ . . . . .	ген.-м. <i>Г. И. Тимченко-Рубанъ.</i>
Котляревскій, П. С. . . . .	полк. <i>В. А. Апушкинъ.</i>
Краковъ . . . . .	воен. инж., подполк. <i>А. Н. Смирновъ</i> и кап. <i>В. А. Яелловичъ.</i>
Красная горка . . . . .	кап. 1 ранга <i>М. Г. Федоровичъ.</i>
Красное Село . . . . .	ген. шт. полк. <i>К. О. Рыльскій.</i>
Красный Крестъ . . . . .	подполк. <i>Н. П. Жерве.</i>
Крейсерская война . . . . .	проф., ген.-м. <i>Н. Л. Кладо.</i>
Крестовые походы . . . . .	проф., ген.-м. <i>Н. Л. Кладо</i> и подполк. <i>К. Н. Арнольди.</i>
Критъ . . . . .	лейт. <i>А. Н. фонъ-Эссенъ.</i>
Кромвель . . . . .	<i>П. А. Коровиченко.</i>
Кронштадтъ . . . . .	ген.-м. <i>Г. И. Тимченко-Рубанъ</i> и лейт. <i>Б. П. Страховъ.</i>
Коэффициенты боевые . . . . .	проф., ген.-м. <i>Н. Л. Кладо.</i>



## ЗАМѢЧЕННЫЯ ОПЕЧАТКИ.

---

### Въ X-мъ томѣ.

<i>Страница.</i>	<i>Строка.</i>	<i>Напечатано:</i>	<i>Слѣдуетъ:</i>
416, 1-й столбецъ	47 сверху	2-й Верхнеудинскій п. входилъ въ составъ Восточ. отряда, а 3-й Читин. п. находился при полев. штабѣ	2-й Читин. п. входилъ въ составъ Восточ. отряда, а 2-й Верхнеудинскій п. находился при полевомъ штабѣ.

### Въ XII-мъ томѣ.

<i>Страница.</i>	<i>Строка.</i>	<i>Напечатано:</i>	<i>Слѣдуетъ:</i>
356, 2-й столбецъ	6 снизу	Центимула	Центумала
На таблицѣ съ портретами		ген. отъ кавалеріи П. М. Канцевичъ	ген. отъ артиллеріи П. М. Капцевичъ.
На планѣ къ статьѣ «Кандагаръ» подъ литерой <i>д</i>		Ворота Бурдорана	Ворота Баръ-Дурани.
На планѣ къ статьѣ «Карахасанкіой» подъ № 10		Турецкая армія, наступающая отъ Разграда.	Турецкая армія, наступающая отъ Разграда.

---